

**ТИПОВОЙ ПРОЕКТ**

254-3-27

# **РАДИОЛОГИЧЕСКИЙ КОРПУС**

**ОНКОЛОГИЧЕСКОГО ДИСПАНСЕРА НА 450 КОЕК  
С ПОЛИКЛИНИЧЕСКИМ ОТДЕЛЕНИЕМ  
И ПАНСИОНАТОМ НА 120 КОЕК**

## **АЛЬБОМ VI**

**УЗЛЫ: УЗЛЫ ОБЩЕСТРОИТЕЛЬНЫХ РЕШЕНИЙ,  
МОНТАЖНЫЕ УЗЛЫ И ДЕТАЛИ  
САНИТАРНОТЕХНИЧЕСКИЕ**

## ТИПОВОЙ ПРОЕКТ

254 - 3 - 27

# РАДИОЛОГИЧЕСКИЙ КОРПУС ОНКОЛОГИЧЕСКОГО ДИСПАНСЕРА НА 450 КОЕК С ПОЛИКЛИНИЧЕСКИМ ОТДЕЛЕНИЕМ И ПАНСИОНАТОМ НА 120 КОЕК

## АЛЬБОМ VI СОСТАВ ПРОЕКТА:

Альбом I	АРХИТЕКТУРНО-СТРОИТЕЛЬНЫЕ ЧЕРТЕЖИ.
Альбом II	САНИТАРНО-ТЕХНИЧЕСКИЕ ЧЕРТЕЖИ: ОТОПЛЕНИЕ, ВЕНТИЛЯЦИЯ, КОНДИЦИОНИРОВАНИЕ ВОЗДУХА; ВОДОПРОВОД, КАНАЛИЗАЦИЯ.
Альбом III	ТЕХНОЛОГИЧЕСКИЕ ЧЕРТЕЖИ, ЛЕЧЕБНОЕ ГАЗОСНАБЖЕНИЕ.
Альбом IV	ЭЛЕКТРОТЕХНИЧЕСКИЕ ЧЕРТЕЖИ: ЭЛЕКТРООБОРУДОВАНИЕ, УСТРОЙСТВА СВЯЗИ, АВТОМАТИЗАЦИЯ.
Альбом V	СМЕТЫ.
Альбом VI	УЗЛЫ: УЗЛЫ ОБЩЕСТРОИТЕЛЬНЫХ РЕШЕНИЙ, МОНТАЖНЫЕ УЗЛЫ И ДЕТАЛИ САНИТАРНОТЕХНИЧЕСКИЕ.
Альбом VII	ИЗДЕЛИЯ ЗАВОДСКОГО ИЗГОТОВЛЕНИЯ
Альбом VIII	ЧЕРТЕЖИ ЗАДАНИЯ ЗАВОДУ ИЗГОТОВИТЕЛЮ.
Альбом IX	ЗАКАЗНЫЕ СПЕЦИФИКАЦИИ.

Примененный типовой проект: резервуары для дезактивации сточных вод. Альбом ВК-Т выпуск I распространяет издательство ГипроНИИЗДРАВ.

Проектным институтом  
ГипроНИИЗДРАВ

Главный инженер института  Я. М. Розенберт  
Главный архитектор проекта  А. Б. Дудник.

Технический проект утвержден  
Министерством здравоохранения СССР  
Приказ № 1112 от 17 дек. 1977 г.  
Рабочие чертежи введены в действие  
институтом ГипроНИИЗДРАВ.  
Приказ № 93 от 25.07.1980 г.

ТИПОВОЙ ПРОЕКТ  
254-3-27  
Альбом VI

С О Г Л А С О В А Н О

ИЗВ. ПОДЛ.

ЛИСТ	НА ИМЕНОВАНИЕ	СТР	ПРИМЕЧАНИЕ
	ОБЛОЖКА	1	
	ТИТУЛЬНЫЙ ЛИСТ	2	
	СОДЕРЖАНИЕ АЛЬБОМА VI (НАЧАЛО)	3	
	СОДЕРЖАНИЕ АЛЬБОМА VI (ОКОНЧАНИЕ)	4	
У2-1	ЗАГЛАВНЫЙ ЛИСТ	5	
У2-2	Узлы 1 и 2	6	
У2-3	Узлы 3 и 4	7	
У2-4	Узлы 5 и 6	8	
У2-5	Узлы 7 и 8	9	
У2-6	Узлы 9 и 10	10	
У2-7	Узлы 11 и 12	11	
У2-8	Узлы 13 и 14	12	
У2-9	Узлы 15 и 16	13	
У2-10	Узлы 17-19, 25-29	14	
У2-11	Узлы 20, 21	15	
У2-12	Узлы 22, 23, 24	16	
У2-13	Узлы 30, 31	17	
У2-14	Узлы 32, 33	18	
У2-15	Узел 34	19	
У2-16	Узлы 35 и 36	20	
У2-17	Узлы 37, 38	21	
У2-18	Узел 39	22	
У2-19	Узел 40	23	
У2-20	ВЕНТИЛЯЦИОННЫЕ ШАХТЫ № 1, 2, 3	24	
У2-21	МЕТАЛЛИЧЕСКИЙ ЗОНТ НАД ВЕНТШАХТАМИ № 1, 2, 3	25	
У2-22	УСТАНОВКА ФУНДАМЕНТНЫХ ПЛИТ ПОД ВЕНТИЛЯТОРЫ	26	
У2-23	ЩИТЫ ДЕРЕВЯННЫЕ Ш-1, Ш-2.	27	
У2-24	ЛЮК МОНТАЖНЫЙ 800x800	28	
У2-25	ЛЮК МОНТАЖНЫЙ 1200x800	29	

РУК. МАСТ.	АДАМОВИЧ	1979	т.п. 254-3-27		
ГЛ. ИНЖ. М.	КАРМИН				
ГАП	КАНИЩЕВ				
ГИП	НИКОЛАЕВ				
РУК. ГР.	ФОМИНА	СОДЕРЖАНИЕ АЛЬБОМА VI (НАЧАЛО)			
ПРОВЕРИЛ	НИКОЛАЕВ				
РАЗРАБОТ.	АНЮШИНА		СТАДИЯ	ЛИСТ	ЛИСТОВ
			МЗ СССР ГИПРОНИИЗДРАВ г. МОСКВА		

ЛИСТ	НАИМЕНОВАНИЕ	СТР.	ПРИМЕЧАНИЕ
1	2	3	4
1	ВЕДОМОСТЬ ЧЕРТЕЖЕЙ КОМПЛЕКТА ... Р.В.З-1	30	
УЗ-1	ЖЕЛЕЗОБЕТОННЫЕ ОТОПИТЕЛЬНЫЕ ПАНЕЛИ. УКАЗАНИЯ ПО ИЗГОТОВЛЕНИЮ.	31	
УЗ-2	ЖЕЛЕЗОБЕТОННЫЕ ОТОПИТЕЛЬНЫЕ ПАНЕЛИ. УКАЗАНИЯ ПО МОНТАЖУ И УСТАНОВКЕ	32	
УЗ-3	ЖЕЛЕЗОБЕТОННЫЕ ОТОПИТЕЛЬНЫЕ ПАНЕЛИ СО СВАРНЫМИ РЕГИСТРАМИ. ТЕХНИЧЕСКИЕ ДАННЫЕ ПРИ ДВУХТРУБНОЙ СИСТЕМЕ ОТОПЛЕНИЯ	33	
УЗ-4	ЖЕЛЕЗОБЕТОННЫЕ ОТОПИТЕЛЬНЫЕ ПАНЕЛИ СО СВАРНЫМИ РЕГИСТРАМИ. ПОДОКОННАЯ ПАНЕЛЬ ПГ-1,0; ПГ-1,5; ПГ-2,0; ПГ-2,5; ПГ-3,0	34	
УЗ-5	ЖЕЛЕЗОБЕТОННЫЕ ОТОПИТЕЛЬНЫЕ ПАНЕЛИ СО СВАРНЫМИ РЕГИСТРАМИ. ПЕРЕГОРОДОЧНАЯ ПАНЕЛЬ ПВ-0,8; ПВ-1,3; ПВ-2,4.	35	
УЗ-6	ЖЕЛЕЗОБЕТОННЫЕ ОТОПИТЕЛЬНЫЕ ПАНЕЛИ СО СВАРНЫМИ РЕГИСТРАМИ. ПЕРЕГОРОДОЧНАЯ ПАНЕЛЬ ПВ-1,3; ПВ-0,8; ПВ-2,4. ДЕТАЛЬ Д-3.	36	
УЗ-7	ЖЕЛЕЗОБЕТОННЫЕ ОТОПИТЕЛЬНЫЕ ПАНЕЛИ СО СВАРНЫМИ РЕГИСТРАМИ. УСТАНОВКА ПОДОКОННОЙ ОТОПИТЕЛЬНОЙ ПАНЕЛИ ПГ ПРИ ДВУХТРУБНОЙ СИСТЕМЕ ОТОПЛЕНИЯ У НАРУЖНОЙ СТЕНЫ	37	
УЗ-8	ЖЕЛЕЗОБЕТОННЫЕ ОТОПИТЕЛЬНЫЕ ПАНЕЛИ СО СВАРНЫМИ РЕГИСТРАМИ. УЗЛЫ I и II	38	
УЗ-9	ЖЕЛЕЗОБЕТОННЫЕ ОТОПИТЕЛЬНЫЕ ПАНЕЛИ СО СВАРНЫМИ РЕГИСТРАМИ. ДЕТАЛИ Д-1 и Д-2	39	

1	2	3	4
УЗ-10	ВОЗДУХОСБОРНИКИ. ОБЩИЙ ВИД.	40	
УЗ-11	ГИЛЬЗЫ И ВСТАВКИ ДЛЯ ТЕХНИЧЕСКИХ ТЕРМОМЕТРОВ.	41	
УЗ-12	СКОБЫ И УПОРЫ ДЛЯ НЕПОДВИЖНЫХ ОПОР ПОД ТРУБОПРОВОДЫ ДУ 15 ÷ 150	42	
УЗ-13	ВОЗДУХОПРИЕМНАЯ КОРОБКА С ГЕРМЕТИЧЕСКИМ ЛЮКОМ	43	
УЗ-14	РАЗМЕЩЕНИЕ ЛЮЧКОВ ДЛЯ ИЗМЕРЕНИЯ ДАВЛЕНИЯ ВОЗДУШНЫХ ПОТОКОВ СИСТЕМ ВЕНТИЛЯЦИИ. КОНСТРУКЦИЯ ЛЮЧКОВ. СПЕЦИФИКАЦИИ.	44	
УЗ-15	ЗВЕНО АСБЕСТОЦЕМЕНТНЫХ ВОЗДУХОВОДОВ. ПЛАН. УЗЛЫ I, II. СПЕЦИФИКАЦИЯ.	45	
УЗ-16	ЗВЕНО АСБЕСТОЦЕМЕНТНЫХ ВОЗДУХОВОДОВ ПРИМЕЧАНИЯ. УЗЕЛ III.	46	
УЗ-17	ФОРКАМЕРЫ ДЛЯ ГЛУШИТЕЛЕЙ СИСТЕМ П1, П2	47	
УЗ-18	ФОРКАМЕРЫ ДЛЯ ГЛУШИТЕЛЕЙ СИСТЕМ ПЗ, В1, В4 В7 ÷ В10. ВОЗДУХОСБОРНАЯ КОРОБКА СИСТЕМЫ В9	48	

РУК. МАСТ.	АДАМОВИЧ	1979	Т.п. 254-3-27		
ГЛАВ. ИНЖ. М.	КАРАМИН				
ГАП	ДУДИН	СОДЕРЖАНИЕ АЛЬБОМА VI (ОКОНЧАНИЕ)	СТАДИЯ	ЛИСТ	ЛИСТОВ
ГИП	НИКОЛАЕВ				
РУК.	ФОМИНА	МЗ СССР ГИПРОНИЗДРАВ Г. МОСКВА			
ПРОВЕРИЛ	НИКОЛАЕВ				
РАЗРАБОТ.	АЛИЕВА				

## ВЕДОМОСТЬ ОСНОВНЫХ КОМПЛЕКТОВ АЛЬБОМА VI

ОБОЗНАЧЕНИЕ	НАИМЕНОВАНИЕ	ПРИМЕЧАНИЕ
P 8,2-1	Узлы общестроительных решений	
P 8,3-1	Монтажные узлы и детали санитарно-технические	

## ВЕДОМОСТЬ ЧЕРТЕЖЕЙ КОМПЛЕКТА P8.2-1

Лист	НАИМЕНОВАНИЕ	Стр.	ПРИМЕЧАНИЕ
1	2	3	4
У2-1	Заглавный лист	5	
У2-2	Узлы 1 и 2	6	
У2-3	Узлы 3 и 4	7	
У2-4	Узлы 5 и 6	8	
У2-5	Узлы 7 и 8	9	
У2-6	Узлы 9 и 10	10	
У2-7	Узлы 11 и 12	11	
У2-8	Узлы 13 и 14	12	
У2-9	Узлы 15 и 16	13	
У2-10	Узлы 17÷19, 25÷29	14	
У2-11	Узлы 20, 21	15	
У2-12	Узлы 22, 23, 24	16	
У2-13	Узлы 30, 31	17	
У2-14	Узлы 32, 33	18	
У2-15	Узел 34	19	

1	2	3	4
У2-16	Узлы 35 и 36	20	
У2-17	Узлы 37, 38	21	
У2-18	Узел 39	22	
У2-19	Узел 40	23	
У2-20	Вентиляционные шахты № 1, 2, 3	24	
У2-21	Металлический зонт над вентиляторами № 1, 2, 3	25	
У2-22	Установка фундаментных плит под вентиляторы	26	
У2-23	Щиты деревянные Щ-1, Щ-2.	27	
У2-24	Люк монтажный 800x800	28	
У2-25	Люк монтажный 1200x800	29	

РУК. МАСТ.	КОРОСТЕЛЕВ	<i>[Signature]</i>	1979	Т.п. 254-3-27	СТАДИЯ	ЛИСТ	ЛИСТОВ
Р. ИНИ. МАСТ.	КАРАМИ	<i>[Signature]</i>			У2-1	25	
ГАП	ДУДИН	<i>[Signature]</i>	ЗАГЛАВНЫЙ ЛИСТ		М.З. СССР		
ГИП	НИКОЛАЕВ	<i>[Signature]</i>			ГИПРОНИИЗДАВ		
РУК. ГРУП.	ФОМИНА	<i>[Signature]</i>			г. Москва		
ПРОБЕРНА	НИКОЛАЕВ	<i>[Signature]</i>					
РАЗРАБОТАЛ	ФОМИНА	<i>[Signature]</i>					

ТИПОВОЙ ПРОЕКТ  
254-3-27  
АЛЬБОМ V

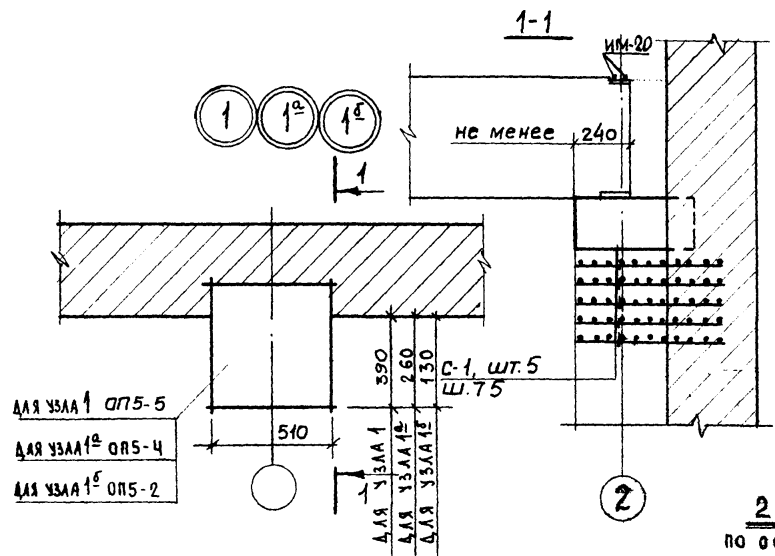

для узла 1 ОП5-5  
для узла 1<sup>а</sup> ОП5-4  
для узла 1<sup>с</sup> ОП5-2

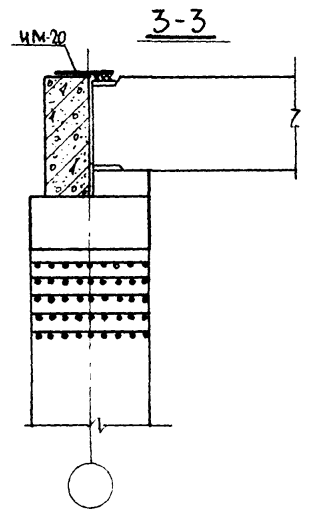
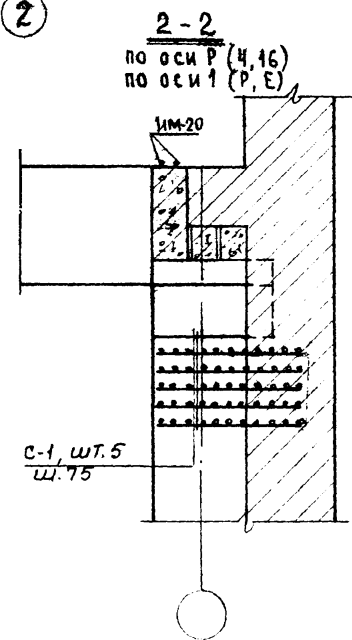
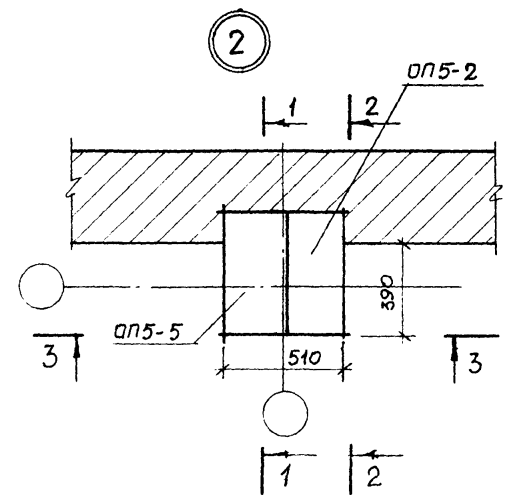

Поз. Обозначение	Обозначение	Наименование	кол.во, шт.		Масса ед.кп.	Примечание
			Узел 1	Узел 2		
		Опорные плиты.				
ОП5-5	Альбом Vll л.ИЖ-2	ОП5-5	1	1	143	
ОП5-2	То же л.ИЖ-2	ОП5-2		1	29	
		Сетки арматурные				
С-1	Альбом Vll л.ИМ-И	С-1	5	5	1,04	
Элементы соединительные						
ИМ-19	Альбом Vll л. ИМ-23	ИМ-19	-	2	0,39	
ИМ-20	То же л. ИМ-23	ИМ-20		2	0,63	

**ПРИМЕЧАНИЯ:**

1. Привязку прогонов в плане и по отметкам при монтаже принимать по сечениям ведомости прогонов (лист АС-42), узлам настоящего альбома и с учетом опирания плит (см. лист АС-41).
2. Минимальное опирание прогонов на опорные подушки. При отсутствии размера для П-60-240 мм, для П-32 и П-28-180 мм; для других перемычек размер опирания принять по ровну, но не менее 100 мм.

Рук.маст	Адамович		1979	Т.п. 254-3-27		
Пл.иж.м	Кармин	Исаев		стадия	лист	листов
Г.А.П	Дудчик	Исаев		У2-2		
Г.И.П.	Николаев	Исаев		М.З. СССР		
Рук.вр.	Фотина	Исаев		ГИПРОНИЗДРАВ		
Проверил	Николаев	Исаев		Г МОСКВА		
Разраб.	Анюшина	Анюшина		Узлы 1 и 2		

ТИПОВОЙ ПРОЕКТ  
254-3-27  
Альбом VI

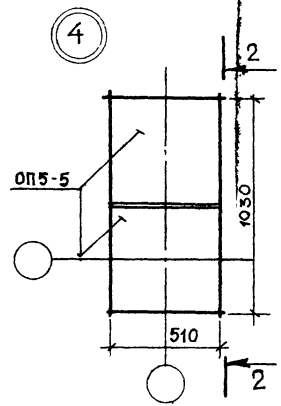
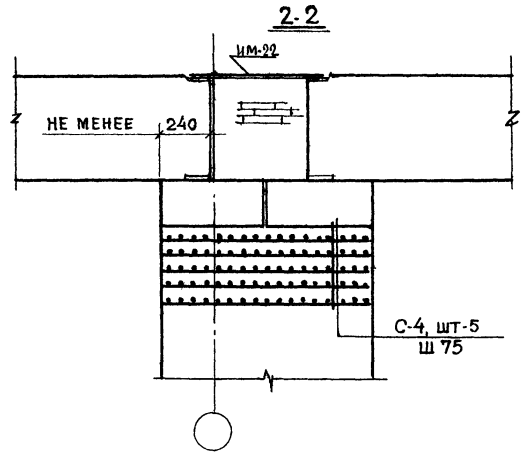
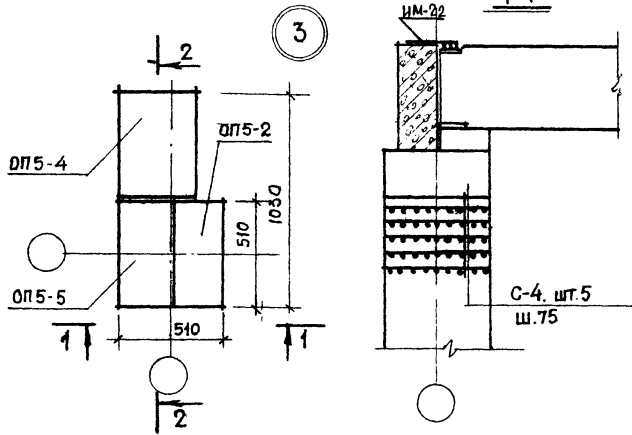

Поз обозначение	Обозначение	Наименование	Кол-во шт.		Масса ед кг	Примеч.
			Узел 3	Узел 4		
ОПОРНЫЕ ПЛИТЫ						
ОП5-2	Альбом VII л. ИЖ-2	ОП5-2	1		29	
ОП5-4	То же л. ИЖ-2	ОП5-4	1		69	
ОП5-5	То же л. ИЖ-2	ОП5-5	1	2	145	
СЕТКИ АРМАТУРНЫЕ						
С-4	Альбом VII л. ИМ-И	С-4	5	5	1,77	
С-5	То же л. ИМ-И	С-5			1,98	
ЭЛЕМЕНТЫ СОЕДИНИТЕЛЬНЫЕ						
ИМ-19	Альбом VII л. ИМ-23	ИМ-19		4	0,39	
ИМ-20	То же л. ИМ-23	ИМ-20	2		0,63	
ИМ-22	То же л. ИМ-23	ИМ-22	4		1,11	

СОГЛАСОВАНО

Рук. маст. Адамович	1979	т.п. 254-3-27
П. инж. м. Коричин		
Г.И.П. Николаев		
Рук. гр. Фомина		
Проверил Николаев		
Разраб. Дюжина		

Узлы 3 и 4

СТАДИЯ	ЛИСТ	ЛИСТОВ
	У2-3	
М.З. С.С.С.Р. ГИПРОНИИЗДРАВ Г. МОСКВА		

ТИПОВОЙ ПРОЕКТ  
254-3-27  
Альбом V

СОГЛАСОВАНО

ИНВ. ПОДЛ.

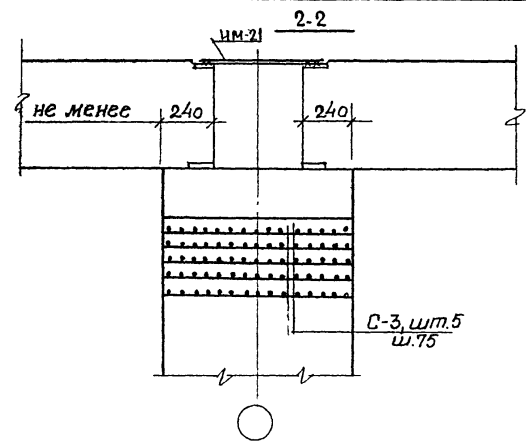
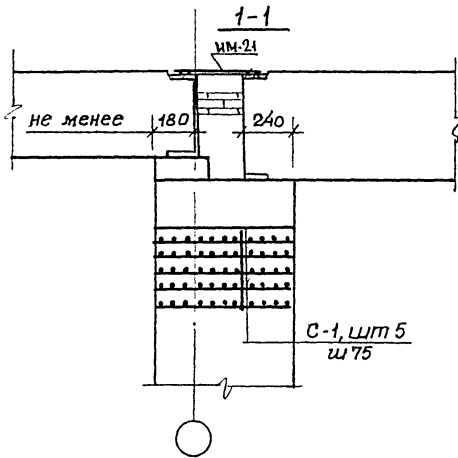
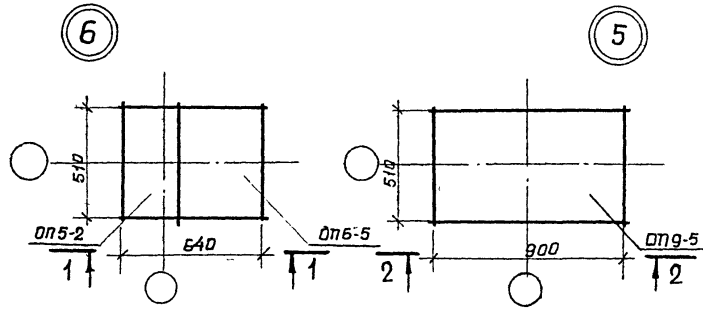

поз обозна- чение	Обозначение	Наименование	кол-во шт.		Масса ед.кл.	Примеч.
			Узел 6	Узел 5		
		Опорные плиты				
оп6-5	альбом VII л. ИЖ-3	оп6-5	1		180	
оп9-5	То же л. ИЖ-3	оп9-5		1	262	
оп5-2	То же л. ИЖ-2	оп5-2	1		29	
		Сетки арматурные				
С-1	альбом VII л. ИМ-И	С-1	5		1,04	
С-3	То же л. ИМ-И	С-3		5	1,55	
		Элементы соединительные				
ИМ-19	альбом VII л. ИМ-23	ИМ-19	2	4	0,39	
ИМ-20	то же л. ИМ-23	ИМ-20	2		0,63	
ИМ-21	то же л. ИМ-23	ИМ-21	4	4	0,95	

Рук. маст.	АДАМОВИЧ	1979	г.п. 254-3-27
Гл. инж. м.	КОРМИН		
Г.Я.П.	ДУДНИК		
Г.И.П.	НИКОЛАЕВ		
Рук. гр.	ФОТИНА	Узлы 5 и 6	
Проверил	НИКОЛАЕВ		
Разработ	ЯКУШИНА		
стадия	лист	лист	
	У2-4		
			М.З. СССР ГИПРОНИИЗДРАВ Г. МОСКВА



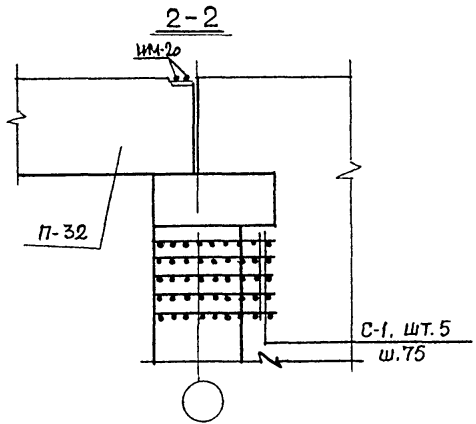
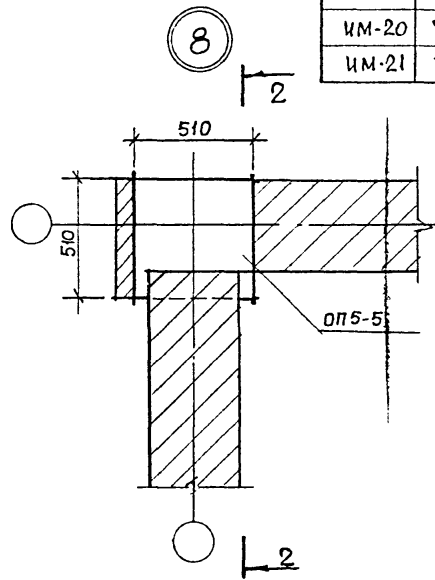
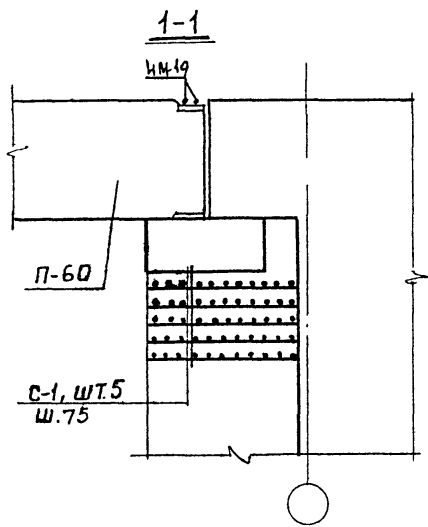
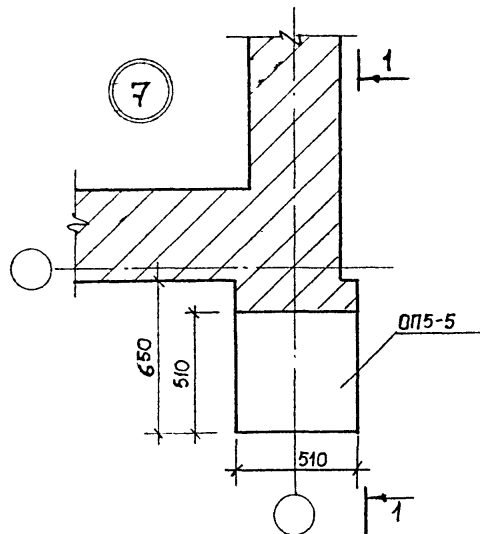

ПОЗ. ОБОЗНАЧЕНИЕ	ОБОЗНАЧЕНИЕ	НАИМЕНОВАНИЕ	КОЛ-ВО ШТ.		МАССА ЕД. КР	ПРИМЕЧ.
			УЗЕЛ 7	УЗЕЛ 8		
		ОПОРНЫЕ ПЛИТЫ				
оп5-5	Альбом VII л. ИЖ-2	оп5-5	1	2	143	
		СЕТКИ АРМАТУРНЫЕ				
с-1	Альбом VII л. ИМ-11	с-1	5	5	1,04	
		ЭЛЕМЕНТЫ СОЕДИНИТЕЛЬНЫЕ				
им-19	Альбом VII л. ИМ-23	им-19	2		0,39	
им-20	То же л. ИМ-23	им-20		2	0,63	
им-21	То же л. ИМ-23	им-21		2	0,95	

Рук. маст.	АДАМОВИЧ	1979	т.п. 254-3-27
Гл. инж. м.	Кармин		
Г.я.п.	Дудник		
Г.ч.п.	Николаев		
Рук. гр.	Фотина		
Проверил	Николаев		
Разработ	Янюшина		

Узлы 7 и 8

СТАДИЯ	Лист	Листов
	У2-5	
М.З. С.С.С.Р		
ГИПРОНИИЗДРАВ		
Г. МОСКВА		

ТИПОВОЙ ПРОЕКТ  
254-3-27  
АЛЬБОМ VI

СОГЛАСОВАНО

ИНЖ. ПОДЛ.

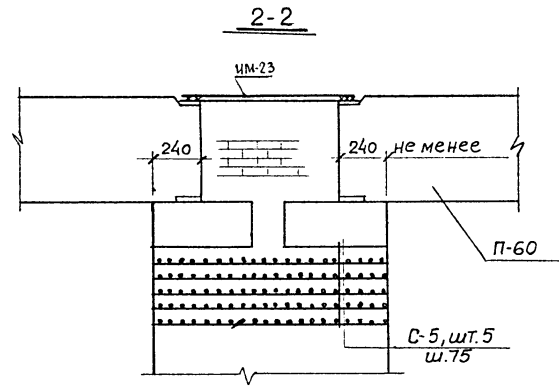
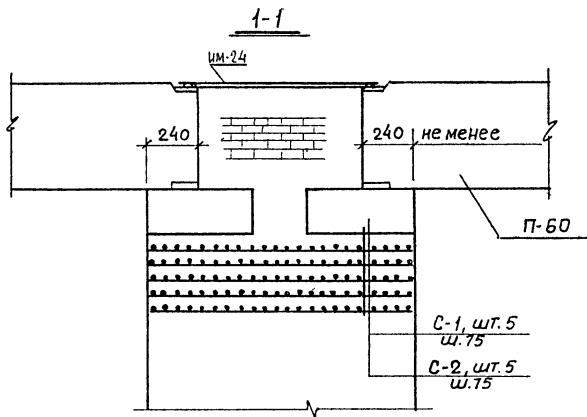
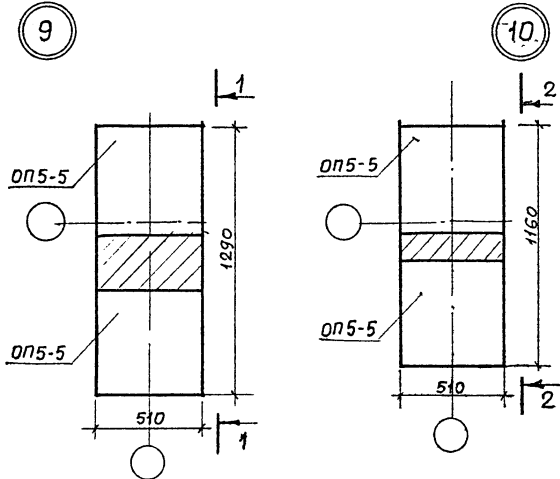

Поз. обозначение	Обозначение	Наименование	кол-во шт.		Масса ед. кр.	Примечание
			Узел 9	Узел 10		
		Опорные плиты				
оп5-5	Альбом VII л. ИЖ-2	оп5-5	2	2	143	
		Сетки арматурные				
С-1	Альбом VII л. ИМ-И	С-1	5		1,04	
С-2	То же л. ИМ-И	С-2	5		1,35	
С-5	То же л. ИМ-И	С-5		5	1,98	
Элементы соединительные						
ИМ-19	Альбом VII л. ИМ-23	ИМ-19	4	4	0,39	
ИМ-23	То же л. ИМ-23	ИМ-23		4	1,42	
ИМ-24	То же л. ИМ-23	ИМ-24	4		1,66	

Рук. маст.	Ягдатович	1979	Т.п. 254-3-27
Инж.м.	Кармин		
Г.АП	Лущиник		
Г.ИП	Николаев		
Рук.ер.	Фомина		
Проверил	Николаев		
Разраб.	Анжушина		

Узлы 9 и 10

стадия	лист	листов
	У2-6	
М.З. СССР ГИПРОНИИЗДРАВ Г. МОСКВА		

ТИПОВОЙ ПРОЕКТ  
254-3-27  
Альбом VI

СОГЛАСОВАНО  
ИВН ПОДП

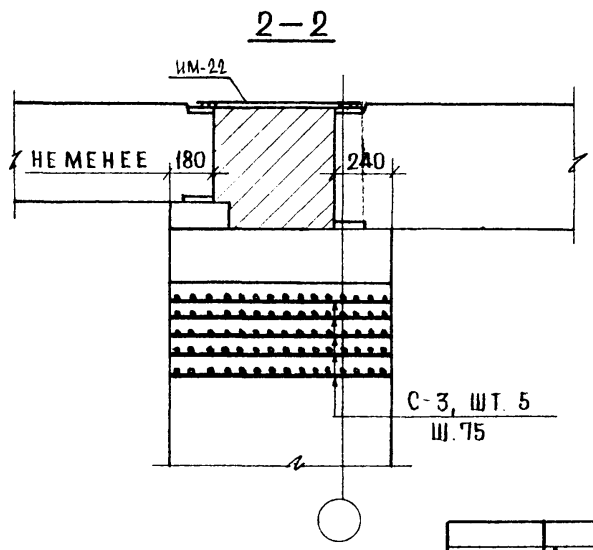
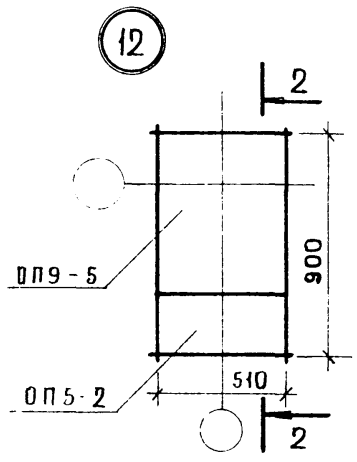
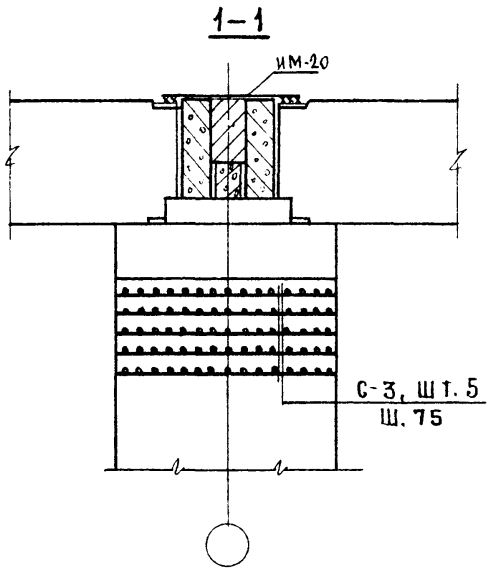
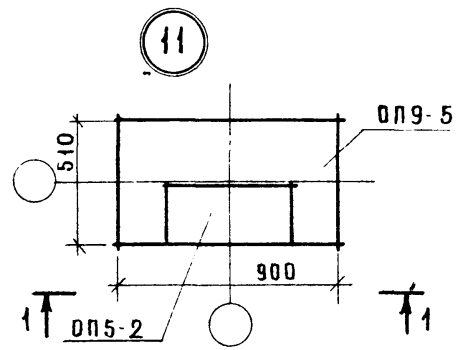

ПОЗ. ОБОЗНАЧЕНИЕ	ОБОЗНАЧЕНИЕ	НА ИМЕНОВАНИЕ	КОЛИЧЕСТВО, ШТ		МАССА ЕД. КР	ПРИМЕЧАНИЕ
			УЗЕЛ 11	УЗЕЛ 12		
		ОПОРНЫЕ ПЛИТЫ				
ОП9-5	АЛЬБОМ VI Л. ИЖ-3	ОП9-5	1	1	252	
ОП5-2	ТО ЖЕ Л. ИЖ-2	ОП5-2	1	1	29	
		СЕТКИ АРМАТУРНЫЕ				
С-3	АЛЬБОМ VI Л. ИМ-11	С-3	5	5	1,55	
		ЭЛЕМЕНТЫ СОЕДИНИТЕЛЬНЫЕ				
ИМ-19	АЛЬБОМ VI Л. ИМ-23	ИМ-19	4	2	0,39	
ИМ-20	ТО ЖЕ Л. ИМ-23	ИМ-20	2	2	0,63	
ИМ-21	ТО ЖЕ Л. ИМ-23	ИМ-21	2		0,95	
ИМ-22	ТО ЖЕ Л. ИМ-23	ИМ-22		4	1,11	

РУК. МАСТ	АДАМОВИЧ	1979	т.п. 254-3-27		
ГЛ. ИЖ. М.	КАРМИН				
Г. А. П.	ДУДИК				
РУК. ГР.	НИКОЛАЕВ				
ПРОВЕР.	НИКОЛАЕВ				
РАЗРАБОТ.	АНЮШИНА	Узлы 11 и 12			
		СТАДИЯ	ЛИСТ	ЛИСТОВ	
			У2-7		
		МЗ ВССР ГИПРОНИИЗАРВ Г. МОСКВА			

ТИПОВОЙ ПРОЕКТ  
254-3-27  
АЛЬБОМ VI

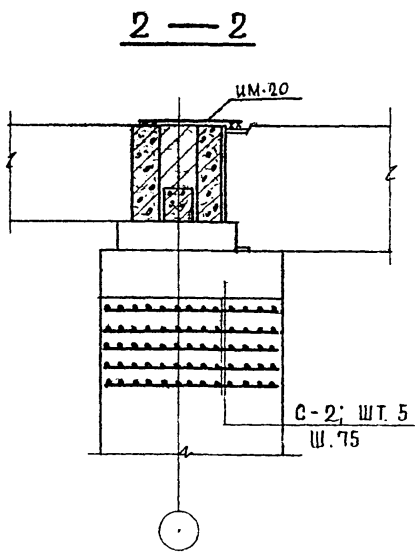
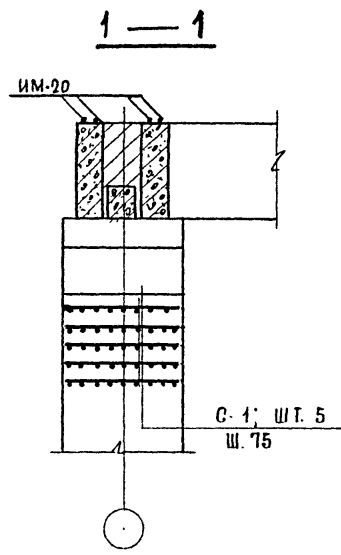
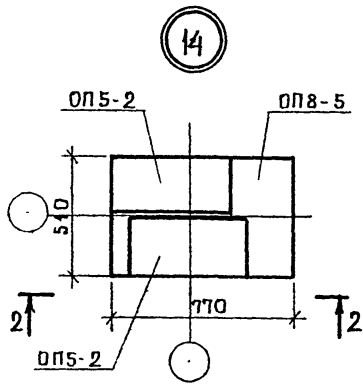
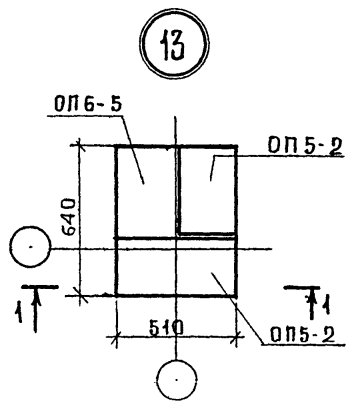

ПОЗ. ОБОЗНАЧЕНИЕ	ОБОЗНАЧЕНИЕ	НАИМЕНОВАНИЕ	КОЛИЧЕСТВО, ШТ		МАССА ЕД. КГ	ПРИМЕЧАНИЕ
			УЗЕЛ 13	УЗЕЛ 14		
		ОПОРНЫЕ ПЛИТЫ				
ОП6-5	Альбом VI л. ИЖ-3	ОП6-5	1		180	
ОП5-2	То же л. ИЖ-2	ОП5-2	2	2	29	
ОП8-5	То же л. ИЖ-3	ОП8-5			216	
		СЕТКИ АРМАТУРНЫЕ				
С-1	Альбом л. ИМ-11	С-1	5		104	
С-2	То же л. ИМ-11	С-2		5	135	
		ЭЛЕМЕНТЫ СОЕДИНИТЕЛЬНЫЕ				
ИМ-19	Альбом VI л. ИМ-23	ИМ-19		6	0,39	
ИМ-20	То же л. ИМ-23	ИМ-20	8	2	0,63	

СОГЛАСОВАНО	
И. П. ПОЛЛ	

РУК. МАСТ	АДАМОВИЧ	1979	т.л. 254-3-27		
ГЛ. ИНЖ. М	КАРМИН				
ГА П	ДУДНИК	Узлы 13 и 14	СТАДИЯ	ЛИСТ	ЛИСТОВ
ГИ П	НИКОЛАЕВ			У2-8	
РУК. ГР	ФОМИН		М.С. СССР		
ПРОВЕРИЛ	НИКОЛАЕВ		ГИПРОНИИЗДРАВ		
РАЗРАБОТ	КЛЯЧИН		Г. МОСКВА		

ТИПОВОЙ ПРОЕКТ  
254-3-27  
АЛЬБОМ VI

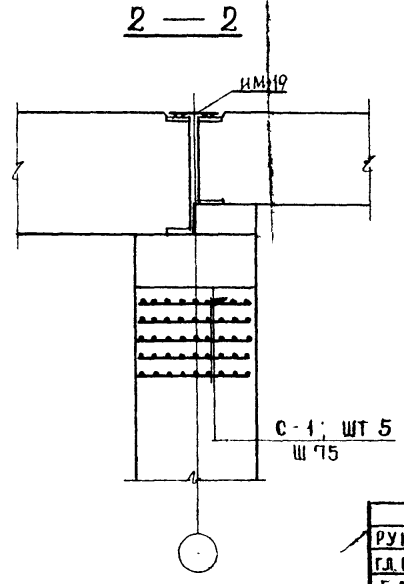
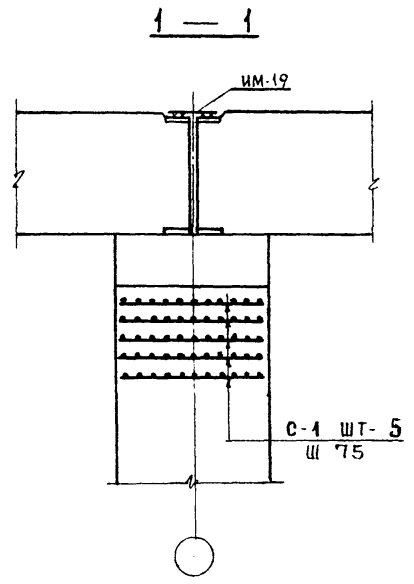
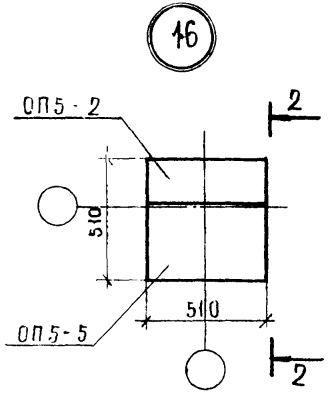
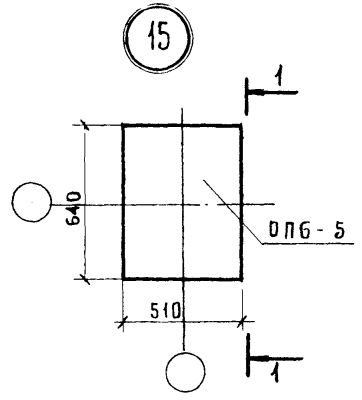

ПОЗ ОБОЗНА- ЧЕНИЕ	ОБОЗНАЧЕНИЕ	НАИМЕНОВАНИЕ	КОЛИЧЕСТВО ШТ		МАССА ЕД, КГ	ПРИМЕ- ЧАНИЕ
			УЗЕЛ 15	УЗЕЛ 16		
		ОПОРНЫЕ ПЛІТЫ				
ОП6-5	АЛЬБОМ VI Л. ИЖ-3	ОП6-5	1		180	
ОП5-5	ТО ЖЕ. Л. ИЖ-2	ОП5-5		1	143	
ОП5-2	ТО ЖЕ. Л. ИЖ-2	ОП5-2		1	29	
		СЕТКИ АРМАТУРНЫЕ				
С-1	АЛЬБОМ VI Л. ИМ-11	С-1	5	5	104	
		ЭЛЕМЕНТЫ СОЕДИНИТЕЛЬН.				
ИМ-19	АЛЬБОМ VI Л. ИМ-23	ИМ-19	6	6	0,39	

СОГЛАСОВАНО:

И.С.А. ПОДА

РУК. МАСТ	АДАМОВИЧ	4979
ГЛ. ИНЖ. М	КАРМИН	
ГАП	ДУДИК	
ГИП	НИКОЛАЕВ	
РУК. ГР	ФОМИН	
ПРОВЕРКА	НИКОЛАЕВ	
РАЗРАБОТ	КЛЯЧИН	

т.п. 254-3-27

Узлы 15 и 16

СТАДИЯ	ЛИСТ	ЛИСТОВ
	У2-9	
МЗ СССР <b>ГИПРОНИИЗДРАВ</b> Г. МОСКВА		

ТИПОВЫЙ ПРОЕКТ  
254-3-27  
Альбом VII

СОГЛАСОВАНО

Л.И.В.Н. ПОДА

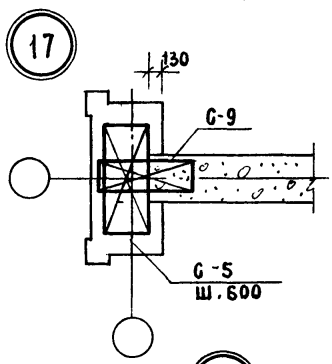

18

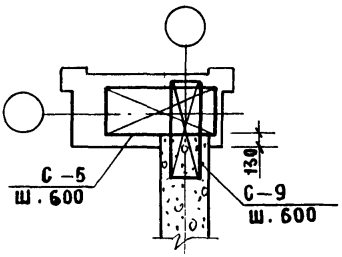

19

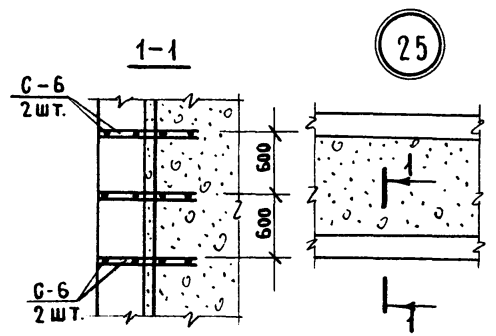
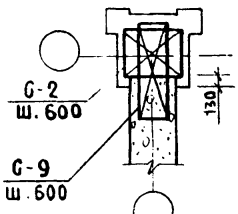

26

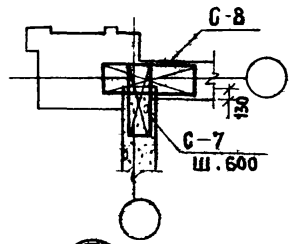

27

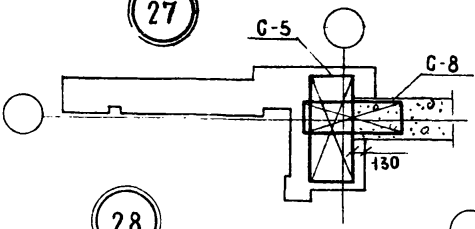

28

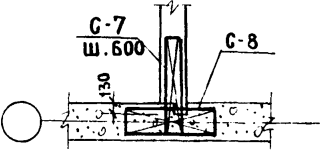

29

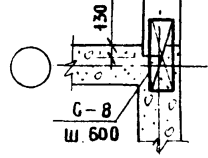

ПОЗ. ОБОЗНАЧЕНИЕ	ОБОЗНАЧЕНИЕ	НАИМЕНОВАНИЕ	КОЛ. ШТ.	МАССА ЕД. КГ.	ПРИМЕЧАНИЕ
		УЗЕЛ 17			
G-5	АЛЬБОМ VII А.ИМ-41	СЕТКА G-5	1	1,98	
G-9	ТОЖЕ А.ИМ-12	ТО ЖЕ G-9	1	3,15	
		УЗЕЛ 18			
G-5	АЛЬБОМ VII А.ИМ-41	СЕТКА G-5	1	1,98	
G-9	ТОЖЕ А.ИМ-12	ТО ЖЕ G-9	1	3,15	
		УЗЕЛ 19			
G-2	АЛЬБОМ VII А.ИМ-41	СЕТКА G-2	1	1,35	
G-9	ТОЖЕ А.ИМ-12	ТО ЖЕ G-9	1	3,15	
		УЗЕЛ 23			
G-6	АЛЬБОМ VII А.ИМ-12	СЕТКА G-6	2	1,70	
		УЗЕЛ 26			
G-8	АЛЬБОМ VII А.ИМ-12	СЕТКА G-8	1	2,50	
G-7	ТОЖЕ А.ИМ-12	ТО ЖЕ G-7	1	1,76	
		УЗЕЛ 27			
G-5	АЛЬБОМ VII А.ИМ-41	СЕТКА G-5	1	1,98	
G-8	ТОЖЕ А.ИМ-12	ТО ЖЕ G-8	1	2,50	
		УЗЕЛ 28			
G-7	АЛЬБОМ VII А.ИМ-12	СЕТКА G-7		1,76	
G-8	АЛЬБОМ VII А.ИМ-12	СЕТКА G-8		2,50	
		УЗЕЛ 29			
G-8	АЛЬБОМ VII А.ИМ-12	СЕТКА G-8		2,50	

РУК. МАСТ.	КОРОСТЕВ	1979	Т.п. 254-3-27	СТАДИЯ	ЛИСТ	ЛИСТОВ
ГЛА. ИНЖ. М.	КАРМИН				У2-10	
ГАП	КАНИЩЕВ	Узлы 17-19, 25-29			МЗ СССР	
ГИП	НИКОЛАЕВ				ГИПРОНИИЗДРАВ	
РУК. ГР.	ФОМИНА				г. Москва	
ПРОВЕРИЛ	ФОМИНА					
РАЗРАБ.	АНЮШИНА					

ТИТОВОЙ ПРОЕКТ  
254-3-27  
ЛАНДОМ VI

20

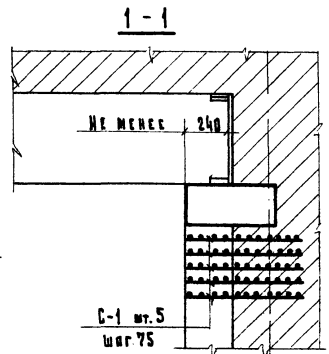
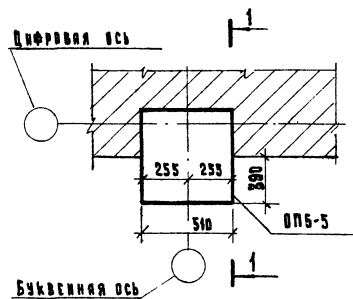

21

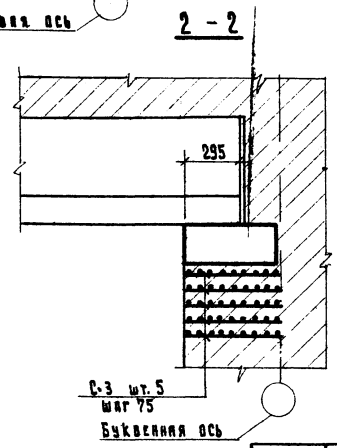
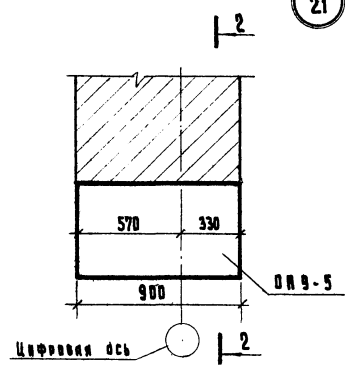

Поз. обозначение	Обозначение	Наименование	Количество шт		Масса Ед. кг	Примечание
			Узел 20	Узел 21		
<b>ОПОРНЫЕ ПЛИТЫ</b>						
ОПБ-5	ЛАНДОМ VII, д. ИЖ-2	ОПБ-5	1		150	
ОПБ-5	То же, д. ИЖ-3	ОПБ-5		1	250	
<b>СЕТКИ АРМАТУРНЫЕ</b>						
С-1	ЛАНДОМ VII, д. ИЖ-1	С-1	5		1.04	
С-3	То же	С-3		5	1.55	

БЕЛАСОВА И.В.

Рук. инст.	И.В. Беласова	1979	Т.п. 254-3-27
П. ИЖ. м.	К.В. Мина		
ГАП	А.В. Анан		
Г.П.	И.В. Ковалев		
Рук. группы	Ф.И. Иван		
Проверка	Ф.И. Иван		
Разработка	И.В. Беласова		

Узлы 20 и 21

Страна	Лист	Листов
Р	42-11	
И.В. Беласова		
ГИПРОНИИЗДРАВ		
г. Москва		

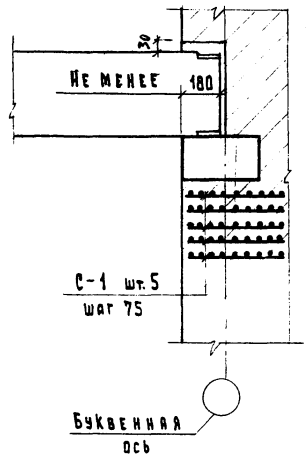
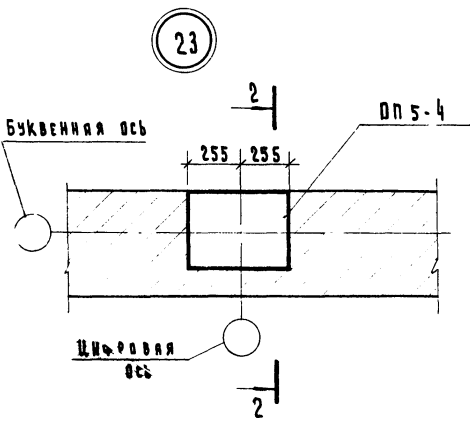
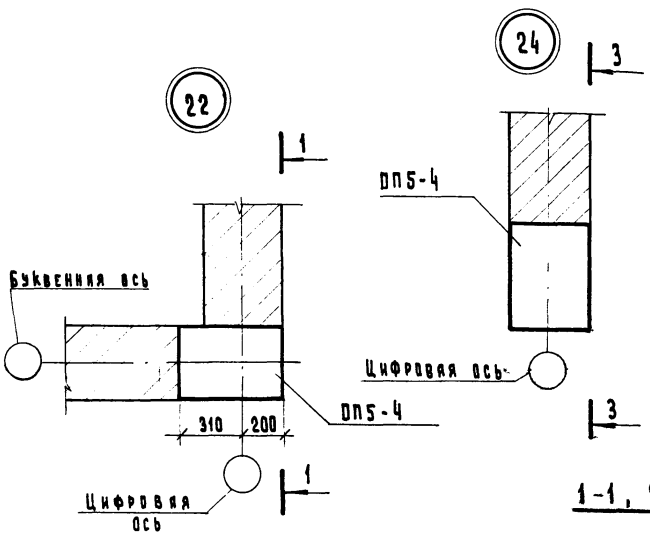

Поз. обозначение	Обозначение	Наименование	Количество шт.			Масса ед. к.г.	Примечание
			Узел 22	Узел 23	Узел 24		
<b>В ПАРНЫЕ ПЛИТЫ</b>							
OP5-4	Альбом VII, л. ИЖ-2	OP5-4	1	1		100	
<b>СЕТКИ АРМАТУРНЫЕ</b>							
C-1	Альбом VII, л. ИМ-11	C-1	5	5	5	1.04	

Рук. маст.	АДАМОВИЧ	1979	Т.л. 254-3-27
Гр. инж. м.	КАРМИН		
Гип	ДУДИНИК		
Гип	НИКОЛАЕВ		
Рук. группы	ФОМИНА		
Проверка	ФОМИНА		
Разработал	ЯНЮШИНА		

Узлы 22, 23 и 24.		
Станция	П. И. С. Т.	Р. И. С. Т. В.
Д	42-12	
М.З. СССР ГИПРОНИИЗДРАВ г. Москва		



ТИПОВОЙ ПРОЕКТ  
254-3-27  
Альбом УИ

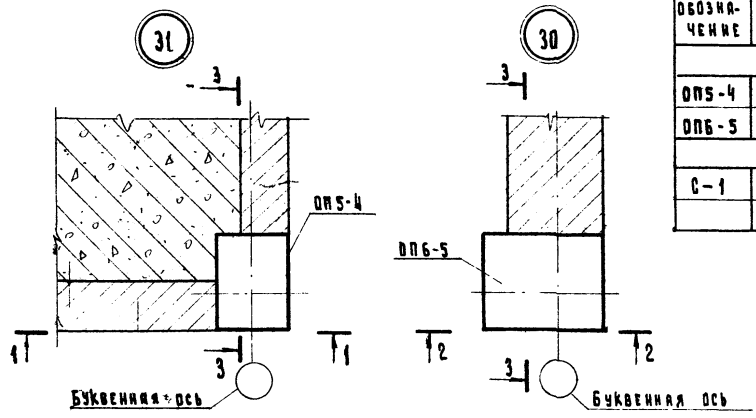

Поз. обозначение	Обозначение	Наименование	Количество шт.		Масса Ед. Кг.	Примечание
			Узел 30	Узел 31		
<b>Опорные плиты</b>						
ОПС-4	Альбом УИ, л. ИЖ-2	ОПС-4		1	100	
ОПБ-5	То же, л. ИЖ-3	ОПБ-5	1		175	
<b>Сетки арматурные</b>						
С-1	Альбом УИ, л. ИЖ-4	С-1	5	5	104	

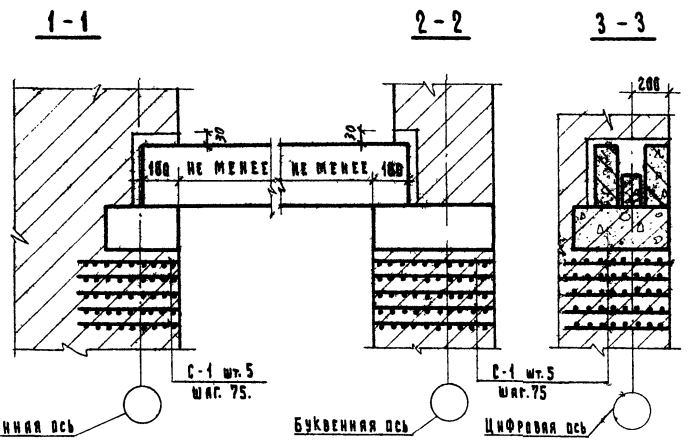

С У Т А С О В А К О

Л И Т Е Р А Т У Р А

Рук. Мест.	Яковлев	1979	Т.п. 254-3-27
Т. ИЖ. М.	Кармий		
Т.С.П.	Дуаник		
Г.И.Л.	Николаев		
Рук. Группы	Фомин		
Проверка	Фомин		
Разработчик	Аншнина		

Узлы 30 и 31.

Страна	Лист	Листов
Р	92-13	
МЗ СССР		
<b>ГИПРОНИИЗДРАВ</b>		
г. Москва		

ТИПОВОЙ ПРОЕКТ  
254-3-27  
АЛЬБОМ V

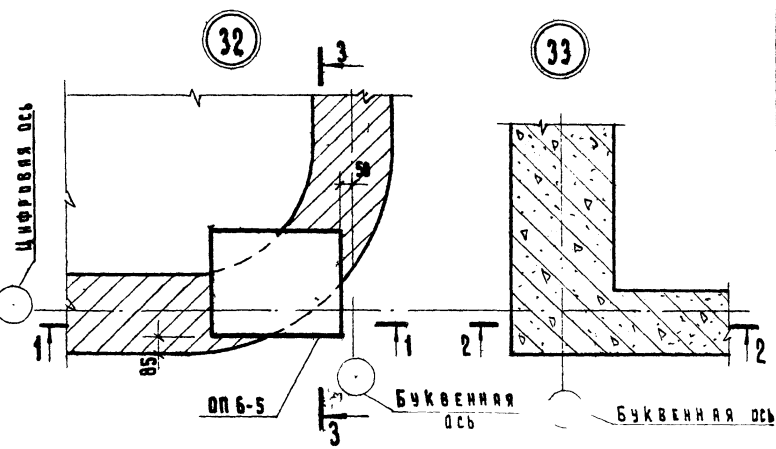

Поз. обозначение	Обозначение	Наименование	Количество шт.		Масса	Примечание
			узла 32	узла 33		
<b>Опорные плиты</b>						
оп 6-5	Альбом VII, л. ИЖ-3	оп 6-5	1		176	
<b>Сетки арматурные</b>						
с-3	Альбом VII, л. ИМ-11	с-3	5		1,55	

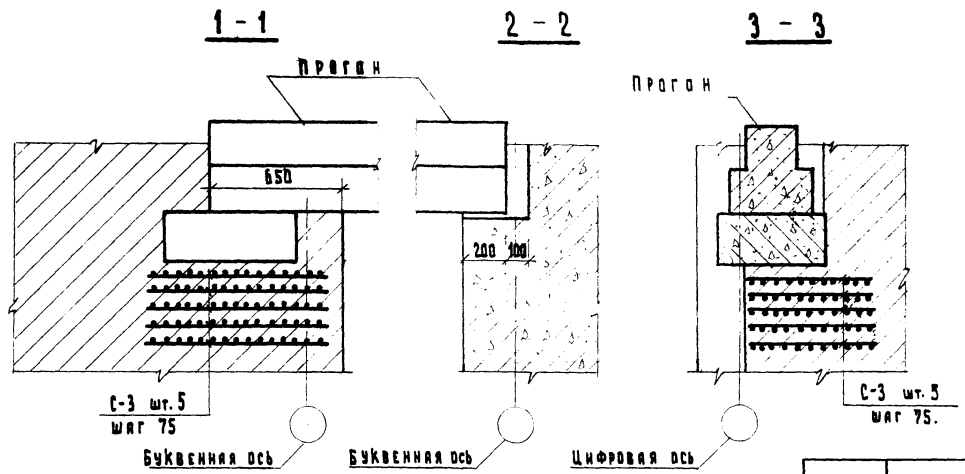

СОГЛАСОВАНО:

И. В. МАРОВА

Рук. м-ст. П. ИЖ. М. ГИП	А. ДАМОВИЧ К. АРМЯН Д. ЧУДАНК Н. КОЛПАЕВ Ф. МИНИН А. ЮШИНА	1979	т.п. 254-3-27	Стандия Р	Лист 42-14	Листов
Рук. группы Проверил Разработал	Ф. МИНИН А. ЮШИНА		Узлы 32 и 33	М.З. СССР ГИПРОНИИЗДРАВ г. Москва		

Титульный проект  
254-3-27  
Альбом VI

СОГЛАСОВАНО:	
ЧЛ. ПРОЕКТА	

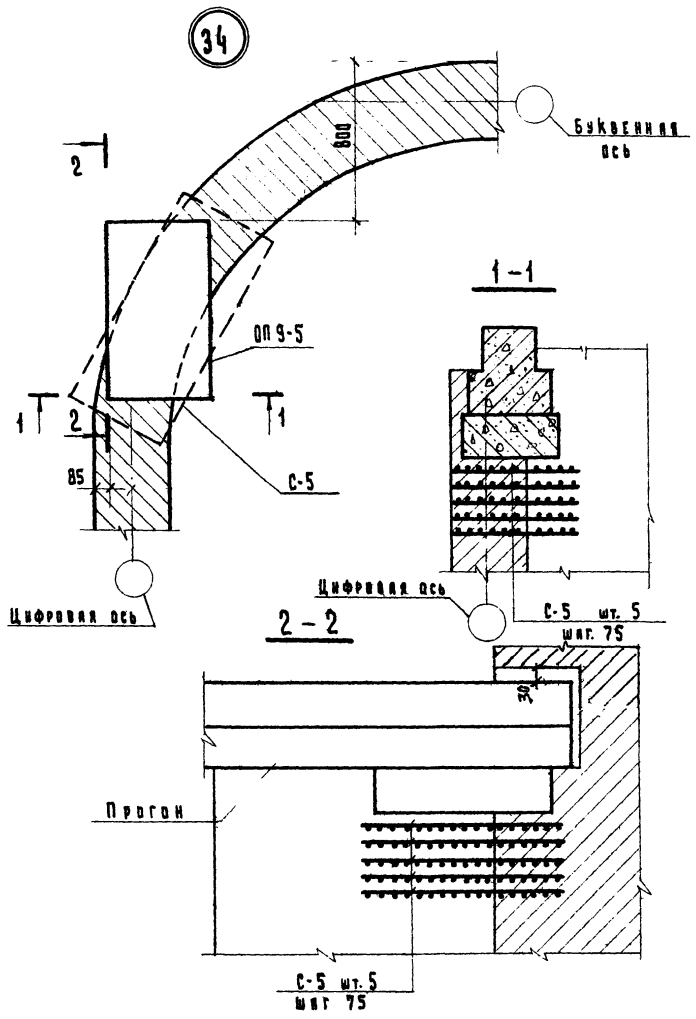

Поз. обозначение	Обозначение	Наименование	Количество шт.		Масса	Примечание
			Узел 34			
ОПОРНЫЕ ПЛАНТЫ						
ОП 9-5	Альбом VII л. ИЖ-3	ОП 9-5	1		250	
СЕТКИ АРМАТУРНЫЕ						
С-5	Альбом VII л. ИЖ-11	С-5	5		1,98	

Р.К. М.СТ.	А. Д. М. В. В.	1979	т.п. 254-3-27
П. Д. И. М.	К. Р. М. В.		
Г. Я. П.	Д. В. И. К.		
Р. К. Г. Р. И. М.	Н. И. К. О. В. Е. В.		
П. Р. В. Е. Р. Н. А.	Ф. О. М. И. Я.	Узел 34.	СТАНА
Р. З. Р. В. Е. Т. О. В.	А. Д. Е. В. А.		р 40-15

ТИПОВОЙ ПРОЕКТ  
254-3-27  
АЛЬБОМ VI

35

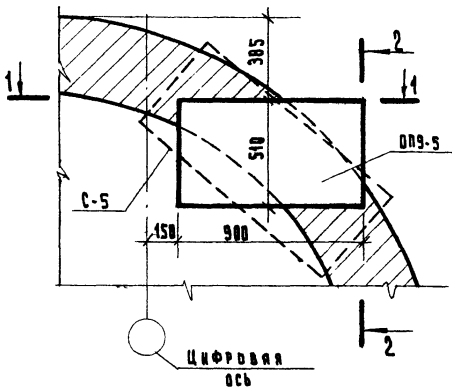

2-2

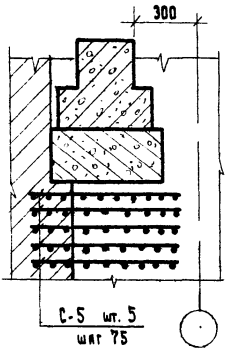

1-1

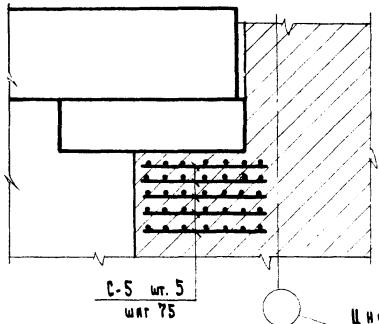

36

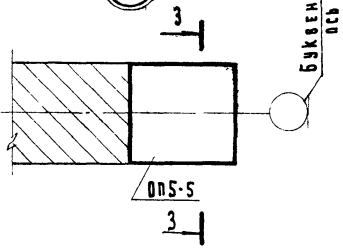

3-3

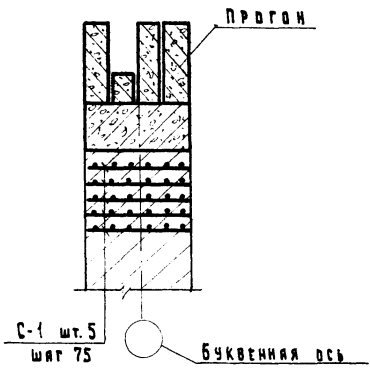

Поз. обозначение	Обозначение	Наименование	Количество шт.		Масса ед. кг	Примечание
			Узел 35	Узел 36		
<b>ДЛЯРНЫЕ ПЛАТЫ</b>						
ОП5-5	Альбом VII, д. ИЖ-2	ОП5-5	1			150
ОП9-5	Тот же, д. ИЖ-3	ОП9-5	1			250
<b>СЕТКИ АРМАТУРНЫЕ</b>						
С-1	Альбом VII, д. ИЖ-11	С-1		5		1.04
С-5	Тот же, д. ИЖ-11	С-5		5		1.98

С. О. Г. Л. А. С. О. В. А. Н. О.  
И. В. В. П. О. С. Е. Л.

Рук. маст. А. Я. М. В. И. Ч. У.	П. И. Ж. М. К. А. Р. М. И. Н.	Г. И. П. Д. У. Д. И. Н. К.	Р. У. К. Г. Р. У. П. И. Я. Ф. О. М. И. Н. А.	П. Р. О. В. Е. Р. Я. Л. А. Я. Л. Ю. Ш. И. Н. А.	1979	т. л. 254-3-27	Страница Р	Лист 42-16	Листов
Узлы 35 и 36.	ГИПРОНИИЗДРАВ г. Москва								

ТИПОВОЙ ПРОЕКТ  
254-3-27  
АЛЬБОМ VI

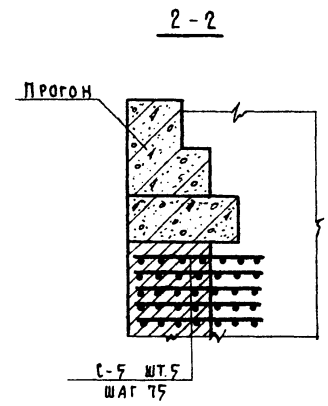
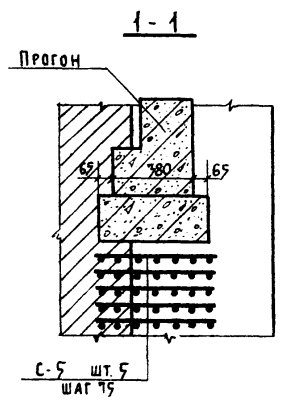
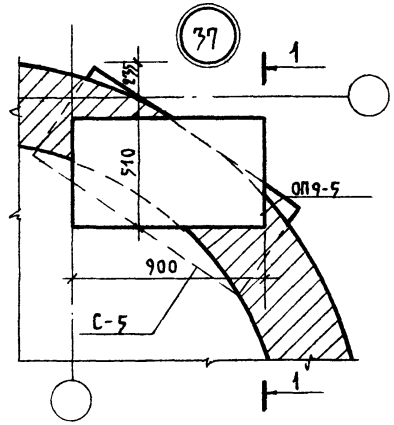

38

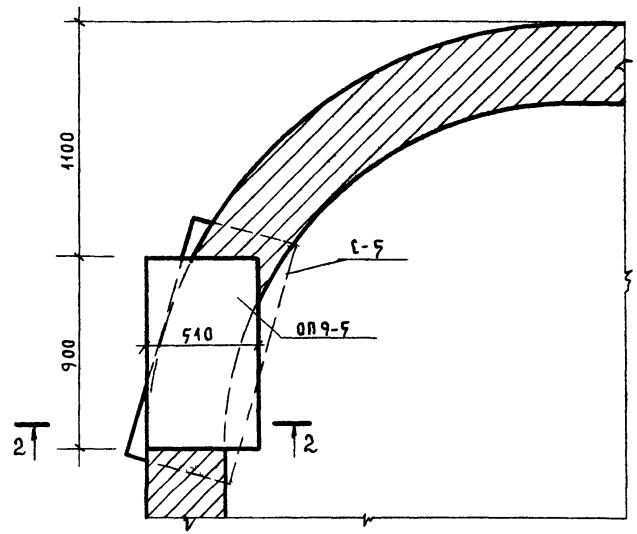

Поз. обозначение	Обозначение	Наименование	Кол-во шт.		Масса ед. кг	Примечание
			Узел 37	Узел 38		
		Опорные плиты				
ОП9-5	Альбом VII л. ИХ-3	ОП9-5	1	1	250	
		Сетки арматурные				
С-5	Альбом VII л. ИМ-И	С-5	5	5	1.98	

С Г Л А С О В А Н О:  
И. В. П. О. Л. А.

Рук. маст.	Коростелев	1979	Т.п. 254-3-27
Гл. инж. м.	Кармин		
ГАП	Дудник		
ГИП	Николаев		
Рук. гр.	Фомина		
Проверка	Фомина		
Разработ	Баринков		

Узлы 37, 38

Этадия	Лист	Листов
	У2-17	
МЗ СССР		
ГИПРОНИИЗДРАВ		
г. Москва		

Копир. З. / Панченко /

ТИПОВОЙ ПРОЕКТ  
254-3-27  
АЛЬБОМ VI

С О Г Л А С О В А Н О:  
КМВ. № ПОД:

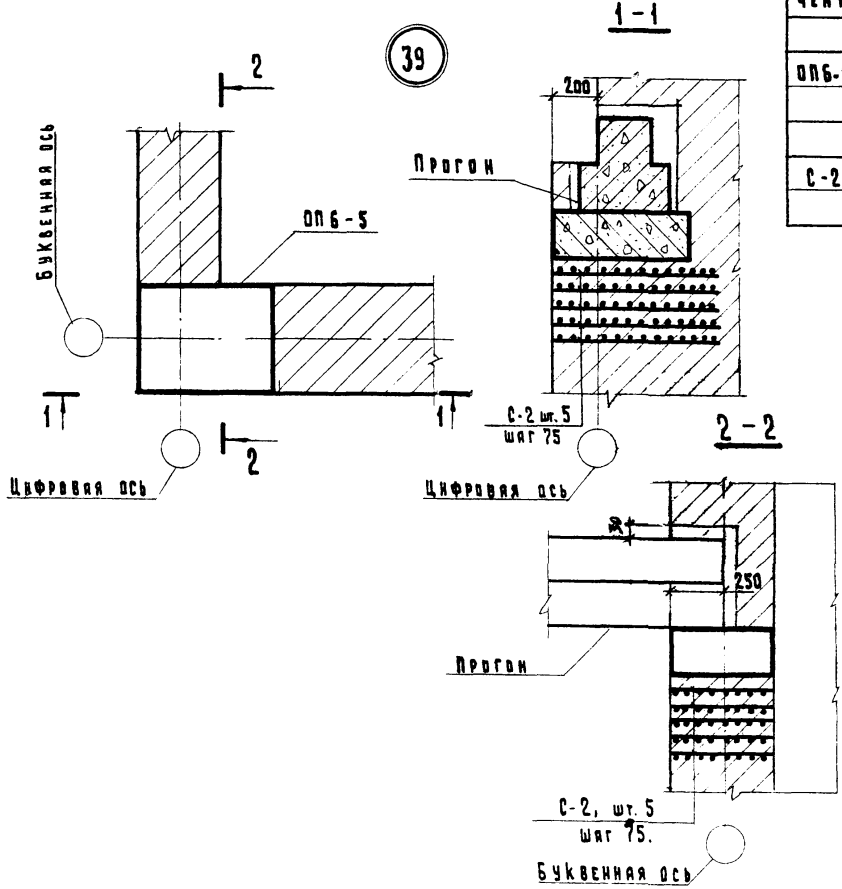

Поз. обозначение	Обозначение	Наименование	Количество шт.		Масса ед. кг.	Примечание
			Узел	Узел		
<b>ОПОРНЫЕ ПЛИТЫ</b>						
ОПБ-5	Альбом VII, л. ИЖ-3	ОПБ-5	1		175	
<b>СЕТКИ АРМАТУРНЫЕ</b>						
С-2	Альбом VI, л. ИМ-11	С-2	5		1.35	

РУК. МАСТ.	АДАМОВИЧ	1979	т.п. 254-3-27
ГЛ. ИНЖ. М.	КАРМИН		
ГАП	ДУДИН		
ГИП	НИКОЛАЕВ		
РУК. ГРУППЫ	ФОМИНА		
ПРОВЕРИЛ	ФОМИНА		
РАЗРАБОТАЛ	ВАНЮШИНА		

Узел 39.

СТАНЦИЯ	Лист	Листов
Р	42-18	
М.З. СССР		
<b>ГИПРОНИИЗДРАВ</b>		
г. Москва		

ТИПОВЫЙ ПРОЕКТ  
254-3-27  
АЛЬБОМ V

СОГЛАСОВАНО:

СН. ПРОД.

40

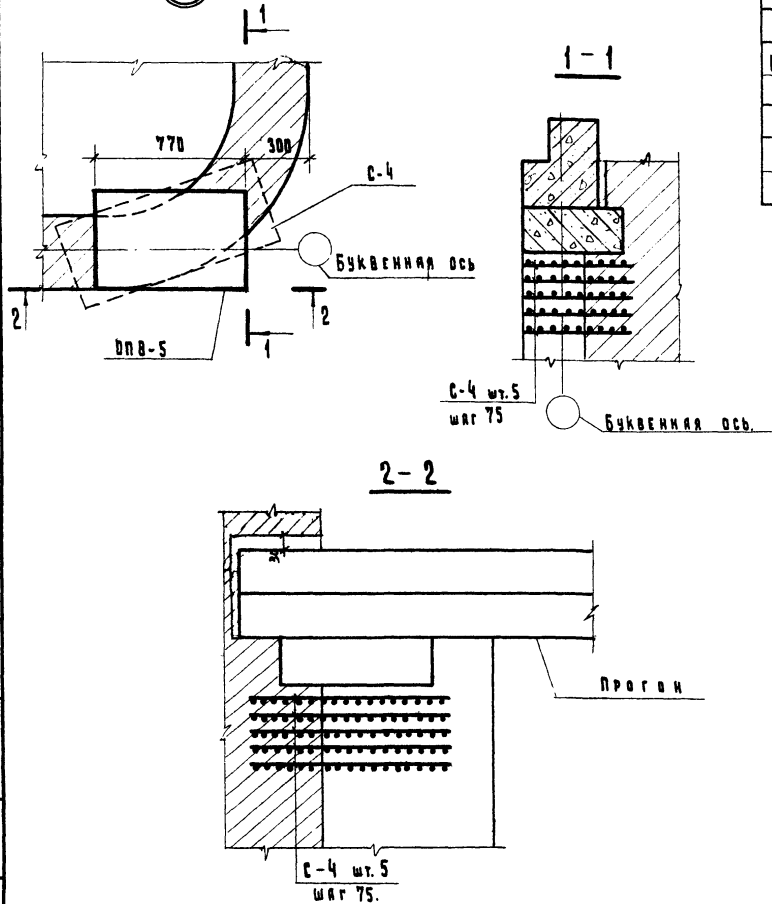

Поз. обозначение	Обозначение	Наименование	Количество шт.		Масса ед. кт.	Примечание
			Узел	Узел		
ОПОРНЫЕ ПЛЫТЫ						
ДПВ-5	Альбом VII л. ИЖ-3	ДПВ-5	1		216	
СЕТКИ АРМАТУРНЫЕ						
С-4	Альбом VII л. ИЖ-4	С-4	5		1.77	

Рук. мастер	Альмович	<i>[Signature]</i>	1979	т.п. 254-3-27
Гл. инж. м.	Корнин	<i>[Signature]</i>		
Г.П.	Душкин	<i>[Signature]</i>		
Г.П.	Николаев	<i>[Signature]</i>		
Рук. проект	Фомина	<i>[Signature]</i>		
Проверка	Фомина	<i>[Signature]</i>		
Разработка	Янишина	<i>[Signature]</i>		
			Узел 40	
Студия	ИСТ	ИСТОВ		
Р	42-19			
			ИЗ. СЕР	
			ГИПРОНИИЗДРАВ	
			г. Москва	

ТИПОВОЙ ПРОЕКТ  
254-3-27  
АЛБОВОМ V

СОГЛАСОВАНО:  
ПРИБ. ПОДЛ.

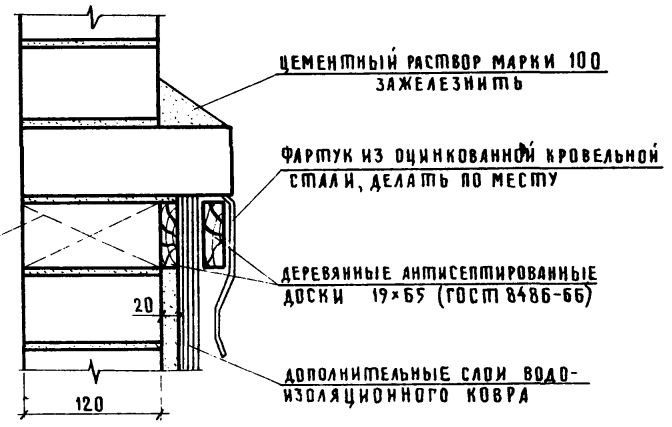
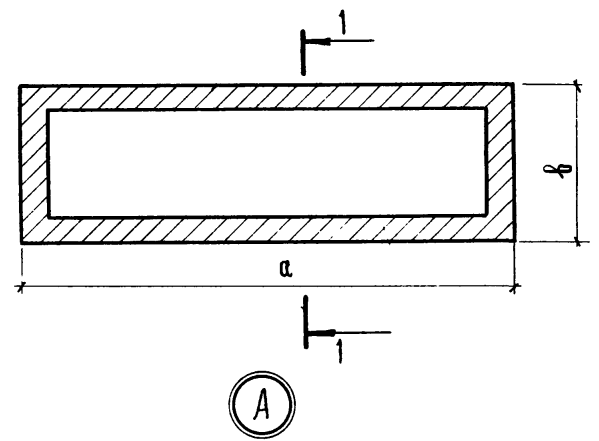
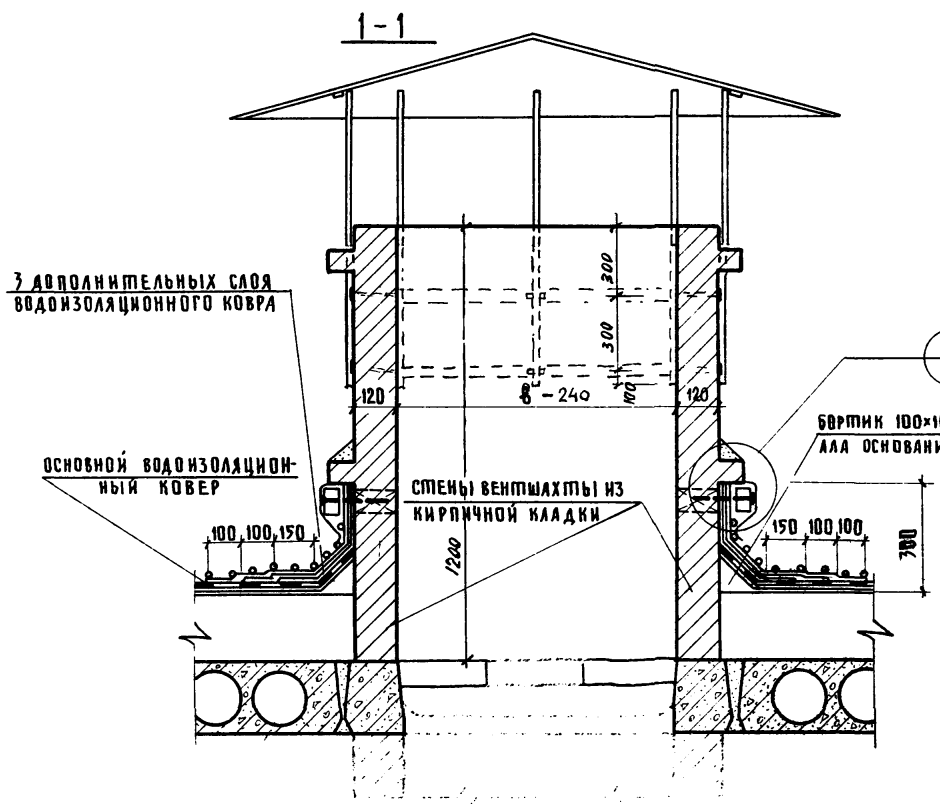

ДЕРЕВЯННАЯ АНТИСЕПТИРОВАННАЯ ПРОБКА 120x65x65 ШАГ 640  
ОШТУКАТУРИТЬ

ПРИМЕЧАНИЕ: Лист У2-20 смотри совместно с листом У2-21.

Тип шахты	а	б	Тип зонта
1	1510	1010	1
2	1660	1060	2
3	1760	960	3

Рук. АСМ-3	АДАМОВИЧ	<i>Adamovich</i>	1979	т.п. 254-3-27
Гл. инж. м.	КАРМИН	<i>Karmin</i>		
Гл. арх. пр.	ДУДИК	<i>Dudik</i>		
Гл. инж. пр.	НИКОЛАЕВ	<i>Nikolaev</i>		
Вед. арх.	СОТСКАЯ	<i>Sotskaya</i>		
Проверил	ДУДИК	<i>Dudik</i>		
Разработ.	СОТСКАЯ	<i>Sotskaya</i>		
ВЕНТИЛЯЦИОННЫЕ ШАХТЫ №1, №2, №3				
Стадия	Лист	Листов		
Р.ч.	У2-20			
МЗ. СССР ГИПРОНИИЗДРАВ г. Москва				

КОПИРОВАЛ: ШУШАКОВА



ТИПОВОЙ ПРОЕКТ  
254-3-27  
АЛЮМИНИЙ

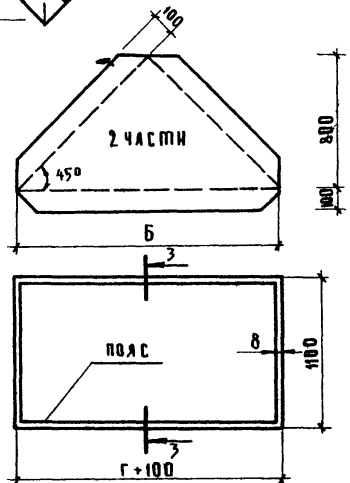
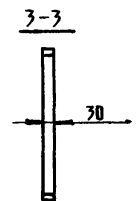
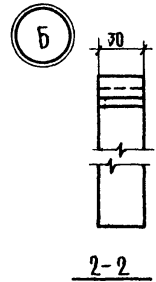
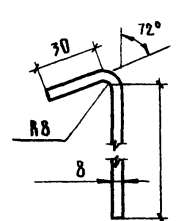
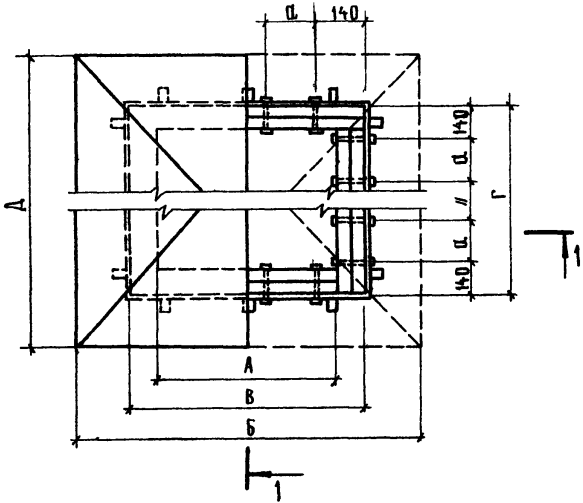
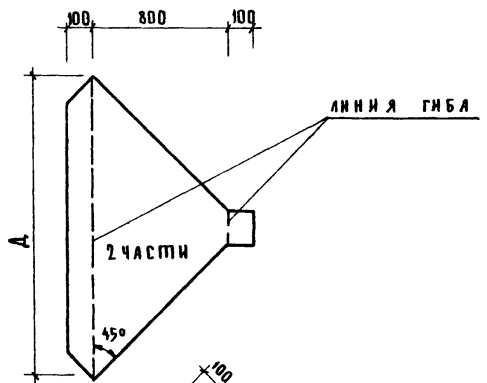
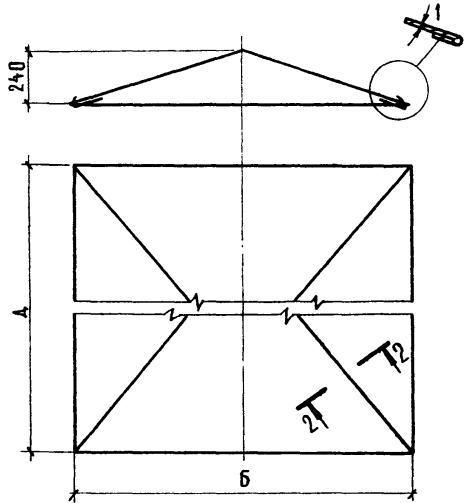
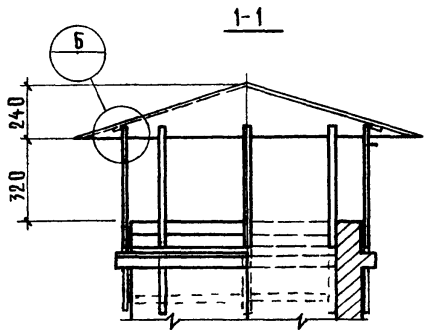

ПРИМЕЧАНИЕ:  
Лист У2-21 смотри совместно  
с листом У2-20.

Тип зонна	РАЗМЕРЫ, ММ					
	А	Б	В	Г	Д	Е
1	752	1990	1010	1510	1850	240
2	802	1940	1060	1660	2000	240
3	702	1940	960	1760	2100	240

РУК. АСМ-3	АДАМОВИЧ	1979	Т.О. 254-3-27
ГЛ. ИНЖ. М.	КАРМИН		
ГЛ. АРХ. ПР.	ДУДИК		
ГЛ. ИНЖ. ПР.	НИКОЛАЕВ		
ВЕД. АРХ.	СОТСКАЯ		
ПРОВЕРИЛ	ДУДИК		
РАЗРАБОТ	СОТСКАЯ		

МЕТАЛЛИЧЕСКИЙ ЗОНИТ  
НАД ВЕНТШАХТАМИ  
№ 1, № 2, № 3

СТАДИЯ	ЛИСТ	ЛИСТОВ
Р.Ч.	У2-21	
МЗ СССР ГИПРОНИИЗДРАВ г. Москва		

КВОИРОВА: ШУШАКОВА

СОГЛАСОВАНО  
ИЗМ. ПОДЛ.

ТИПОВОЙ ПРОЕКТ  
254-3-27  
Альбом VII

Установка фундаментных плит под вентиляторы В-32 и В-4,0

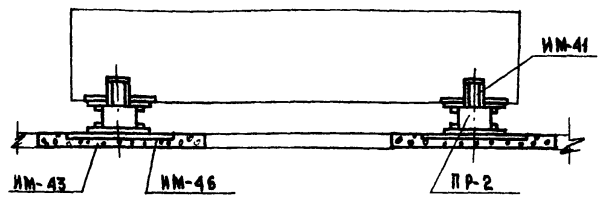

Установка фундаментных плит под вентиляторы В-5,0 и В-6,3

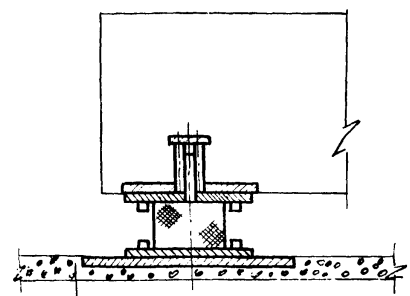
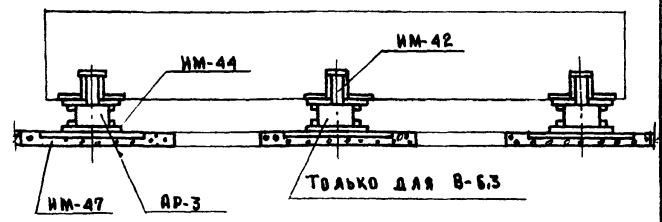

Поз. обозначение	Обозначение	Наименование	Количество штук				Масса ед.к.	Примечание
			В-3,2	В-4,0	В-5,0	В-6,3		
		Сборочные единицы и детали						
		Плиты железобетонные						
	Альбом VII Л.ИМ-5,6	ПФВ-32-лев. вр.	1				250	
	То же	ПФВ-4-лев. вр.		1			375	
	То же	ПФВ-5-лев. вр.			1		375	
	То же	ПФВ-6,3-лев. вр.				1	500	
		Элементы соединительные						
ИМ-41	Альбом VII Л.ИМ-29	ИМ-41	4	4			2,2	
ИМ-42	То же	ИМ-42			4	6	2,4	
ИМ-43	То же	ИМ-43	4	4			2,1	
ИМ-44	То же	ИМ-44			4	6	2,3	
ИМ-46	То же	ИМ-46	4	4			4,2	
ИМ-47	То же	ИМ-47			4	6	4,5	
		Резиновые вкладыши						
АР-2	См. примечание	АР-2 (70x70x80)	4	4				
АР-3	То же	АР-3 (80x80x50)			4	6		

Материал амортизаторов - резина рецептуры №1847 завода «Каучук», твердость по Шору 40-50, модуль упругости E стат = 70 кг/см<sup>2</sup>, E дин. = 100-120 кг./см<sup>2</sup>

СОГЛАСОВАНО:  
И.В. ПОПОВА

РУК. МАСТ.	АДАМОВИЧ	1979	Т.П.254-3-27
ГЛ. ИНЖ. М.	КАРМИН		
САП	КАНИЩЕВ		
САП	НИКОЛАЕВ		
РУК. ГРУП.	ФОМИНА		
ПРОВЕРКА	НИКОЛАЕВ		
РАЗРАБОТ.	АНЮШИНА		

Установка фундаментных плит под вентиляторы

СТADIЯ	ЛИСТ	ЛИСТОВ
	У2-22	
МЗ СССР		
ГИПРОНИИЗОРАР		
Г. МОСКВА		

ТИПОВОЙ ПРОЕКТ  
254-3-27  
АЛЬБОМ VI

СОГЛАСОВАНО  
ИЗМ. ПОДЛ.

Щ-1; Щ-2

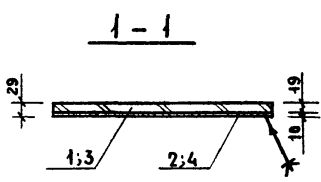
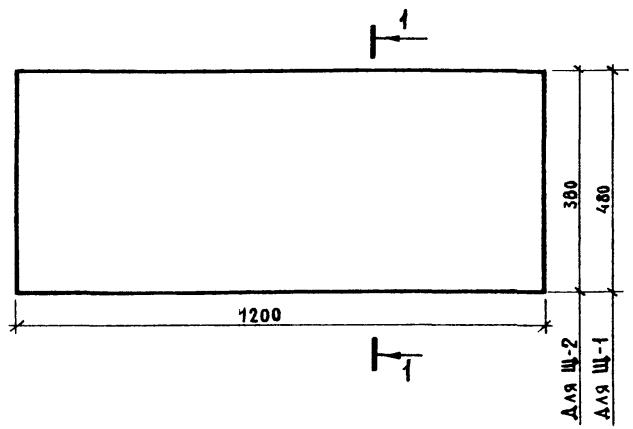

ДЕТАЛЬ УСТАНОВКИ ЩИТОВ  
ПЕРЕКРЫТИЯ КАНАЛОВ

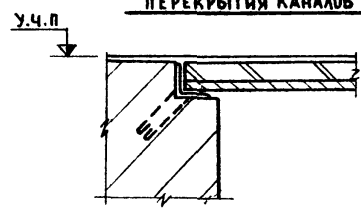

ПОЗ. ОБОЗНАЧЕНИЕ	ОБОЗНАЧЕНИЕ	НАИМЕНОВАНИЕ	КОЛ	МАССА ЕД. КР.	ПРИМЕЧАНИЕ
		СБОРОЧНЫЕ ЕДИНИЦЫ			
		И ДЕТАЛИ			
Щ-1	АЛЬБОМ VI ЛИСТ У2-23	Щ-1			
1	ГОСТ 10632-70	ПЛИТА СТРУЖЕЧНАЯ ПТВ-3			
		1200 x 480 x 19	1		
2	ГОСТ 18124-75	ЛИСТ АСБЕСТОЦЕМЕНТНЫЙ ПЛАС-СКИ			
		1200 x 480 x 10	1	10,4	
Щ-2	АЛЬБОМ VI ЛИСТ У2-23	Щ-2			
3	ГОСТ 10632-70	ПЛИТА СТРУЖЕЧНАЯ ПТВ-3			
		1200 x 380 x 19	1		
4	ГОСТ 18124-75	ЛИСТ АСБЕСТОЦЕМЕНТНЫЙ ПЛАСКИЙ			
		1200 x 380 x 10	1	8,2	

ПРИМЕЧАНИЯ:

1. ФАКТУРНЫЙ СЛОЙ ЧИСТОГО ПОЛА ПРИНИМАТЬ ПО ТАБЛИЦЕ ОТДЕЛОЧНЫХ РАБОТ ЛИСТ А6-22.
2. СКЛЕИВАНИЕ ПРОИЗВОДИТЬ ФЕНОЛО-ФОРМАЛЬДЕГИДНЫМ КЛЕЕМ КБ-3

РУК. МАСТ.	КОРОСТЕЛЕВ	<i>[Signature]</i>	1979	Т.п. 254-3-27
ГЛ. ИНЖ. А.	КАРМИН	<i>[Signature]</i>		
ГАП	АУДИНКО	<i>[Signature]</i>		
ГНВ	НИКОЛАЕВ	<i>[Signature]</i>		
РУК. ГР.	ФОМИНА	<i>[Signature]</i>		
ПРОВЕРКА	ФОМИНА	<i>[Signature]</i>		
РАЗРАБОТ.	РЯБИН	<i>[Signature]</i>		

ЩИТЫ ДЛЯ ПОДПОЛЬНЫХ КАНАЛОВ Щ-1; Щ-2		
СТАДИЯ	ЛИСТ	ЛИСТОВ
	У2-23	
МЗ СССР ГИПРОНИИЗДРАВ Г. МОСКВА		

ТИПОВОЙ ПРОЕКТ  
254-3-27  
Альбом VI

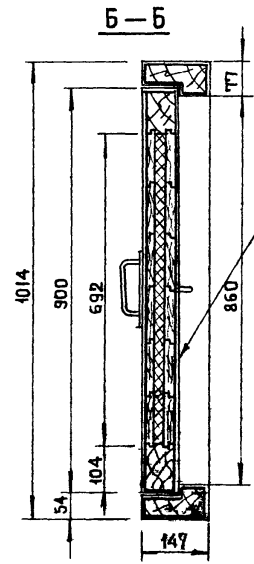
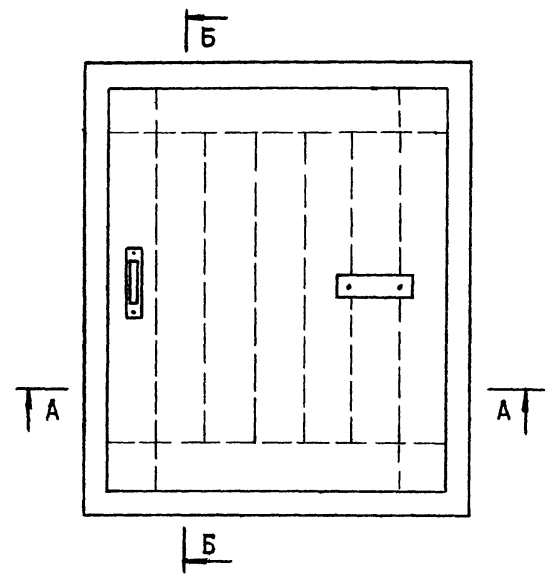

Кровельная оцинкованная сталь - 0,55 мм  
Асбестовый картон - 5 мм  
Шпунтованные доски - 22 мм  
Утеплитель - теплозвукоизоляция, стекловолокно  $\gamma$  - 150-50 мм

Установка люка

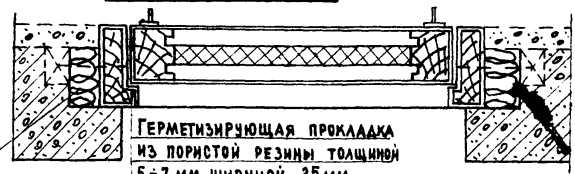

Герметизирующая прокладка из пористой резины толщиной 5÷7 мм шириной 25 мм  
Проконпатить паклей, смоченной в цементном растворе

А-А

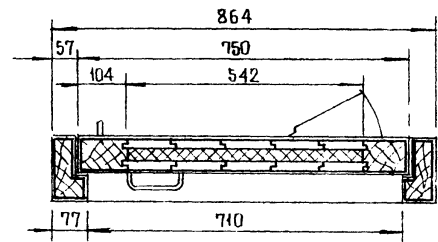

С Д Г Л А С О В А Н Д:  
И Н В И П О А Д

РУК. МАСТ	АДАМОВИЧ	1979	Т.п. 254-3-27	СТАДИЯ	ЛИСТ	ЛИСТОВ
ГЛ. ИНЖ. М	КАРМИН			42-24		
ГА П	ДУДИК	ЛЮК МОНТАЖНЫЙ 800×800			ИЗ СССР	
ГИ П	НИКОЛАЕВ				ГИПРОНИИЗРАБ	
РУК. ГР.	АКСЕНОВА	Г. МОСКВА				
ПРОВЕРИЛ	АЛЛЕВА					
РАЗРАБОТ	АНЮШИНА					

ТИПОВЫЙ ПРОЕКТ  
254-3-27  
Л. СЛОБОДКИН

СОГЛАСОВАНО:

ИЗДАНИЕ

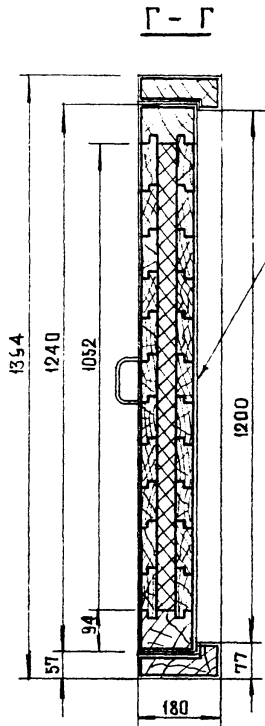
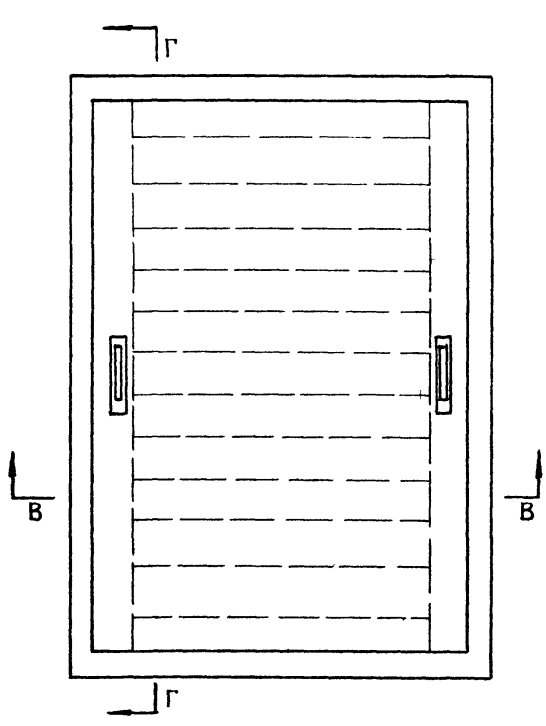

- КРОВЕЛЬНАЯ ОЦИНКОВАННАЯ СТАЛЬ - 0,55 мм.
- АСБЕСТОВЫЙ КАРТОН - 5 мм
- ШПУНТОВАННЫЕ ДОСКИ - 22 мм
- УТЕПЛИТЕЛЬ-ТЕПЛОЗВУКИЗОЛЯЦ. СТЕКЛОВАТНОУХ. - 150-50 мм.

УСТАНОВКА ЛЮКА



- ГЕРМЕТИЗИРУЮЩАЯ ПРИБЛИКАКА ИЗ ПОРИСТОЙ РЕЗИНЫ ТУЩИННОЙ 5-7 мм ШИРИНОЙ 25 мм
- ПРОКОНПАТТЬ ПАКЛЕН. СМОЧЕНОЙ В ЦЕМЕНТНОМ РАСТВОРЕ

В-В

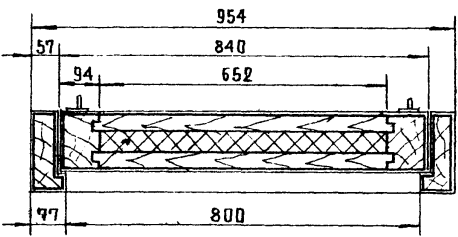

РУК. МАСТ	АДАМОВИЧ	1979	т.п. 254-3-27	СТАДИЯ	ЛИСТ	ЛИСТОВ
СЛ. ИЖ. М.	КАРМИН				УЗ-25	
ГАП	КАЖИЩЕВ	ЛЮК МОНТАЖНЫЙ 1200x800		МЗ СССР ГИПРОНИИЗДРАВ Г. МОСКВА		
ГИП	НИКОЛАЕВ					
РУК. ГР.	АКСЕНОВА					
ПРОВЕРИЛ	АЛЕКЕВА					
РАЗРАБОТ.	АНЮШИНА					

**ВЕДОМОСТЬ ОСНОВНЫХ КОМПЛЕКТОВ АЛЬБОМА VI**

ОБОЗНАЧЕНИЕ	НАИМЕНОВАНИЕ	ПРИМЕЧАНИЕ
....Р8.2-1	Узлы общестроительных решений.	
....Р8.3-1	Монтажные узлы и детали санитарнотехнические	

**ВЕДОМОСТЬ ЧЕРТЕЖЕЙ КОМПЛЕКТА Р8.3-1**

ЛИСТ	НАИМЕНОВАНИЕ	СТР	ПРИМЕЧАНИЕ
1	2	3	4
1	Ведомость чертежей комплекта ... Р8.3-1	30	
УЗ-1	Железобетонные отопительные панели. Указания по изготовлению	31	
УЗ-2	Железобетонные отопительные панели. Указания по монтажу и установке.	32	
УЗ-3	Железобетонные отопительные панели со сварными регистрами. Технические данные при двухтрубной системе отопления.	33	
УЗ-4	Железобетонные отопительные панели со сварными регистрами. Подоконная панель ПГ-1.0; ПГ-1.5; ПГ-2.0; ПГ-2.5; ПГ-3.0	34	
УЗ-5	Железобетонные отопительные панели со сварными регистрами. Перегородочная панель ПВ-0.8; ПВ-1.3; ПВ-2.4.	35	
УЗ-6	Железобетонные отопительные панели со сварными регистрами. Перегородочная панель ПВ-1.3; ПВ-0.8; ПВ-2.4. Деталь Д-3.	36	
УЗ-7	Железобетонные отопительные панели со сварными	37	

1	2	3	4
	Регистрами. Установка подоконной отопительной панели ПГ при двухтрубной системе отопления у наружной стены.		
УЗ-8	Железобетонные отопительные панели со сварными регистрами. Узлы I и II	38	
УЗ-9	Железобетонные отопительные панели со сварными регистрами. Детали Д-1 и Д-2	39	
УЗ-10	Воздухосборники. Общий вид.	40	
УЗ-11	Гильзы и вставки для технических термометров	41	
УЗ-12	Скобы и упоры для неподвижных опор под трубопроводы Ду-150-190	4	
УЗ-13	Воздухоприемная коробка с герметическим люком.	43	
УЗ-14	Размещение лючков для измерения давления воздушных потоков систем вентиляции. Конструкция лючков. Спецификация.	44	
УЗ-15	Звено асбестоцементных воздухопроводов. План сечения, узел I. Спецификация.	45	
УЗ-16	Звено асбестоцементных воздухопроводов. Примечания, узел II, узел III	46	
УЗ-17	Форкамеры для глушителей систем П1, П2	47	
УЗ-18	Форкамеры для глушителей систем. П3, В1+В4, В7+В10, воздухосборная коробка сист. В9	48	

ТИПОВОЙ ПРОЕКТ  
254-3-27  
Альбом VI

СОГЛАСОВАНО:  
К.В. ПОПОЛД.

Р.У.К. АСМ-3 Г.А.И.Н.И.А.С.М. Г.А.П. Г.И.П. Р.У.К. П.Р. П.Р.О.В.Е.Р.И.Л. В.А.З.Р.А.В.О.Т.	А.А.Д.А.М.О.В.И.Ч. К.А.Р.М.И.Н. Д.У.Д.И.К. С.Т.Е.П.А.Н.О.В.А. П.О.П.О.В.А. К.О.Р.В.И.Н.А. С.Ы.Р.Ч.О.В.А.	1979	Т.П. 254-3-27	-Р8.3-1
Ведомость чертежей комплекта... Р8.3-1			Листов 49	Лист 49
			МЗ СССР ГИПРОНИЗДРАЯ г. Москва	

УКАЗАНИЯ ПО ИЗГОТОВЛЕНИЮ ОТОПИТЕЛЬНЫХ ПАНЕЛЕЙ

Типовой проект  
254-3-27  
Альбом VI

Утверждено  
Инв. № подл.

1. Панели для подъема их и установки на этажах снабжаются петлями из круглой стали ф6, которые своими концами соединяются с арматурным каркасом и трубами панелей.
2. Регистры изготавливаются из газовых труб ф 20.
3. Гнутье труб должно обеспечить отсутствие морщин и вмятин на регистрах.
4. Соединение концов труб в регистрах производится на сварке с помощью муфт, края которых привариваются к наружной поверхности соединяемых труб /рис 2 лист
5. Для обеспечения заданных размеров регистра и уклон труб в нем арматурные прутки жесткости рекомендуется приварить к регистру в кондукторе.
6. Для присоединения подводов к панелям на стенах на концах регистра на подводящей и обратной трубах привариваются муфты с внутренней резьбой, как это показано на рис 1 (лист
7. Для устранения засорения регистров после их опрессовки под давлением 10 атм в муфты ввертываются пробки, которые удаляются лишь после установки панели на место при присоединении к трубопроводам  
Длина части пробки, не имеющей резьбы, должна быть  $\geq 5$  мм
8. На всех панелях на обратной трубе устанавливается кран двойной регулировки. Отверстия в панели для крана закрываются двумя крышками на винтах, как это показано на чертеже
9. При изготовлении регистров принимаются следующие допуски на расстояние между выпускными трубами  $\pm 3$  мм, а остальные размеры  $\pm 1$  мм.  
Отступления от проектных размеров регистров не должно уменьшать уклон труб, который должен быть не менее 5 мм на 1 п.м.
10. Регистры перед укладкой в опалубку очищаются от окислы и ржавчины
11. Бетон для отопительных панелей может готовиться с заполнителем крупностью до 20 мм. Марка бетона не менее

12. При изготовлении панелей в металлических или деревянных нормах пропарка панелей производится в пропарочных камерах. При изготовлении панелей в бетонных матрицах прогрев бетона осуществляется непосредственно в формах, для чего в бетон матриц заделываются трубы по которым пропускается горячая вода или пар.
13. В целях облегчения выемки панелей из форм, поверхность последних перед бетонировкой смазывается жидким глиняным раствором или смазочным составом, представляющим собой смесь отработанного машинного масла с глиной.
14. Панели должны иметь гладкую теплоотдающую поверхность без трещин раковин, вмятин, царапин, требующую шпаклевку лишь при изготовлении в деревянной форме или при отливке лицевой поверхностью вверх.
15. Кромки панелей должны быть правильной формы. Отходы допускаются в количестве не более 3<sup>х</sup> штук на одну грань и при условии что каждый из отколов имеет толщину  $< 10$  мм.
16. На лицевой теплоотдающей поверхности панели ставится несмываемой краской марка панели.
17. При укладке панелей друг на друга между ними размещаются деревянные прокладки во избежание откола при транспортировке и хранении.
18. Габариты панелей должны соответствовать проектным с допуском  $\pm 5$  мм.

Рук. маш.	Адамович	1979	Т.п. 254-3-27	-Р.3-1
Г. и. п.	Жармин			
Г. и. п.	Аузин			
Г. и. п.	Степанова			
Рук. гр.	Попова			
Проверка	Корвина			
Разраб.	Сырцова			

ЖЕЛЕЗОБЕТОННЫЕ ОТОПИТЕЛЬНЫЕ ПАНЕЛИ УКАЗАНИЯ ПО ИЗГОТОВЛЕНИЮ			Стадия	Лист	Листов
			Р	V3-1	
			из общ		
			ГИПРОНИИЗДРАВ		

Копия (25)

УКАЗАНИЯ ПО УСТАНОВКЕ ПОДКОННЫХ  
ОТОПИТЕЛЬНЫХ ПАНЕЛЕЙ.

1. Панели с земли к месту установки поднимаются крапом. Для максимального использования крапа рекомендуется при подъеме панелей пользоваться специальной тросовой веревкой, обеспечивающей подъем за один раз нескольких панелей.
2. Панели устанавливаются непосредственно на перекрытие.
3. Термоизоляция из минераловатной плиты за панелями укладывается непосредственно после их установки с предварительной тщательной очисткой строительного мусора из пространства для укладки изоляции.
4. Штукатурка внутренней поверхности стен в зависимости от расположения панели в толще стены, может быть на одном уровне с лицевой поверхностью панели, глубже этой поверхности и, наоборот, выступать за ее пределы. Во всех случаях необходима разделка шва сопряжения штукатурки с панелью.
5. Лицевая поверхность панели может окрашиваться клеевой или масляной красками, а также облицовываться глазурованной плиткой (операционные, родовые, наркозные).

УКАЗАНИЯ ПО УСТАНОВКЕ ПЕРЕГОРДАНЫХ ОТОПИТЕЛЬНЫХ ПАНЕЛЕЙ.

1. После укладки перекрытия этажа производится установка отопительных панелей одновременно с монтажом перегородок.
2. Перед установкой панелей необходимо в соответствующих местах на перекрытии сделать подготовку из цементного раствора.
3. После установки отопительных панелей, последние связываются при помощи подводов со стояками. Затем производится заделка щелей по всему периметру панелей.

4. Заделка щелей между отопительной панелью и наружной стеной, перекрытием и перегородкой производится путем проконопачивания жгутом из пряди, смоченной в цементном растворе, с последующей зачеканкой асбоцементом.

УКАЗАНИЯ ПО МОНТАЖУ СИСТЕМЫ ОТОПЛЕНИЯ

1. Подводки к панелям присоединяются после их окончательной установки.
  2. Для обеспечения нужного уклона в подводах расстояние между крестовинами или тройниками на стояках должно быть не менее 50 мм больше расстояния между патрубками панелей / рис. 3 лист
  3. Для того чтобы присоединение панели к стояку не являлось для последнего мертвой точкой, необходимо, чтобы длина подводов была не менее 30 см (рис. 3 лист)
- Гидравлическая опрессовка системы производится до закрытия извояции трубопровода давлением, превышающее на 2 атм рабочее давление в системе, однако не более чем на 10 атм.
- В течение 30 мин за время испытания падение давления по манометру не допускается.
5. Во время испытания на гидравлическую плотность должны быть осмотрены все соединения и отмечены дефекты.
  6. После устранения дефекта производится повторное гидравлическое испытание системы и пробные топки.
  7. В процессе пробных топок производится тепловая регулировка системы.

ТИПОВОЙ ПРОЕКТ  
254-3-27  
АББДМ VI

СОСТАВЛЕНА:  
ИМБ.Н. ПОЛД

РУК. МАСТ.	АААМОВИЧ	1979	Т.р. 254-3-27	- Р 8.3-1
ГА. ИМЖ. И	КАРМИН	1979		
ГАП	АУДИК	1979		
ГИП	СТЕПАНОВА	1979	ЖЕЛЕЗБЕТОННЫЕ ОТОПИТЕЛЬНЫЕ ПАНЕЛИ. УКАЗАНИЯ ПО МОНТАЖУ И УСТАНОВКЕ	СТАДИЯ ЛИСТ ЛИСТОВ Р 43-2
РУК. ГР	ПОПОВА	1979		
ПРОВЕРИЛ	КВРОВИНА	1979		
РАЗРАБ.	СЫРЦОВА	1979		ГИПРОНИИЗДАВ г. МОСКВА



СПЕЦИФИКАЦИЯ

№№ ПОЗ	НАИМЕНОВАНИЕ	ЕДИН ИЗМ.	ПГ 1,5		ПГ 2,0		ПВ 2,4		ПГ 2,5		ПГ 3,0		ПВ 4,3		ПГ 4		ПВ 0,8	
			К.ВО	ВЕС КГ	К.ВО	ВЕС ВКГ	КОЛИЧ.	ВЕС ВКГ	КОЛИЧ.	ВЕС ВКГ	КОЛИЧ.	ВЕС ВКГ	КОЛИЧ.	ВЕС ВКГ	КОЛ.	ВЕС КГ	КОЛ.	ВЕС КГ
1	ТРУБА ВВОДПРОВодАЯ Ф 20 ГОСТ 3262-75	п.м	1,4	2,9	1,9	3,1	2,3	3,75	2,4	3,9	2,9	4,79	1,1	1,8	0,9	1,47	0,72	1,2
2	" " " " " " " "	"	1,34x5	10,9	1,84x5	15	2,24x4	4,0	2,34x5	1,9	2,84x5	2,3	10,4x4	18,7	0,84x5	6,85	0,64x2	22,0
3	" " " " " " " "	"	0,40	0,78	0,48	0,78	0,16	1,56	0,48	0,78	0,48	0,78	0,96	1,56	0,45	0,98	1,76	2,9
4	" " " " " " " "	"	1,75	2,85	2,25	3,7	3,1	5	2,75	4,5	3,25	5,3	1,92	3,15	1,7	2,12	2,3	3,8
5	" " " " " " " "	"	1,38	2,25	1,88	3,1	2,35	4,15	2,38	3,9	2,88	4,7	1,08	1,76	0,07	1,42	0,7	1,14
6	АРМАТУРА СТ. КР Ф 6	"	4,35	0,96	5,35	1,18	7,2	1,6	6,95	1,4	7,35	1,62	4,85	1,07	3,4	0,76	5,4	1,2
7	" " " " " " " "	"	1,5x2	0,86	1,5x2	0,66	1,95x2	0,87	1,3x2	0,68	1,7x2	0,66	1,2x2	0,53	1,5x2	0,66	2,2x2	0,98
8	ПЕЛЯ СТ. КРУГ Ф 6	"	—	—	—	—	0,5x4	0,44	—	—	—	—	0,5x4	0,44	—	—	0,5x4	0,44
9	ПРВКА СТ. КРУГ Ф 20 Ø 20	шт	2	0,1	2	0,1	2	0,1	2	0,1	2	0,1	2	0,1	2	0,1	2	0,1
10	МУФТА СТАЛЬН Ф 20 В=400 ГОСТ 4466-75	"	4	0,44	4	0,44	4	0,44	4	0,44	4	0,44	4	0,44	4	0,44	4	0,44
11	ТРУБА ВОДОГАЗОПРОВОДАЯ Ф 20 ГОСТ 3262-75	п.м	0,4	0,18	0,4	0,18	0,4	0,18	0,4	0,18	0,4	0,18	0,4	0,18	0,4	0,18	0,4	0,18
12	КОНТРАЙКА СТАЛЬНАЯ 3/4" ГОСТ 8768-75	шт	2	0,12	2	0,12	2	0,12	2	0,12	2	0,12	2	0,12	2	0,12	2	0,12
13	КРАН ДВОЙНОЙ РЕГУЛ. Ф 20 ГЛАВ. САНТЕХПРОМ	"	1	0,9	1	0,9	1	0,9	1	0,9	1	0,9	1	0,9	1	0,9	1	0,9
14	НИППЕЛЬ СТАЛЬНЫЙ 3/4" Ø=32	"	1	0,05	1	0,05	1	0,05	1	0,05	1	0,05	1	0,05	1	0,05	1	0,05
15	КРЫШКА СТАЛЬНАЯ Ø=3, 165x275	"	2	2	2	2	2	2	2	2	2	2	2	2	2	2	2	2
16	ПЛАССА 80(120)x185 Ø=3, 165x275	1	2	0,62	2	0,62	2	0,62	2	0,62	2	0,62	2	0,62	2	0,62	2	0,62
17	ПЛАССА 80(120)x245 Ø=3	1	2	0,92	2	0,92	2	0,92	2	0,92	2	0,92	2	1,38	2	0,92	2	0,92
18	ВИНТ 1М Ø=8 ГОСТ 17473-72	1	24	0,3	24	0,03	24	0,03	24	0,03	24	0,03	24	0,03	24	0,3	24	0,03
19	БЕТОН М 150	м3	0,05	1,20	0,09	1,80	0,17	3,40	0,4	2,20	0,13	2,50	0,14	2,80	0,041	82	0,152	30,4
20	СЕТКА ПРОВОЛОЧНАЯ Ø 20 Ф 16 ГОСТ 3826-66	м2	2,5	5,25	7	4,9	7,6	8,6	3,75	5,55	4,5	6,75	3,12	4,7	1,8	2,7	3,5	5,25

Тип ПАНЕЛИ	ПОВЕРХ В. М <sup>2</sup>	А В. ММ	В В. ММ	Б В. ММ	С В. ММ	П	ТЕПЛОТДАЧА ПАНЕЛИ В ККАЛ/ЧАС						РАСХОД ВОДЫ НА ПАНЕЛЬ, В Л/ЧАС						ГИДРАВ. СОПРОТ. ПАНЕЛИ В ММ. В. СТ						ВЕС ПАНЕЛИ В КГ	ПРИМЕЧАНИЕ
							ТЕПЛОТ. t=85° t <sub>в</sub> =65°		ТЕПЛОТ. t=95° t <sub>в</sub> =70°		ТЕПЛОТ. t=85° t <sub>в</sub> =65°		ТЕПЛОТ. t=95° t <sub>в</sub> =70°		ТЕПЛОТ. t=85° t <sub>в</sub> =65°		ТЕПЛОТ. t=95° t <sub>в</sub> =70°		ТЕПЛОТ. t=85° t <sub>в</sub> =65°		ТЕПЛОТ. t=95° t <sub>в</sub> =70°					
							t <sub>в</sub> =18°	t <sub>в</sub> =22°	t <sub>в</sub> =18°	t <sub>в</sub> =22°	t <sub>в</sub> =18°	t <sub>в</sub> =22°	t <sub>в</sub> =18°	t <sub>в</sub> =22°	t <sub>в</sub> =18°	t <sub>в</sub> =22°	t <sub>в</sub> =18°	t <sub>в</sub> =22°	t <sub>в</sub> =18°	t <sub>в</sub> =22°	t <sub>в</sub> =18°	t <sub>в</sub> =22°				
ПГ-15	1,125	1500	750	80	60	6	587	740	506	670	615	790	32	30	28	73	67	64	1,01	0,99	0,98	1,84	1,65	1,6	150	ДВУХСТОРОННЯЯ ТЕПЛОТДАЧА
ПГ-20	1,5	2000	750	80	60	6	780	720	675	890	830	790	43	40	38	97	91	86	1,37	1,34	1,32	3,13	2,81	2,53	217	" "
ПВ-2,4	2,88	2400	1200	65	100	12	1900	1380	1295	1750	1570	1500	82	76	72	187	171	164	340	3,00	2,83	13,0	11,0	10,03	410	" "
ПГ-2,5	1,875	2500	750	80	60	6	975	900	845	1130	1020	970	53	50	47	122	112	107	176	1,71	1,67	5,05	4,41	4,17	265	" "
ПГ-3,0	9,25	3000	750	80	60	6	1170	1080	1015	1350	1230	1170	64	60	56	146	134	129	2,16	2,1	1,91	7,6	6,5	6,2	320	" "
ПВ-1,3	1,56x2	1300	1200	65	100	12	625x2	580x2	545x2	110x2	650x2	625x2	63	58	55	141	136	125	2,49	2,36	2,27	6,39	5,48	5,16	313	ДВУХСТОРОННЯЯ ТЕПЛОТДАЧА
ПГ-4	0,75	1000	750	80	60	6	300	270	262	340	315	300	17	16	15	38	35	33	0,65	0,6	0,54	0,73	0,76	0,69	105	ОДНОСТОРОННЯЯ ТЕПЛОТДАЧА
ПВ-0,8	1,6x2	800	2000	65	100	22	640x2	175x2	560x2	730x2	675x2	635x2	36	33	32	82	76	72	0,87	0,84	0,76	2,8	2,6	2,17	349	ДВУХСТОРОННЯЯ ТЕПЛОТДАЧА

СОГЛАСОВАНО

РУК. МАСТ.	АДАМОВИЧ	<i>С. С.</i>	1979	т.п. 254-3-27	- П 8.3-1
ГЛАВ. ИНЖ. М.	КАРМИН	<i>И. А.</i>			
ГЛАВ.	АУАИЯК	<i>О. В.</i>			
ГЛАВ.	СТЕПАНОВА	<i>М. С.</i>			
РУК. ГР.	ПОПОВА	<i>И. П.</i>			
ПРОВЕРИЛ	КОРВИНА	<i>В. П.</i>			
РАЗРАБОТ	СЫРЦЕВА	<i>А. М.</i>			

ЖЕЛЕЗОБЕТОННЫЕ ОТОПИТЕЛЬНЫЕ ПАНЕЛИ СО СВАРНЫМИ РЕГИСТРАМИ. СПЕЦИФИКАЦИЯ. ТЕХНИЧЕСКИЕ ДАННЫЕ ПРИ ДВУХСТРУБНОЙ СИСТЕМЕ.

СТАЛЬ	ЛИСТ	ЛИСТОВ
Р	У8-3	

ГИПРОНИЦЗДРАВ г. Москва

Копия 20

ПОДОКОННЫЕ ПАНЕЛИ ПГ-1.0; ПГ-1.5; ПГ-2.0; ПГ-2.5; ПГ-3.0

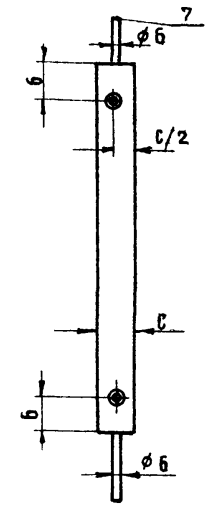
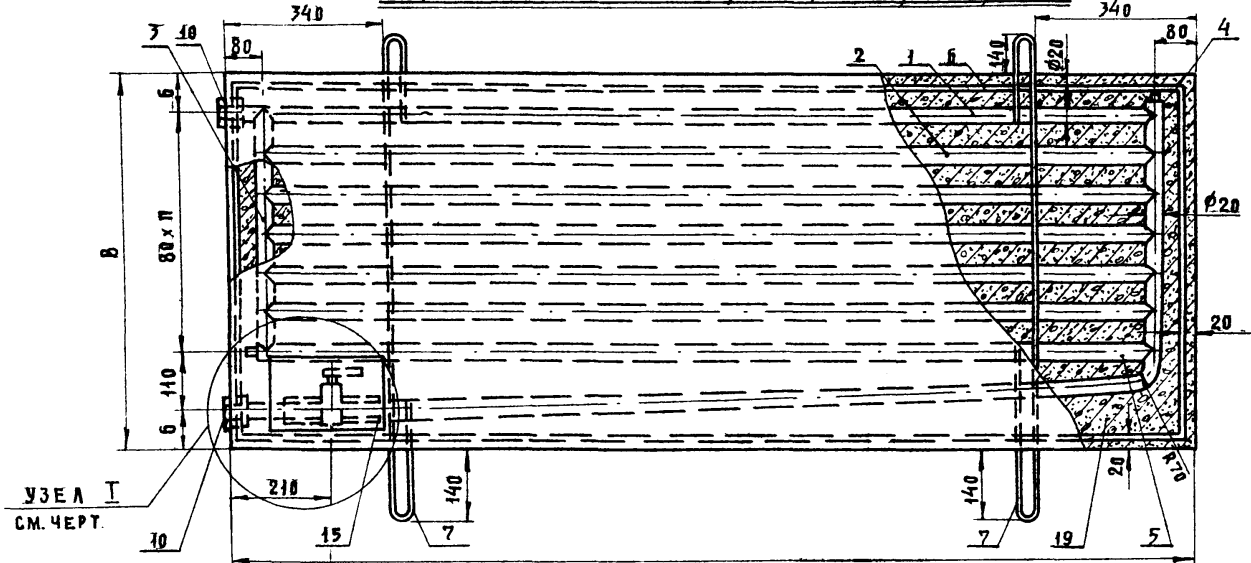

**ПРИМЕЧАНИЕ:**  
РАЗМЕРЫ В СКОБКАХ ОТНОСЯТСЯ К ПАНЕЛИ ПВ-1.3; ПВ-0.8; ПВ-2.4.

РАМКА М 1:2

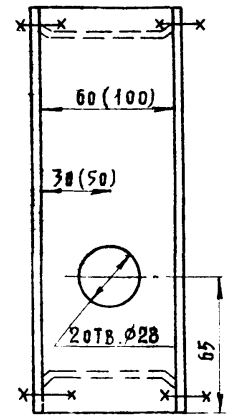
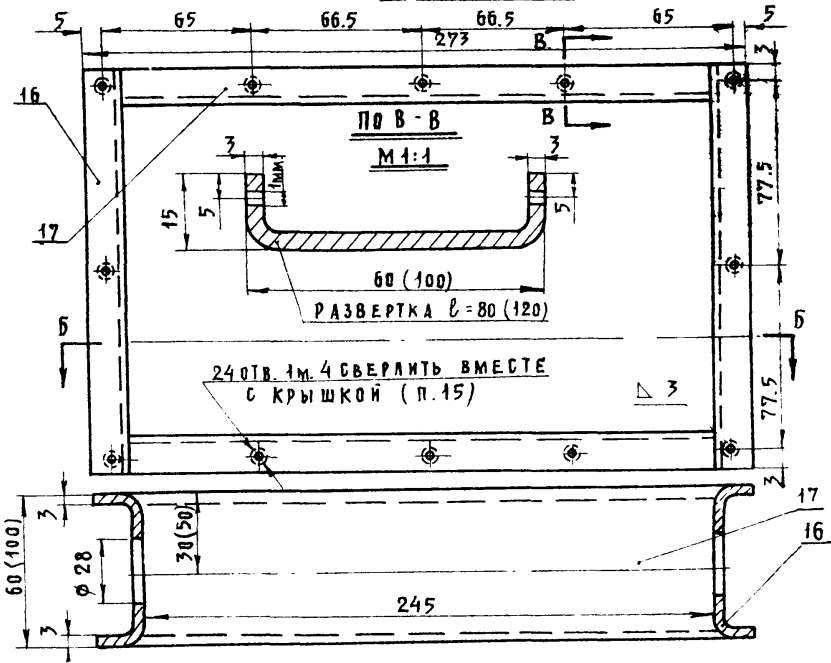

ТИП ПАНЕЛИ	РАЗМЕРЫ В ММ.					
	А	Б	В	С	Б	Е
ПГ-1.5	1500	80	750	60	420	200
ПГ-2.0	2000	80	750	60	550	200
ПВ-2.4	2400	65	1200	100	720	240
ПГ-2.5	2500	80	750	60	750	200
ПГ-3.0	3000	80	750	60	920	200
ПВ-1.3	1300	65	1200	100	350	240
ПГ-1.0	1000	80	750	60	253	200
ПВ-0.8	800	65	1200	100	187	240

РУК. АСМ-3	АДАМОВИЧ	1979	Т.п. 254-3-27	-Р8.3-1
ГЛАВН. АСМ	КАРМИН			
ГА П	ДУДНИК			
ГИ П	СТЕПАНОВА			
РУК. ГРУППЫ	ПОПОВА			
ПРОВЕРИЛ	КОРОВУНА			
РАЗРАБОТ.	БЫРЦОВА			
ЖЕЛЕЗОБЕТОННЫЕ ОТОПЛЕТЕЛЬНЫЕ ПАНЕЛИ СО СВАРНЫМИ РЕГИСТРАМИ.			СТАДИЯ	ЛИСТ
ПОДОКОННЫЕ ПАНЕЛИ ПГ-1.0; ПГ-1.5; ПГ-2.0; ПГ-2.5; ПГ-3.0			Р	УЗ-4
			М.З. СССР	ЛИСТОВ
			ГИПРОНИИЗДРАВ Г. МОСКВА	

ТИПОВОЙ ПРОЕКТ  
254-3-27  
АЛБОМ V

С О Г Л А С О В А Н О

Ч.И.М. ПОДЛ.

ОБЩИЙ ВИД М 1:10

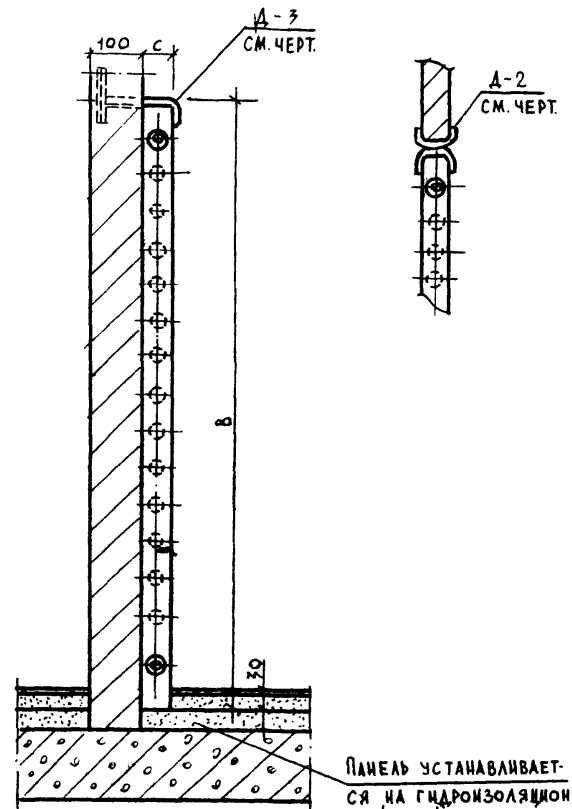
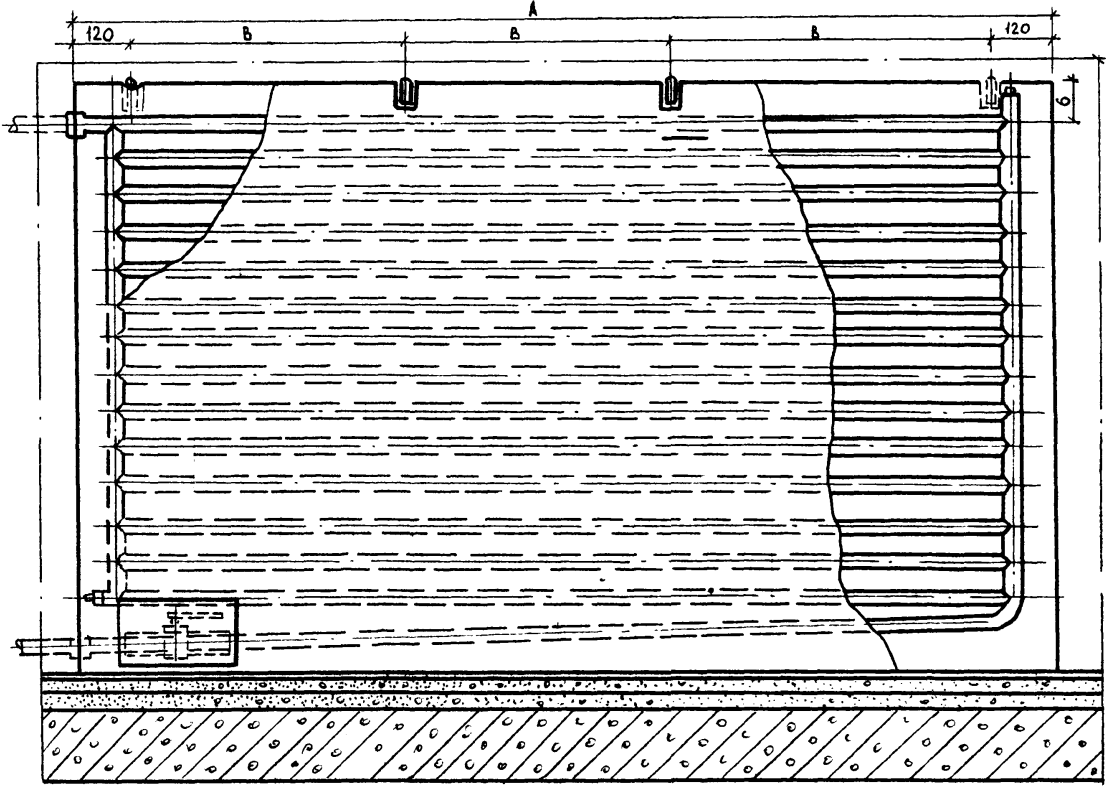

СЕЧЕНИЕ ПО 1-1 М 1:2

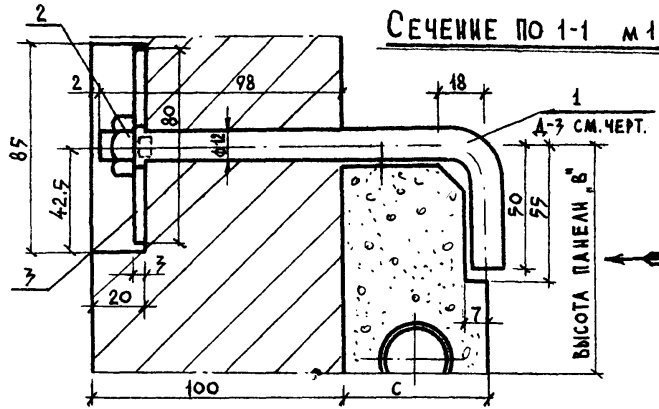

ВИД ПО СТРЕЛКЕ 'К'

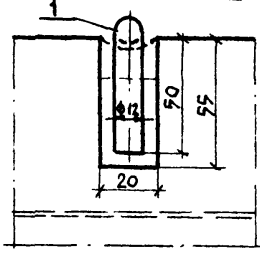

РУК. МАСТ.	АДАМОВИЧ	<i>А.А.</i>	1979	Т.П. 254-3-27	-РВ.3-1
ГЛАВН. М.	КАРМИН	<i>И.И.</i>			
ГАП	ДУДИК	<i>Д.Д.</i>			
ГМП	СТЕПАНОВА	<i>С.С.</i>			
РУК. ГРУП.	ПОПОВА	<i>П.П.</i>			
РАЗРАБОТ.	КОРОВНИА	<i>К.К.</i>			
ПРОБЕРНА	СЫРЦОВА	<i>С.С.</i>			
				ЖЕЛЕЗОБЕТОННЫЕ ОТОПИТЕЛЬНЫЕ ПАНЕЛИ СО СВАРНЫМИ РЕГИСТРАМИ. ПЕРЕГОРОДОЧНАЯ ПАНЕЛЬ ПВ-0,8; ПВ-1,3; ПВ-2,4.	
СТADIЯ		ЛИСТ	ЛИСТОВ		
Р		УЗ-5			
МЗ СССР					
ГИПРОНИИЗДРАВ					
Г. МОСКВА					

**ПЕРЕГОРОДОЧНАЯ ПАНЕЛЬ ПВ-1,3; ПВ-0,8; ПВ-2,4**

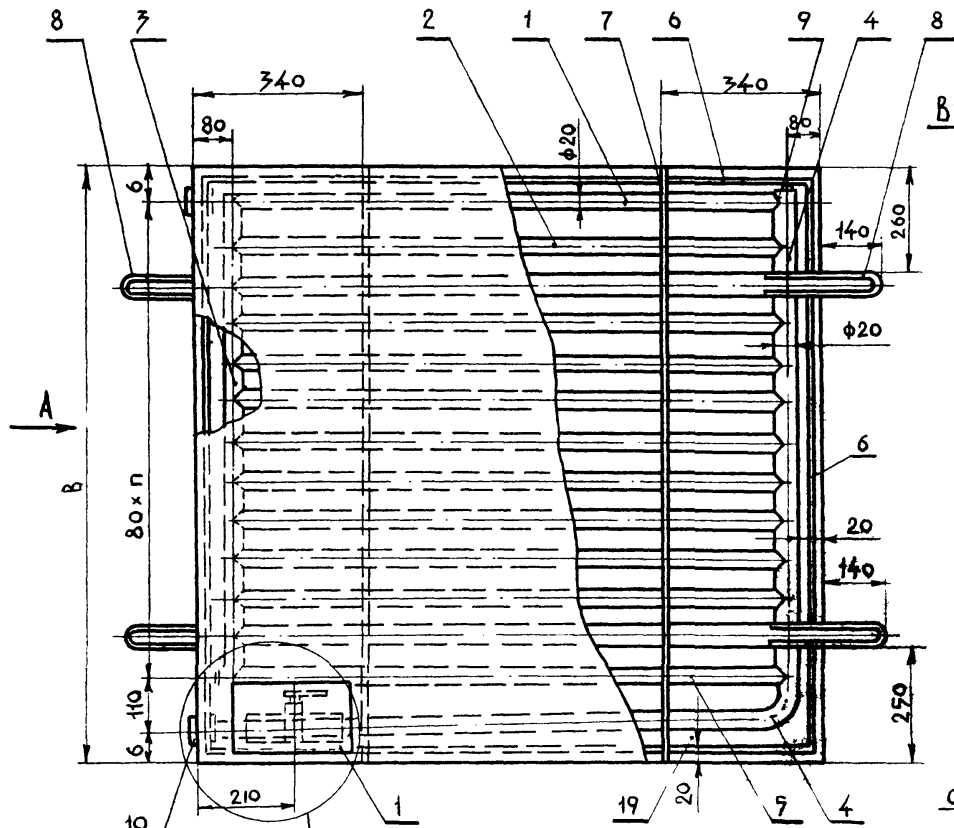

**Вид по стрежке "А"**

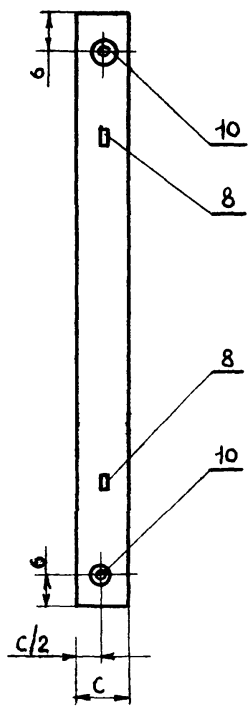

**ДЕТАЛЬ (А-3)  
КРЕПЛЕНИЕ ПАНЕЛИ К ПЕРЕГОРОДКЕ**

**ХОМУТ М 1:2**

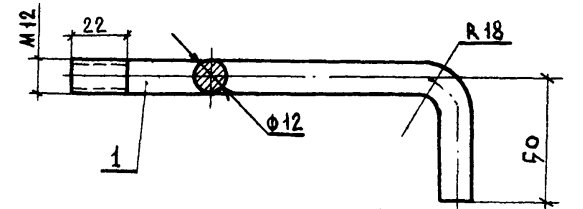

**ЗАГОТОВКА ХОМУТА**

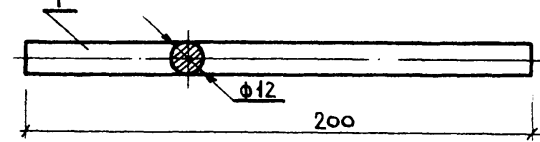

**ШАЙБА М 1:2**

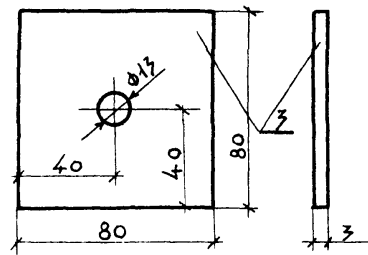

**УЗЕЛ I  
СМ. ЧЕРТ.**

**ПЛАН**

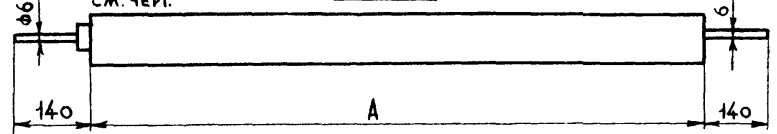

**СПЕЦИФИКАЦИЯ МАТЕРИАЛОВ ДЛЯ КРЕПЛЕНИЯ ПАНЕЛИ**

№ ПОЗ.	НАИМЕНОВАНИЕ	РАЗМЕР	МАТЕРИАЛ И СОРТАМЕНТ	ЕДИН. ИЗМЕР.	КОЛ-ВО
1	ХОМУТ	l = 200	СТ. КР Ф 12 ГОСТ 2590-71	ШТ	1
2	ГАНКА М12. ГОСТ 5915-70		СТАЛЬ	"	1
3	ШАЙБА	80x80x3	"	"	1

РУК. МАСТ.	АДАМОВИЧ	
ПЛИНН. М.	КАРМИН	<i>Гипро</i>
ГАП	ДУДИНИК	<i>Дуд</i>
ГИП	СТЕПАНОВА	<i>Степан</i>
РУК. ГРУП.	ПОПОВА	<i>Поп</i>
ПРОВЕРИЛ	КОРОВИНА	<i>Коро</i>
РАЗРАБОТ.	СЫРЦОВА	<i>Сыр</i>

1979 т.п. 254-3-27 - П.8.3-1

СТАДИЯ	ЛИСТ	ЛИСТОВ
Р	УЗ-6	

ЖЕЛЕЗОБЕТОННЫЕ ОТОПИТЕЛЬНЫЕ ПАНЕЛИ  
СО СВАРНЫМИ РЕГИСТРАМИ, ПЕРЕГОРОДОЧНАЯ  
ПАНЕЛЬ ПВ-1,3, ПВ-0,8, ПВ-2,4  
ДЕТАЛЬ А-3

МЗ СССР  
**ГИПРО НИИЗДРАВ**  
Г. МОСКВА

СОГЛАСОВАНО

ИЗМ. ПОДАНИ

Рис. 3

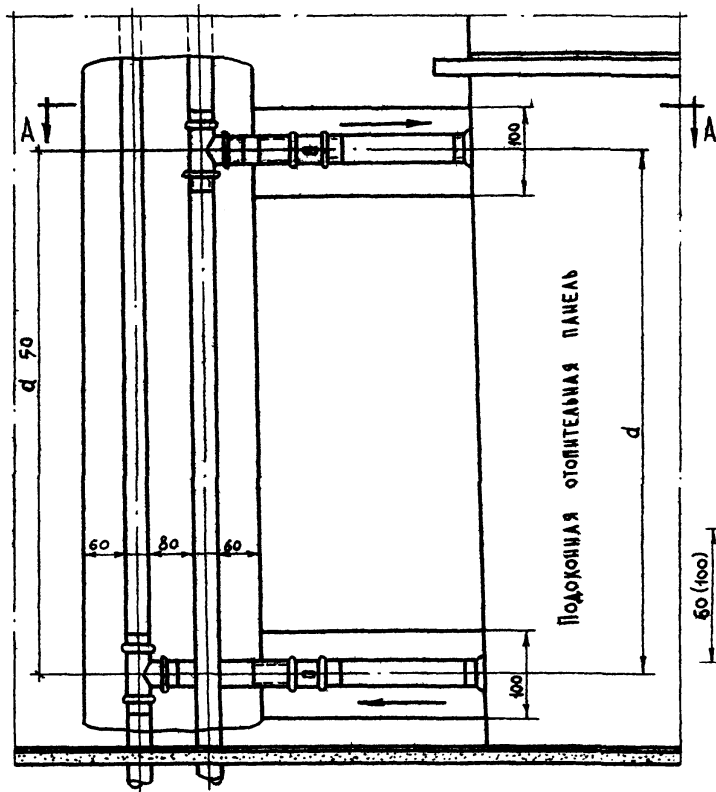

ПО А-А

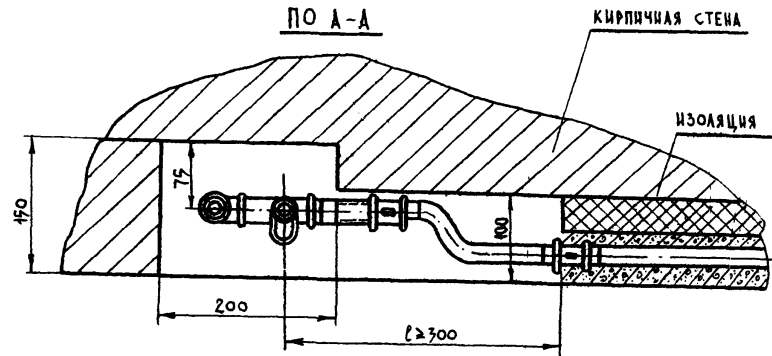

СОЕДИНЕНИЕ ТРУБ

Рис. 1

Рис. 2

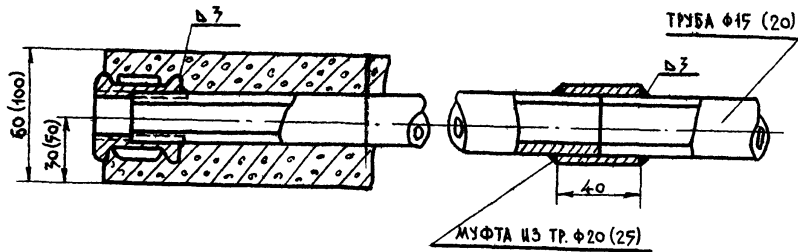

СОГЛАСОВАНО	
ИЗМ. И ПОДП.	

Рук. МАСТ.	АДАМОВИЧ	<i>А.А.</i>	4979	Т.П. 254-3-27	-РВ.3-1
ГЛАВН. М.	КАРЖИЧ	<i>И.А.</i>			
ГАП	ДУДИК	<i>Д.В.</i>			
ГИП	СТЕПАНОВА	<i>С.В.</i>			
РУК. ГРУП.	ПОПОВА	<i>П.В.</i>			
ПРОВЕРИЛ	КОРОВИНА	<i>К.В.</i>			
РАЗРАБОТ.	СЫРЦОВА	<i>С.В.</i>			
ЖЕЛЕЗОБЕТОННЫЕ ОТОПИТЕЛЬНЫЕ ПАНЕЛИ СО СЪЕДИНИТЕЛЬНЫМИ РЕГИСТРАМИ. УСТАНОВКА ПОДКОЛОСНОЙ ОТОПИТЕЛЬНОЙ ПАНЕЛИ ИГ ПРИ ДВУХТРУБНОЙ СИСТЕМЕ ОТОПАНИЯ В НАРУЖНОЙ КИРПИЧНОЙ СТЕНЕ					
			СТАДИЯ	ЛИСТ	ЛИСТОВ
			Р	УЗ-7	
			МЗ СССР ГИПРОНИЗДРАВ г. Москва		

УЗЕЛ I м 1:2

СВАРНЫЕ РЕГИСТРЫ

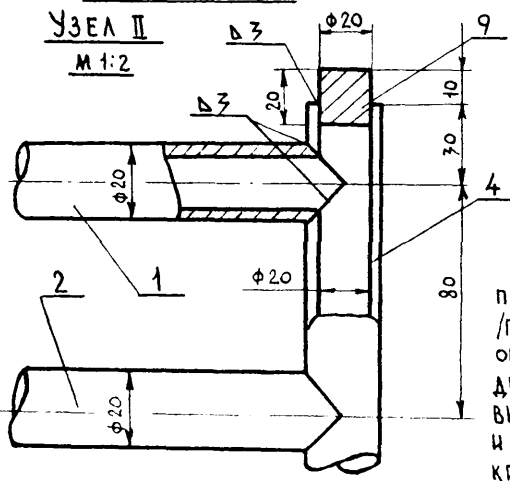
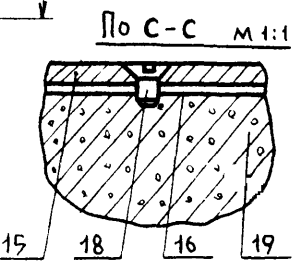
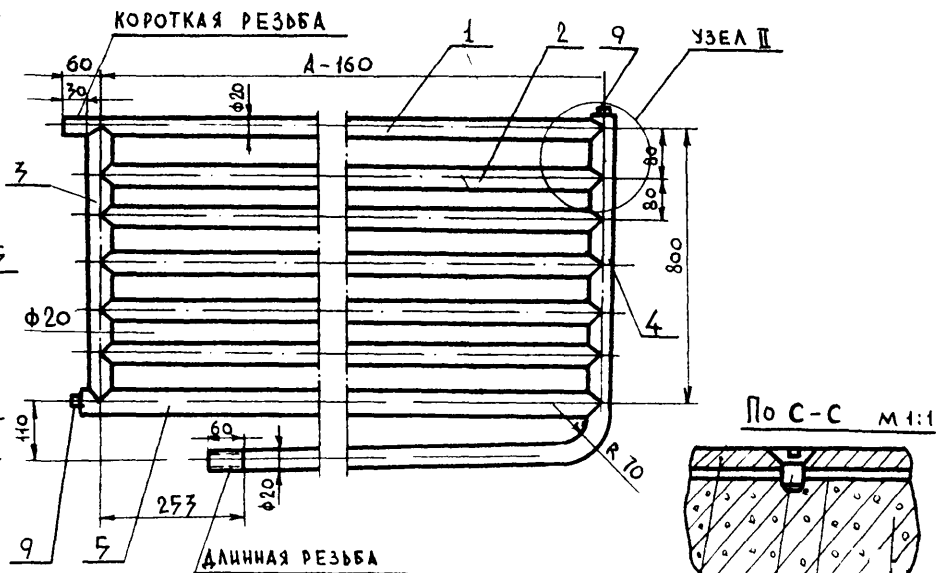
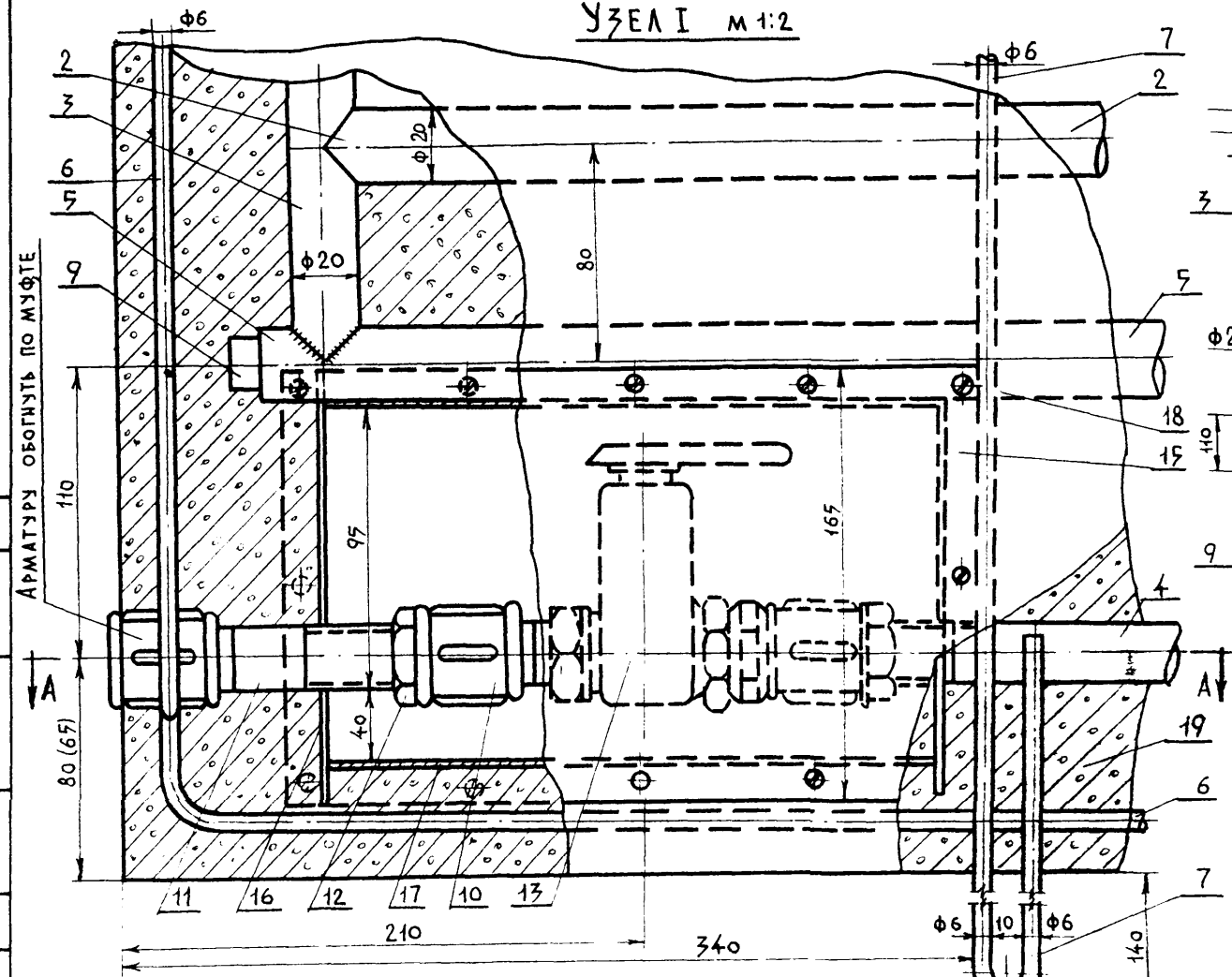

ПРИМЕЧАНИЯ

1. Кран двойной регулировки/п.13/ устанавливается внутри панели на обратной трубе и крепится с помощью ниппеля /п.14/, муфт /п.10/ и контргайки /п.12/, что обеспечивает возможность его демонтажа. Кран помещается внутри рамки из листовой стали и закрывается с двух сторон крышками (п.15/ на винтах /п.18/.
2. Размеры в скобках относятся к панели ПВ-24; ПВ-08; ПВ-13.
3. Спецификацию см. черт.

По А-А

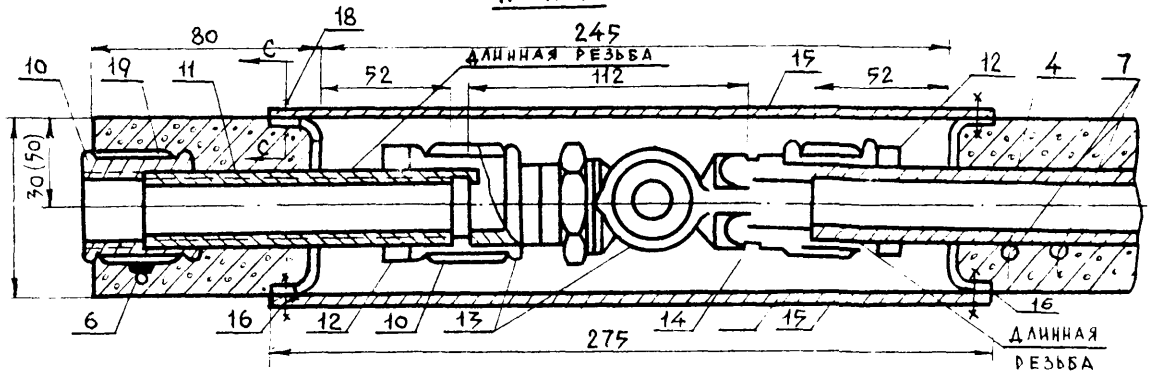

СОГЛАСОВАНО  
ИЗМ. ПОДЛ.

РУК МАСТ.	АДАМОВИЧ	1979	Т.п. 254-3-27	-РВ.3-1	
ПЛИНН М.	КАРМИН				
ГАП	ЛУДНИК	ЖЕЛЕЗОБЕТОННЫЕ ОТОПИТЕЛЬНЫЕ ПАНЕЛИ СО СВАРНЫМИ РЕГИСТРАМИ. УЗЛЫ I И II.	СТАДИЯ	ЛИСТ	ЛИСТОВ
ГИП	СТЕПАНОВА		УЗ-8		
РУК ГРУП	ПОВОВА		МЗ СССР		
ПРОВЕРИЛ	КОРОВИНА		ГИПРОНИИЗДРАВ		
РАЗРАБОТ	СЫРЦОВА		Г. МОСКВА		

ТИПОВОЙ ПРОЕКТ  
254-3-27  
ДЛББ 00М V

**ДЕТАЛЬ (А-1)**  
**КРЕПЛЕНИЕ ПАНЕЛИ К СТЕНЕ**

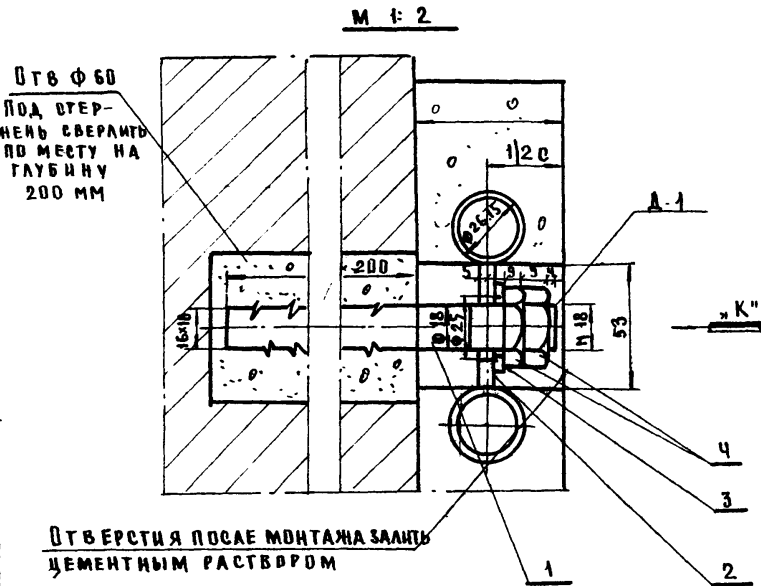

**ВИД ПО СТРЕЛКЕ „К“ М 1:2**

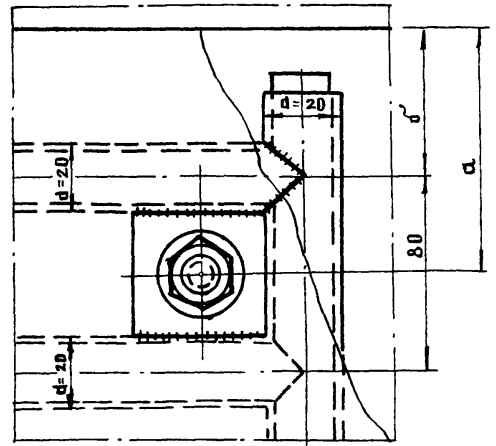

**ДЕТАЛЬ (А-2)**  
**КРЕПЛЕНИЕ ПАНЕЛИ В ПЕРЕГОРДАКЕ**

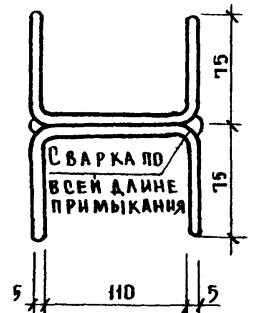

**ШАЙБА М 1:2**

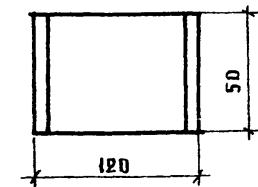
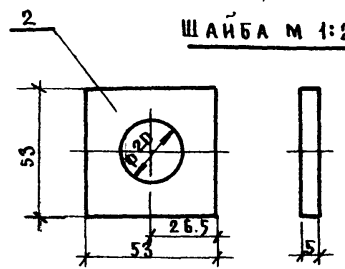

**СТЕРЖЕНЬ М 1:2**

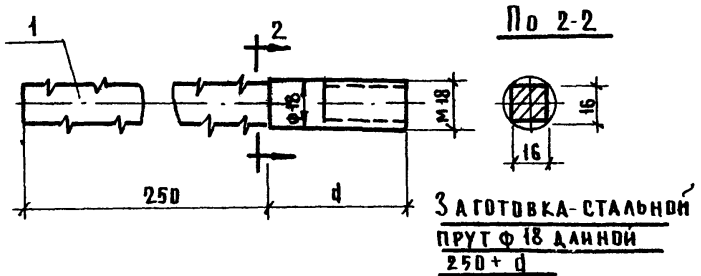

**СПЕЦИФИКАЦИЯ МАТЕРИАЛОВ ДЛЯ КРЕПЛЕНИЯ ПАНЕЛИ (А-1)**

№№ ПОС	НАИМЕНОВАНИЕ	РАЗМЕР	МАТЕРИАЛ И СВАРТАМЕНТ	ЕДИН. ИЗМЕР	КВА-ВО
1	СТЕРЖЕНЬ	250 + d	СТ. КР. В 18 ГОСТ 2590-71	ШТ	1
2	ШАЙБА	53x53 с=5	СТАЛЬ	ШТ	1
3	ШАЙБА 18 ГОСТ 4371-78		СТАЛЬ	ШТ	1
4	Гайка М18 низкая ГОСТ 5915-70		СТАЛЬ	ШТ	2

**СПЕЦИФИКАЦИЯ МАТЕРИАЛОВ ДЛЯ КРЕПЛЕНИЯ ПАНЕЛИ (А-2)**

№№ ПОС	НАИМЕНОВАНИЕ	РАЗМЕР	МАТЕРИАЛ И СВАРТАМЕНТ	ЕДИН. ИЗМЕР	КВА-ВО
1	СКОБА	с=2750	ПВЛАС 450x5	ШТ.	2

РУК. МАСТ А. А. ДАМОВИЧ  
 ГА. ИНЖ. М. КАРМИК  
 ГА. П. ДУДИК  
 ГИП СТЕПАНОВА  
 РУК. ГР. ПОПОВА  
 ПРОВЕРКА КОРОВИНА  
 РАЗРАБ. СЫРОВА  
 1979 г.  
 Т.В. 254-3-27  
 -РВ. 3-1  
 ЖЕЛЕЗБЕТОННЫЕ ОТОПИТЕЛЬНЫЕ ПАНЕЛИ СО СВАРНЫМИ РЕГИСТРАМИ.  
 ДЕТАЛИ А-1 И А-2  
 СТАДИЯ ЛИСТ ЛИСТОВ  
 Р 45-9  
 М3 СССР  
 ГИПРОНИИЗДРАВ  
 Г. МОСКВА

ТИПОВОЙ ПРОЕКТ  
254-3-27  
АЛББОМ VI

**I ВЕРТИКАЛЬНЫЙ ВОЗДУХОСБОРНИК ДЛЯ УСТАНОВКИ НА МАГИСТРАЛЯХ.**

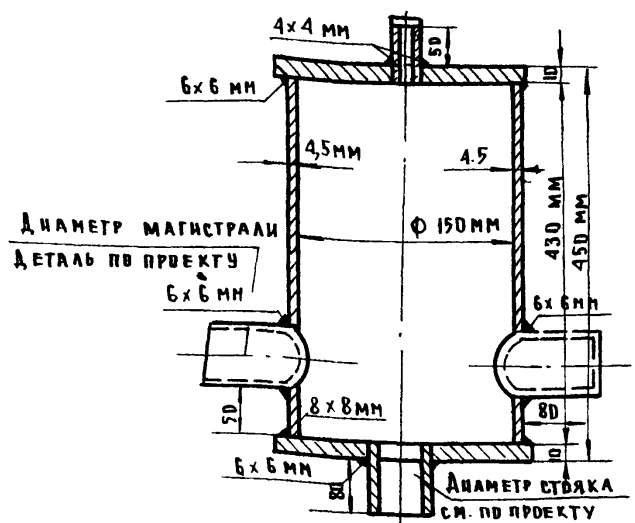

**Подсоединение воздухоборников к трубопроводам системы отопления**

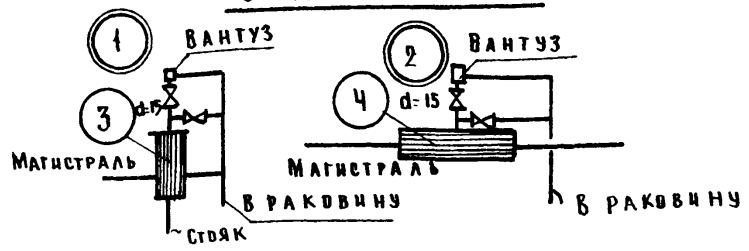

**ПРИМЕЧАНИЯ:**

1. Воздухосборник подлежит гидравлическому испытанию на давление  $P = 8 \text{ ат}$ .
2. При установке воздухоборника в неотапливаемом помещении корпус и подводящие трубы должны быть изолированы.
3. Диаметры патрубков, присоединяемых к разводящей магистрали, принимаются в соответствии с проектом.
4. При диаметре магистрали выше 2" муфты заменяются приваренными патрубками.
5. Вентиль на линии для выпуска воздуха устанавливается в отапливаемом помещении.

Условный диаметр корпуса	РАЗМЕРЫ В ММ		ВЕС В КГ
	Дн x 5	Л	
150	159 x 4,5	355	7,9
200	219 x 6	476	19,9
250	273 x 7	590	40,9
89	89 x 3,5	355	5,0

**II ГОРИЗОНТАЛЬНЫЙ ВОЗДУХОСБОРНИК ДЛЯ УСТАНОВКИ НА МАГИСТРАЛЯХ**

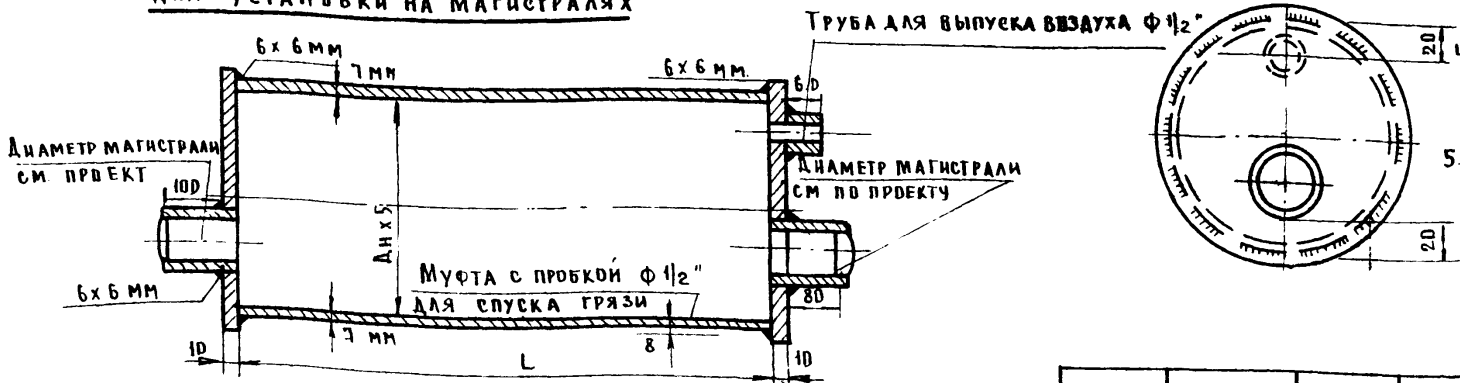

РУК. МАСТ	ААМОВИЧ	1979	Т.П. 254-3-27	- РВ.3-1
Т.И.И.Н.	КАРМИН			
Г.АП.	ДУДИН			
Г.И.П.	СТЕПАНОВА			
РУК. ГР.	ПОПОВА			
ПРОВЕРИЛ	КОРВИНА			
РАЗРАБ.	СЫРОВА			

Воздухосборники  
Общий вид

Стадия	Лист	Листов
Р	43-10	

ИЗ ВООР  
ГИПРОНИИЗРАВ  
Г. МОСКВА

Копия (2)

С. В. Г. Л. А. С. В. А. Н. Д.



Гильза в вертикальном трубопроводе

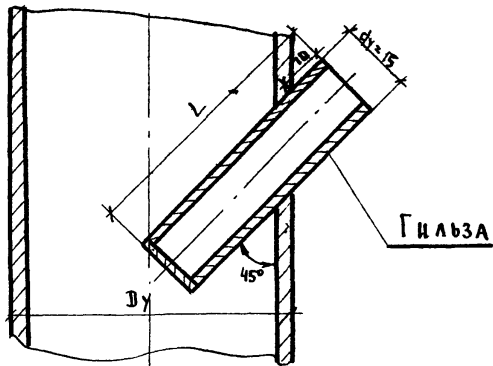

Гильза в горизонтальном трубопроводе

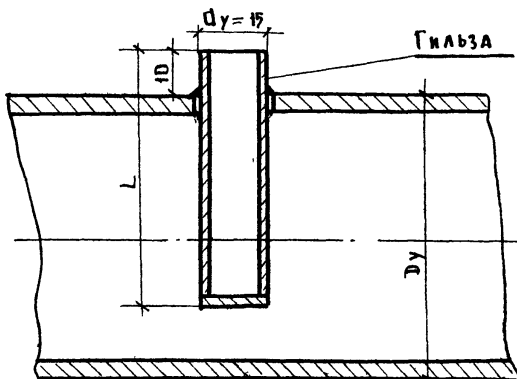

Зависимость длины гильзы от диаметра трубопровода

D <sub>y</sub> мм	50	70	80	100
L мм	50	65	70	75

Вставка для замеров температуры в трубопроводах диаметром D<sub>y</sub> < 50 мм

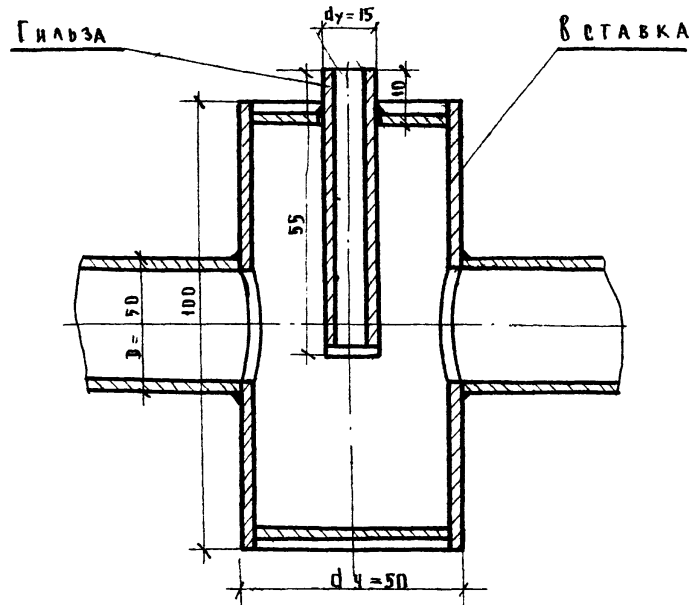

П Р И М Е Ч А Н И Е

В вставки и гильзы изготавливаются из стальных бесшовных труб.

Шифр N подл.

РУК. МАШ	АДАМОВИЧ	1979	Т.п. 254-3-27	-РВ.3-1
ГЛ. ИНЖ.	КАРМАН			
Г.А.П.	ДУДИК			
Г.Ц.П.	СТЕПАНОВА			
РУК. ГР.	ПОЯРОВА			
ПРОВЕРИЛ	КВЕРЦОВА			
РАЗРАБ.	СЫРЦОВА			
Гильзы и вставки для техн.			СТАДАЯ	ЛИСТ
иических термометров			Р	48-11
			ИЗ СБОР	
			ГИПРОНИЗДРАВ	
			Г. МОСКВА	

Копир: 2/3

ТИПОВОЙ ПРОЕКТ  
254-3-27  
АБСОЛ. У

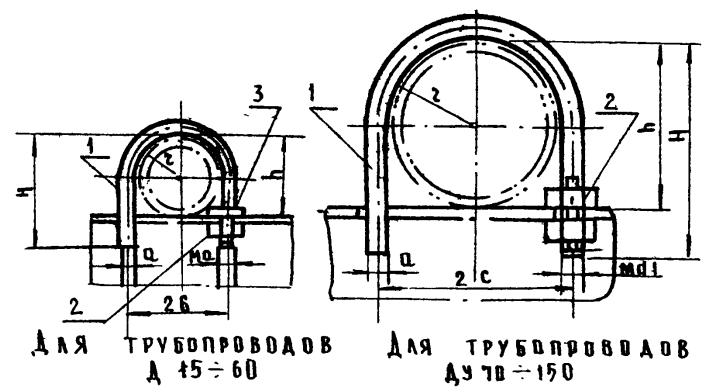

ДЛЯ ТРУБОПРОВОДОВ Д 15 ÷ 60      ДЛЯ ТРУБОПРОВОДОВ Д 70 ÷ 150

1- СКОБА; 2- ГАЙКА; 3- ШАЙБА.

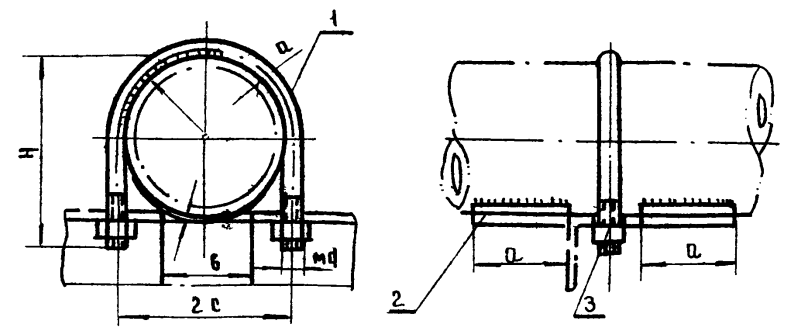

1- СКОБА; 2- УПОР; 3- ГАЙКА

ДИАМЕТР ТРУБОПРОВОДА УСЛОВИЙНЫЙ	НАРЯДНЫЙ	h	z	d	md	c	H	ВЕС КГ
15	21.25	28	11	10	10	17	48	0.093
20	26.75	32	14	10	10	19	52	0.093
25	33.5	37	17.5	10	10	23	62	0.103
32	42.25	45	22	10	10	27	70	0.123
40	48	50	24.5	12	12	30	75	0.193
50	60	63	31	12	12	34	88	0.223
70	76	80	39	12	12	45	105	0.283
80	89	95	45	12	12	52	120	0.313
100	108	115	55	16	16	63	145	0.66
125	133	145	67	16	16	76	175	0.78
150	159	175	80	20	20	91	210	1.28

ДИАМЕТР ТРУБОПРОВОДА УСЛОВИЙНЫЙ	НАРЯДНЫЙ	z	H	c	d	md	a	b	ВЕС КГ
15	21.25	11	48	17	10	10	—	—	0.096
20	26.75	14	52	19	10	10	—	—	0.101
25	33.5	17.5	59	23	10	10	—	—	0.106
32	42.25	22	66	27	10	10	—	—	0.126
40	48	24.5	71	31	12	12	—	—	0.203
50	60	31	85	37	12	12	50	60	0.373
70	76	39	105	45	12	12	50	60	0.413
80	89	45	120	52	12	12	50	60	0.459
100	108	55	145	63	16	16	60	70	0.840
123	133	67	175	76	16	16	60	70	1.020
150	159	80	210	91	20	20	60	70	1.660

С О Г Л А С О В    Н О  
Шифр под.

РУК. МАСТ.	АДАМОВИЧ	4979	Т.П. 254-3-27	-Р8.3-1
Г.А.П.	КАРМИН			
Г.И.П.	ДУАНИК			
Г.И.П.	СТЕПАНОВА			
РУК. ГР.	ПОПОВА			
ПРОВЕРИЛ	КОРВИНА			
РАЗРАБ.	СЫРЦОВА			

СКОБЫ И УПОРЫ ДЛЯ НЕПОДВИЖНЫХ ОПОР ПОД ТРУБОПРОВОДА ДУ 15-150

Стация лист	Листов
Р	43-12
МЗ СССР	
ГИПРОИИЗДАВ	

Копия 25

ТИПОВОЙ ПРОЕКТ  
254-3-27  
АЛБ. ДМ. VI

**ФОРКАМЕРА С ГЕРМЕТИЧЕСКИМ ЛЮКОМ**

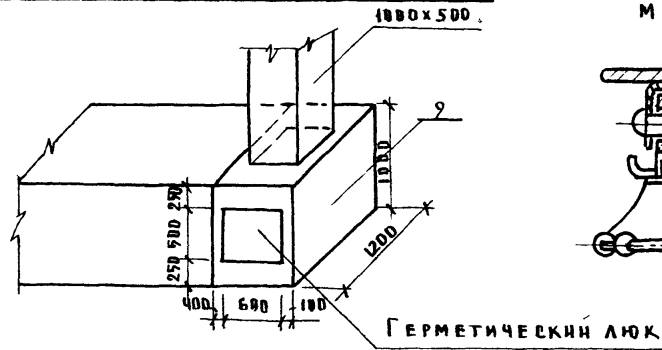

Б - Б  
М 1:2

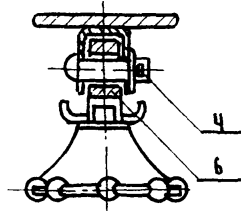

В - В  
М 1:2

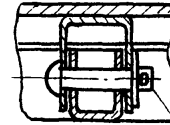

РАЗРЕЗ А-А

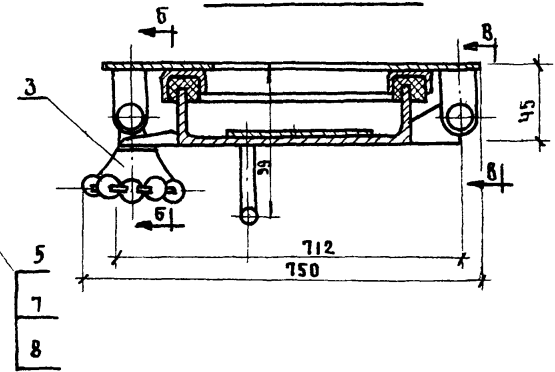

**ЛЮК НЕУТЕПЛЕННЫЙ ГЕРМЕТИЧЕСКИЙ**

Общий вид

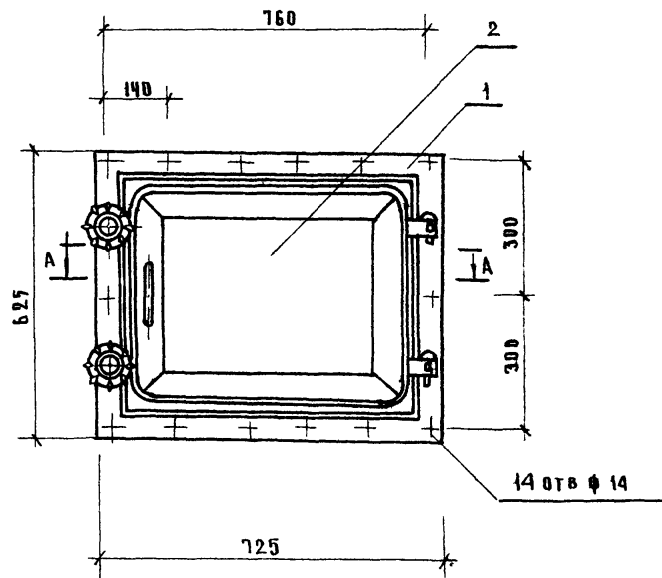

9	ГОСТ 18704-73	Воздухоприемная коробка с герметическим люком	1	Сталь	48	48
8	ГОСТ 397-66	Шпатель 2,5x20	4	Ст-3	0,008	0,024
7	ГОСТ 11371-78	Шайба 10	4	Ст. 3	0,004	0,016
6	ГОСТ 3033-55	Болт откидной М 12x45	2	Ст. 3	0,047	0,194
5	Д 1,25x0,5	Вось	2	Ст. 2	0,07	0,06
4	Д 1,25x0,25	Вось	2	Ст. 2	0,025	0,05
3	Д 1,25x0,5	Ручка	2	Сборка	0,06	0,12
2	Д 0,6x0,5	Крышка люка	1	Сборка	8,74	8,74
1	Д 0,6x0,5	Рама	1	Сборка	6,26	6,26
№ по э	Обозначение	Наименование	Кол	Материал	Вес	Ишт. общ. примечание
<b>С П Е Ц И Ф И К А Ц И Я</b>						

РУК. МАСТ.	АДАМОВИЧ	1979	Т.п. 254-3-27	-08.3-1
ГЛ. ИНЖ. М.	КАРМИН			
Г. И. П.	ДУАНИК			
Г. И. П.	СТЕПАНОВА			
РУК. ГР.	ПОПОВА			
ПРОВЕРИЛ	КОВОЩИНА			
РАЗРАБ.	СЫРЦОВА			
Воздухоприемная коробка с герметическим люком			СТADIЯ	ЛИСТ
			Р	43-13
			М 5 СССР	
			ГИПРОНИИЗДАВ	
			Г. МОСКВА	

СОГЛАСОВАНО:

Ш.В.Н.ПОВ.

Копия



ТИПОВОЙ ПРОЕКТ  
254-3-27  
АБСОЛЮТ VI

Вид по А

Сечение I-I

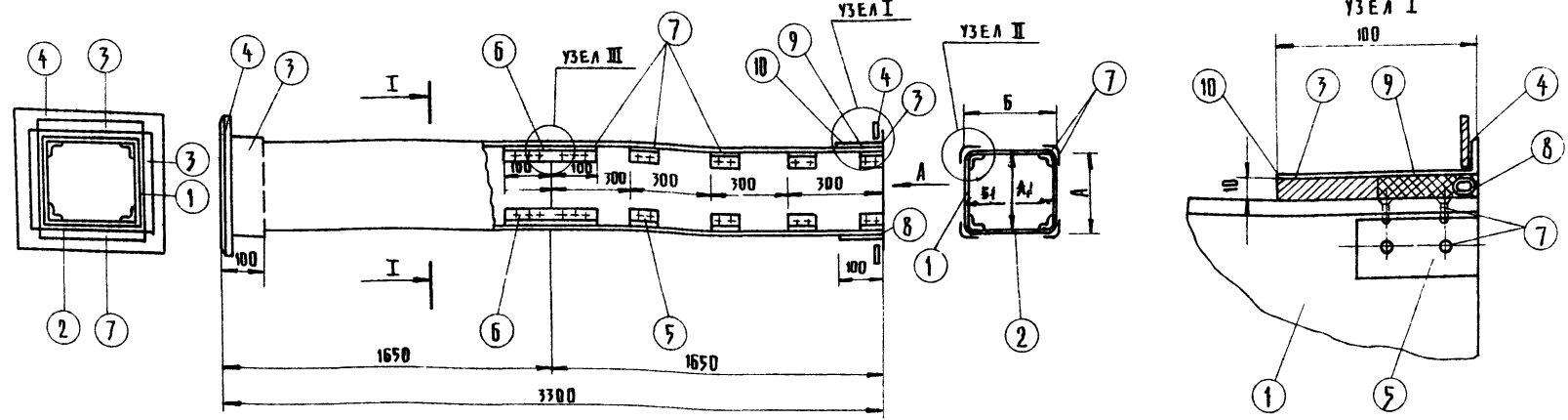

С П Е Ц И Ф И К А Ц И Я

№ п/п	НАИМ. ДЕТАЛЕЙ ИЛИ ПОЗ.	СТЕНКА ВОЗДУХОВОДА		МУФТА		ФЛАНЕЦ		УГОЛОК		УГОЛОК		ШУРУП		УВАРТАНУЮЩИЙ КАНАТ		УВАРТАНУЮЩИЙ РАСТВОР		ВЕС В КГ	
		РАЗМЕР А×Б	МАТЕРИАЛ	РАЗМЕР А×Б	МАТЕРИАЛ	РАЗМЕР А×Б	МАТЕРИАЛ	РАЗМЕР А×Б	МАТЕРИАЛ	РАЗМЕР В×М	МАТЕРИАЛ	РАЗМЕР В×М	МАТЕРИАЛ	РАЗМЕР	МАТЕРИАЛ	РАЗМЕР	М <sup>3</sup>		М <sup>3</sup>
1	150×150	АСБЕСТО- ЦЕМЕНТ	134×8× ×1650	184×8× ×1650	АМОРФИН СТАЛЬ-07	170×170	УГОЛОК В СП. 25×4	170×170	АМОРФИН	230×40×2 ε=60	АМОРФИН	130×50×2 ε=100	СТАЛЬ	3×15	ЖЕМЬ А	d=12 ε=540	0.00053	0.00068	15
2	150×200	И	134×8× ×1650	184×8× ×1650	И	170×220	И	170×220	И	И	И	И	И	И	И	d=12 ε=740	0.00061	0.00076	19
3	200×250	И	184×8× ×1650	234×8× ×1650	И	220×270	И	220×270	И	И	И	И	И	И	И	d=12 ε=940	0.00075	0.00094	23
4	200×200	И	184×8× ×1650	184×8× ×1650	И	220×220	И	220×220	И	И	И	И	И	И	И	d=12 ε=840	0.00067	0.00084	21
5	200×300	И	184×8× ×1650	284×8× ×1650	АМОРФ. СТАЛЬ d=1MM	220×320	И	220×320	И	140×40×2 ε=70	И	140×40×2 ε=70	И	35×15	И	d=12 ε=1040	0.0008	0.00104	26
6	200×400	И	184×8× ×1650	384×8× ×1650	И	220×420	И	220×420	И	И	И	И	И	И	И	d=12 ε=1240	0.00104	0.0013	30
7	250×400	И	234×8× ×1650	384×8× ×1650	И	270×420	И	270×420	И	150×50×3 ε=80	И	150×50×3 ε=280	И	4×15	И	d=12 ε=1640	0.00131	0.00164	43

Данный чертеж рассматривать совместно с листом УЗ-15

РУК. АСМ-3	А.А.МОНЧ	12.11.1979	Т.В. 254-3-27	-Р8.3-1
ГЛ. ИНЖ. НАС.	КАРИНН	Ильин		
ГЛ. АРХ. ПР.	ДУДИН	Ильин		
ГЛ. ИНЖ. ПР.	СВЕДАНОВА	Ильин		
РУК. ГР.	ПОПОВА	Ильин		
ПРОВЕРКА	КОРОВИНА	Ильин		
РАЗРАБОТ.	СЫРОВА	Ильин		

ЗВЕНО АСБЕСТОЦЕМЕНТНЫХ ВОЗДУХОВОДОВ. ПЛАН, СЕЧЕНИЕ УЗЛА I, СПЕЦИФИКАЦИЯ

СТАДИА	АНС ГП	АНС ГПО
Р	УЗ-15	
МЗ СССР		
ГИПРОИИЗДРАВ		
г. Москва		

## П Р И М Е Ч А Н И Я

1. Настоящий чертеж разработан в соответствии с типовым чертежом „Моспроект“ ТО-603 „Звено прямого участка шовного асбестоцементного воздуховода“.
2. При выпуске типовой серии ЦИТПом асбестоцементных воздуховодов, разрабатываемых ЦНИИЭПом инженерного оборудования, данный лист аннулируется.
3. Монтаж асбестоцементных воздуховодов разрешается вести специализированным организациям, ведущим монтаж металлических воздуховодов в соответствии со СНиП III-33-75 и СНиП III-28-75. Смонтированные воздуховоды подвергаются испытанию на плотность.
4. Муфта (поз. 3) перед ее установкой внутри и снаружи оклеивается тканью на водонепроницаемом клее, дающем надежную склейку металла и ткани. Закрепление муфты на воздуховоде производится в соответствии со СНиП III-28-75 путем уплотнения зазора между муфтой и воздуховодом пеньковым канатом (поз. 8), смоченным казеиновым клеем и асбестоцементным раствором с добавлением в него казеинового клея (поз. 9 тип I) с последующим заполнением зазора асбестоцементным раствором более густой консистенции, замешанном на расширяющемся цементе с добавлением казеинового клея (поз. 10 тип II).
5. Муфты и фланец предварительно перед установкой на воздуховод окрашиваются масляной краской. Весь воздуховод перед установкой грунтуется под масляную покраску.
6. В чертеже дана максимальная длина звена, которая при необходимости может быть уменьшена.

7. В качестве материала стенок принят асбестоцементный лист толщиной 8 мм ГОСТ 18124-75. Разрезание листа на части осуществляется гильотиновыми ножницами (прессом).
8. При монтаже крепление воздуховодов осуществляется согласно СНиП III-28-75 с проверкой нагрузок в двух точках таким образом чтобы опоры располагались по обе стороны от шва (узла III) желательна на равных расстояниях от него и от фланцевого соединения.
9. Соединение фланцев выполняется технической резиной  $\delta=3$  мм на болтах 6×20 и 8×20 согласно СНиП III-28-75.

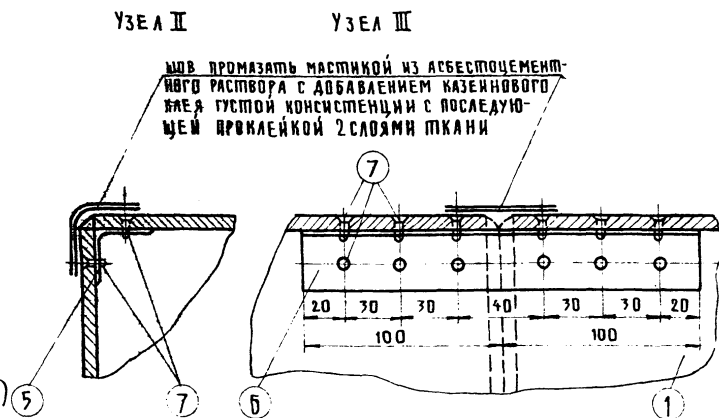

Данный чертеж рассматривать совместно с листом УЗ-15

Рук. АСМ-3	АДАМОВИЧ	<i>С.И. Адамович</i>	1979	тп 254-3-27	-Р8.3-1
Гл. инж. мас.	КАРМИН	<i>И.И. Кармин</i>			
Гл. арх. пр.	ДУАНИН	<i>В.В. Дуанин</i>			
Гл. инж. пр.	СПЕЯНОВА	<i>В.В. Спеянова</i>			
Рук. групп.	ПОПОВА	<i>И.И. Попова</i>			
Проверил	КОРВИНА	<i>А.А. Корвина</i>			
Разработал	СЫРЦОВА	<i>И.И. Сырцова</i>			
			ЗВЕНО АСБЕСТОЦЕМЕНТНЫХ ВОЗДУХОВОДОВ ПРИМЕЧАНИЯ, УЗЕЛ II, УЗЕЛ III		СТАНДАРТ Лист 1 Листов 2 Р УЗ-16 МЗ СССР
					ГИПР ОНИИЗДРАВ г. Москва

КОПИРОВАЛ: ШУШКОВА

П-1  
ДЕТ. 1

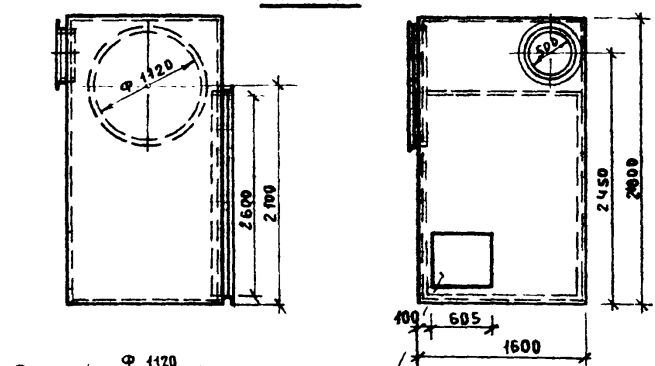

ОТВ. ДЛЯ УТЕПЛЕННОГО ЛЮКА  
605 x 505 (h)  
ПО СЕРИИ 4.904-62

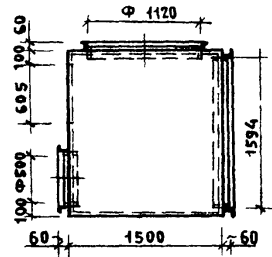

П-1  
ДЕТ. 2

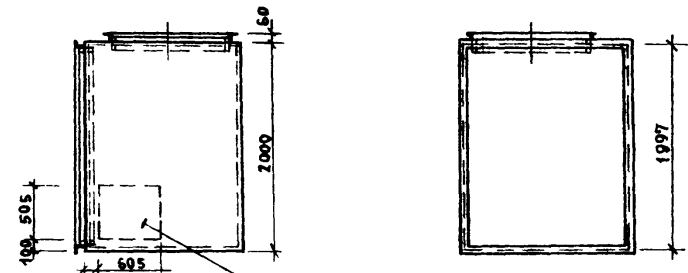

ОТВ. ДЛЯ УТЕПЛЕННОГО ЛЮКА  
605 x 505 (h)  
ПО СЕРИИ 4.904-62

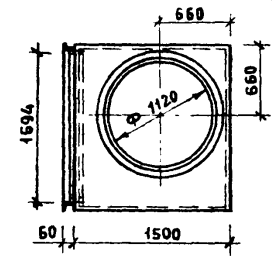

П-2  
ДЕТ. 1

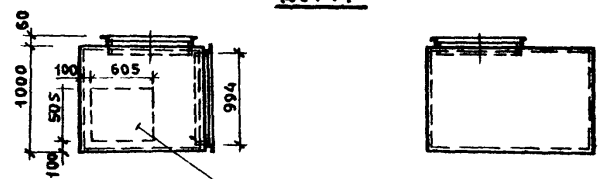

ОТВ. ДЛЯ УТЕПЛЕННОГО ЛЮКА  
605 x 505 (h)  
ПО СЕРИИ 4.904-62

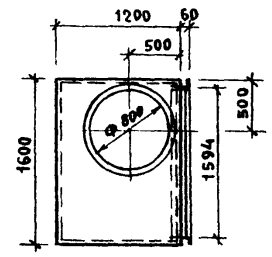

П-2  
ДЕТ. 2

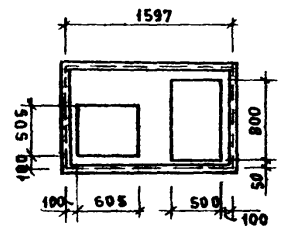
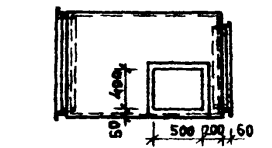

ОТВ. ДЛЯ УТЕПЛЕННОГО ЛЮКА  
605 x 505 (h)  
ПО СЕРИИ 4.904-62

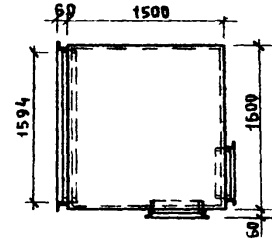

ПРИМЕЧАНИЕ: ФОРКАМЕРЫ ДЛЯ ГЛУШИТЕЛЕЙ  
ИЗГОТОВИТЬ ИЗ СТАЛИ СТ. 8-1,5ММ.  
НА СВАРКЕ.  
М 1:50

УТВ. ПОДАЛ.

РУК.АСМ-3	КОРОСТЕЛЕВ	<i>[Signature]</i>	1979	Т.П. 254-3-27	-Р 8.3-1
Л.ИНИ АСМ	КАРАЛИН	<i>[Signature]</i>			
Г.А.П.	ДУДНИК	<i>[Signature]</i>			
Г.И.П.	СТЕПАНОВА	<i>[Signature]</i>			
РУК.ГР.	ПОПОВА	<i>[Signature]</i>			
ПРОБЕРИ	КОРОВИНА	<i>[Signature]</i>			
РАЗРАБОТ	БАЛАЛУЕВА	<i>[Signature]</i>			
ФОРКАМЕРЫ ДЛЯ ГЛУШИТЕЛЕЙ СИСТЕМ П-1; П-2.			СТАДИЯ ЛИСТ ЛИСТОВ Р УЗ-17		
			МЗ. СССР ГИПРОНИЗДАВА Г.МОСКВА		

ТИТРОВОЙ ПРОЕКТ  
254-3-27  
А. ПУБОВИЧ

Лист № 10/11

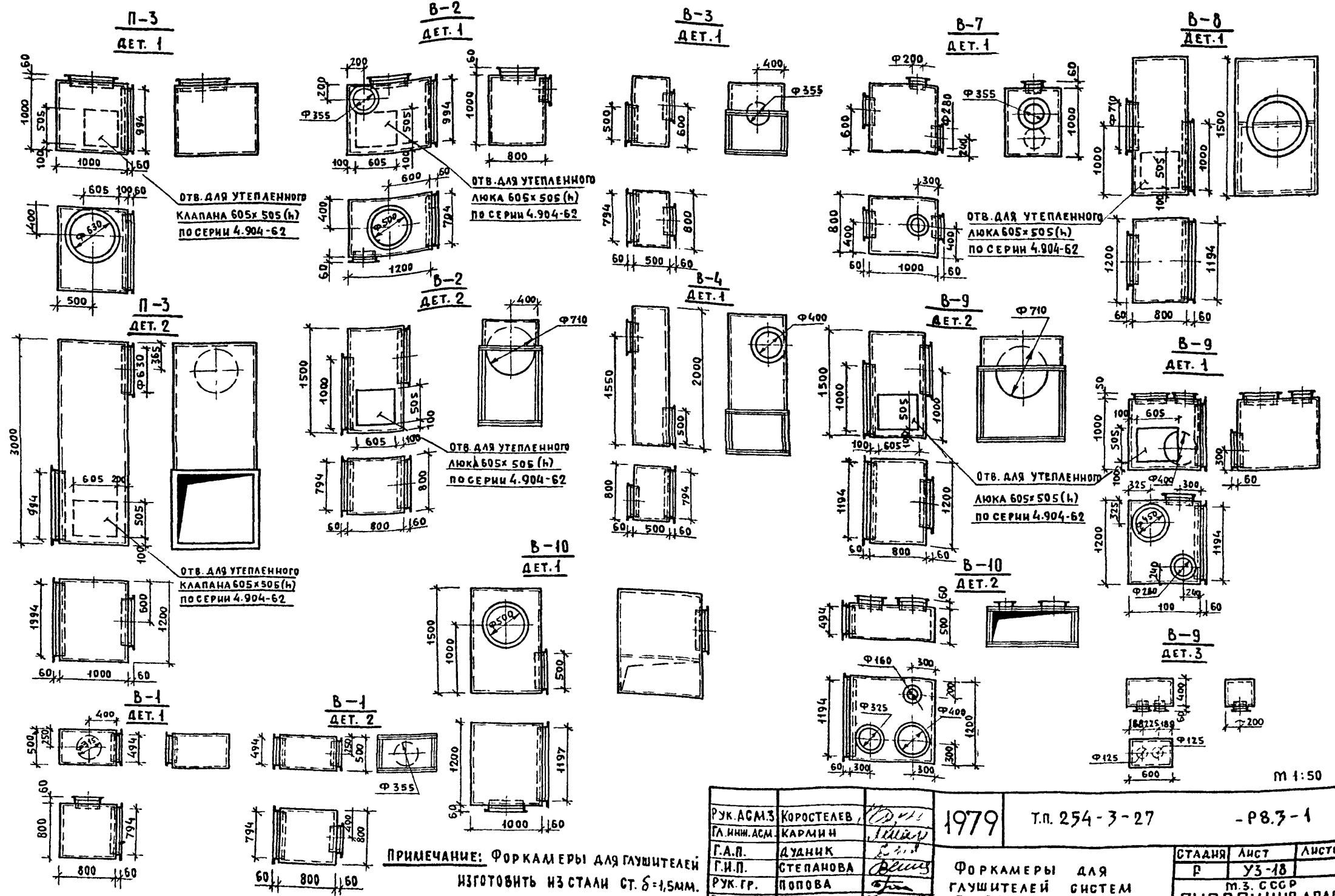

ПРИМЕЧАНИЕ: ФОРКАМЕРЫ ДЛЯ ГЛУШИТЕЛЕЙ  
ИЗГОТОВИТЬ ИЗ СТАЛИ СТ. С=1,5ММ.

М 1:50

РУК. АСМЗ	КОРОСТЕЛЕВ	<i>Коростелев</i>	1979	Т.П. 254-3-27	-Р8.3-1
ГЛАВН. АСМ	КАРМИН	<i>Кармин</i>			
Г.А.П.	ДУДИК	<i>Дудик</i>			
Г.И.П.	СТЕПАНОВА	<i>Степанова</i>			
РУК. ГР.	ПОПОВА	<i>Попова</i>			
ПРОВЕРКА	КОРОВИНА	<i>Коровина</i>			
РАЗРАБОТКА	БАЛАЛУЕВА	<i>Балалueva</i>			

ФОРКАМЕРЫ ДЛЯ ГЛУШИТЕЛЕЙ СИСТЕМ ПЗ; В1 ÷ В-4; В-7 ÷ В10. ВОЗДУХОСБОРНАЯ КОРОБКА СИСТЕМЫ 189		
СТАДИЯ	ЛИСТ	ЛИСТОВ
Р	У3-18	
М.З. СССР		
ГИПРОНИИЗДРАВ		
Г. МОСКВА		