

ТИПОВОЙ ПРОЕКТ

252 - 3 - 26

ГЛАВНЫЙ КОРПУС

**ОНКОЛОГИЧЕСКОГО ДИСПАНСЕРА НА 450 КОЕК
С ПОЛИКЛИНИЧЕСКИМ ОТДЕЛЕНИЕМ
И ПАНСИОНАТОМ НА 120 КОЕК**

АЛЬБОМ X

УЗЛЫ И ДЕТАЛИ

ЧАСТЬ I

**УЗЛЫ ОБЩЕСТРОИТЕЛЬНЫХ
И АРХИТЕКТУРНЫХ РЕШЕНИЙ .**

ТИПОВОЙ ПРОЕКТ

252 - 3 - 26

ГЛАВНЫЙ КОРПУС ОНКОЛОГИЧЕСКОГО ДИСПАНСЕРА НА 450 КОЕК С ПОЛИКЛИНИЧЕСКИМ ОТДЕЛЕНИЕМ И ПАНСИОНАТОМ НА 120 КОЕК АЛЬБОМ X ЧАСТЬ 1

СОСТАВ ПРОЕКТА :

АЛЬБОМ 0 ОБЩИЕ ПОЛОЖЕНИЯ И РЕШЕНИЯ ПО КОМПЛЕКСУ
АЛЬБОМ I 41, 42 АРХИТЕКТУРНО - СТРОИТЕЛЬНЫЕ ЧЕРТЕЖИ НИЖЕ 0.000
АЛЬБОМ II АРХИТЕКТУРНО - СТРОИТЕЛЬНЫЕ ЧЕРТЕЖИ ВЫШЕ 0.000

ЧАСТЬ 1: ПАНСИОНАТ, ПОЛИКЛИНИКА,
ЧАСТЬ 2: ОТДЕЛЕНИЯ ЛЕЧЕБНО-ДИАГНОСТИЧЕСКИЕ
ЧАСТЬ 3: СТАЦИОНАР.

АЛЬБОМ III САНИТАРНО-ТЕХНИЧЕСКИЕ ЧЕРТЕЖИ = ОТОПЛЕНИЕ,
ВЕНТИЛЯЦИЯ, КОНДИЦИОНИРОВАНИЕ,
ЧАСТЬ 1: ПАНСИОНАТ, ПОЛИКЛИНИКА, ЛЕЧЕБНО-ДИАГНОСТИЧЕСКИЕ
ОТДЕЛЕНИЯ,
ЧАСТЬ 2: СТАЦИОНАР.

АЛЬБОМ IV САНИТАРНО-ТЕХНИЧЕСКИЕ ЧЕРТЕЖИ = ВОДОПРОВОД,
КАНАЛИЗАЦИЯ, ХОЛОДОСНАБЖЕНИЕ.

АЛЬБОМ V ТЕХНОЛОГИЧЕСКИЕ ЧЕРТЕЖИ, ЛЕЧЕБНОЕ ГАЗОСНАБЖЕНИЕ
ЧАСТЬ 1: ТЕХНОЛОГИЧЕСКАЯ ЧАСТЬ
ЧАСТЬ 2: ЛЕЧЕБНОЕ ГАЗОСНАБЖЕНИЕ

АЛЬБОМ VI ЗАКАЗНЫЕ СПЕЦИФИКАЦИИ НА ТЕХНОЛОГИЧЕСКОЕ
ОБОРУДОВАНИЕ.

АЛЬБОМ VII ЭЛЕКТРОТЕХНИЧЕСКИЕ ЧЕРТЕЖИ, ЭЛЕКТРООБОРУДОВАНИЕ
ЧАСТЬ 1 ПАНСИОНАТ, ПОЛИКЛИНИКА, ЛЕЧЕБНО-ДИАГНОСТИЧЕСКИЕ
ОТДЕЛЕНИЯ.

ЧАСТЬ 2 СТАЦИОНАР.
АЛЬБОМ VIII ЭЛЕКТРОТЕХНИЧЕСКИЕ ЧЕРТЕЖИ = УСТРОЙСТВА СВЯЗИ И
АВТОМАТИЗАЦИЯ

ЧАСТЬ 1 УСТРОЙСТВА СВЯЗИ,
ЧАСТЬ 2 АВТОМАТИЗАЦИЯ.

АЛЬБОМ IX СМЕТЫ: ЧАСТЬ 1, ЧАСТЬ 2.

АЛЬБОМ X УЗЛЫ
ЧАСТЬ 1 УЗЛЫ ОБЩЕСТРОИТЕЛЬНЫХ И АРХИТЕКТУРНЫХ РЕШЕНИЙ
ЧАСТЬ 2 МОНТАЖНЫЕ УЗЛЫ И ДЕТАЛИ САНИТАРНОТЕХНИЧЕСКИЕ

АЛЬБОМ XI ИЗДЕЛИЯ ЗАВОДСКОГО ИЗГОТОВЛЕНИЯ

АЛЬБОМ XII ЧЕРТЕЖИ ЗАДАНИЯ ЗАВОДУ-ИЗГОТОВИТЕЛЮ.

АЛЬБОМ XIII ХОЗЯЙСТВЕННО-БЫТОВЫЕ ПОМЕЩЕНИЯ В ПОДВАЛЕ.

ПРИМЕНЕННЫЕ ТИПОВЫЕ ПРОЕКТЫ:

1. ХОЗЯЙСТВЕННЫЙ КОРПУС. Типовой проект № 252-9-55 распространяет издательское бюро ГипроиниЗдрава
2. Кислородная станция. Типовой проект № 470-4-54 распространяет казахский филиал ЦИТП.
3. Трансформаторная подстанция. Типовой проект № 407-3-107/75 распространяет свердловский филиал ЦИТП.
4. Архив для хранения рентгенограмм. Типовой проект № 252-9-42 распространяет Моспроект-1
5. Аптечный склад. Типовой проект № 254-8-2 распространяет Новосибирский филиал ЦИТП.
6. Градирня. Типовой проект № 504-6-53 распространяет ЦИТП.
7. Резервуары для дезактивации сточной воды. Альбом ВК-Т Выпуск I распространяет издат. бюро ГипроиниЗдрава
8. Пролодная. Типовой проект № 252-9-27. распространяет издательское бюро ГипроиниЗдрава.

РАЗРАБОТАН
ПРОЕКТНЫМ ИНСТИТУТОМ
ГИПРОИНИЗДРАВА

ГЛАВНЫЙ ИНЖЕНЕР ИНСТИТУТА *Розенберг* Я.М. РОЗЕНБЕРГ
ГЛАВНЫЙ АРХИТЕКТОР ПРОЕКТА *Канищев* Ю.Ф. КАНИЩЕВ

ТЕХНИЧЕСКИЙ ПРОЕКТ УТВЕРЖДЕН
МИНИСТЕРСТВОМ ЗДРАВООХРАНЕНИЯ СССР.
ПРИКАЗ № 1412 от 15 ДЕКАБРЯ 1977г.
РАБОЧИЕ ЧЕРТЕЖИ ВВЕДЕНЫ В ДЕЙСТВИЕ
ИНСТИТУТОМ ГИПРОИНИЗДРАВА
ПРИКАЗ № 93 от 25.09.80г.

ТИПОВОЙ ПРОЕКТ
 252-3-26
 Альбом X
 С. С. Г. Л. А. С. О. Б. А. Н. О.
 И. М. Б. П. П. О. Л. А.

Ведомость чертежей комплекта Р8.2-1

ЛИСТ	НАИМЕНОВАНИЕ	СТР	ПРИМЕЧАНИЕ
1	2	3	4
	ОБЛОЖКА		
	ТИТУЛЬНЫЙ ЛИСТ	1	
У2-0	ЗАГЛАВНЫЙ ЛИСТ	2	
У2-1	УЗЛЫ № 1, 2, 3, 4	3	
У2-2	УЗЛЫ № 5, 6, 7, 8	4	
У2-3	УЗЛЫ № 9, 10, 11	5	
У2-4	УЗЛЫ № 12, 13, 14, 15	6	
У2-5	ВЫХОД НА КРОВЛЮ. ПЛАН, ФАСАДЫ, РАЗРЕЗ	7	УЗЕЛ № 24
У2-6	БАРЬЕРЫ БР-1, БР-2, БР-3; ВЕШАЛКИ ВП-1, ВП-2; ПДС	8	
У2-7	БАРЬЕРЫ БР-1, БР-2, БР-3, БР-4	9	
У2-8	БЛОК ШКАФА К. ОБЩИЙ ВИД, РАЗРЕЗЫ, ДЕТАЛИ	10	
У2-9	УЗЛЫ № 16, 17	11	
У2-10	УЗЛЫ № 18, 19	12	
У2-11	УЗЕЛ № 20	13	
У2-12	УЗЛЫ № 21, 22 и 23	14	
У2-13	ВЕНТШАХТЫ НА КРОВЛЕ	15	
У2-14	УЗЛЫ ВЕНТШАХТЫ	16	
У2-15	МОЛНИЕЗАЩИТА БЛОКОВ „А“, „Б“, „В“	17	
У2-16	МОЛНИЕЗАЩИТА БЛОКА „Г“	18	
У2-17	ЛЮК МОНТАЖНЫЙ 800x800	19	
У2-18	ЛЮК МОНТАЖНЫЙ 1200x800	20	
У2-19	УСТАНОВКА ФУНДАМЕНТ. ПИИП ПОД ВЕНТИЛЯТОРЫ	21	
У2-20	СХЕМЫ КРЕПЛЕНИЯ СТЕНОВЫХ	22	
У2-21	ПАНЕЛЕЙ К ЭЛЕМЕНТАМ КАРКАСА	23	
У2-22	В БЛОКАХ А, Б, В.	24	
У2-23	УСТАНОВКА ВИБРИРУЮЩИХ ПЛАТ ПОД НАСОСЫ	25	

Ведомость основных комплектов альбома X

ОБОЗНАЧЕНИЕ	НАИМЕНОВАНИЕ	ПРИМЕЧАН.
Р8.2 -1	УЗЛЫ ОБЩЕСТРОИТЕЛЬНЫХ И АРХИТЕКТУРНЫХ РЕШЕНИЙ	ЧАСТЬ 1
Р8.3 -1	МОНТАЖНЫЕ УЗЛЫ И ДЕТАЛИ САНИТАРНО-ТЕХНИЧЕСКИЕ	ЧАСТЬ 2

РУК. МАСТ	АДАМОВИЧ	979	Т.П. 252-3-26		
ГЛ. ИНЖ. М	КАРМИН				
ГА П	КАНИЩЕВ	Заглавный лист	СТАДИЯ	ЛИСТ	ЛИСТОВ
ГИ П	НИКОЛАЕВ		Р	У2-0	24
РУК. ГР	ИРЛОВА	Заглавный лист	МЗ СССР		
ПРОВЕРИЛ	ПОПОВ		ГИПРОНИИЗДРАВ		
РАЗРАБОТ	БАШИРОВА		Г. МОСКВА		

ТЯГОВОЙ ПРОЕКТ
252-3-26
А.А.БОМЪ

1

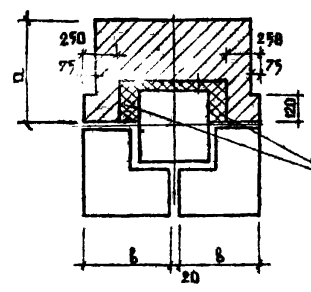

ШУРУП А4 x 35 ГОСТ 1145-70
Шлаковата
Гвоздь 40x100
ГОСТ 4028-65

2

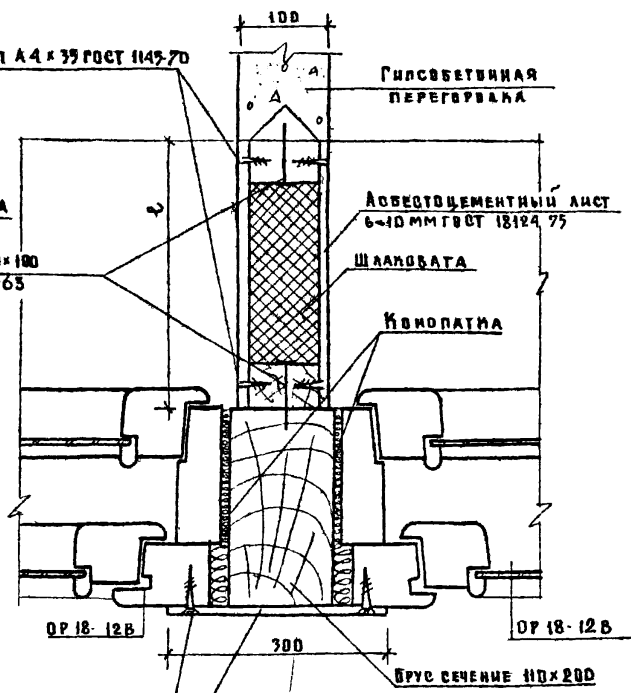

Асбестоцементный лист 300x1800 (h) б=10
на белом цементе ГОСТ 18124-75
Шуруп А4 x 35
ГОСТ 1145-70

t°	> -20°	> 30°	> 40°
d	380	510	640
b	470	520	570
e	150	280	410

4

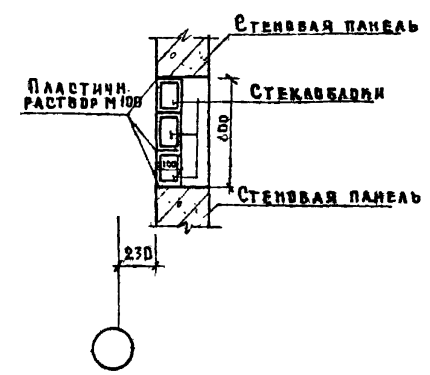

3

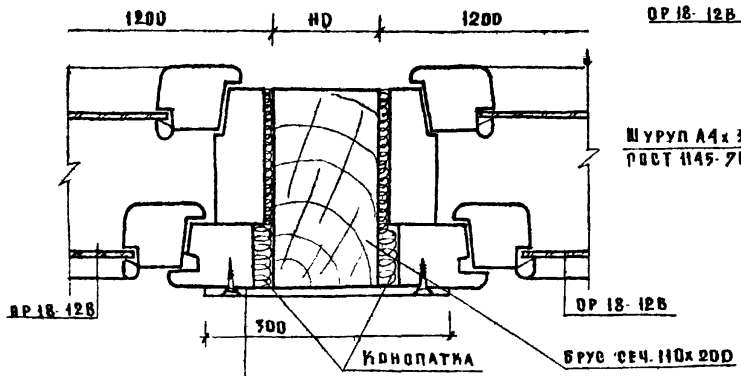

Асбестоцементный лист 300x1800 (h) б=10 мм
на белом цементе ГОСТ 18124-75

СОСТАВ И КОД

ШИВ. ПОД.

РУЧ. МАСТ	А.А.БОМЪ	1970	Т.п. 252-3-26	Р 8.2-1
ГЛАВ. ИНЖ. М.	КАРМИН			
ГАП	КАНИЩЕВ			
ГИП	ИИИДАЕВ			
РУЧ. ГР.	ДРАВА			
ПРОВЕРИ	КАНИЩЕВ			
РАЗРАБ.	БАШЦРОВА			

УЗЛЫ N 1,2,3,4

СТАЛЬЯ	ЛИСТ	ЛИСТОВ
Р	У2-1	
N 3 СССР		
ГИПРОИИЗДРАВ		
г. Москва		

Копия

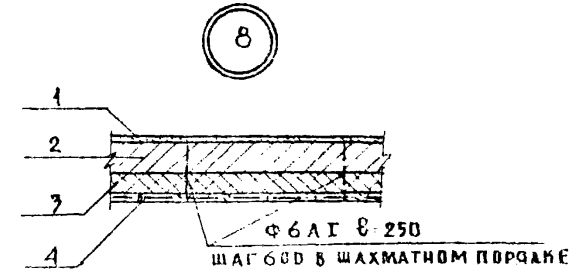
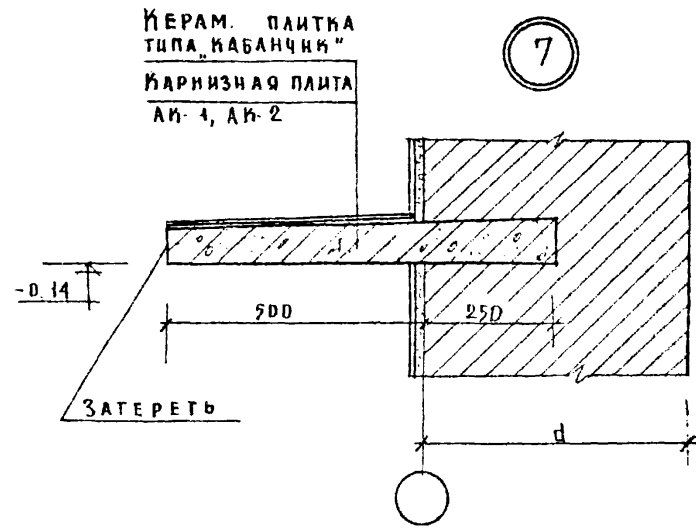
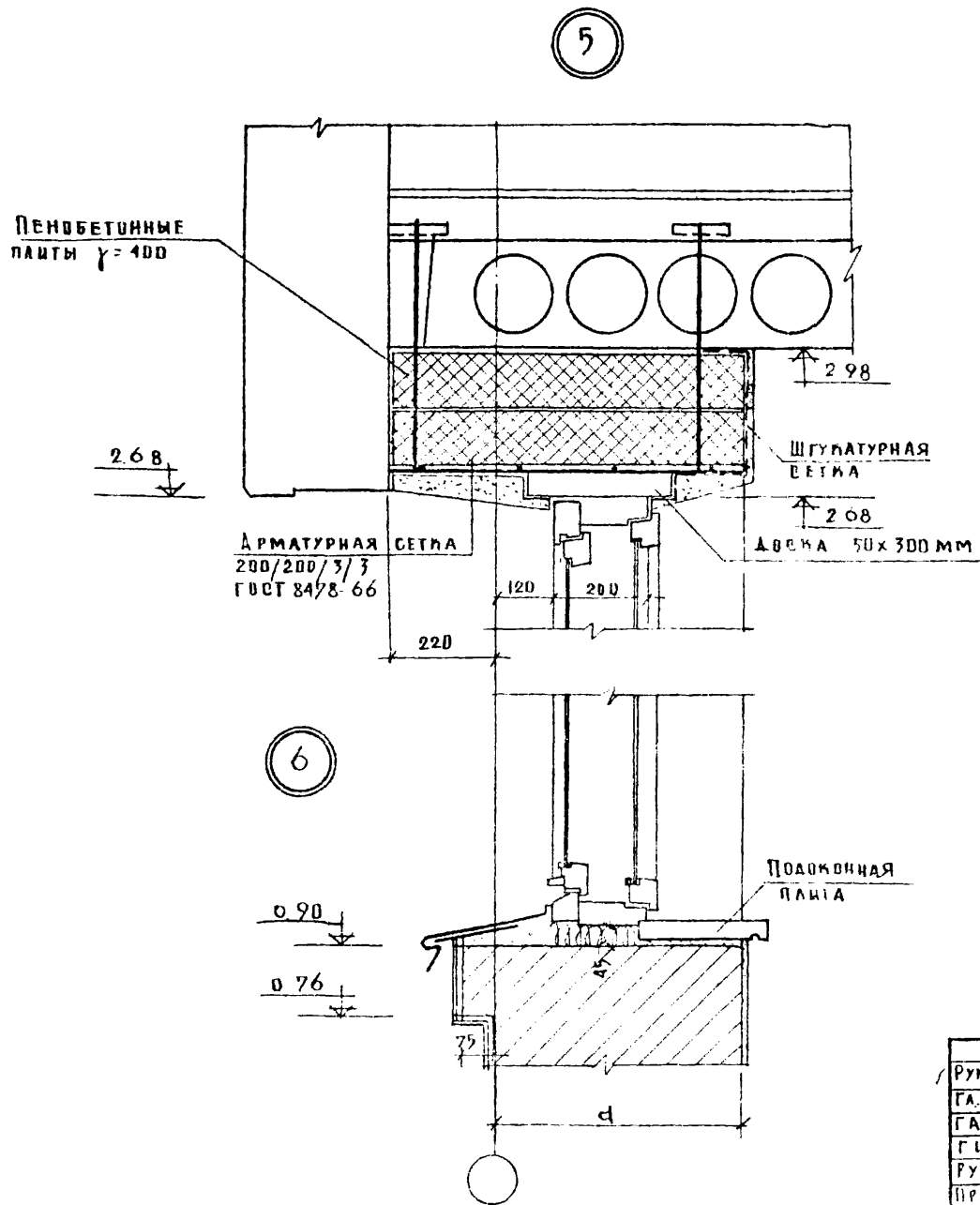

- 1. ШТУКАТУРКА - 20 мм
- 2. КИРПИЧНАЯ ПЕРЕГОРДАКА - 120 мм
- 3. УТЕПЛИТЕЛЬ - ПЕНОБЕТОННЫЕ ПЛИТЫ ГОСТ 5742-61
γ=300 кг/м³ δγ=80 мм
- 4. ШТУКАТУРКА ПО АРМАТУРНОЙ СЕТКЕ 200/200/3/3
(ГОСТ 8478-66) - 20 мм

РУК. МАСТ	АДАМОВИЧ	1979	Т.П. 252-3-26	Р.8.2-1
ГЛАВ. ИНЖ. М.	КАРМИН			
ГА П	КАНИЩЕВ			
Г И П	КИЩАКОВ			
РУК. ГР	ОРАОВА			
ПРОВЕРКА	УЛАШОВА			
РАЗРАБОТ.	БАШИРОВА			

УЗЛЫ № 5, 6, 7, 8.

СТАЦИЯ	ЛИСТ	ЛИСТОВ
Р	У2-2	
МЗ ССРР		
ГИПРОНИИЗРАВ		
г. МОСКВА		

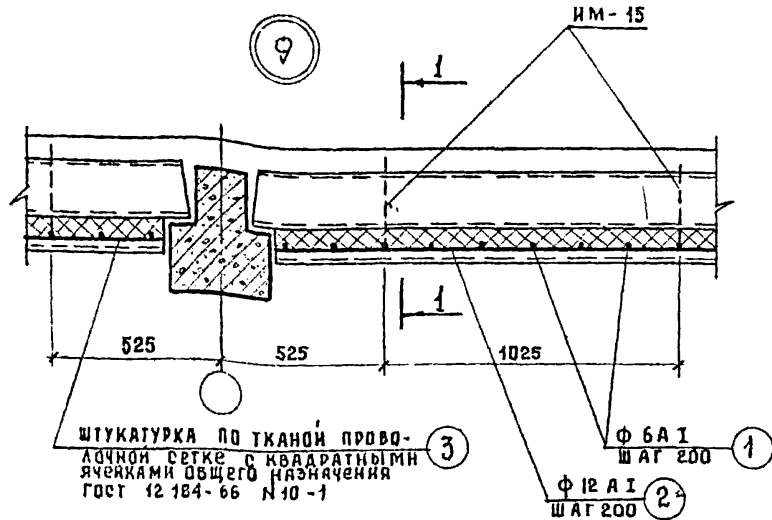

штукатурка по тканой проводочной сетке с квадратными ячейками общего назначения ГОСТ 12184-66 №10-1

Ф 6 А I шаг 200
Ф 12 А I шаг 200

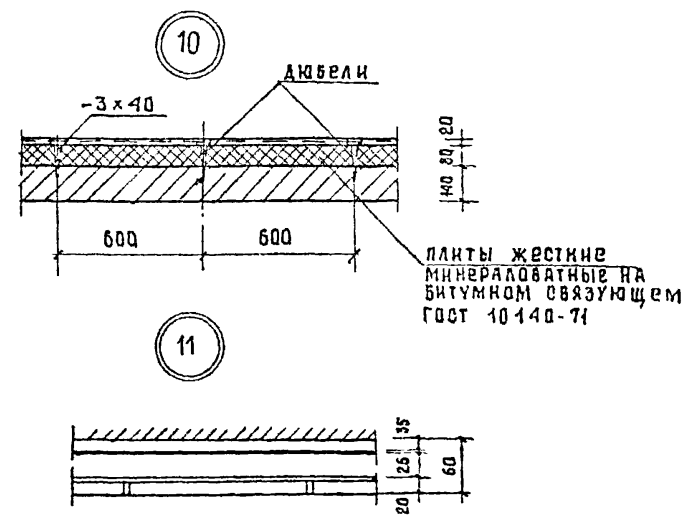

ПЛИТЫ ЖЕСТКИЕ МИНЕРАЛОВАТНЫЕ НА БИТУМНОМ СВЯЗУЮЩЕМ ГОСТ 10140-71

1-1

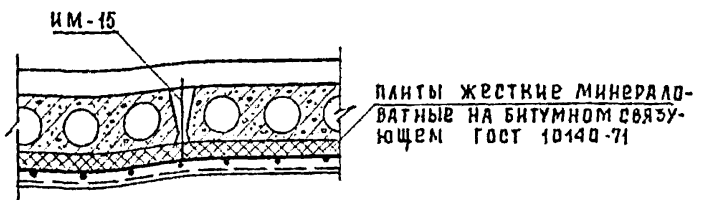

ПЛИТЫ ЖЕСТКИЕ МИНЕРАЛОВАТНЫЕ НА БИТУМНОМ СВЯЗУЮЩЕМ ГОСТ 10140-71

С о с т а в п а р о и з о л я ц и и

1. ГРУНТОВКА ХОЛОДНОЙ БИТУМНОЙ ЭМУЛЬСИЕЙ, НАНЕСЕННОЙ ПО ВЫРАВНИВАЮЩЕЙ СТЯЖКЕ ИЗ ЦЕМЕНТНО-ПЕСЧАНОГО РАСТВОРА М-50 Б-15 ММ
2. Пароизоляция-слой стеклорубероида ГОСТ 15879-70 (3 слоя) на горячей битумной мастике МБК-Г-100 ГОСТ 2889-67
3. Торкрет штукатурка из цементно-песчаного раствора М-100 состава 1:4 по стальной сетке 250/250/3/3 ГОСТ 8478-66 и проводочной сетке с квадратными ячейками общего назначения №20-1.6 ГОСТ 12184-66 δ=25 мм
4. Плитки керамические для внутренней облицовки стен ГОСТ 6141-63 на синтетической полимерцементной мастике ПЦ по грунтовке из поливинилацетатной эмульсии ГОСТ 10002-62

П р и м е ч а н и я

1. Толщину утеплителя бу принимать по таблице (см. Альбом I часть I пояснительная записка)

Р а с х о д м а т е р и а л о в н а 1 м² п е р е к р ы т и я

Поз обозначение	Обозначение	Наименование	Кол	Масса ед. т	Примечание
1	Ф 6 А I	Стержень	6М	0,0011	
2	Ф 12 А I	Стержень	5М	0,0043	
3	Ф-1	Тканая проводочная сетка с квадрат, ячейками общ. назначения	1М²	0,0013	ГОСТ 12184-66

Дук.Маст.	АДАМОВИЧ	1979	Т.П.252-3-26	Р.8.2-1
Гл.Инж.М.	КАРМИН			
ГАП	КЛИЩЕВ			
ГИП	НИКОЛАЕВ			
Дук.Гр.	ОРЛОВА	УЗЛЫ-№ 9,10,11		
Проверил	ГОДЯРОВА			
Разработ.	БАШИРОВА			

СТАНДА	Лист	Листов
Р.	У2-3	
М.С. СССР		
ГИПРОНИИЗДРАВ		
г. Москва		

ТИПОВОЙ ПРОЕКТ
252-3-26
АЛЬБОМ А

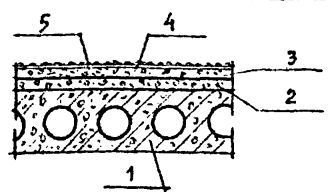

15

- 5. ЗАЩИТНЫЙ СЛОЙ ИЗ ОКАТАННОГО ГРАВИЯ РАЗМЕРОМ 3-10ММ ИЛИ КРУПНОЗЕРНИСТОГО ПЕСКА ВТОПЛЕННОГО В АНТИСЕПТИРОВАННУЮ БИТУМНУЮ МАСТИКУ ГОСТ 2889-67.
- 4. ВОДОИЗОЛЯЦИОННЫЙ КОВЕР - 4 СЛОЯ РУБЕРОИДА
- 3. СТЯЖКА ИЗ ЦЕМЕНТНО-ПЕСЧАНОГО РАСТВОРА МАРКИ 100, АРМИРОВАННАЯ СЕТКОЙ 200x200/3/3 ГОСТ 8478-66-30ММ
- 2. РАЗУКАЛКА ИЗ КЕРАМЗИТОВОГО ГРАВИЯ ГОСТ 9759-71
h min = 30ММ. γ = 600 КГ/М³
- 1. ПАНЕЛЬ ПЕРЕКРЫТИЯ.

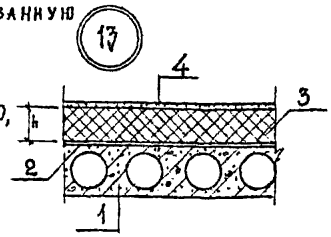

17

- 1. Ж.Б. ПАНЕЛЬ
- 2. ОКЛЕЕЧНАЯ ПАРИЗОЛЯЦИЯ - 1 СЛОЙ ПОДКЛАДОЧНОГО РУЛОННОГО МАТЕРИАЛА НА МАСТИКЕ
- 3. УТЕПЛИТЕЛЬ - ПЕНОБЕТОННЫЕ ПЛЫТЫ ГОСТ 5742-61 γ = 4000 КГ/М³
- 4. СТЯЖКА ИЗ ЦЕМЕНТНО-ПЕСЧАНОГО РАСТВОРА М-50 - 20 ММ.

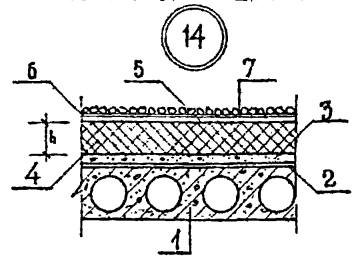
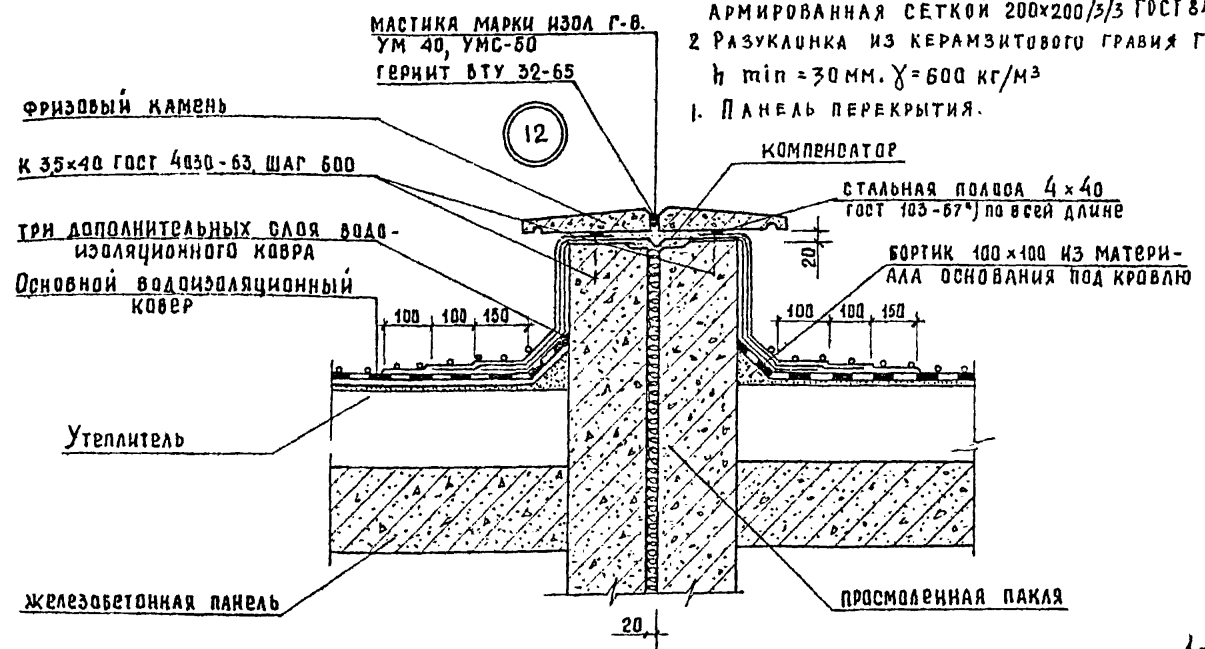

14

- 1- Ж.Б. ПАНЕЛЬ ПOKPЫТИЯ
- 2- ОКЛЕЕЧНАЯ ПАРИЗОЛЯЦИЯ - 1 СЛОЙ ПОДКЛАДОЧНОГО РУЛОННОГО МАТЕРИАЛА НА МАСТИКЕ
- 3- РАЗУКАЛКА ИЗ КЕРАМЗИТОВОГО ГРАВИЯ ГОСТ 9759-71 h min = 30ММ.
- 4. УТЕПЛИТЕЛЬ - ПЕНОБЕТОННЫЕ ПЛЫТЫ ГОСТ 5742-61 γ = 400 КГ/М³
- 5- СТЯЖКА ИЗ ЦЕМЕНТНО-ПЕСЧАНОГО РАСТВОРА М-50 - 15 ММ.
- 6- ВОДОИЗОЛЯЦИОННЫЙ КОВЕР.
- 7- ЗАЩИТНЫЙ СЛОЙ ИЗ ОКАТАННОГО ГРАВИЯ РАЗМЕРОМ 3-10ММ ИЛИ КРУПНОЗЕРНИСТОГО ПЕСКА, ВТОПЛЕННОГО В АНТИСЕПТИРОВАННУЮ БИТУМНУЮ МАСТИКУ ГОСТ 2889-67

П р и м е ч а н и я

1. Толщину утеплителя бу принимать по таблице (см. альбом I, часть I, пояснительная записка)

РУК.МАСТ.	АДАМОВИЧ	1979	Т.П.252-3-26	Р 8.2-1
ГЛ.ИИЖ.М.	КАРМИН			
Г.А.П.	КАНИЩЕВ			
Г.Н.П.	НИКОЛАЕВ			
РУК.ГР.	ОРЛОВА			
ПРОВЕРИЛ	ГОНЧАРОВ			
РАЗРАБОТ	БАШИРОВА			

Узлы № 12, 13, 14, 15.

СТАНДА	ЛИСТ	ЛИСТОВ
Р	У2-4	
М.Б. СССР		
ГИПРОНИИЗДРАВ		
г. Москва.		

У Д Г Л А С О В А Н О

ТИПОВОЙ ПРОЕКТ
252-3-26
А А Б Б О М Х

Ф А С А Д П О А

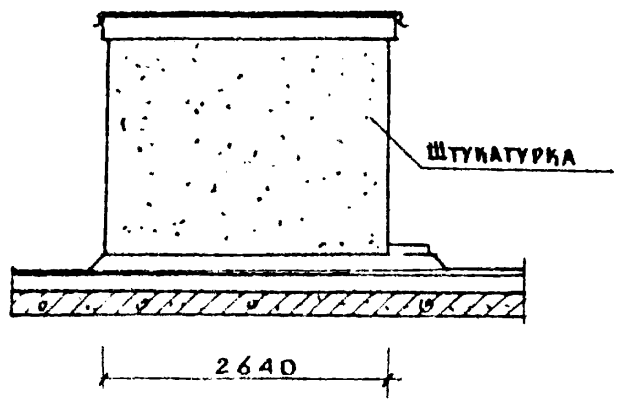

Ф А С А Д П О Б

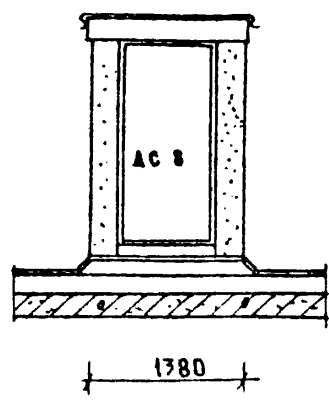

I-I

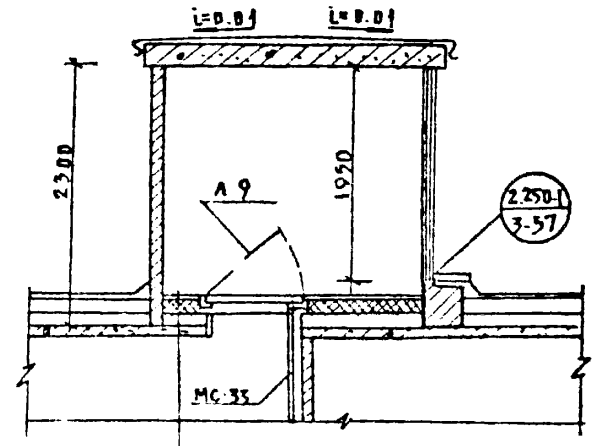

СТЯЖКА ИЗ ЦЕМ. ПЕСЧАНОГО РАСТВ. М 100
ПЕНОБЕТОННЫЕ ПЛИТЫ $\gamma = 300 \text{ кг/м}^3$ ГВСТ
ПЕРАМИТ С $\gamma = 600 \text{ кг/м}^3$
ПАРОИЗОЛЯЦИЯ 1 СЛОЙ РУБЕРОИДА НА МАСТИКЕ
Ж/Б ПЛИТА ПОКРЫТИЯ

П Л А Н

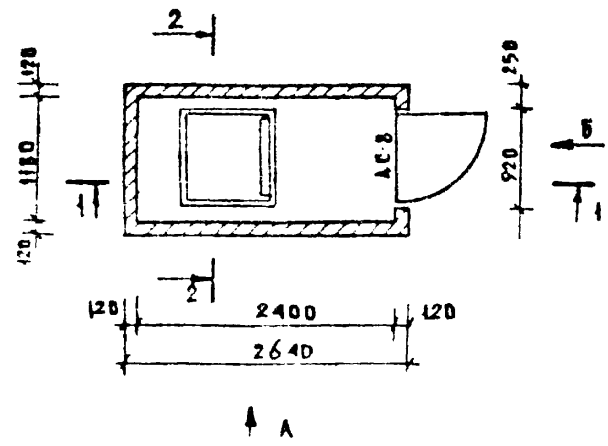

II-II

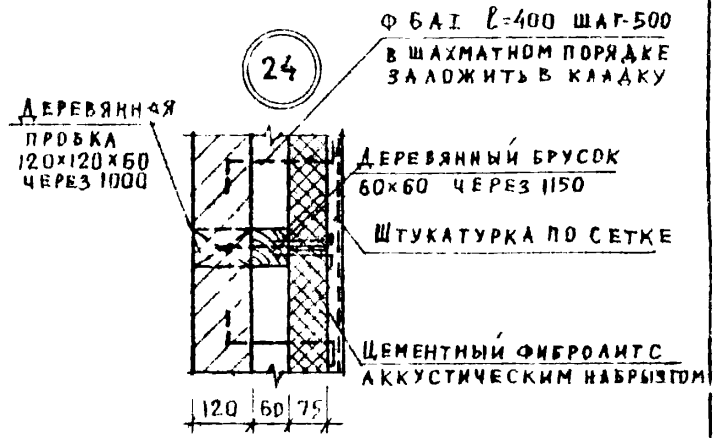
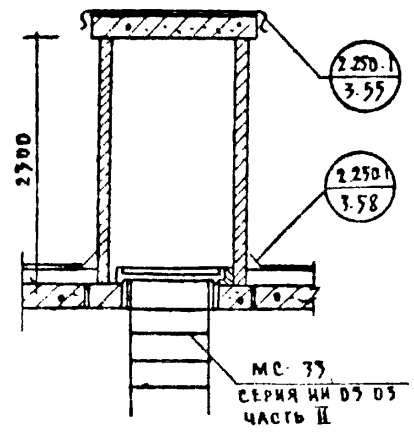

С Д Г Л А С О Б А Ч О
Ш И Р П О В А Д

РУК МАСТ	А А Д О В И Ч	1979	Т. П. 252-3-26	Р. 8.2-1
Г Л И Н Ж. М.	К А Р М И Н			
Г А П	К А Н И Щ Е В			
Г В П	И Н Д Р А А Е В			
РУК ГР	О Р А О В А			
П Р О В Е Р И А	К А Н И Щ Е В			
Р А З Р А Б.	П О П О В			

ВЫХОД НА КРОВЛЮ.
ПЛАН ФАСАДЫ, РАЗРЕЗ
УЗЛА №16

СТАВНЯ	ЛИСТ	ЛИСТОВ
Р	У2-5	
ИЗ СССР		
ГИПРОНИИЗДРАВ		
г. МОСКВА		

Илл. 607.

ТИПОВОЙ ПРОЕКТ
252-3-26
Альбом X

СОГЛАСОВАНО

ИВ. П. БОЛ.

БР-1 ПЛАН

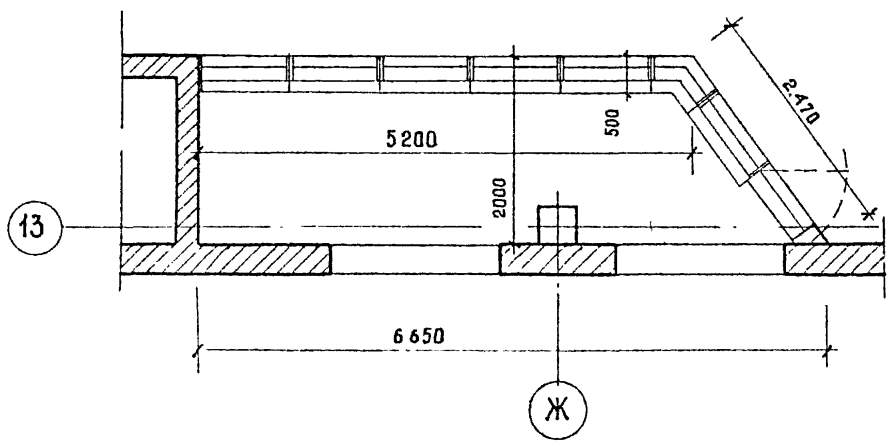

БР-1 РАЗВЕРТКА

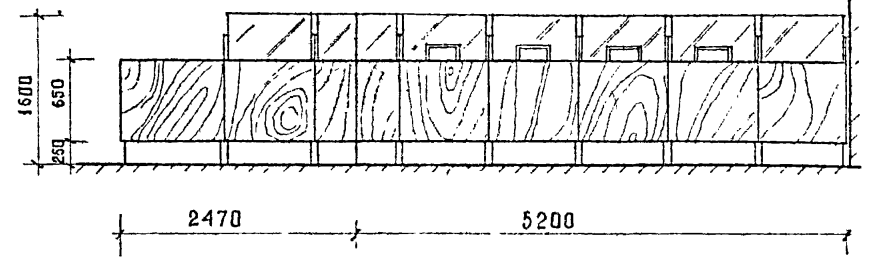

БР-2 ПЛАН

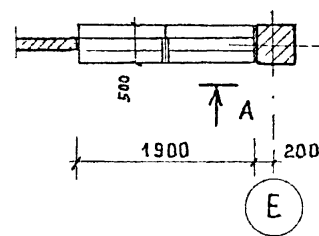

БР-2 ПЛАН

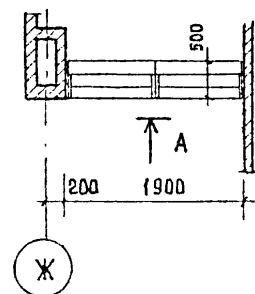

БР-2 ВИД ПО А

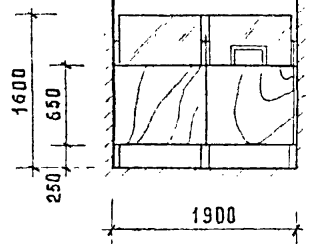

БР-3 ПЛАН

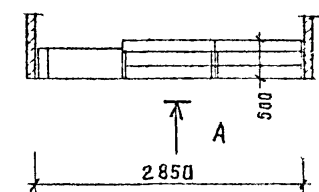

БР-4 ПЛАН

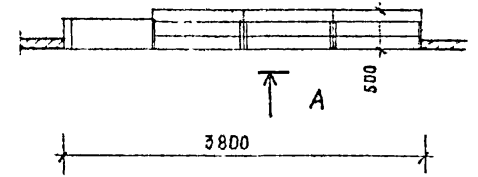

БР-3 ВИД ПО А

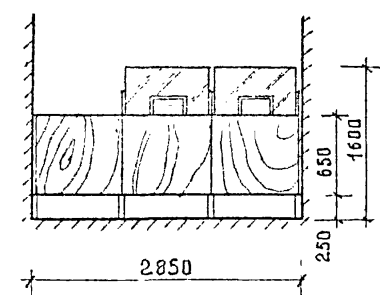

БР-4 ВИД ПО А

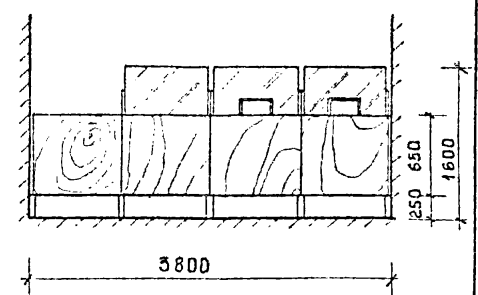

Перечень элементов

Поз. обозначение	Наименование	кол.	примечание
БР-1	БАРЬЕР РЕГИСТРАТУРЫ	1	
БР-2	БАРЬЕР РЕГИСТРАТУРЫ	3	
БР-3	БАРЬЕР РЕГИСТРАТУР-СПРАВ.	2	
БР-4	БАРЬЕР РЕГИСТРАТУРЫ-СПРАВЧН	1	

РУК. МАСТ.	АДАМОВИЧ	4979	Т.П. 252-3-26	Р8.2-1
ГЛ. ИНЖ. М	КАРМИН			
Г.А.П.	КЯНИЩЕВ			
Г.И.П.	НИКОЛАЕВ			
РУК. ГР.	Орлова	БАРЬЕРЫ БР-1, БР-2, БР-3, БР-4		
ПРОВЕРЯЛ	АНВЕР			
РАЗРАБОТ.	БАШИРОВА			
КОПИР.	Жуков			
		СТАДИЯ	ЛЕТ	ЛИСТОВ
		Р	У2-7	
		М.З. СССР		
		ГИПРОНИИЗДРАВ		
		г. МОСКВА.		

ТИПОВОЙ ПРОЕКТ
252-3-26
АЛБГОМ X

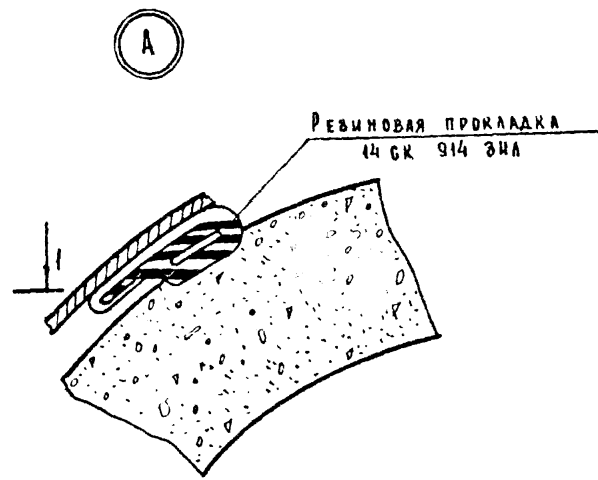
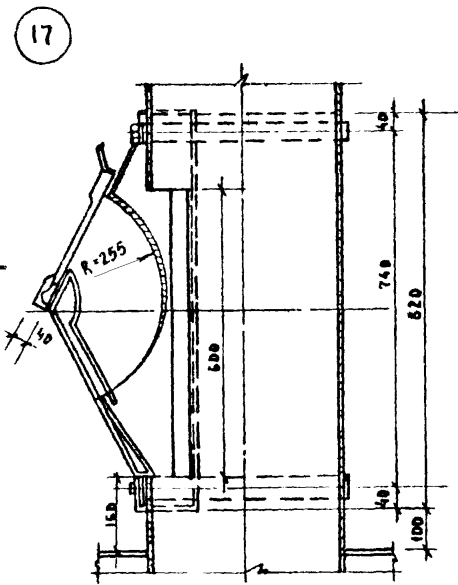
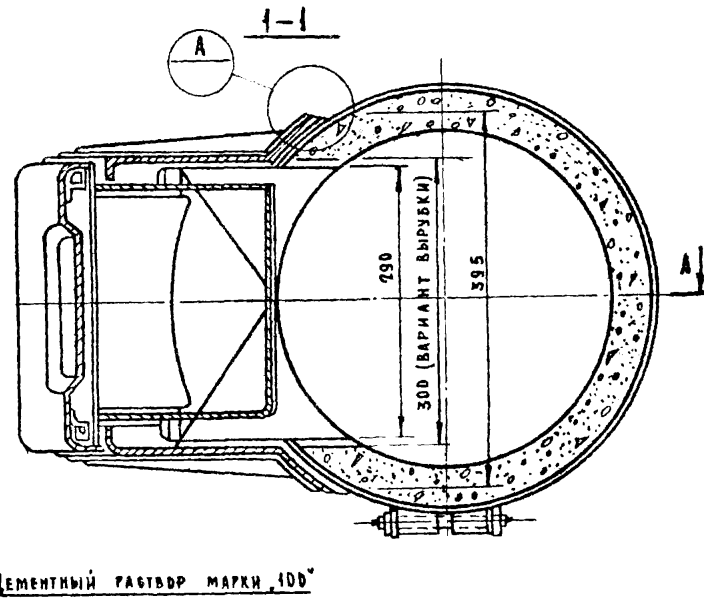
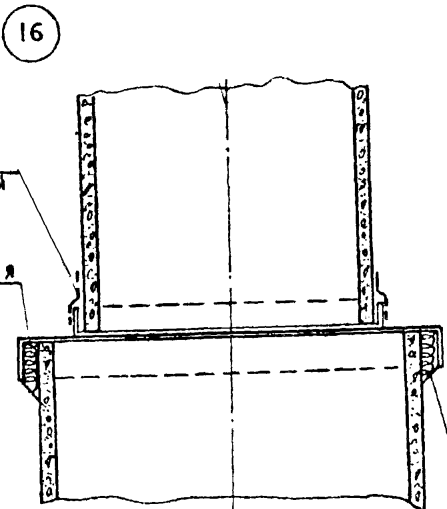
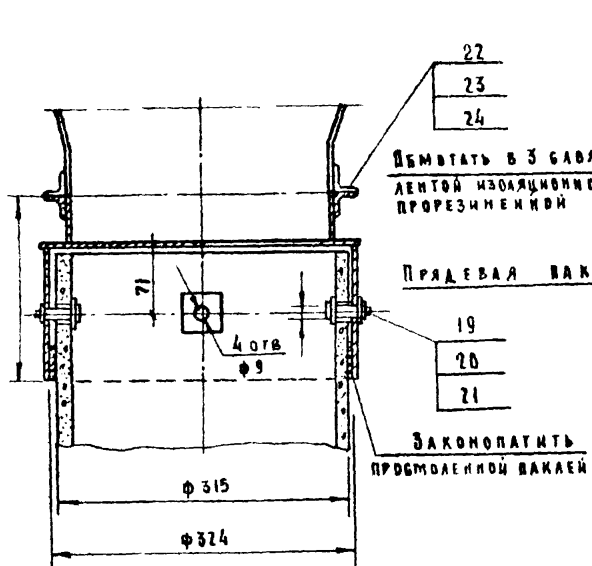

РУК. РАБ.	АДАМОВИЧ	1979	Т.П. 252-3-26	Р.8.2-1
ГЛ. ИНЖ. М.	КАРМИН			
ГА П.	КАНИЩЕВ			
ГИ П.	НИКОЛАЕВ			
РЭН. ГР.	ПРАДВА			
ПРОВЕРКА	КАНИЩЕВ			
РАЗРАБОТ	ГОНЧАРОВ			
			УЗЛЫ 16, 17.	СТАНДА АНСТ АНСТОВ Р У209
				МЗ БССР ГИПРОНИЗДРАБ Г Москва

ИЗВ. К. ВОДА.

ТИПОВОЙ ПРОЕКТ
252-3-26
АЛБУМ А

С В Г Л А С О В А Н Д:

ИМЕН° ПОДА:

18

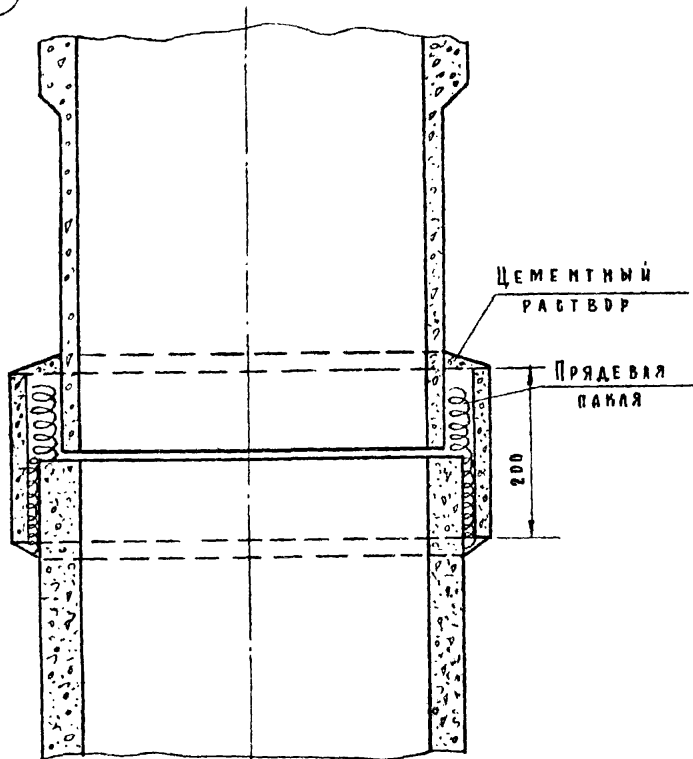

19

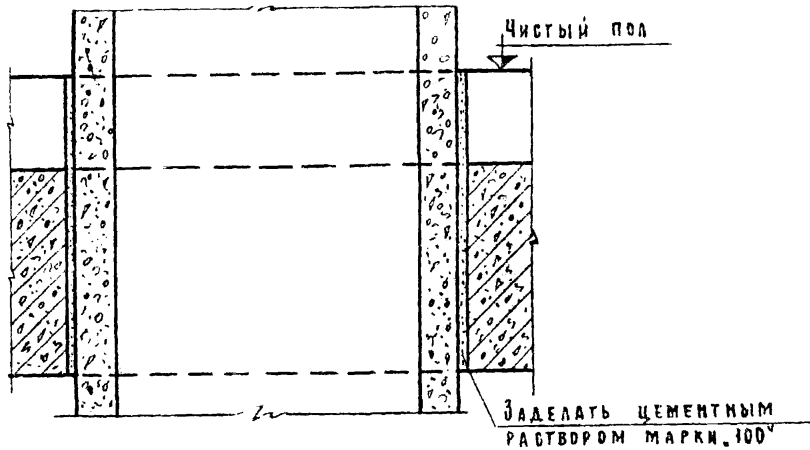

РУК. МАСТ.	АДАМОВИЧ	<i>[Signature]</i>	1979	Т.п. 252-3-26	Р 8.2-1	
ГЛА. ИНЖ. М.	КАРМИН	<i>[Signature]</i>				
ГЛ. П.	КАНИЩЕВ	<i>[Signature]</i>				
ГЧ. П.	НИКОЛАЕВ	<i>[Signature]</i>				
РУК. РР.	ДРАВА	<i>[Signature]</i>		Узлы. №18, 19	СТАДНЯ	
ПРОВЕРИЛ	КАНИЩЕВ	<i>[Signature]</i>			Р	ЛЕТ
РАЗРАБОТ.	ГОНЧАРОВ	<i>[Signature]</i>			У2-10	ЛЕТОВ
				МЗ СССР		
				ТИПРОНИЗДРАВ МОСКВА		

ТИПОВОЙ ПРОЕКТ
252-3-26
АЛБОВОМ Х

Б. ВЛАДОВАНО

УЧЕТ ПОДА

20

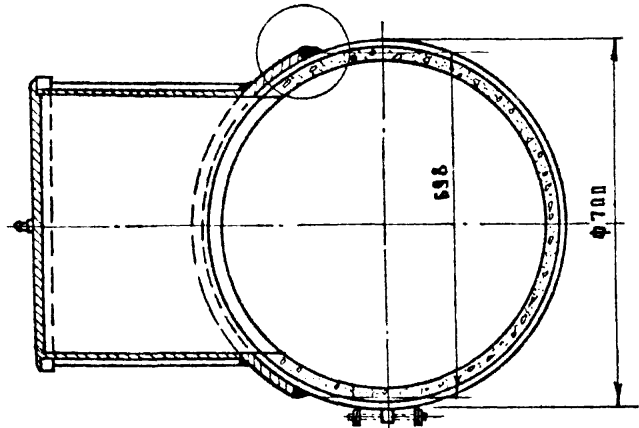
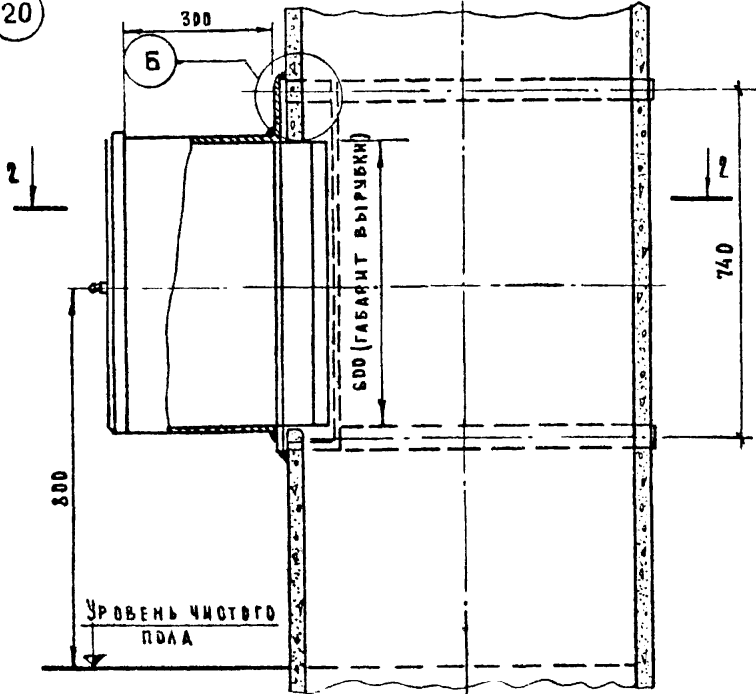

Б

КОРПУС В
СБОРЕ

РЕЗИНОВАЯ ПРОКЛАДКА
И. СК 914, 3ИА

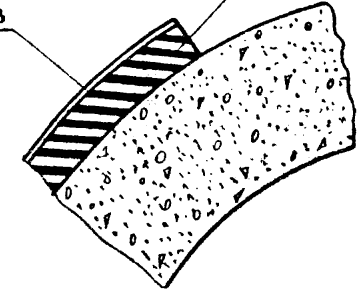

Б

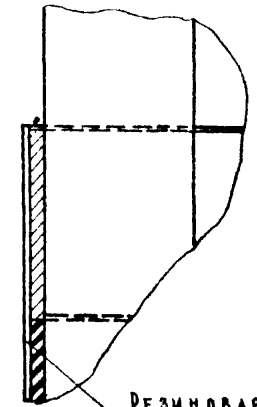

РЕЗИНОВАЯ ПРОКЛАДКА
И. СК 914 3ИА

РУК МАСТ	А. ДАМОВИЧ	1979	Т. П. 252-3-26	Р 82-1
ГА ИНЖ М	КАРМИН			
ГАП	КАНИЩЕВ			
ГИП	НИКОЛАЕВ			
РУК ГР	ПРАВДА			
ПРОВЕРКА	КАНИЩЕВ			
РАЗРАБОТ	ГОДЧАРОВ			

УЗЕА № 20.

СТАДИЯ	АНСТ	АНСТОВ
В	У2-11	
МЗ СССР		
ГИПРОНИЗДРАВ		
МОСКВА		

ТИПОВОЙ ПРОЕКТ
252-3-26
АЛББОМ X

С В Г Л А С О В А Н О :

ИЗМ. ПОДА

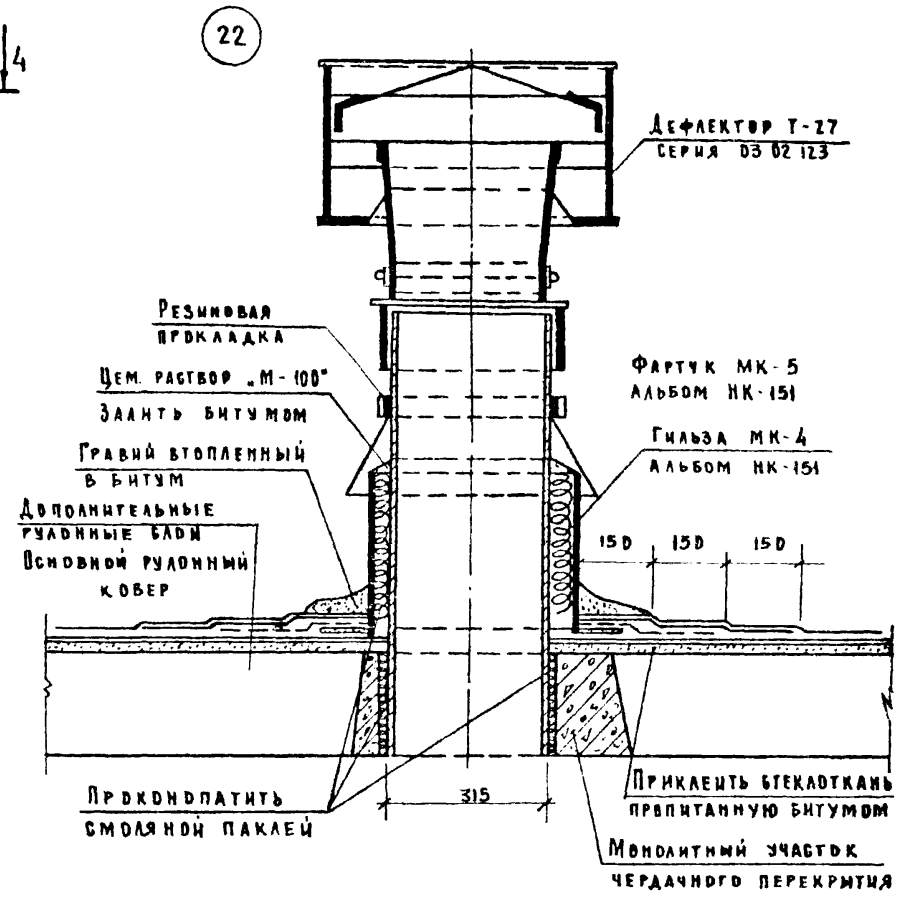
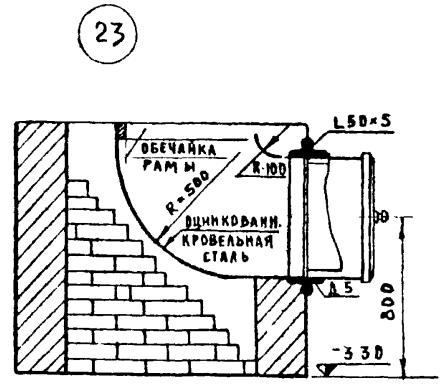
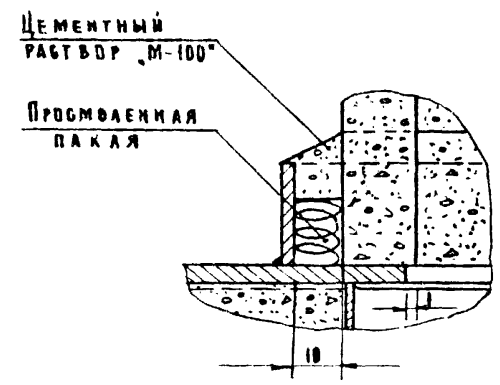
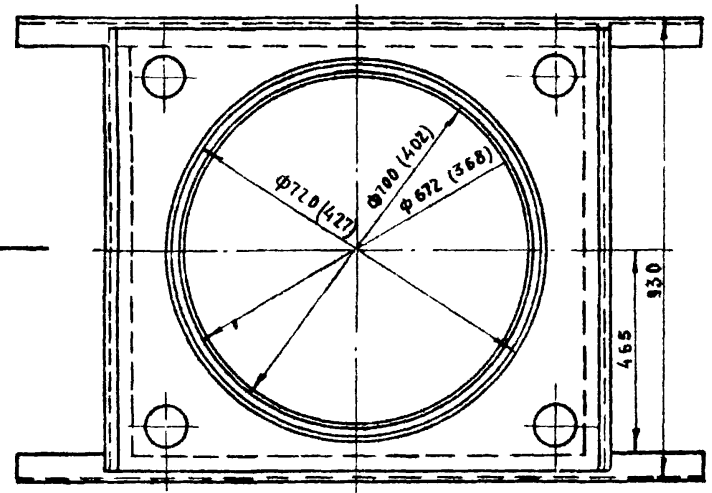
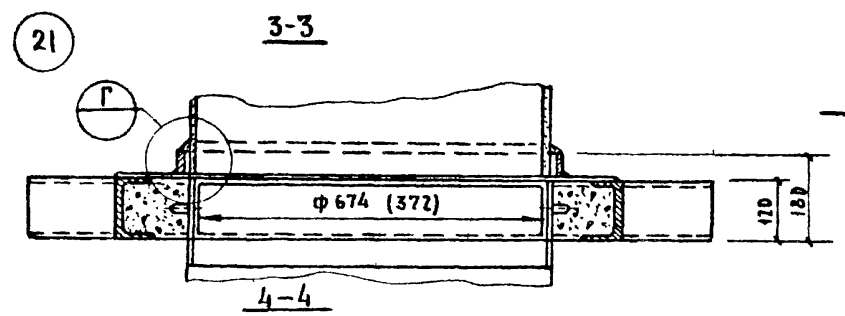

Рук. проект	АДАМОВИЧ	1979	Т.П. 252-3-26	Р 8.2-1
РА. ИНЖ. М.	КАРМИН			
РАП.	КАНИЩЕВ			
РИП.	НИКОЛАЕВ			
РИЧ. ГР.	ПРАВДА			
ПРОВЕРКА	КАНИЩЕВ			
РАЗРАБОТ	ГОЩАРОВ			

УЗ А В. Н 21, 22, 23.

СТADIЯ	ЛИСТ	ЛИСТОВ
В	У2-12	
МЭ СССР		
ГИПРОНИЗДРАВ		
МОСКВА		

ТИПОВОЙ ПРОЕКТ
252-3-26
Альбом X

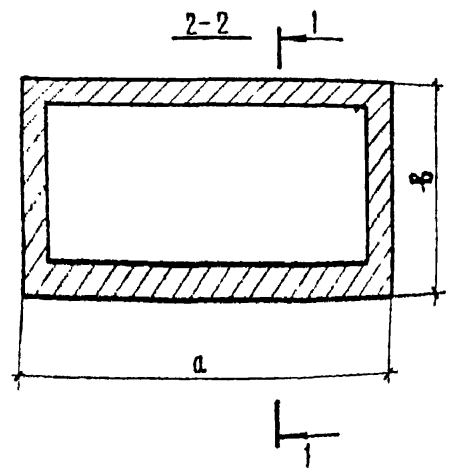
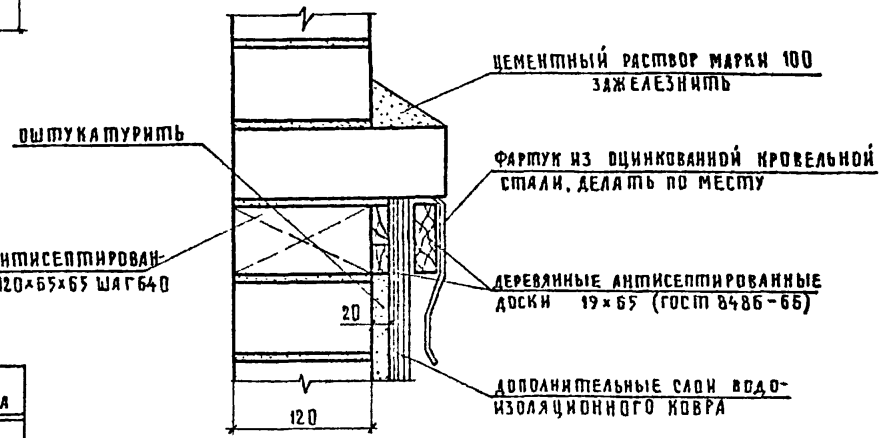
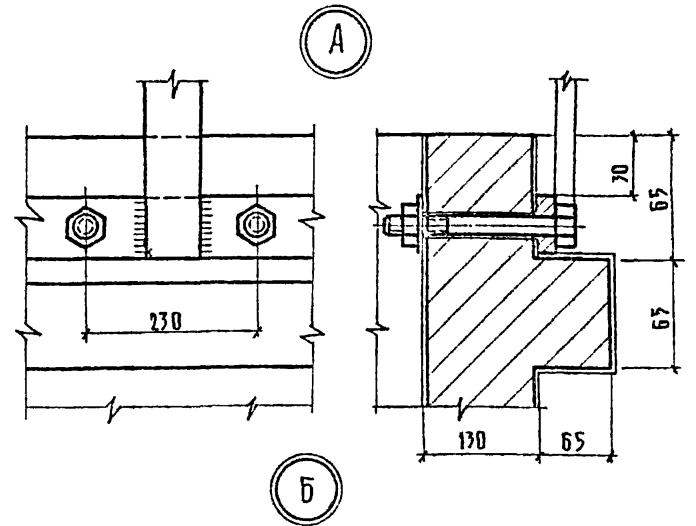
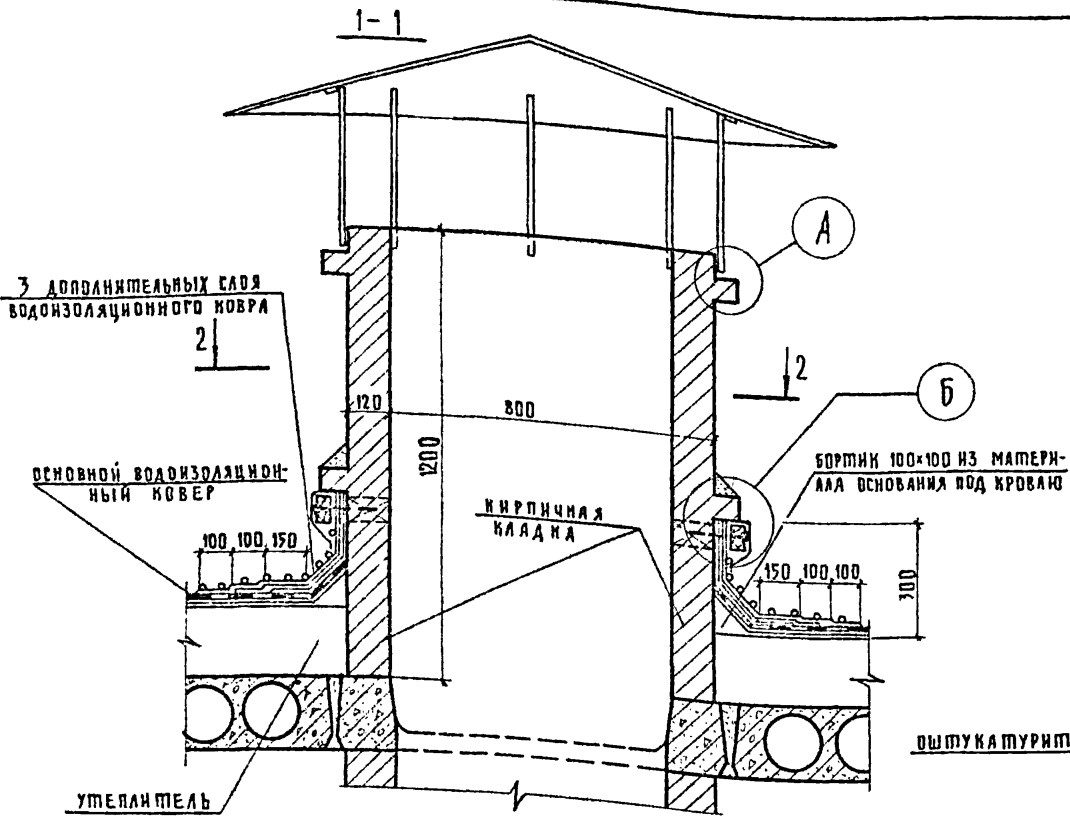

Тип шахты	а	б	Тип зонтика
ВШ-1	2350	1060	1
ВШ-2	3250	1060	2
ВШ-3	5280	1060	3
ВШ-4	1940	1060	4

ПРИМЕЧАНИЕ: Данный лист смотреть совместно с листом

Рук. АСМ-Э	АДАМОВИЧ	1979	Т.П. 252-3-26	Р. 8.2-1
Гл. инж. м.	КАРМИН			
Гл. арх. пр.	ЖАНИЩЕВ			
Гл. инж. пр.	НИКОЛАЕВ			
Рук. гр.	Орлова			
Проверил	Канищев			
Разработ	Гончаров			
Блоки «Б», «В», «Г» Вентиляционная шахта на кровле. План, разрез, узлы			Стадия	Лист
			Р	92-13
			МЗ. СССР ГИПРОНИИЗДРАВ г. Москва	

Копировал: Шушакова

С О С Т А В Л И Ш И
Л И С Т О В

ИНДУСОН ПРОЕКТ
252-3-26
АЛБСОН Ш

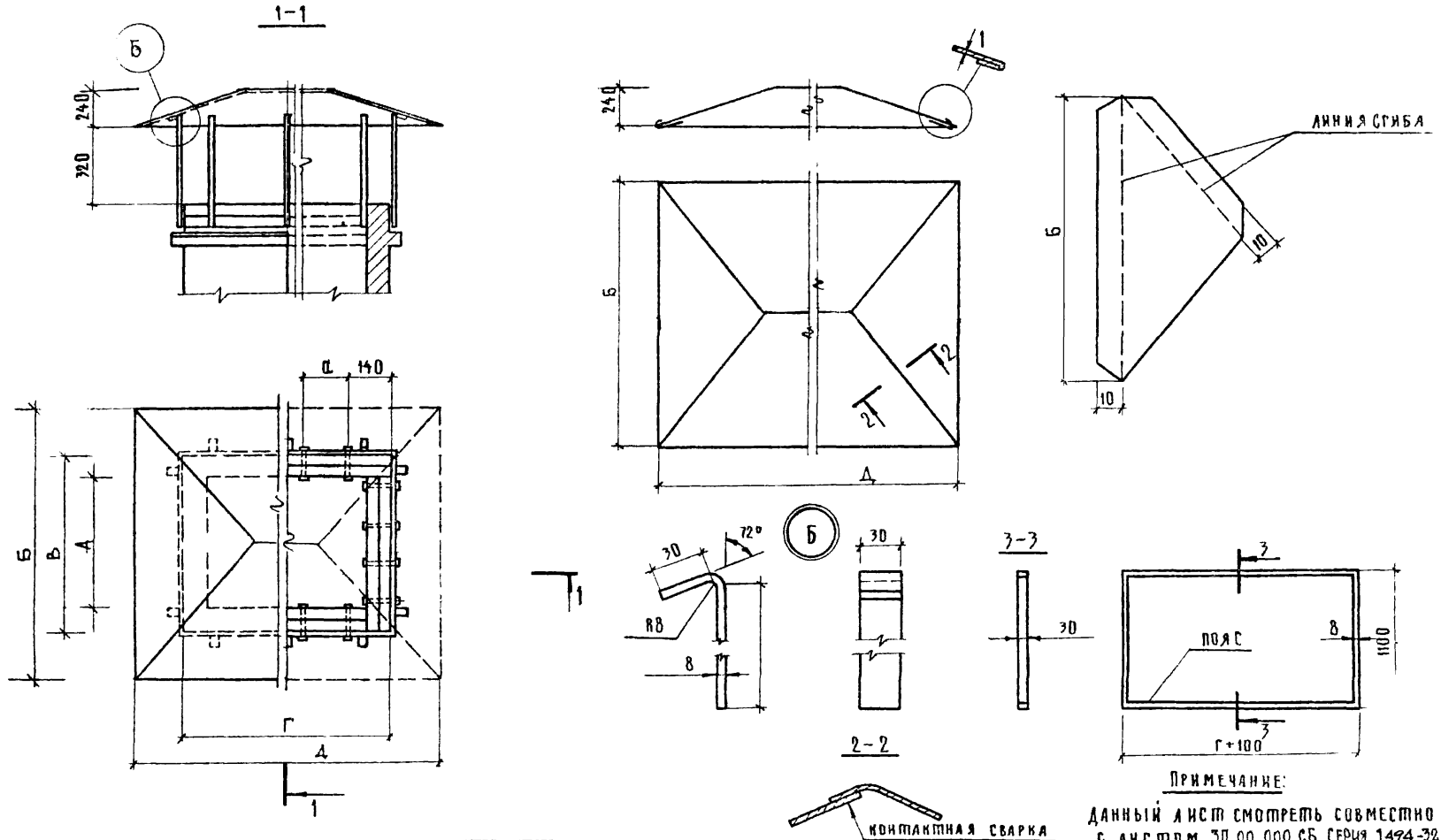

ПРИМЕЧАНИЕ:
ДАННЫЙ ЛИСТ СМОТРЕТЬ СОВМЕСТНО
С ЛИСТОМ ЭП.00.000 СБ СЕРИИ 1494-32
ЗОНТЫ И ДЕФЛЕКТОРЫ ВЕНТ. СИСТЕМ.

ТИП ЗОНТА	РАЗМЕРЫ, ММ						КОЛ- ЧЕСТВО
	А	Б	В	Г	Д	Е	
1	820	1440	1060	2350	2730	230	7
2	820	1440	1060	2250	2630	230	6
3	820	1440	1060	2280	2660	230	1
4	820	1440	1060	1940	2320	230	2

РУК.АСМ-3	АДАМОВИЧ	1979	Т.п. 252-3-26	Р 8.2-1
ГЛАВН.М.	КАРМИН			
САЯРХ.ПР.	КАНИЩЕВ			
САИНЖ.ПР.	НИКОЛАЕВ			
РУК.ГР.	ОРАОВА			
ПРОВЕРИЛ	КАНИЩЕВ			
РАЗРАБОТ	ГОНЧАРОВ			

БЛОКИ „Б“, „В“, „Г“
ЗОНТЫ ДЛЯ ВЕНТИЛЯЦИОННЫХ
ШАХТ НА КРОВЛЕ

СТАДИЯ	ЛИСТ	ЛИСТОВ
Р	32-14	
МЗ СССР ГИПРОНИИЗДРАВ г.Москва		

КОПИРОВАЛ: ШУШАКОВА

ИНВ. ПОДА

ТИПОВОЙ ПРОЕКТ
252-3-26
А 1650 М X

СО Г Л А С О В А Ч О

КВ № 104А

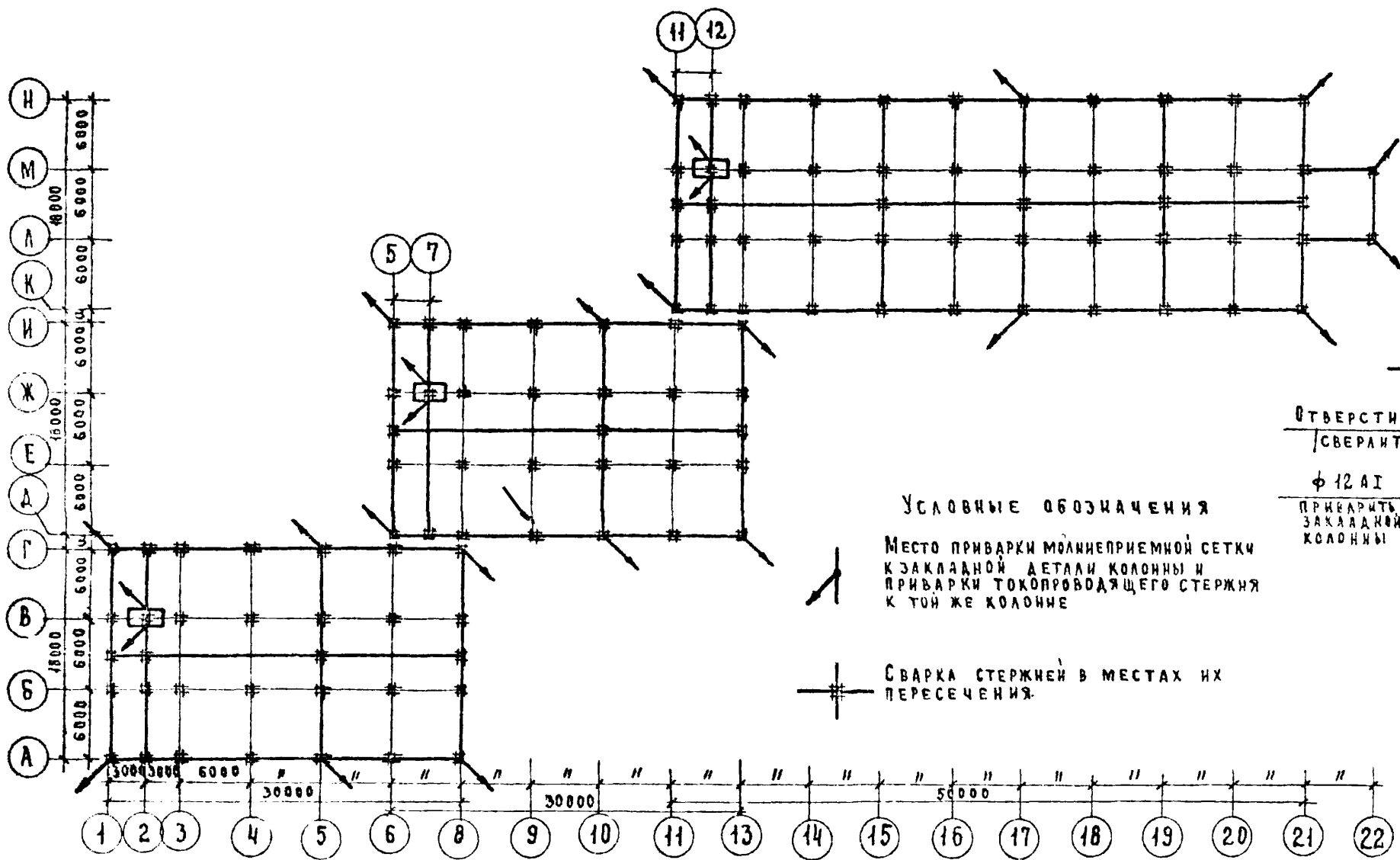

УСЛОВНЫЕ ОБОЗНАЧЕНИЯ

Место приварки молниеприемной сетки к закладной детали колонны и приварки токопроводящего стержня к той же колонне

Сварка стержней в местах их пересечения

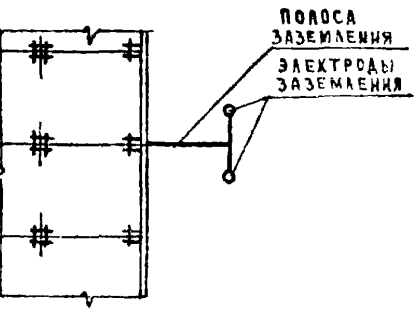
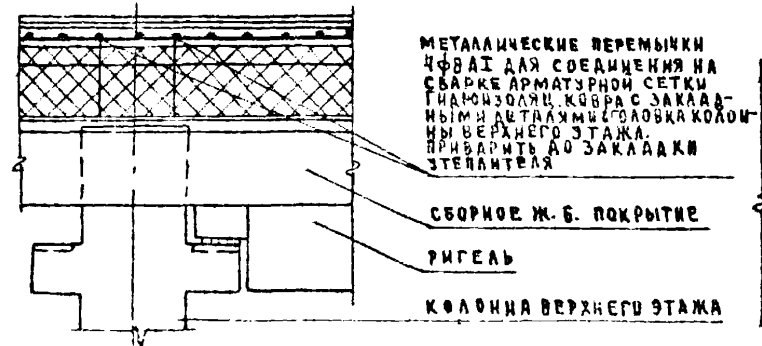
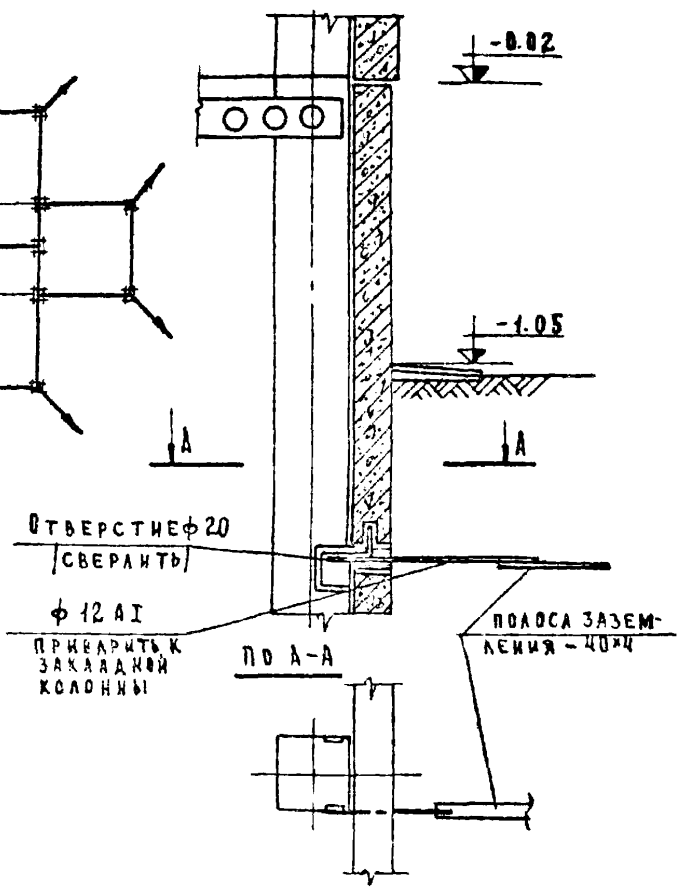

Р.К. МАСТ.	АДАМОВИЧ	1979	Т.П. 252-3-26	Р 8.2-1
ГЛ ИНЖ.М.	КАРМИН			
Г.А.П.	КАНИЩЕВ			
ГИП	НИКОЛАЕВ			
Р.К. ГР.	УРАОВА		БЛОК "А", "Б", "В"	СТАДИЯ
ПРОВЕРИЛ	КАНИЩЕВ		МОЛНИЕЗАЩИТА	ЛИСТ
РАЗРАБОТ.	ГОНЧАРОВ			ЛИСТОВ
				Р
				92-15
				МЗ СССР
				ГИПРОНИЗДРАВ
				г. Москва

Мас,

ТИПОВОЙ ПРОЕКТ
252-3-26
А Б Б О М X

С О Г Л А С О В А Н О

ИЗВ. № ДОДА.

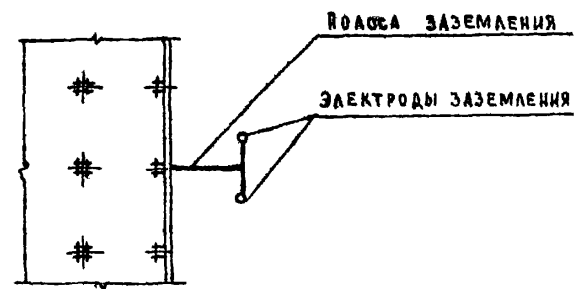
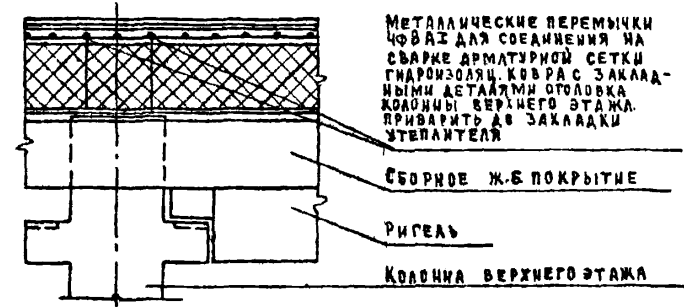
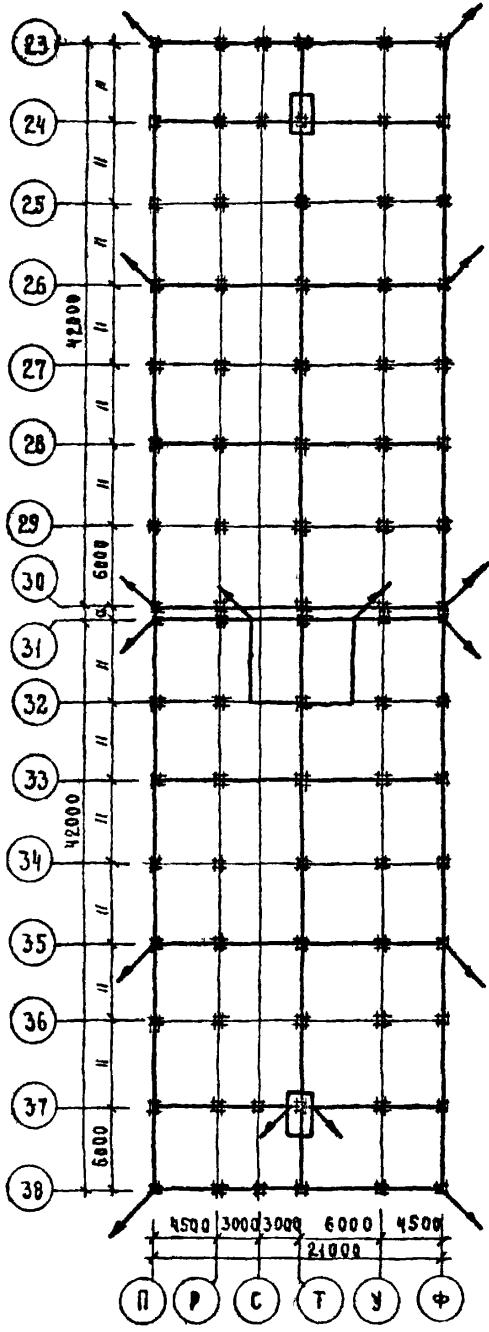

УСЛОВНЫЕ ОБОЗНАЧЕНИЯ

Место приварки молниезащитной сетки к закладной детали колонны и приварки токопроводящего стержня к той же колонне.



Сварка стержней в местах их пересечения

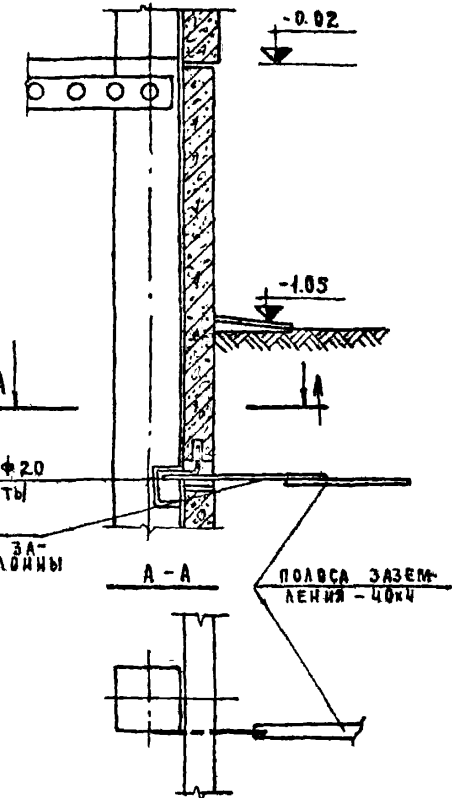

РУК. МАСТЕР	АААМОВИЧ	1979	Т.П. 252-3-26	Р 8.2-1
ГЛ. ИНЖ. МАС	КАРМИН			
Г.А.П.	КАНИЩЕВ			
Г.И.П.	НИКОЛАЕВ			
РУК. ГР.	ОРАВА			
ПРОВЕРИЛ	КАНИЩЕВ			
РАЗРАБОТ.	ГОНЧАРОВ			

БЛОК "Г"
МОЛНИЕЗАЩИТА

СТАДИЯ	ЛИСТ	ЛИСТОВ
Р	52-16	

М.З. СССР
ГИПРОНИИЗДРАВ
Г. МОСКВА

Типовой проект
252-3-26
Альбом №

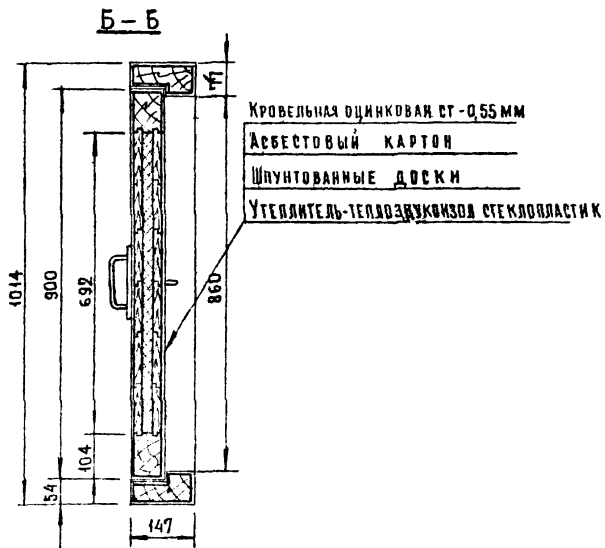
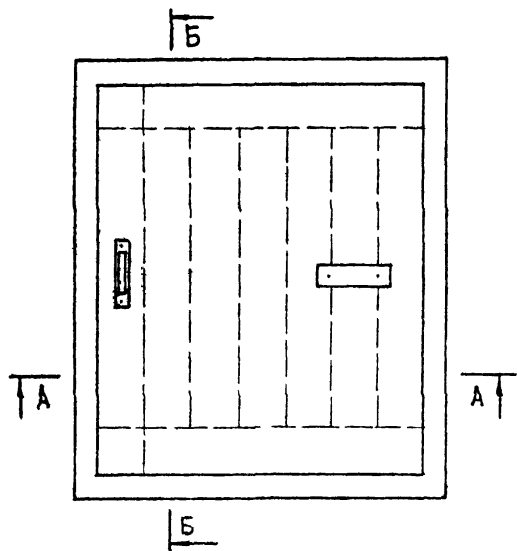

А-А

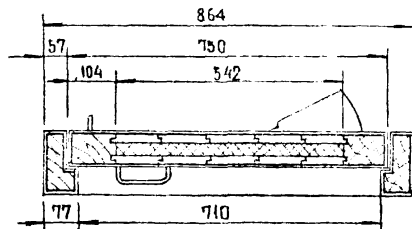

Е.О.Г.Л.А.С.О.В.А.Н.О

И.В.И.П.О.Д.А.Л.

РУК МАСТ	АДАМОВИЧ	1979	Т.П. 252-3-26	Р.82-1
ГЛ.И.Ж.М.	КАРМИН			
Г.И.П.	КАНИЩЕВ			
Г.И.П.	НИКОЛАЕВ			
РУК.ГР.	АКСЕНОВА		Люк монтажный 800x800	СТАДИЯ Р
ПРОВЕРИЛ	АЛИЕВА			ЛИСТ У2-17
РАЗРАБОТ	АКЮШИНА			ЛИСТОВ

МЗ СССР
ГИПРОНИИЗРАВ
Г. МОСКВА

ТИПОВЫЙ ПРОЕКТ
252-3-26
АЛБГОМХ

СОГЛАСОВАНО:

М.В.А. ПОДП.

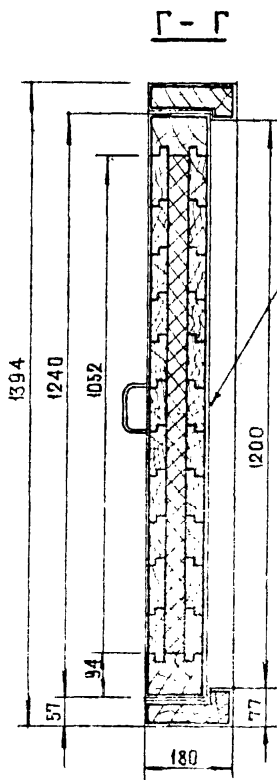
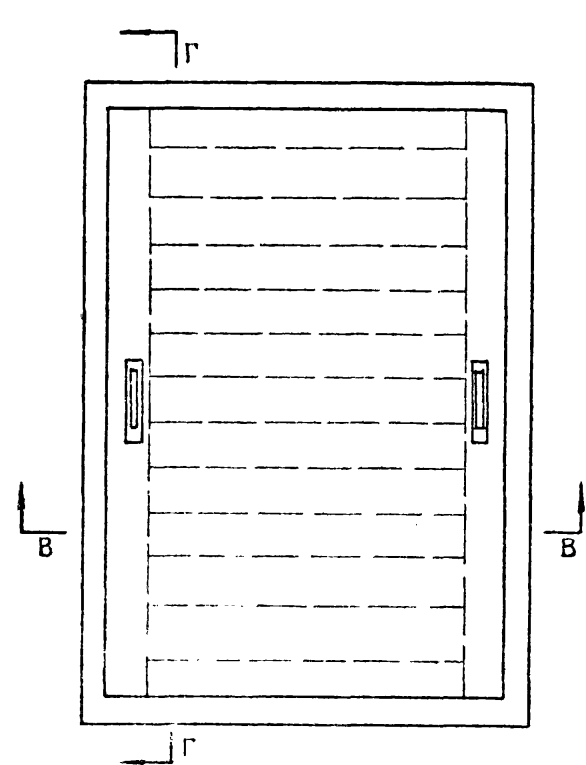

КРОВЕЛЬНАЯ ЦИНКОВАННАЯ СТАЛЬ-0,55мм
АСБЕСТОВЫЙ КАРТОН
ШПУНТОВАННЫЕ ДЕСКИ
УТЕПЛЯТЕЛЬ-ТЕПЛОЗВУКОИЗЛЯЦ. СТЕКЛОПЛАСТИК

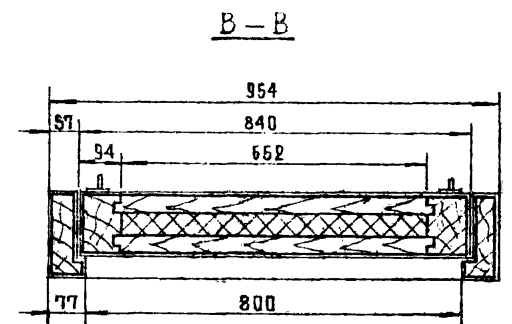

РУК МАСТ	АДАМОВИЧ	1979	Т.П. 252-3-26	Р 82-1						
ГЛ.ИЖ.М.	КАРМИН									
Г.А.П.	КАНИЩЕВ	1979	Т.П. 252-3-26	Р 82-1						
Г.И.П.	НИКОЛАЕВ									
РУК ГР.	АКСЕНОВА	1979	Т.П. 252-3-26	Р 82-1						
ПРОВЕРИ:	АЛИЕВА									
РАЗРАБОТ.	АИЮШИНА	ОКОН МОНТАЖНЫЙ 1200x800		<table border="1"> <tr> <td>СТADIЯ</td> <td>ЛИСТ</td> <td>ЛИСТОВ</td> </tr> <tr> <td>Р</td> <td>У2-18</td> <td></td> </tr> </table>	СТADIЯ	ЛИСТ	ЛИСТОВ	Р	У2-18	
СТADIЯ	ЛИСТ	ЛИСТОВ								
Р	У2-18									
МЗ СССР ГИПРОНИЗДРАВ Г. МОСКВА										

ТИПОВОЙ ПРОЕКТ
252-3-26
АЛБВОМ X

УСТАНОВКА ФУНДАМЕНТНЫХ ПЛИТ
ПОД ВЕНТИАТОРЫ В-3,2 И В-4,0

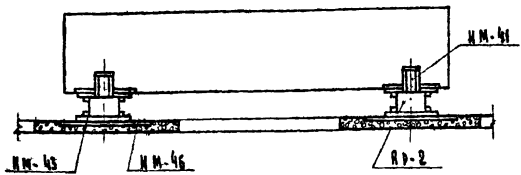

УСТАНОВКА ФУНДАМЕНТНЫХ ПЛИТ
ПОД ВЕНТИАТОРЫ В-5,0 И В-6,3

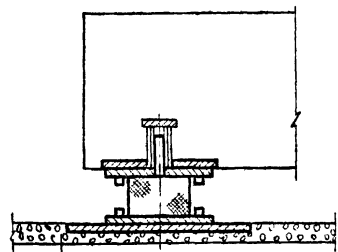
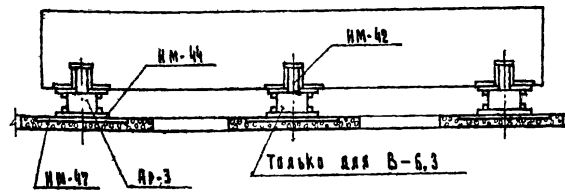

Поз. обозначение	Описание	Наименование	Количество шт/к				Масса ед. кт.	Примечание
			В-3,2	В-4,0	В-5,0	В-6,3		
		СБОРОЧНЫЕ ЕДИНИЦЫ						
		И ДЕТАЛИ						
		ПЛИТЫ ЖЕЛЕЗОБЕТОННЫЕ						
	АЛБВОМ XI д.ИЖ-30	ПФВ-3,2-лев, пр.	1				250	
	То же	ПФВ-4-лев, пр.		1			375	
	То же	ПФВ-5-лев, пр.			1		375	
	То же	ПФВ-6,3-лев, пр.				1	500	
		ЭЛЕМЕНТЫ СРЕДНАТЕЛЬНЫЕ						
НМ-41	АЛБВОМ XI д.ИЖ-40	НМ-41	4	4			2,2	
НМ-42	То же	НМ-42			4	6	2,4	
НМ-43	То же	НМ-43	4	4			2,1	
НМ-44	То же	НМ-44			4	6	2,3	
НМ-45	То же	НМ-45	4	4			4,2	
НМ-47	То же	НМ-47			4	6	4,5	
		РЕЗИНОВЫЕ ВКЛАДКИ						
АР-2	ГОСТ	АР-2 (70x70x80)	4	4				
АР-3	То же	АР-3 (80x80x50)			4	6		

МАТЕРИАЛ АМОРТИЗАТОРОВ — РЕЗИНА РЕЦЕПТУРЫ №1847 ЗАВОДА "КАУЧУК", ТВЕРДОСТЬ ПО ШОРЕ 40-50, МОДЕЛЬ УПРУГОСТИ "Е СТАТ" - 70 кг/см², Е ДИД - 100-120 кг/см².

С. Г. А. С. О. Ч. Н. О.

И. М. Ш. П. А. Л.

Рук. маст.	Владимович	1979	Т.П. 252-3-26	Р.8.2-1
Св. инж. маст.	Кариш			
Г.Я.Л.	Каннишев			
Г.И.П.	Николаев			
Рук. групп	Аксенова			
Проверил	Николаев			
Разработал	Ивановна			
Контроль	Иванов			

УСТАНОВКА
ФУНДАМЕНТНЫХ ПЛИТ
ПОД ВЕНТИАТОРЫ

СТАНДА	АНСТ	АНСТАВ
Р	У2-19	
М.З. СССР		
ГИПРОНИИЗДРАВ		
г. МОСКВА		

ТИПОВОЙ ПРОЕКТ
252-3-26
АЛБДОМ X

СОГЛАСОВАНО:

ИМЯ И ПОДА

ОБЪЕКТ	ЭСКИЗ И УЗЛА КРЕПЛЕНИЯ	СБОРКА СВОИХВАРНЫХ ДЕТАЛЕЙ НА ПАНЕЛИ		ПРИМЕР ЧАКОВ
		ИЗ АРМУРА БЕТОНА	ИЗ УЧЕСТИРОВ БЕТОНА	
И-3	<p>ПАНЕЛИ ПРОСТЕНОЧНЫЕ</p>	ММН-1-2ШТ ММН-3-2ШТ ММН-4-2ШТ	ММН-2-2ШТ ММН-3-4ШТ	НА РАУХОМ УЧАСТКЕ СТЕНЫ УЗЛЫ Б-4А, Б-4А ЗАМЕНЯЮТСЯ НА Б-4А ИЛИ Б-2А УЗЛЫ Б-3 НА Б-2А ИЛИ Б-2А
И-4 И-8		ММН-1-2ШТ ММН-3-2ШТ ММН-4-2ШТ	ММН-2-2ШТ ММН-3-4ШТ	РАУХОМ УЧАСТОК СТЕНЫ
И-2		ММН-1-2ШТ ММН-3-2ШТ	ММН-2-2ШТ ММН-3-2ШТ	
И-1 И-5 И-6 И-7	<p>Для крепления над цокольной панелью</p>	ММН-4-2ШТ ММН-11-2ШТ ММН-12-2ШТ ММН-13-2ШТ	ММН-5-2ШТ ММН-11-2ШТ	БП-250 БП-300 БП-390

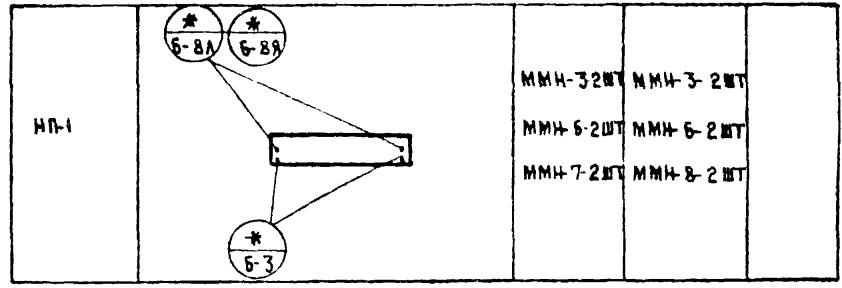

УСЛОВНЫЕ ОБОЗНАЧЕНИЯ

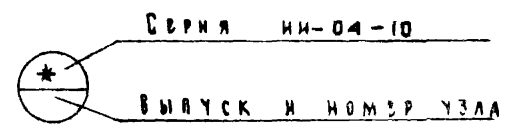

РУК. МАСТ.	АДАМОВИЧ	1979	Т.П. 252-3-26
РА. ИИ. М.	КАРМИН		
РА. Р.	КАИЩЕВ		
РИП	НИКОЛАЕВ		
РУК. РА.	АКСЕНОВА		
ПРОВЕРИЛ	АКСЕНОВА		
РАЗРАБОТ	БАРИНОВ		

СХЕМЫ КРЕПЛЕНИЯ СТЕНОВЫХ ПАНЕЛЕЙ К ЭЛЕМЕНТАМ КАРКАСА В БАВКАХ А, Б, В.			СТАДИЯ	ЛИСТ	ЛИСТОВ
				У2-20	
			МЗ СССР ГИПРОНИИЗДРАВ П. МОСКВА		

ОБОЗНАЧЕНИЕ	ЭСКИЗ И УЗЛА КРЕПЛЕНИЯ	СБОРКА СОЕДИНИТЕЛЬНЫХ ДЕТАЛЕЙ НА ПАНЕЛИ		ПРИМЕЧАНИЕ
		ИЗ АЕРКОР БЕТОНА	ИЗ ЯЧЕЙСТОГО БЕТОНА	
Н-11 Н-12 Н-13 Н-14		ММН-1-2ШТ ММН-3-2ШТ ММН-4-2ШТ	ММН-2-1ШТ ММН-3-4ШТ ММН-8-1ШТ	ГЛУХОЙ УЧАСТОК СТЕНЫ
Н-9 Н-10		ММН-3-4ШТ ММН-4-4ШТ НА 2 ПАНЕЛИ	ММН-3-4ШТ ММН-7-4ШТ НА 2 ПАНЕЛИ	ГЛУХОЙ УЧАСТОК СТЕНЫ
Н-9 Н-10 НАДЦОКОСНЫЕ ПАНЕЛИ		ММН-3-1ШТ ММН-4-9ШТ ММН-11-7ШТ ММН-12-1ШТ ММН-13-1ШТ	ММН-3-1ШТ ММН-5-2ШТ ММН-11-1ШТ	Ø-250 Ø-300 Ø-350
НП-2 НП-3		ММН-3-1ШТ ММН-6-1ШТ ММН-7-2ШТ ММН-9-1ШТ	ММН-3-1ШТ ММН-6-1ШТ ММН-8-2ШТ ММН-9-1ШТ	

Н-13 Н-14		ММН-4-1ШТ ММН-3-1ШТ ММН-4-1ШТ ММН-7-1ШТ ММН-15-1ШТ	ММН-2-1ШТ ММН-3-2ШТ ММН-8-2ШТ ММН-17-1ШТ	УЧАСТОК СТЕНЫ ПРИ НАЛИЧИИ ОКОН И ПРОСТЕНКОВ
--------------	--	--	---	---

УСЛОВНЫЕ ОБОЗНАЧЕНИЯ

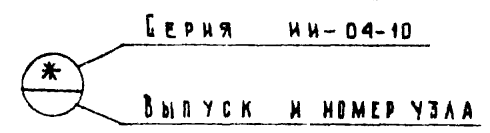

ДУЖ. МАСТ.	АДАМОВИЧ	1979	Т. П. 252-3-26			
РА. ИЖ. М.	КАРМИН		СХЕМЫ КРЕПЛЕНИЯ СТЕНОВЫХ ПАНЕЛЕЙ К ЭЛЕМЕНТАМ КАРКАСА В БАДКАХ А, Б, В.	СТАРШАЯ	ЛИСТ:	ЛИСТОВ
РАП.	КАНИЩЕВ			У2-21		
РАП.	НИКОЛАЕВ					
РАП. РР.	АКСЕНОВА					
ПРОБЕРМА	АКСЕНОВА					
РАЗРАБОТ.	БАРНЦОВ					
			МЗ СССР ГИПРОНИИЗДРАВ г. Москва			

ОБОЗНАЧЕНИЕ	ЭСКИЗ УЗЛА КРЕПЛЕНИЯ	ВЫБОРКА, СОПЯДИТЕЛЬНЫЕ АСТАБИ НА ПАВБАБ		ВРИМВ- ЧА ИИВ
		ИЗ АВРКЮР БЪТКА	ИЗ ВЧЕИСТОРА БЪТОЛА	
Н-16		ММН-14-4ШТ	ММН-14-4ШТ	
Н-17 Н-17 Н-18 Н-19		ММН-14-2ШТ	ММН-14-2ШТ	
СФ-4 СФ-5		ММН-6-2ШТ	ММН-6-2ШТ	
НМ-22		ММН-6-1ШТ	ММН-6-1ШТ	

НУ-1 НУ-3 НУ-4		ММН-4-4ШТ	ММН-4-4ШТ	НМ-21 ТОЛЬКО И ДЛЯ УЗЛА А
		НМ-21-1ШТ	НМ-21-1ШТ	
НУ-2		ММН-4-2ШТ	ММН-4-2ШТ	
		ММН-7-2ШТ	ММН-7-2ШТ	
		ММН-10-2ШТ	ММН-10-2ШТ	
		ММН-17-1ШТ	ММН-17-1ШТ	

УСЛОВНЫЕ ОБОЗНАЧЕНИЯ

СЕРИЯ ИИ-04-10

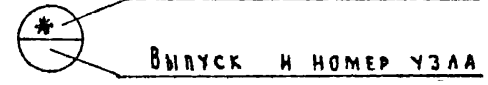

РУК. МАСТ.	КОРВЕСТАЛ	1979	Т. П. 252-3-26			
НА ИИШ. М.	КАРМИН					
РАП	КАНИЦЕВ		СХЕМЫ КРЕПЛЕНИЯ СТЕНОВЫХ ПАНЕЛЕЙ К ЭЛЕМЕНТАМ КАРКАСА В БЛЮКАХ А, Б, В.	СТАИЯ	ЛИСТ	ЛИСТОВ
ПИП	НИКОЛАЕВ				У2-22	
РУК. ГР.	АКСЕВОВА				МЗ СССР ГИПРОНИИЗДРАБ г. МОСКВА	
ПРОВЕРИ	АКСЕВОВА					
РАЗРАБОТ	БАРИНОВ					

Установка виброизолирующей плиты ВОН-1
под насос К90/55

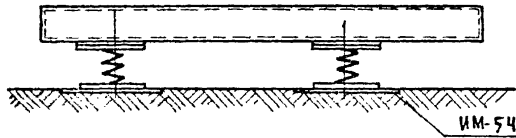

Установка виброизолирующей плиты ВОН-2
под насос ЗКМ-6

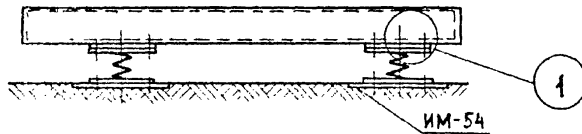

Деталь установки болта
анкерного

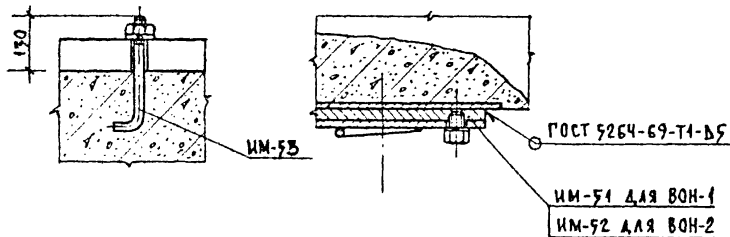

Поз. обозначение	Обозначение	Наименование	Количество		Масса	Примечание
			Насос ЗКМ-6	Насос К90/55		
		Сборочные единицы и детали				
		Плиты железобетонные				
ВОН-1	Альбом XI л. ИЖ-32	ВОН-1		1	1220	
ВОН-2	То же	ВОН-2	1		390	
		Элементы соединительные				
ИМ-51	Альбом XI л. ИМ-42	ИМ-51	4		2,4	
ИМ-52	То же л. ИМ-42	ИМ-52		4	4,7	
ИМ-53	То же л. ИМ-42	Болт анкерный		4	0,15	
—	Включены в спецификацию на оборудование	Амортизаторы	4	4		
ИМ-54	Альбом XI л. ИМ-42	ИМ-54	4	4	3,4	

Рук. маст.	КОРОСТЕЛЕВ	1979	Т.п. 252-3-26
Гл. инж. м.	КАРМИН		
ГАП	КАНИЩЕВ		
ГИП	НИКОЛАЕВ		
Рук. гр.	АКСЕНОВА		
Проверка	НИКОЛАЕВ		
Разработ.	АНЮШИНА		
Установка виброизолирующих плит под насосы			Стация лист листов
			У2-23
			МЗ СССР
			ГИПРОНИИЗДРАВ
			г. Москва

Копир. Ф./Панченко/