

ЦЕНТРАЛЬНЫЙ ИНСТИТУТ ТИПОВЫХ ПРОЕКТОВ
ГОССТРОЯ СССР

ТИПОВЫЕ ДЕТАЛИ И КОНСТРУКЦИИ ЗДАНИЙ И СООРУЖЕНИЙ
СЕРИЯ **ОФ-02-02**

**ПРЕДВАРИТЕЛЬНО НАПРЯЖЕННЫЕ
ЖЕЛЕЗОБЕТОННЫЕ ЗАБИВНЫЕ СВАИ**

КВАДРАТНОГО СЕЧЕНИЯ ДЛИНОЙ от 5 до 25м
с АРМАТУРОЙ из ВЫСОКОПРОЧНОЙ ПРОВОЛОКИ
по ГОСТу 8480-57

РАБОЧИЕ ЧЕРТЕЖИ

4498

МОСКВА
1961

09 09-02-02
24

Предв. напрям.
320 ок/б забивные
сваи квадратного
сечения М.1961

ЦЕНТРАЛЬНЫЙ ИНСТИТУТ ТИПОВЫХ ПРОЕКТОВ
ГОССТРОЯ СССР

ТИПОВЫЕ ДЕТАЛИ И КОНСТРУКЦИИ ЗДАНИЙ И СООРУЖЕНИЙ

СЕРИЯ. ОФ-02-02

ПРЕДВАРИТЕЛЬНО НАПРЯЖЕННЫЕ ЖЕЛЕЗОБЕТОННЫЕ ЗАБИВНЫЕ СВАИ
КВАДРАТНОГО СЕЧЕНИЯ ДЛИНОЙ ОТ 5 ДО 25 м С АРМАТУРОЙ ИЗ
ВЫСОКОПРОЧНОЙ ПРОВОЛОКИ ПО ГОСТ'у 8480-57

Рабочие чертежи

Разработаны

Государственным институтом
по проектированию оснований
и фундаментов

"ФУНДАМЕНТПРОЕКТ"

Утверждены

Государственным Комитетом
Совета Министров СССР
по делам строительства

26 марта 1958 г.

приказ № 108

Москва - 1958 г

4498 2

СОДЕРЖАНИЕ ПРОЕКТА

		Стр.
Содержание проекта		1
1.	1. Общие положения	2
2.	II. Назначение и область применения	2
3.	III. Технические условия и сортамент	2
4.	IV. Правила приемки	6
5.	У. Способы проверки	7
6.	VI. Маркировка и паспортизация	7
7.	VII. Хранение и транспорт	7
8.	Рабочий чертеж свай сечением 250x250 мм длиной 5,6,7,8 м СНпр5-250, СНпр6-250, СНпр7-250, СНпр8-250	9
9.	Рабочий чертеж свай сечением 250x250 мм длиной 9,10,11 м СНпр9-250, СНпр10-250, СНпр11-250	10
10.	Рабочий чертеж свай сечением 300x300 мм длиной 5,6,7 м СНпр5-300, СНпр6-300, СНпр7-300	11
11.	Рабочий чертеж свай сечением 300x300 мм длиной 8,9,10 м СНпр8-300, СНпр9-300, СНпр10-300	12
12.	Рабочий чертеж свай сечением 300x300 мм длиной 11,12 м СНпр11-300, СНпр12-300	13
13.	Рабочий чертеж свай сечением 300x300 мм длиной 13,14 м СНпр13-300, СНпр14-300	14
14.	Рабочий чертеж свай сечением 300x300 мм длиной 15 м СНпр15-300	15
15.	Рабочий чертеж свай сечением 350x350 мм длиной 16 м СНпр16-350	16
16.	Рабочий чертеж свай сечением 350x350 мм длиной 17 м СНпр17-350	17
17.	Рабочий чертеж свай сечением 350x350 мм длиной 18 м СНпр18-350	18
18.	Рабочий чертеж свай сечением 350x350 мм длиной 19 м СНпр19-350	19
19.	Рабочий чертеж свай сечением 400x400 мм длиной 20 м СНпр20-400	20
20.	Рабочий чертеж свай сечением 400x400 мм длиной 21 м СНпр21-400	21
21.	Рабочий чертеж свай сечением 400x400 мм длиной 22 м СНпр22-400	22
22.	Рабочий чертеж свай сечением 400x400 мм длиной 23 м СНпр23-400	23
23.	Рабочий чертеж свай сечением 400x400 мм длиной 24 м СНпр24-400	24
24.	Рабочий чертеж свай сечением 400x400 мм длиной 25 м СНпр25-400	25

4498 3

1. Общие положения

Настоящие рабочие чертежи составлены для предварительно напряженных свай квадратного сечения длиной от 5,0 до 25,0 м с интервалом через 1,0 м.

Сваи длиной более 25,0 м изготавливаются по специальным проектам.

Продольная рабочая арматура принята из высокопрочной проволоки периодического профиля по ГОСТ'у 8480-57.

Расчет свай составлен на основании инструкции И-148-52 с учетом потери напряжения от усадки и ползучести равной 1500 кг/см² и потери от температурного удлинения арматуры при пропаривании в размере $25 \Delta t = 1500 \text{ кг/см}^2$ /разность температур в камере и в цехе принята 60°/.

Примечание: При изготовлении свай при меньшей разности температур в камере пропаривания и в цехе или вовсе без пропаривания /с применением быстротвердеющих цементов/ площадь сечения рабочей арматуры /проволок/ должна быть пересчитана.

Расчетные моменты определены в предположении под"е-ма свай за одну точку на расстоянии 0,294 L от головы свай.

II. Назначение и область применения

1. Сваи, предусмотренные настоящими рабочими чертежами, предназначаются для устройства искусственных оснований промышленных, гражданских, гидротехнических и прочих сооружений и зданий.

2. Сваи предусматриваются для работы в основании на осевую сжимающую нагрузку при вертикальном или наклонном расположении их.

Примечание: При наличии растягивающих осевых нагрузок или изгибающих моментов, применение свай по настоящим чертежам допускается после проверки их расчетом на прочность и трещиностойчивость.
Если максимальные изгибающие моменты возникают в голове свай, то последнюю надлежит усилить дополнительной прутковой арматурой с учетом того, что вблизи торца свай предварительное напряжение в проволоке падает до нуля. Длина прутковой арматуры должна быть назначена проектной организацией с учетом вероятной /для конкретных геологических условий/ величины недобивки некоторого количества свай.

3. Погружение предварительно напряженных свай производится теми же средствами, как и ненапряженных свай /забивка свай молотами или вибропогружение/.

4. Мероприятия по предотвращению коррозии бетона настоящими рабочими чертежами не предусматриваются. Антикоррозийные мероприятия назначаются в соответствии с действующими техническими условиями и нормами.

III. Технические условия и сортамент

5. Сваи должны быть строго призматической формы, квадратного сечения; размеры свай должны соответствовать рис. 1 и таблице № 1.

4498 4

6. Номенклатура свай /поперечное сечение, длина/ принимаются согласно таблице № 1.

Таблица 1

Размеры острия должны соответствовать чертежам 1-17.

Номенклатура свай

Прямые углы в местах пересечения граней срезаются фасками /см.рис 2/.



Рис 1



Рис 2

№ пп	Марка свай	Длина в мм	Сечение в мм	Вес тн	Марка бетона
1.	СНпр5 - 250	5000	250x250	0,8	300
2.	СНпр5 - 300	5000	300x300	1,2	300
3.	СНпр6 - 250	6000	250x250	1,0	300
4.	СНпр6 - 300	6000	300x300	1,4	300
5.	СНпр7 - 250	7000	250x250	1,1	300
6.	СНпр7 - 300	7000	300x300	1,6	300
7.	СНпр8 - 250	8000	250x250	1,3	300
8.	СНпр8 - 300	8000	300x300	1,8	300
9.	СНпр9 - 250	9000	250x250	1,4	300
10.	СНпр9 - 300	9000	300x300	2,0	300
11.	СНпр10 - 250	10000	250x250	1,6	300
12.	СНпр10 - 300	10000	300x300	2,3	300
13.	СНпр11 - 250	11000	250x250	1,7	300
14.	СНпр11 - 300	11000	300x300	2,5	300
15.	СНпр12 - 300	12000	300x300	2,7	300
16.	СНпр13 - 300	13000	300x300	3,0	300
17.	СНпр14 - 300	14000	300x300	3,2	300
18.	СНпр15 - 300	15000	300x300	3,4	300
19.	СНпр16 - 350	16000	350x350	5,0	300
20.	СНпр17 - 350	17000	350x350	5,3	300
21.	СНпр18 - 350	18000	350x350	5,6	300
22.	СНпр19 - 350	19000	350x350	5,9	300
23.	СНпр20 - 400	20000	400x400	8,1	400
24.	СНпр21 - 400	21000	400x400	8,5	400
25.	СНпр22 - 400	22000	400x400	8,9	400
26.	СНпр23 - 400	23000	400x400	9,3	400
27.	СНпр24 - 400	24000	400x400	9,7	400
28.	СНпр25 - 400	25000	400x400	10,1	400

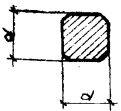
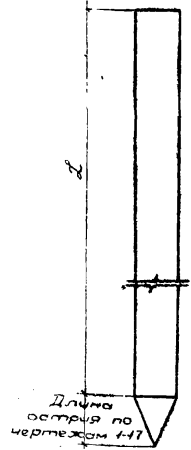
Примечание: Сваи длиной более 25,0 м изготавливаются по специальным проектам.

4498 5

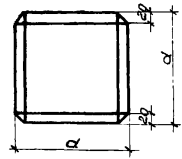
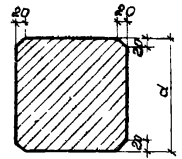
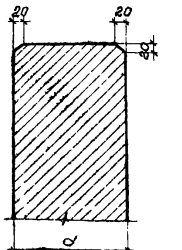
7. В зависимости от длины и размеров поперечного сечения предусматривается 28 типов свай /см. таблицу 1/. Каждый тип обозначается отдельной маркой, в которой указывается длина и сечение свай. Например марка СНпр18-350 означает - свая напряженная, с арматурой из высокопрочной проволоки длиной /без острья/ 18 м, сечением 350x350 мм.
8. Для свай длиной от 5,0 до 11,0 м включительно предусмотрены два сечения 250x250мм и 300x300мм. Меньшее сечение /250x250мм/ рекомендуется применять для случаев расположения свай по конструктивным соображениям /при малых нагрузках на сваю/.
9. Несущая способность свай принимается по данным динамических и статических испытаний в соответствии с действующими техническими условиями и ГОСТ'ами.
10. Бетон /по прочности/ для свай длиной от 5,0 до 19,0 м должен быть марки 300, а для свай длиной от 20,0 до 25,0 м - марки 400; для обеспечения водонепроницаемости бетон должен удовлетворять требованиям марки В-4 по ГОСТ 4795-53 на гидротехнический бетон. Сваи, подверженные совместному воздействию воды и мороза, должны удовлетворять требованиям морозостойкости, согласно ГОСТ'у 4795-53 на гидротехнический бетон. Все сваи по таблице 1 должны изготавливаться на щебне крупностью не более 20 мм с гарантированной прочностью при сжатии 600 кг/см² [для бетона марки 300] и 800кг/см² [для бетона марки 400]. Песок должен отвечать требованиям действующих ГОСТ'ов и не должен содержать зерен

крупнее 10 мм.

Контроль прочности бетона в сваях производится согласно ГОСТ'у 6901-54 "Методы определения удобоукладываемости бетонной смеси и прочности бетона".

11. Сваи армируются продольной арматурой, поперечной /хомутами/ и косвенной /сетки - в головной части сваи и спиралью в острие свай/. См. чертежи 1-17.

Примечания: 1. Принятая в чертежах конструкция хомутов может быть изменена в зависимости от технологии изготовления свай.

2. В целях предупреждения провиса арматуры при бетонировании свай необходимо через 6-8 м закреплять к хомутам фиксаторы согласно рис. 5 на стр. 8.

12. В качестве рабочей арматуры сваи применяется высокопрочная проволока диаметром 5 мм по ГОСТ'у 8480-57 с расчетным пределом прочности - 15000 кг/см². Для хомутов, сеток, спирали и армирования острия применяется арматура из круглой стали марок СТ.0 и СТ.3 по ГОСТ'у 2590-51. Для под'емных петель применяется сталь марки СТ.3 по ГОСТ'у 2590-51. Уменьшение диаметра продольной арматуры не допускается. Расположение рабочей арматуры по сечению, указанное на чертежах 1-17, может быть изменено в зависимости от конструкции зажимов.
13. Предварительное напряжение арматуры из высокопрочной проволоки производится на величину 9750 кг/см² (0,65x15000=9750 кг/см²). Отпуск натяжения арматуры производится после достижения бетоном 70% проектной прочности.

4498 6

14. Толщина защитного бетонного слоя для рабочей / продольной/ арматуры сваи должна быть 30 мм.
15. Для захвата свай при транспортировке, в бетон заделываются под'емные петли на расстоянии 0,207 L от концов сваи /см. черт. 1-17/.
- Строповку свай при под'еме на копер следует производить в точке, удаленной от головы сваи на расстояние 0,294 L Чтобы трос при строповке не соскальзывал, в этом месте в бетон заделывается штырь.
16. Прочность бетона свай при перемещении с места их изготовления на склад должна быть не менее 70% от проектной прочности.
- Сваи допускаются к забивке только по достижении 100% проектной прочности.
17. Обнажение арматуры на плоскостях свай не допускается.
18. Отколы и раковины головной части свай на длине 1,0 м от торца не допускаются.
19. Предельные допускаемые отклонения от размеров свай не должны превышать величин, установленных в таблице 2.

Таблица 2

№№ пп	Нормируемые размеры свай	Допускаемые отклонения
1.	Длина призматической части сваи	$\pm 0,005$ длины
2.	Длина башмака	± 10 мм
3.	Размеры поперечного сечения сваи	± 5 "
4.	Защитный слой	± 5 "
5.	Шаг хомутов	20 мм
6.	Искривление свай по длине	не более 10 мм

№№ пп	Нормируемые размеры свай	Допускаемые отклонения
7.	Расстояние от центров под'емных петель до концов свай	± 100 мм
8.	Смещение положения петель от продольной оси сваи	20 "
9.	Смещение острия от центра	5 "
10.	Размеры фаски на ребрах и торцах свай	± 2 "

20. Отклонение перпендикулярности торцевой поверхности головной части свай от оси сваи /отклонение от прямого угла/ не допускается.
21. Внешний вид свай характеризуется следующими показателями:
- а) Поверхности и кромки свай должны быть ровными: местные искривления поверхности /впадины и выпучины/ не должны быть более 10 мм при длине не более 0,1 L свай.
- б) Площадь раковин на поверхности каждой грани сваи не должна быть более 5% площади, соответствующей боковой грани, причем допускаются только раковины с наибольшим размером, не превышающим 1/6 размера поперечного сечения свай при глубине не более 10 мм.
- в) Отколы углов свай допускаются в количестве не более одного на 2 пог.м сваи при условии, если они по глубине не превышают 10 мм, а по длине - половины стороны поперечного сечения сваи.

Примечание: Если глубина отколов превышает 10 мм, то они подлежат тщательной заделке цементным раствором с песком.

4498 7

серия
0Ф-02-02

1У. Правила приемки

22. Приемка свай до поступления их на склад осуществляется ОТК завода-изготовителя.

23. Приемка готовых свай ОТК должна заключаться:

- а) в проверке по данным лаборатории соответствия прочности бетона в изделиях проектной прочности;
- б) в проверке соответствия формы и размеров свай требованиям настоящих рабочих чертежей;
- в) в проверке соответствия качества, количества и расположения арматуры в сваях, а также толщины защитного слоя бетона требованиям настоящих рабочих чертежей.

24. Сваи принимаются в штабелях, рассортированные по маркам, партиями по 100 шт, изготовленные по одной технологии из материалов одного и того же вида и сорта:

- Примечание:
1. При переходе на другую технологию производства или на другие исходные материалы, изделия относятся к новой партии.
 2. Если число сдаваемых свай не кратно 100, то остаток в количестве до 50 штук суммируется со сдаваемой партией; остаток более 50 штук считается за отдельную партию.

25. Определение прочности бетона производится путем испытания контрольных кубиков по ГОСТ 6901-54.

26. Проверка качества свай осуществляется на пяти образцах из партии. Если при проверке хотя бы одно из изделий не будет удовлетворять требованиям настоящих рабочих чертежей, производится вторичный отбор удвоенного количества образцов. Если хотя бы один из 10 вновь отобранных образцов не будет удовлетворять необходимым требованиям, то приемка свай производится поштучно.

27. Испытанию на изгиб подвергается 2 образца из партии, удовлетворяющей требованиям настоящих рабочих чертежей. Испытания свай производятся путем укладки их на 2 опоры. Расположение опор для свай длиной от 5,0 до 19,0 м /см.схему 1 рис.3/, а для свай от 20,0 до 25,0 м - /см.схему 11 рис. 3/.

После укладки производится тщательный осмотр верхней грани свай над опорой № 2.

При указанном испытании трещины не должны иметь места

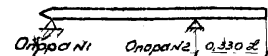
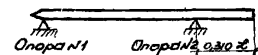
Схема IСхема IIРис.3

4498 8

28. Если при испытании появляются трещины, то производится вторичный отбор четырех образцов свай и испытания повторяются. Если при повторном испытании хотя бы в одной свае появляются трещины, то сваи данной партии являются нетрещиностойчивыми.

29. Проверка толщины защитного слоя бетона производится путем пробивки в бетонном защитном слое бороздки шириной 15-20 мм на двух смежных гранях свай.

Примечание Сваи с вырубленными бороздками, удовлетворяющие всем необходимым требованиям, после заделки бороздок цементным раствором могут быть употреблены в дело.

30. Все результаты приемки фиксируются в паспорте партии.

У. Способы проверки

31. Размеры свай проверяются стальной рулеткой или шаблоном.

32. Величины искривления свай определяют измерением зазора между натянутой проволокой и поверхностью свай.

33. Положение центра остря свай относительно оси проверяется стальной линейкой путем замера расстояния между двумя стальными уголками, закрепленными с помощью струбцин к нижней части свай.

34. Отклонение торцевой поверхности сваи от перпендикуляра к ее оси /отклонение от прямого угла/ определяется измерением стальной линейкой зазора между ребром выверенного стального угольника и поверхностью торца свай.

1У. Маркировка и паспортизация

35. На торцах свай несмываемой краской ставят марку свай согласно табл. 1.

36. Каждую партию свай завод-изготовитель снабжает паспортом, в котором должны быть указаны:

- а) номер паспорта и дата его выдачи;
- б) номер партии и дата ее изготовления;
- в) наименование и адрес завода-изготовителя;
- г) серия типовых чертежей;
- д) марки и количество свай;
- е) дата первого под'ема или перемещения свай;
- ж) прочность бетона к моменту первого под'ема или перемещения свай.

Паспорт должен быть подписан уполномоченным на это лицом.

УП. Хранение и транспорт

37. Сваи следует хранить в штабелях. Между горизонтальными рядами свай укладываются деревянные прокладки одинаковой толщины. Прокладки должны быть обязательно расположены на расстоянии 0,207 L от концов сваи в непосредственной близости от петель. Прокладки в разных рядах должны размещаться точно по вертикали одна под другой. Высота деревянных прокладок должна быть более высоты выступающих концов под'ем-

ных петель не менее чем на 20 мм. Ширина прокладок должна быть не менее 150 мм.

Сваи должны укладываться в штабелях по маркам остриями в одну сторону и должна быть обеспечена видимость маркировки.

38. "Кавтовка" свай вручную ломом, а также перетаскивание их "волоком" не допускается.
39. В процессе транспортировки свай на склад или на строительную площадку должны быть приняты меры по предохранению их от ударов, при перевозке на вагонетках последние должны быть снабжены поворотными приспособлениями.
40. Подъем свай при транспортировке производится с помощью траверсы по схеме 1 рис. 4.
- Подъем свай к копру производится по схеме II рисунка 4.

Схема I



Схема II



Рис 4

Примерные конструкции фиксаторов

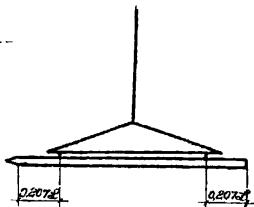
Фиксаторы крепятся к комутам.

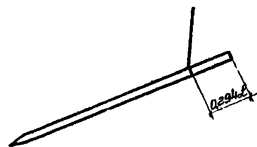

Рис 5

4498 10

серия
0Ф-02-02

Сечение I-I

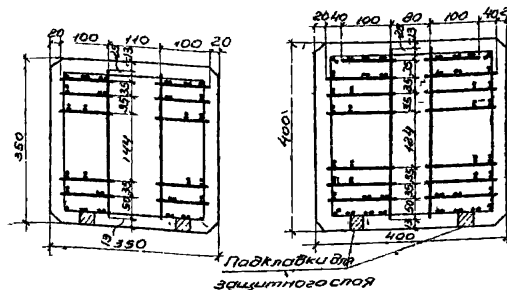
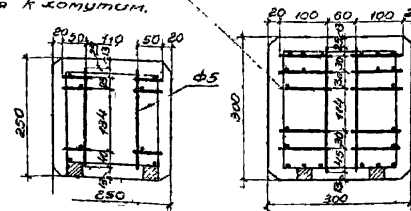
Гребенки (швеллеры) ставятся во взаимно-перпендикулярном направлении

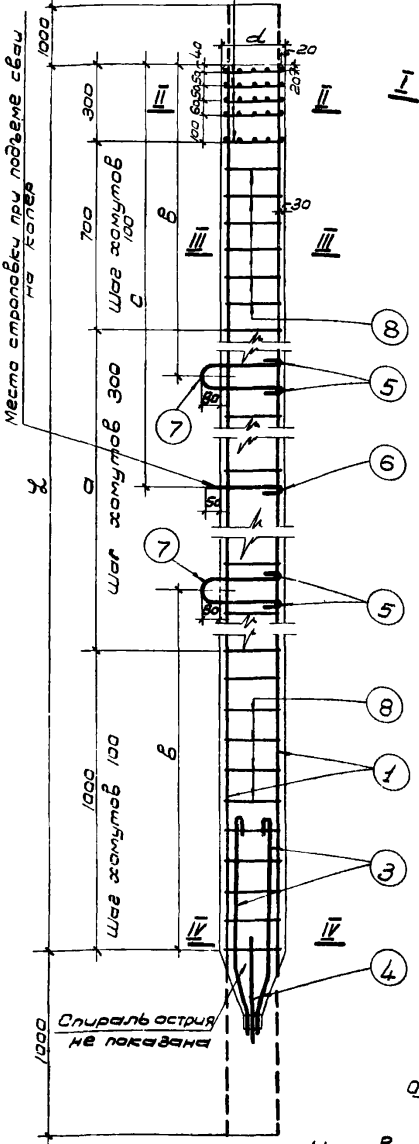

Сечение II-II

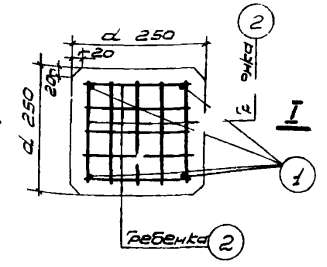

Сечение III-III

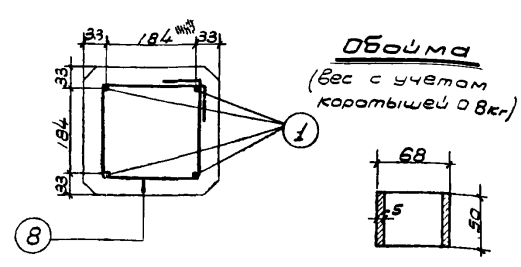

Гребенка

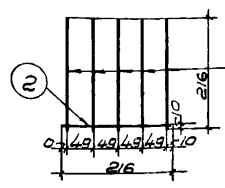

Сечение IV-IV

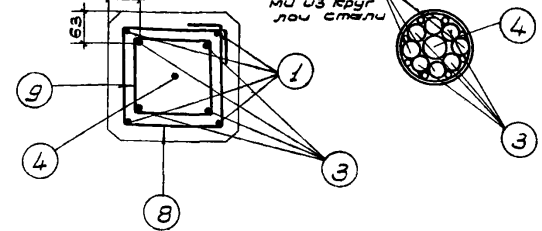

Армирование острия свай

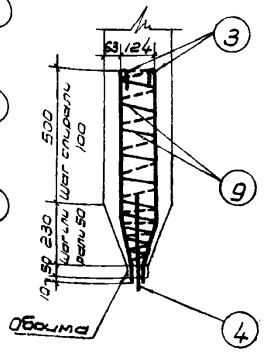

Условные обозначения

Ф — Арматура из высокопрочной проволоки периодического профиля по ГОСТу 9480-57.
 ф — Арматура круглая ст. 0 и ст. 3.

Спецификация арматуры

№ п/п	Эскиз	Единиц изм.	Марка свай			
			СН-5-250	СН-6-250	СН-7-250	СН-8-250
1	L+2000	Ф мм	5	5	5	5
		l мм	7000	8000	9000	10000
		п шт	4	4	4	4
		н м	28,0	32,0	36,0	40,0
2	216	Ф мм	5	5	5	5
		l мм	216	216	216	216
		п шт	60	60	60	60
		н м	13,0	13,0	13,0	13,0
3	70/130/610	Ф мм	12	12	12	12
		l мм	900	900	900	900
		п шт	4	4	4	4
		н м	3,6	3,6	3,6	3,6
4	350	Ф мм	27	27	27	27
		l мм	350	350	350	350
		п шт	1	1	1	1
		н м	0,35	0,35	0,35	0,35
5	190	Ф мм	12	12	12	12
		l мм	190	190	190	190
		п шт	4	4	4	4
		н м	0,8	0,8	0,8	0,8
6	270	Ф мм	—	12	12	12
		l мм	—	360	360	360
		п шт	—	1	1	1
		н м	—	0,4	0,4	0,4
7	250/2-50/250	Ф мм	12	12	12	12
		l мм	840	840	840	840
		п шт	2	2	2	2
		н м	1,7	1,7	1,7	1,7
8	450/190/200	Ф мм	5	5	5	5
		l мм	900	900	900	900
		п шт	27	30	33	36
		н м	24,3	27,0	29,7	32,4
9	Спираль	Ф мм	5	5	5	5
		н м	5,0	5,0	5,0	5,0

Наименование	Ед. изм.	Марка свай			
		СН-5-250	СН-6-250	СН-7-250	СН-8-250
l	мм	5000	6000	7000	8000
а	»	3000	4000	5000	6000
б	»	1000	1200	1400	1600
с	»	—	1800	2100	2400
д	»	250	250	250	250
Арматура ф5	кг	4,3	4,9	5,6	6,2
ф27	»	1,6	1,6	1,6	1,6
ф12	»	5,4	5,8	5,8	5,8
ф5	»	6,5	6,9	7,4	7,8
Итого высокопрочной арматуры	кг	4,3	4,9	5,6	6,2
Итого круглой арматуры	»	13,5	14,3	14,8	15,2
Всего арматуры	»	17,8	19,2	20,4	21,4
Объем бетона	м³	0,32	0,38	0,44	0,51
Расход арматуры на 1м³ бетона	кг	55,6	50,5	46,3	42,0
Вес свай по СН-5-250	т	0,80	0,95	1,10	1,26
Удельное натяжение	т	7,7	7,7	7,7	7,7
Марка бетона	—	300	300	300	300

Примечания:

- Предварительное напряжение продольной арматуры производится на величину 9750 кг/см² (0,65 * 15000 = 9750 кг/см²).
- Выпуски продольной арматуры из головы и башмака свай приняты 10 см и уточняются в зависимости от размеров натяжных устройств.
- Отпуск натяжения арматуры производится при достижении бетоном 70% проектной прочности.
- В сваях СН-5-250 строповку при подъеме на копер следует производить у верхней петлицы.

4498 11

ТА СН_{пр}5-250, СН_{пр}6-250, СН_{пр}7-250, СН_{пр}8-250
 свай сечением 250×250 мм длиной 5,6,7 и 8 м
 черт. 1
 1958

Зам. главн. инж. Рукавад. проекта
 Шинин
 Кочетков В. П.
 Ободовский Я. Я.
 Начальник проектн. отдела.
 Цеполымин Г. И.
 Выпуск
 Выпуск
 Бенедиктов Я. Я.
 Инж. О. Ч.
 Васильева С. П.
 Заикина В. З.

Спецификация арматуры

мм	поз	Эскиз	Единица	Марка бетона		
				СН-9-250	СН-10-250	СН-11-250
1	1	L + 2000	Ф мм	5	5	5
			В м	11000	12000	13000
			п шт	8	8	8
2	2	216	Ф мм	5	5	5
			В м	216	216	216
			п шт	60	60	60
3	3	70 80 610 70	Ф мм	12	12	12
			В м	900	900	900
			п шт	4	4	4
4	4	350	Ф мм	30	30	30
			В м	350	350	350
			п шт	1	1	1
5	5	190	Ф мм	0,35	0,35	0,35
			В м	16	16	16
			п шт	4	4	4
6	6	270	Ф мм	16	16	16
			В м	360	360	360
			п шт	1	1	1
7	7	250 250 250	Ф мм	16	16	16
			В м	840	840	840
			п шт	2	2	2
8	8	190	Ф мм	5	5	5
			В м	900	900	900
			п шт	40	43	47
9	9	Спираль	Ф мм	5	5	5
			В м	5,0	5,0	5,0

Сечение I-I

Сечение II-II

Сечение III-III

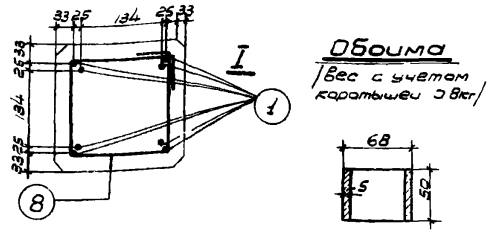
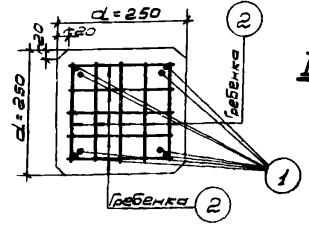
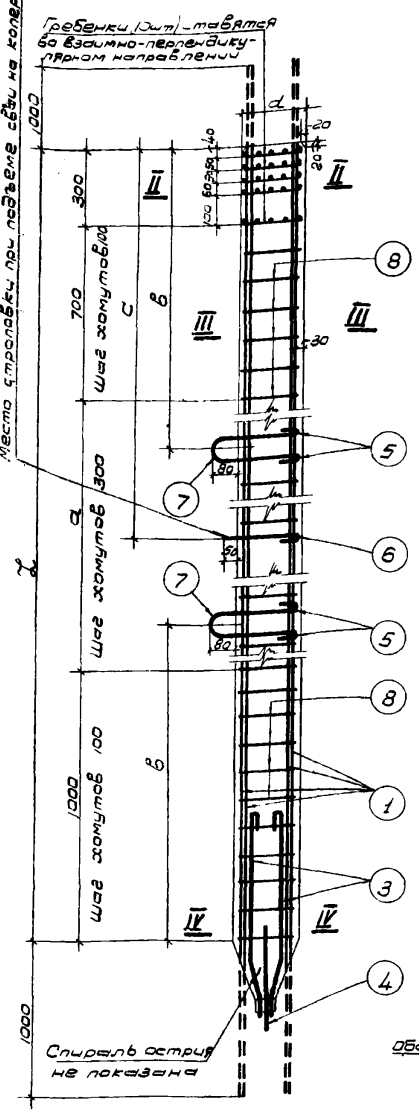

Гребенка

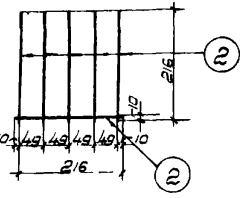

Сечение IV-IV

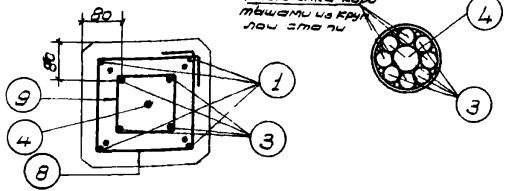

Армирование острья свай

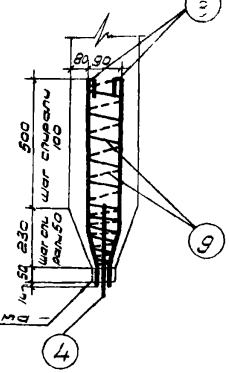

Условные обозначения

Ф — Арматура из высокопрочной проволоки периодического профиля по ГОСТу 8480-57.
 ф — Арматура круглая ст. 3.

Наименование	Ед. изм.	Марка бетона		
		СН-9-250	СН-10-250	СН-11-250
Л	м	5000	10000	11000
а	"	7000	8000	9000
б	"	1800	2100	2300
с	"	2600	2900	3200
д	"	250	250	250
Арматура ф5	кг	13,6	14,8	16,0
" ф30	"	1,9	1,9	1,9
" ф16	"	4,6	4,6	4,6
" ф12	"	3,2	3,2	3,2
" ф5	"	8,3	8,7	9,3
Итого высокопрочной проволоки	кг	13,6	14,8	16,0
Итого круглой арматуры	"	18,0	18,4	19,0
Всего арматуры	"	31,6	33,2	35,0
Объем бетона	м³	0,57	0,63	0,69
Объем арматуры	м³	0,52	0,56	0,60
Всего бетона	кг	55,2	59,8	65,7
Вес свай при L=2500мм	т	1,43	1,58	1,72
Усилие натяжения	т	15,4	15,4	15,4
Марка бетона	-	300	300	300

Примечания:

- Предварительное напряжение продольной арматуры производится на величину 9750 кг/см² (0,65 × 15000 = 9750 кг/см²).
- Выпуски продольной арматуры из головы и бабки свай принимаются 1,0 м и уточняются в зависимости от размеров натяжных устройств.
- Отпуск натяжения арматуры производится при достижении бетоном 70% проектной прочности.

4498 12

ТД 1958	СН _{пр} 9-250, СН _{пр} 10-250, СН _{пр} 11-250 сваи сечением 250×250 мм длиной 9,10 и 11 м	серия ОФ-02-02
		черт. 2

Зам. главного инж. — Валуев
 Руководитель проекта — Яковлев
 Начальник проектной отдела — Яковлев
 Инженеры — Яковлев, Яковлев, Яковлев

Бенедиктов Я.А.
 Пункт О.М.
 Яковлев С.И.
 Яковлев С.И.

Бенедиктов А.А.
Пунк О.И.
Васильева С.
Мухоморова Л.П.
Ободовский А.А.
Мухоморова Л.П.
Мухоморова Л.П.

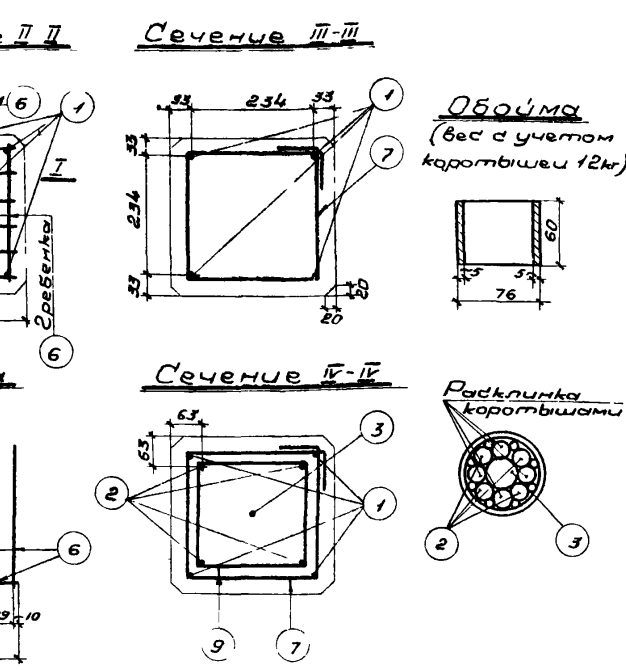
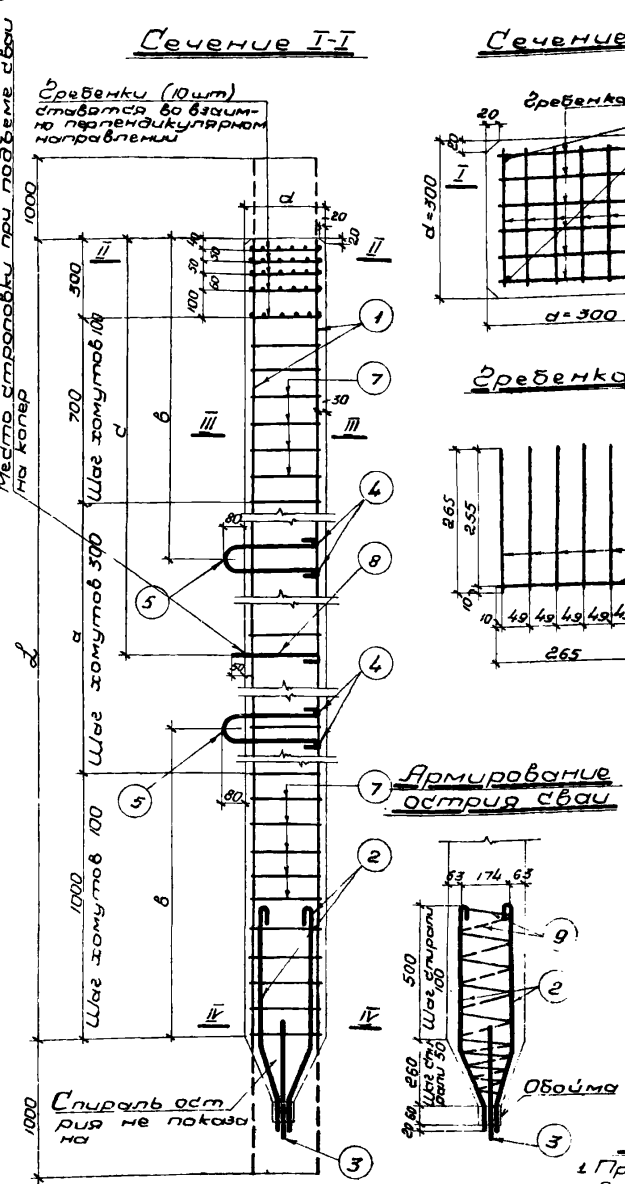

Спецификация арматуры

№ поз	Экзус	Успе- рения	Марки свай		
			СНпр 5-300	СНпр 6-300	СНпр 7-300
1	L * 2000	φ мм	5	5	5
		ℓ мм	7000	8000	9000
		п шт	4	4	4
		пб м	28,0	32,0	36,0
2	90 170 610	φ мм	12	12	12
		ℓ мм	980	980	980
		п шт	4	4	4
		пб м	3,9	3,9	3,9
3	450	φ мм	30	30	30
		ℓ мм	450	450	450
		п шт	1	1	1
		пб м	0,45	0,45	0,45
4	240	φ мм	16	16	16
		ℓ мм	240	240	240
		п шт	4	4	4
		пб м	1,0	1,0	1,0
5	300 160 2-50 300	φ мм	16	16	16
		ℓ мм	1000	1000	1000
		п шт	2	2	2
		пб м	2,0	2,0	2,0
6	265	φ мм	5	5	5
		ℓ мм	265	265	265
		п шт	70	70	70
		пб м	18,6	18,6	18,6
7	550 240	φ мм	5	5	5
		ℓ мм	1100	1100	1100
		п шт	27	30	33
		пб м	29,7	33,0	36,3
8	720	φ мм	—	—	16
		ℓ мм	—	—	440
		п шт	—	—	1
		пб м	—	—	0,44
9	Спираль	φ мм	5	5	5
		пб м	6,0	6,0	6,0

Наименование	Марки свай		
	СНпр 5-300	СНпр 6-300	СНпр 7-300
ℓ	5000	6000	7000
а	3000	4000	5000
в	1000	1200	1400
с	—	—	2100
д	300	300	300
Арматура φ 5	4,3	4,9	5,6
" φ 30	2,5	2,5	2,5
" φ 16	4,7	4,7	5,4
" φ 12	3,5	3,5	3,5
" φ 5	0,4	0,9	0,6
Уголок в-в-сокороной проволоки	4,3	4,9	5,6
Уголок круглой арматуры	19,1	19,6	20,8
Всего арматуры	23,4	24,5	26,4
Объем бетона	0,46	0,55	0,64
Объем арматуры на 1 м³ бетона	51,0	44,6	41,2
Вес свай при d=2500 кг/м³	1,15	1,38	1,60
Усилие натяжения	7,7	7,7	7,7
Марка бетона	300	300	300

Примечания:

- Предварительное напряжение продольной арматуры производится на величину $9750 \text{ кг/см}^2 / 0,65 = 15000 = 9750 \text{ кг/см}^2$
- Выпуски продольной арматуры из головы и башмака свай приняты 1,0 и уточняются в зависимости от размеров натяжных устройств.
- Отпуск натяжения арматуры производится при достижении бетоном 70% проектной прочности.
- В сваях СНпр 5-300 и СНпр 6-300 строповку при подъеме на копер следует производить у верхней петли

Условные обозначения

φ - арматура из высокопрочной проволоки периодического профиля по ГОСТу 8480 57
 φ - арматура круглая ст 0 и ст 3.

4498 13

ТД 1958г.

СНпр 5-300, СНпр 6-300, СНпр 7-300
 свай сечением 300x300мм длиной 5,6 и 7м

серия 0Ф-02-02
 черт. 3

Бенедиктов А.А.
Пункт О.Н.
Васильева С.
Нач. проектной
отдела
Качетков Д.П.
Ободовский А.А.
Шинь
Зам. главного
инженера
Главный инженер
проекта

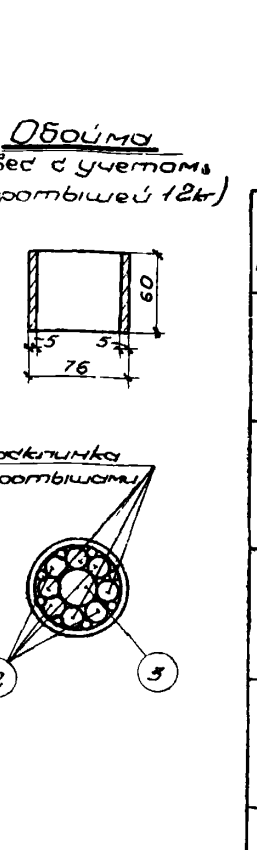
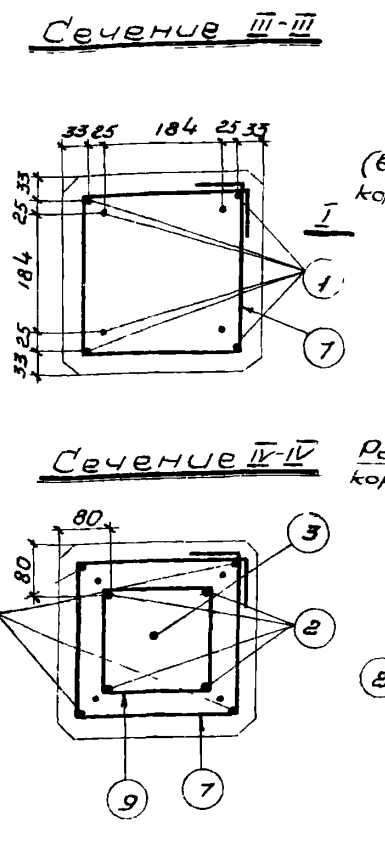
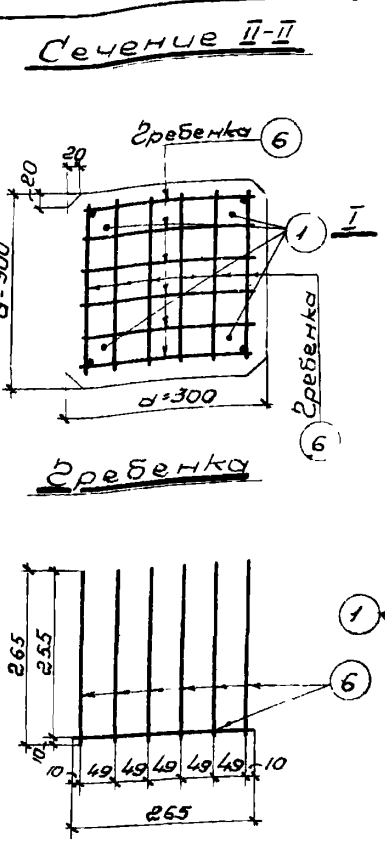
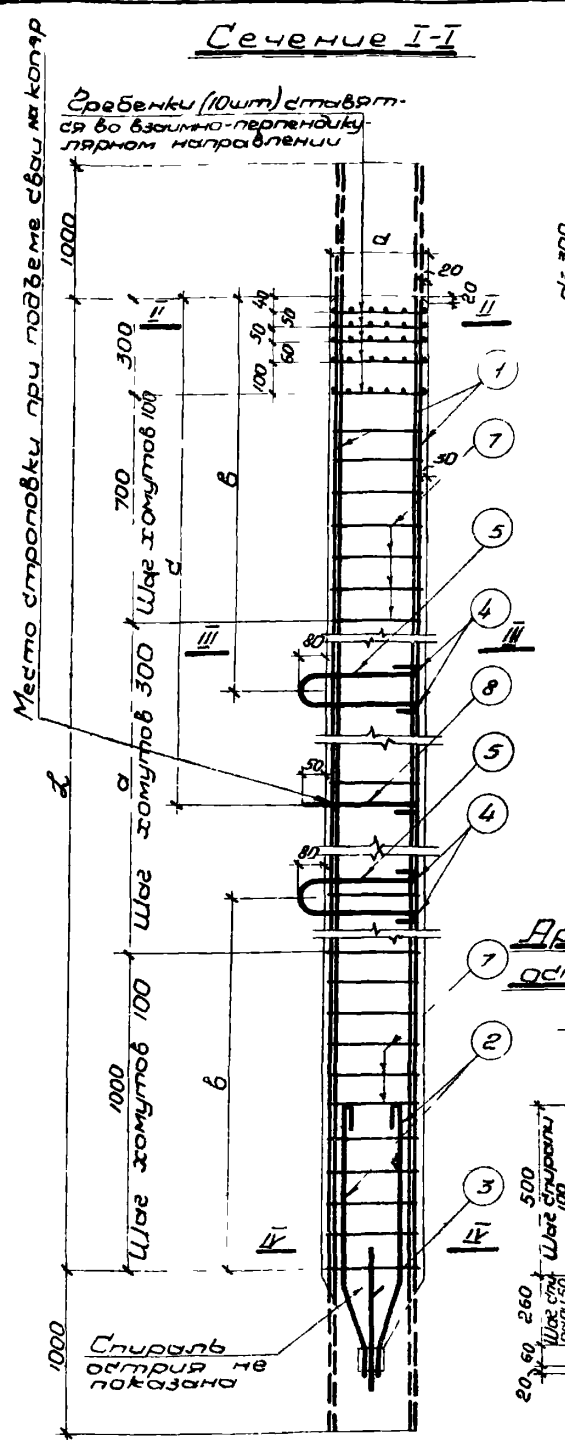

Спецификация арматуры

№ поз.	Экзус	Узме-ре-м.ЦД	Марки свай		
			СНр 8-300	СНр 9-300	СНр 10-300
1	$L + 2000$	ϕ мм l мм n шт nl м	5 10000 8 80,0	5 11000 8 88,0	5 12000 8 96,0
2		ϕ мм l мм n шт nl м	12 960 4 3,8	12 960 4 3,8	12 960 4 3,8
3	430	ϕ мм l мм n шт nl м	30 450 1 0,45	30 450 1 0,45	30 450 1 0,45
4	240	ϕ мм l мм n шт nl м	16 240 4 1,0	16 240 4 1,0	16 240 4 1,0
5		ϕ мм l мм n шт nl м	16 1000 2 2,0	16 1000 2 2,0	16 1000 2 2,0
6	265	ϕ мм l мм n шт nl м	5 265 70 18,6	5 265 70 18,6	5 265 70 18,6
7		ϕ мм l мм n шт nl м	5 1100 36 3,96	5 1100 40 4,40	5 1100 43 4,73
8	320	ϕ мм l мм n шт nl м	16 440 1 0,44	16 440 1 0,44	16 440 1 0,44
9	Спираль	ϕ мм nl м	5 6,0	5 6,0	5 6,0

Наименование	Ед. изм.	Марки свай		
		СНр 8-300	СНр 9-300	СНр 10-300
Размеры				
L	мм	8000	9000	10000
a	мм	6000	7000	8000
b	мм	1600	1800	2100
c	мм	2400	2600	2900
d	мм	300	300	300
Арматура $\phi 5$	кг	12,3	13,6	14,8
" $\phi 30$	кг	2,5	2,5	2,5
" $\phi 16$	кг	5,4	5,4	5,4
" $\phi 12$	кг	3,4	3,4	3,4
" $\phi 5$	кг	9,9	10,6	11,0
Углерод высокопрочной проволоки	кг	12,3	13,6	14,8
Углерод круглой арматуры	кг	21,2	21,9	22,3
Всего арматуры	кг	33,5	35,5	37,1
Объем бетона	м³	0,73	0,82	0,91
Расход арматуры на 1 м³ бетона	кг	45,9	43,2	40,8
Вес свай при $\rho = 2500 \text{ кг/м}^3$	т	1,82	2,05	2,28
Усилие натяжения	т	15,4	15,4	15,4
Марка бетона		300	300	300

Примечания

- Предварительное напряжение продольной арматуры производится на величину 9750 кг/см^2 ($0,65 \times 15000 = 9750 \text{ кг/см}^2$)
- Выпуски продольной арматуры из головы и башмака свай приняты 1,0 м и уточняются в зависимости от размеров натяжных устройств
- Отпуск натяжения арматуры производится при достижении бетоном 70% проектной прочности

Условные обозначения

ϕ - арматура из высокопрочной проволоки периодического профиля по ГОСТ'у 8480-57

ϕ - арматура круглая из стали Ст 0 и Ст 3

ТД
1958

СНр 8-300, СНр 9-300, СНр 10-300
свай сечением 300×300 мм длиной 8,9,10 м

серия
0Ф-02-02
черт 4

4498 14

Сечение I-I

Сечение II-II

Сечение III-III

Спецификация арматуры

Гребенки (10 шт) ставятся во взаимно-перпендикулярном направлении

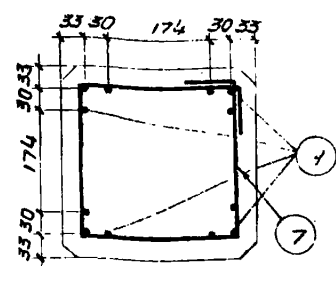
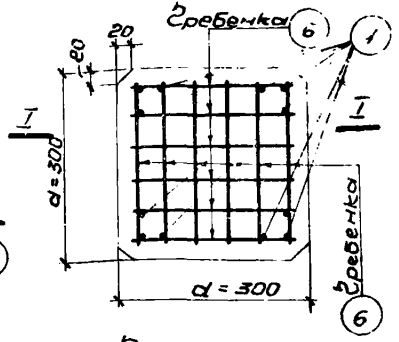
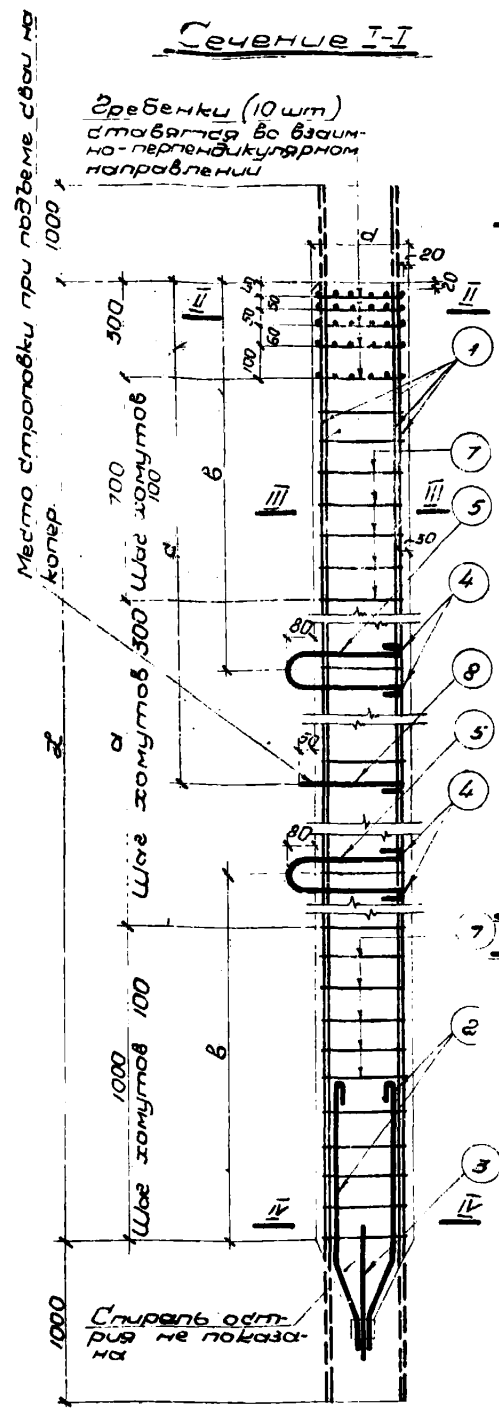

Объем (Вес с учетом коротышей 12кг)

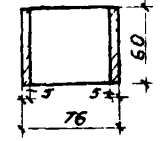

Гребенка

Сечение IV-IV

Раскладка коротышами

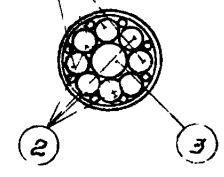
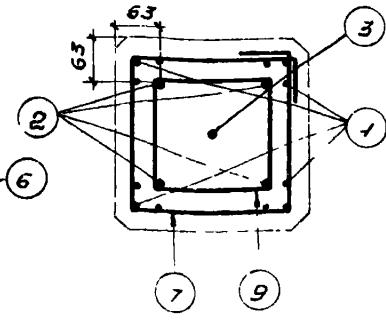
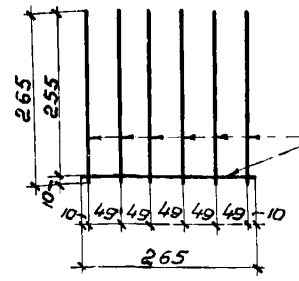

Армирование острия сваи

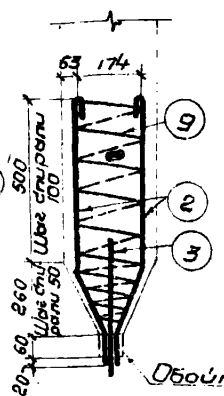

Наименование	Ед	Марки свай	
		СНр II-300	СНр 12-300
д	мм	11000	12000
а	мм	9000	10000
б	мм	2300	2500
с	мм	3200	3500
д	мм	300	300
Арматура φ 5	кг	24,0	26,0
" φ 32	мм	2,8	2,8
" φ 16	мм	5,4	5,4
" φ 14	мм	4,7	4,7
" φ 5	мм	11,7	12,3
Итого высокопрочной проволоки	мм	24,0	26,0
Итого круглой арматуры	мм	24,6	25,2
Всего арматуры	мм	48,6	51,2
Объем бетона	м³	1,00	1,09
Объем арматуры на 1 м³ бетона	кг	48,5	47,0
Вес свай при δ=2500 кг/м³	т	2,50	2,72
Усилие натяжения	т	23,0	23,0
Марка бетона	мм	300	300

Примечания:

1. Предварительное напряжение продольной арматуры производится на величину 9750 кг/см² (0,63 * 15000 = 9750 кг/см²).
2. Выпуск продольной арматуры из головы и башмака сваи приняты 1,0 м и уточняются в зависимости от размеров натяжных устройств.
3. Отпуск предварительного напряжения арматуры производится при достижении бетоном 70% проектной прочности.

Условные обозначения:

φ - арматура из высокопрочной проволоки периодического профиля по ГОСТ'у 8480-57.
 φ - арматура круглая из Ст. 0 и Ст. 3.

№ поз	Эскиз	Узна-ре-мис	Марки свай	
			СНр II-300	СНр 12-300
1	L+2000	φ мм L мм п шт пс м	5 13000 12 156,0	5 14000 12 168,0
2		φ мм L мм п шт пс м	14 980 4 3,9	14 980 4 3,9
3	450	φ мм L мм п шт пс м	32 450 1 0,45	32 450 1 0,45
4	240	φ мм L мм п шт пс м	16 240 4 1,0	16 240 4 1,0
5		φ мм L мм п шт пс м	16 1000 2 2,0	16 1000 2 2,0
6	265	φ мм L мм п шт пс м	5 265 70 18,6	5 265 70 18,6
7		φ мм L мм п шт пс м	5 1100 47 51,6	5 1100 50 55,0
8	320	φ мм L мм п шт пс м	16 440 1 0,44	16 440 1 0,44
9	Спираль	φ мм пс м	5 6,0	5 6,0



свayi сечением 300x300мм длиной 11 и 12м

серия 0Ф-02-02
черт 5

4498 15

Бенедиктов А.А.
Пунк О.Н.
Васильева Б.

Велицкий
Вашк.
Вашк.

Нач. проектной
отдела
Целищев И.

Кочетков Д.П.
Ободовский А.А.

Мишу
Айс

Зам. главного
инженера
Главн инженер
проекта

Сечение I-I

Сечение II-II

Сечение III-III

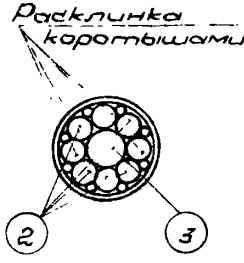
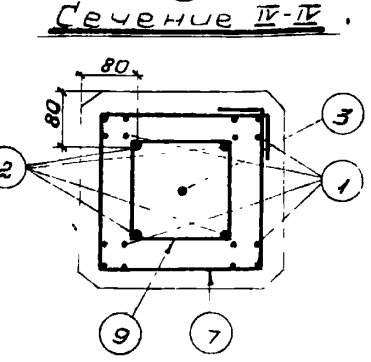
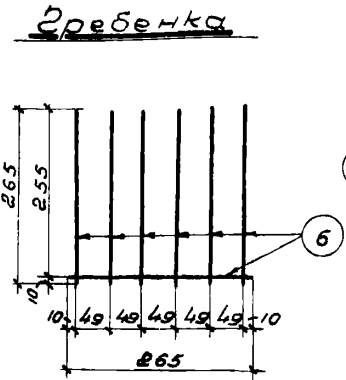
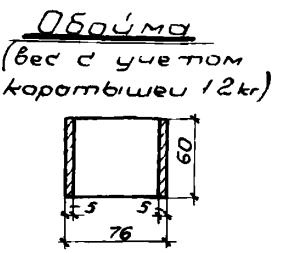
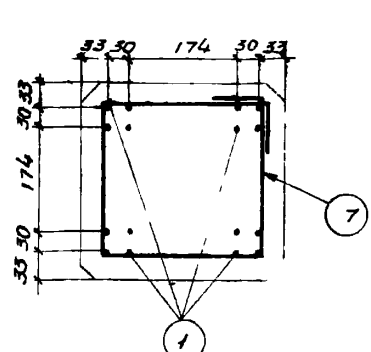
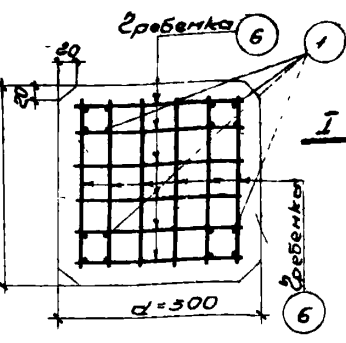
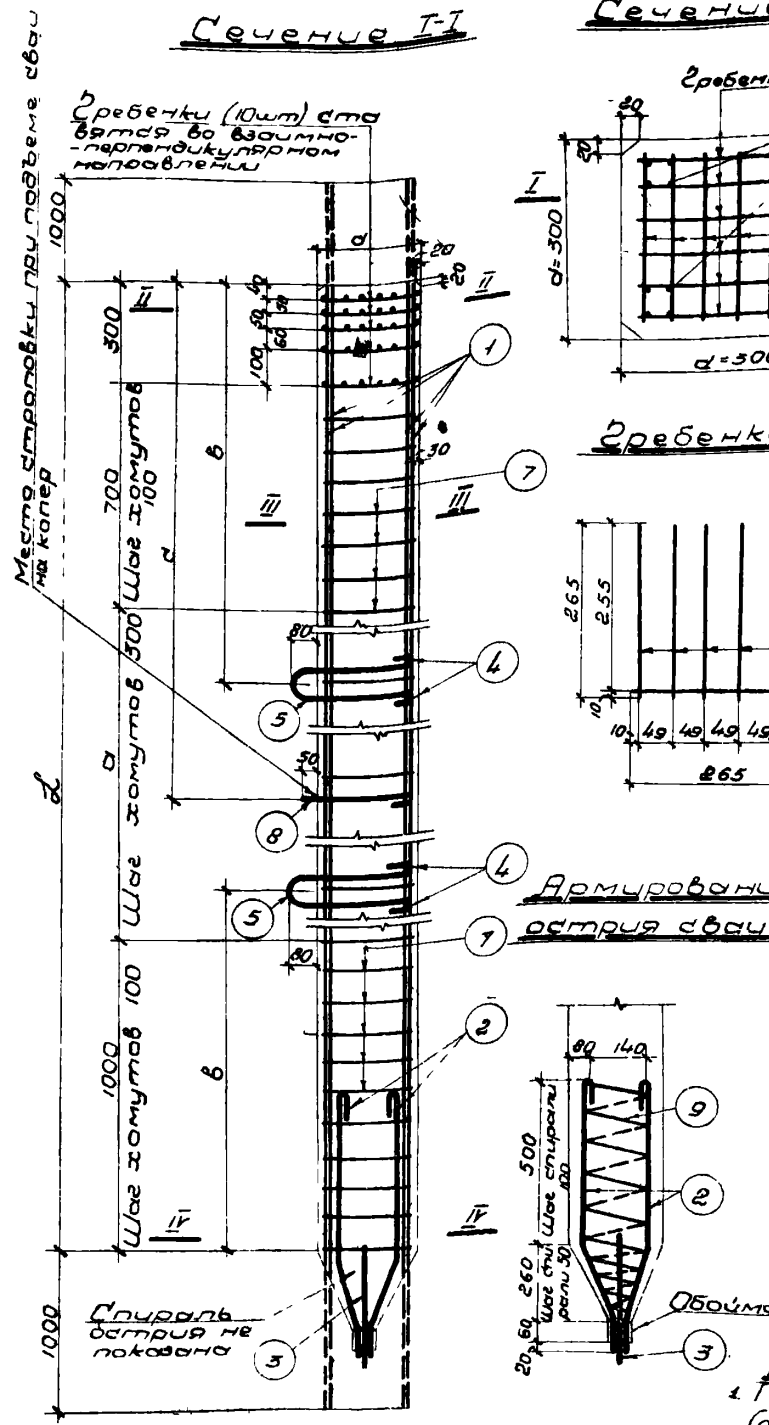

Наименование	ед. изм.	Марку сваи	
		СНр 14-300	СНр 14-30
д	мм	13000	14000
а	мм	11000	12000
в	мм	2700	2900
с	мм	3800	4100
д	мм	300	300
Арматура φ 5	кг	37,0	39,4
" φ 32	кг	2,8	2,8
" φ 20	кг	8,8	8,8
" φ 14	кг	4,6	4,6
" φ 5	кг	12,9	13,5
Итого высокопрочной проволоки	кг	37,0	39,4
Итого круглой арматуры	кг	29,1	29,7
Всего арматуры	кг	66,1	69,1
Объем бетона	м³	1,18	1,27
Расход арматуры на 1 м³ бетона	кг	56,6	54,5
Вес сваи при δ=2500 кг/м³	т	2,95	3,17
Удельное натяжение	т	30,6	30,6
Марка бетона		300	300

Примечания

- 1 Предварительное напряжение продольной арматуры производится на величину 9750 кг/см² (0,65 * 15000 = 9750 кг/см²).
- 2 Выпуски продольной арматуры из головы и башмака сваи принять 1,0 м и уточняются в зависимости от размеров натяжных устройств.
- 3 Отпуск предварительного натяжения арматуры производится при достижении бетоном 70% проектной прочности.

Спецификация арматуры

№ поз	Эскиз	Узна-е ре-ния	Марку сваи	
			СНр 14-300	СНр 14-30
1	Л + 2000	φ мм 5 l мм 15000 п шт 16 пл м 240,0	5 16000 16 256,0	
2		φ мм 14 l мм 960 п шт 4 пл м 3,8	14 960 4 3,8	
3	450	φ мм 32 l мм 450 п шт 1 пл м 0,45	32 450 1 0,45	
4	240	φ мм 20 l мм 240 п шт 4 пл м 1,0	20 240 4 1,0	
5		φ мм 20 l мм 1060 п шт 2 пл м 2,1	20 1060 2 2,1	
6	265	φ мм 5 l мм 265 п шт 70 пл м 18,6	5 265 70 18,6	
7		φ мм 5 l мм 1100 п шт 54 пл м 59,4	5 1100 57 62,7	
8	320	φ мм 20 l мм 470 п шт 1 пл м 0,47	20 470 1 0,47	
9	Спираль	φ мм 5 пл м 6,0	5 6,0	

Условные обозначения

φ-арматуры из высокопрочной проволоки периодического профиля по ГОСТу 8480-57
φ-арматура круглая из стали Ст0 и Ст3

4498 16

ТД
1958г.

СНр13-300 СНр14-300
сваи сечением 300×300мм длиной 13 и 14м

серия
0Ф-02-02
черт. 6

Бемедиктов А. А.
 Пункт ОН.
 Васильева Б. П.
 Золкина В.

Величин

Нач. проектного отдела
 Кочетков Д. П.
 Ободовский А. А.

Цеполителел

Шуш
 Вид

Зам. главного инженера
 Славин инженер проекта

Сечение I-I

Сечение II-II

Сечение III-III

Спецификация арматуры

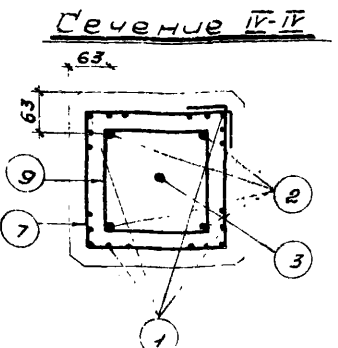
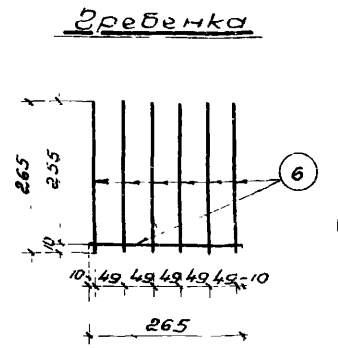
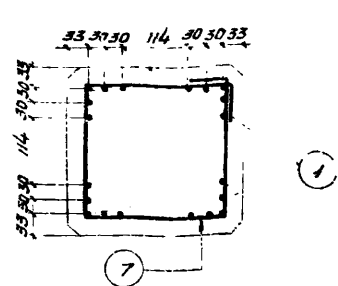
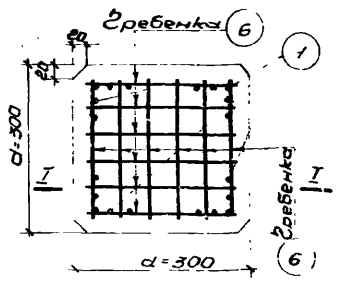
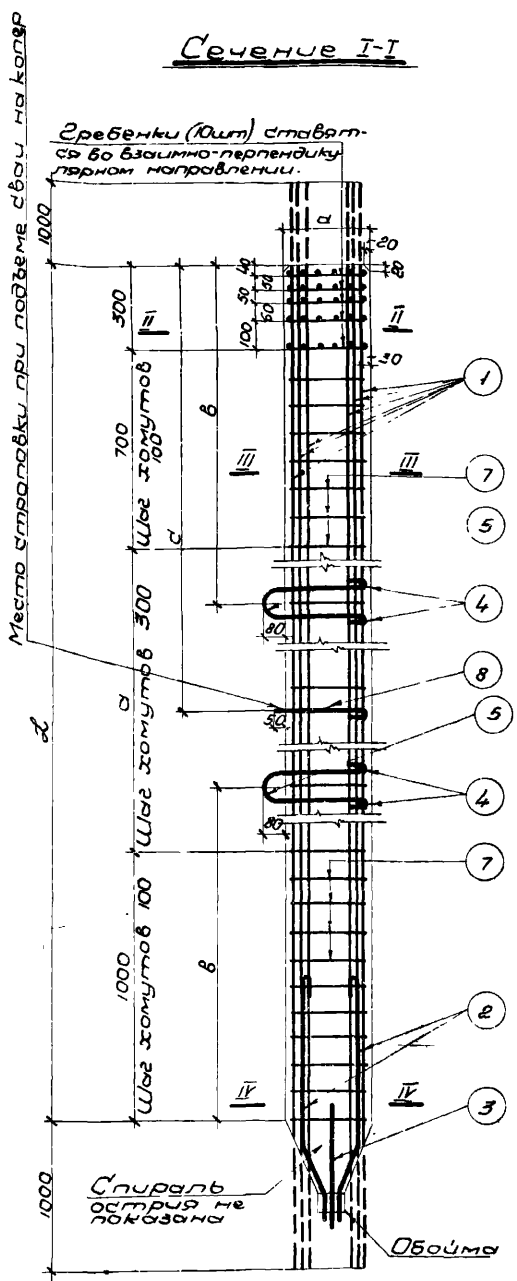

Обойма
 (веса с учетом коротышей 12 кг)

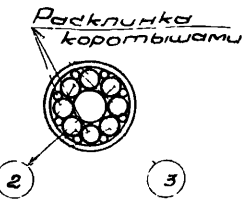
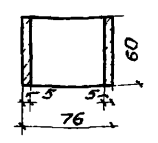

Армирование острья свай

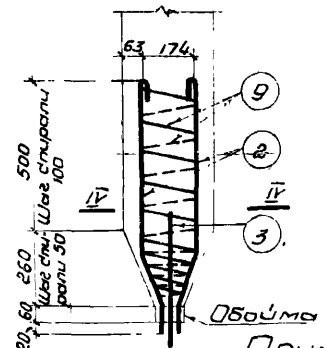

Наименование	Ед. изм.	Марка бетона СНр 15-300
2	мм	15000
а	мм	13000
б	мм	3100
с	мм	4400
д	мм	300
Арматура φ 5	кг	52,4
" φ 32	"	2,8
" φ 20	"	8,8
" φ 16	"	6,2
" φ 5	"	13,9
Итого высокопрочной проволоки	мм	52,4
Итого круглой арматуры	мм	31,7
Всего арматуры	мм	84,1
Объем бетона	м³	1,36
Всего арматуры на 1 м³ бетона	кг	61,7
Вес свай при ρ=2500 кг/м³	т	3,40
Удельное напряжение	т	38,2
Марка бетона	-	300

Примечания

- Предварительное напряжение продольной арматуры производится на величину 9750 кг/см² (0,65 * 15000 = 9750 кг/см²).
- Выпуски продольной арматуры из головы и баинмака свай приняты 1,0 м и уточняются в зависимости от размеров натяжных устройств.
- Отпуск предварительного напряжения арматуры производится при достижении бетоном 70% проектной прочности.

Условные обозначения:

φ - арматура из высокопрочной проволоки периодического профиля по ГОСТ'у 8480-57
 φ - арматура круглая из ст 08 ст 3

№ поз.	Эскиз	Измерения	Марка бетона
1	2+2000	φ мм 5 л мм 17000 п шт 20 пс м 340,0	СНр 15-300
2	90 127 590 160	φ мм 16 л мм 960 п шт 4 пс м 3,9	
3	450	φ мм 32 л мм 450 п шт 1 пс м 0,45	
4	240	φ мм 20 л мм 240 п шт 4 пс м 1,0	
5	300 160 250 300	φ мм 20 л мм 1060 п шт 2 пс м 2,1	
6	265	φ мм 5 л мм 265 п шт 70 пс м 18,6	
7	550 240 300	φ мм 5 л мм 1100 п шт 60 пс м 66,0	
8	320	φ мм 20 л мм 470 п шт 1 пс м 0,47	
9	Спираль	φ мм 5 пс м 6,0	



СНр 15-300
 свая сечением 300x300мм длиной 15м

серия 0Ф-02-02
 черт. 7

4498 17

Спецификация арматуры

Бенедиктов А.А.
Пунк О.Н.
Демочкина Н.П.

Велиция
Зуб Демез

Нов проектного отдела
Церковники

Ночетков Д.П.
Ободовский А.А.

Шичу
Акс

Изм главного инженера Главн. инженер проекта

Сечение I-I

Сечение II-II

Сечение III-III

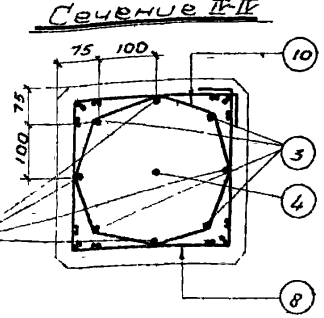
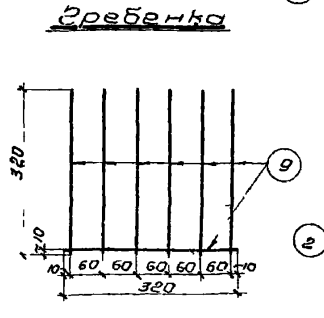
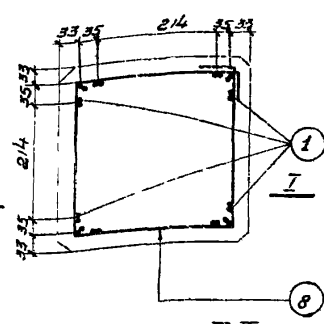
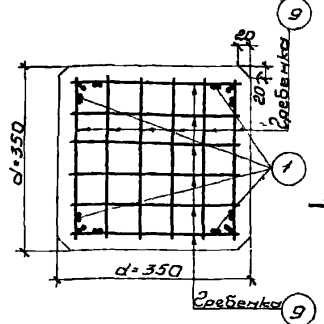
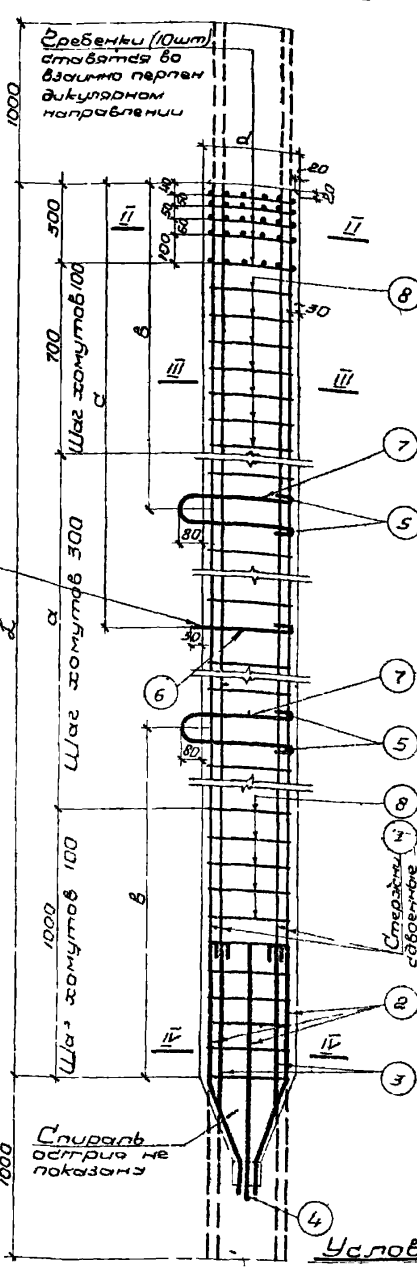

Объем (Вед с учетом коротышей 15кг)

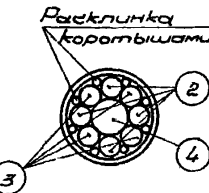
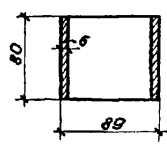

Армирование острия сваи

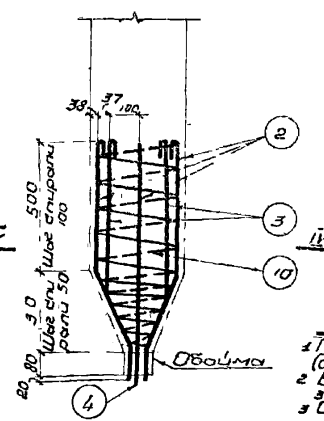

Условные обозначения

- φ - арматура из высокопрочной проволоки периодического профиля по ГОСТУ 8480-57.
- φ - арматура круглая Ст 0 и Ст 3.

№№ поз	Элемент	Удлин	Марка свая
1	L + 2000	φ мм 5 L мм 18000 П шт 24 пс м 432,0	
2		φ мм 16 L мм 1050 П шт 4 пс м 4,2	
3		φ мм 16 L мм 1065 П шт 4 пс м 4,2	
4	500	φ мм 36 L мм 500 П шт 1 пс м 0,5	
5	290	φ мм 24 L мм 290 П шт 4 пс м 12	
6	370	φ мм 24 L мм 550 П шт 1 пс м 0,55	
7		φ мм 24 L мм 1220 П шт 2 пс м 2,4	
8		φ мм 5 L мм 1300 П шт 65 пс м 84,5	
9	320	φ мм 5 L мм 320 П шт 70 пс м 22,4	
10	Спираль	φ мм 5 пс м 10,0	

Наименование	Ед	Марка свая	
		Удл	Стр 16-350
φ	мм	18000	
П	шт	14000	
В	мм	3200	
С	мм	4800	
а	мм	350	
Арматура φ 5			
	кг	66,5	
		4,0	
		14,7	
		19,3	
		18,0	
Итого высокопрочной проволоки			
		66,5	
Итого круглой арматуры			
		39,0	
Итого арматуры			
		116,5	
Объем бетона			
	м ³	1,28	
Расход арматуры на 1м³ бетона			
	кг	59,0	
Вес свая по D=2500 кг/м³			
	т	4,95	
Удельное напряжение			
	т	4,58	
Марка бетона			
		300	

Примечания:
 1. Предварительное напряжение продольной арматуры производится на величину 9750 кг/см² (0,65 * 15000 * 9750 кг/см²)
 2. Выпуск продольной арматуры из головы и банника сваи приняты 2,0 м и уточняются в зависимости от размеров натурных конструкций.
 3. Отпуск напряжения арматуры производится при достижении бетоном 70% проектной прочности.

ГЛ СНр16-350 4498 18
 1958, свая сечением 350x350 мм длиной 16 м
 серия 0Ф-02-02
 черт 8

Спецификация арматуры

№№ поз	Эскиз	Наименование	Марка бетона
1		φ мм 5 ℓ мм 19000 п шт 36 пв м 684.0	Стр 17-350
2		φ мм 16 ℓ мм 1050 п шт 4 пв м 4.2	
3		φ мм 16 ℓ мм 1065 п шт 4 пв м 4.2	
4		φ мм 40 ℓ мм 500 п шт 1 пв м 0.5	
5		φ мм 24 ℓ мм 290 п шт 4 пв м 1.2	
6		φ мм 24 ℓ мм 550 п шт 1 пв м 0.55	
7		φ мм 24 ℓ мм 1220 п шт 2 пв м 2.4	
8		φ мм 5 ℓ мм 1300 п шт 68 пв м 88.4	
9		φ мм 5 ℓ мм 320 п шт 70 пв м 22.4	
10	Спираль	φ мм 5 пв м 10.0	

Обойма
(вес с учетом коротышей 1,5 кг)

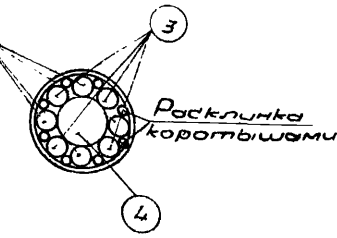
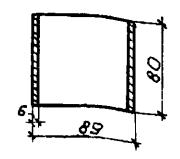

Сечение I-I

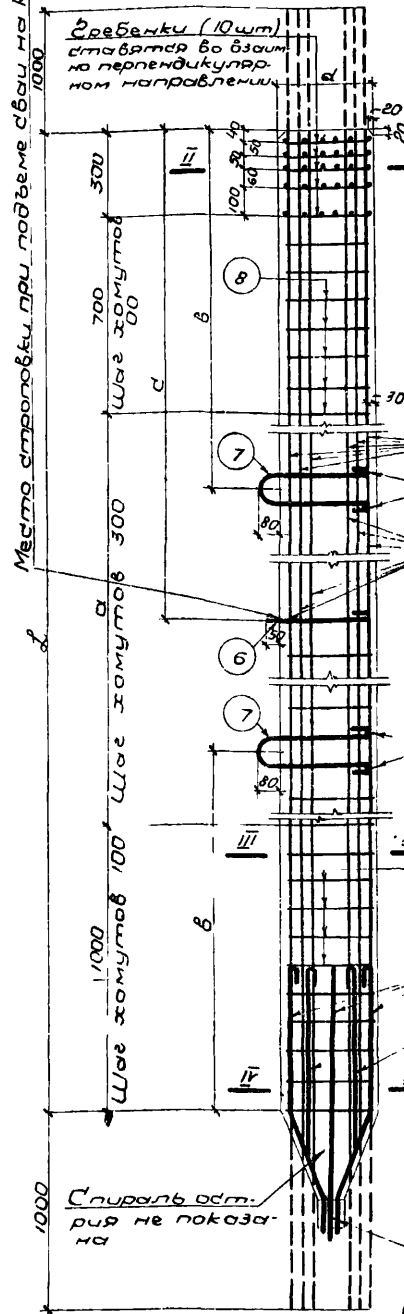

Сечение II-II

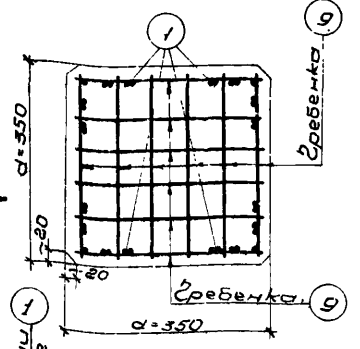

Сечение III-III

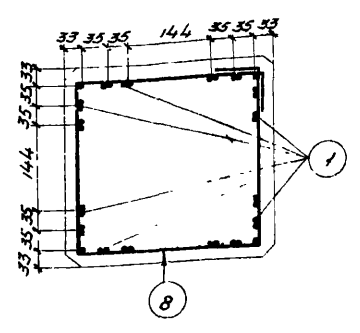

Стежень

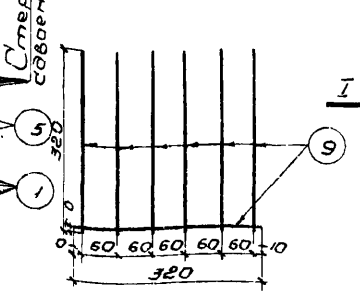

Сечение IV-IV

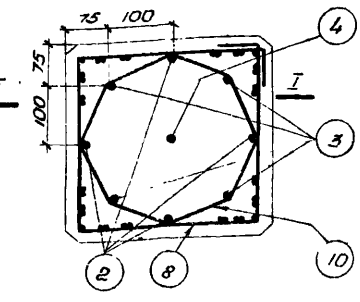

Армирование острия свай

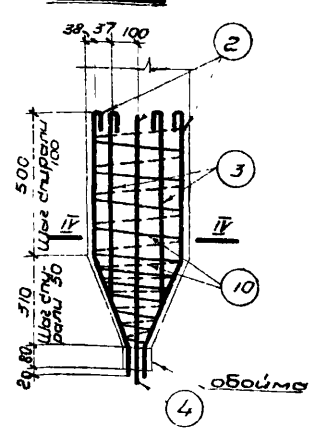

Условные обозначения

φ-арматура из высокопрочной проволоки периодического профиля по ГОСТу 8480 57
φ-арматура круглая Ст 0 и Ст 3

Наименование	Ед. изм.	Марка бетона
ℓ	мм	Стр 17-350
а	мм	17000
в	мм	15000
с	мм	3500
д	мм	5000
Арматура φ 5	кг	105.4
φ 40	кг	4.9
φ 24	кг	14.7
φ 16	кг	13.3
φ 5	кг	18.6
Итого высокопрочной проволоки круглой арматуры	кг	105.4
Всего арматуры	кг	156.9
Объем бетона	м³	2.10
Расход арматуры на 1 м³ бетона	кг	74.8
Вес свай при γ=2500 кг/м³	т	5.25
Усилие натяжения	т	6.90
Марка бетона	кг	300

Примечания

- Предварительное напряжение продольной арматуры производится на величину 9750 кг/см² (0,65×15000=9750 кг/см²).
- Выпуски продольной арматуры из головы и башмака свай принимаются 1,0м и уточняются в зависимости от размеров напряженных устройств.
- Отпуск натяжения арматуры производится при достижении бетоном 70% проектной прочности.

ГЛ
1958г

Стр 17-350 4498 19
свая сечением 350×350мм длиной 17 м
серия 0Ф-02-02
черт 9

Зам. главного инженера проекта
Анш
Славн инженер проекта
Кочетков Д.П.
Ободовский А.А.
Мач проектного отдела
Великий
Филиппов
Бенедиктов А.А.
Пунк О.Н.
Лешин Э.М.

Место расположения при подъеме свай на копер 1000

Зам главного инженера
Слабы инженер проекта
Минин А.И.
Кочетков Д.П.
Ободовский А.А.
Мич. проектного отдела
Бенедиктов А.А.
Лешин В.М.

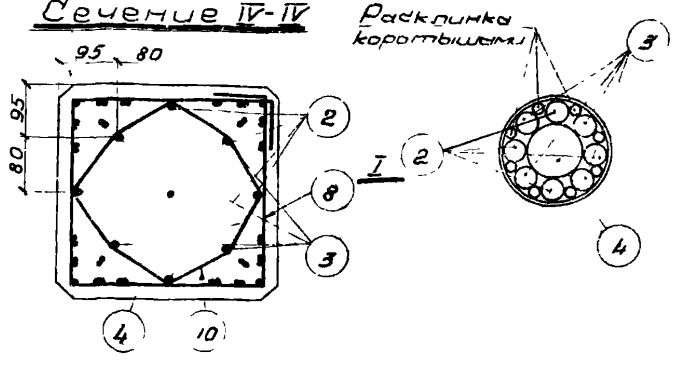
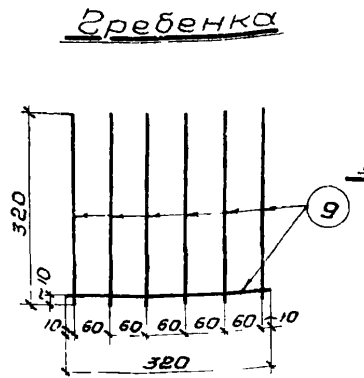
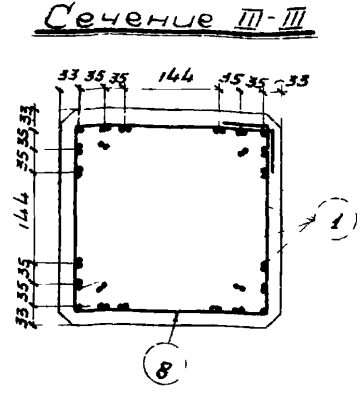
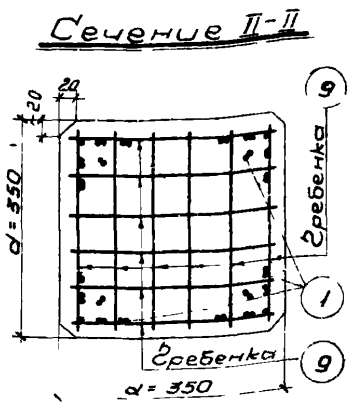
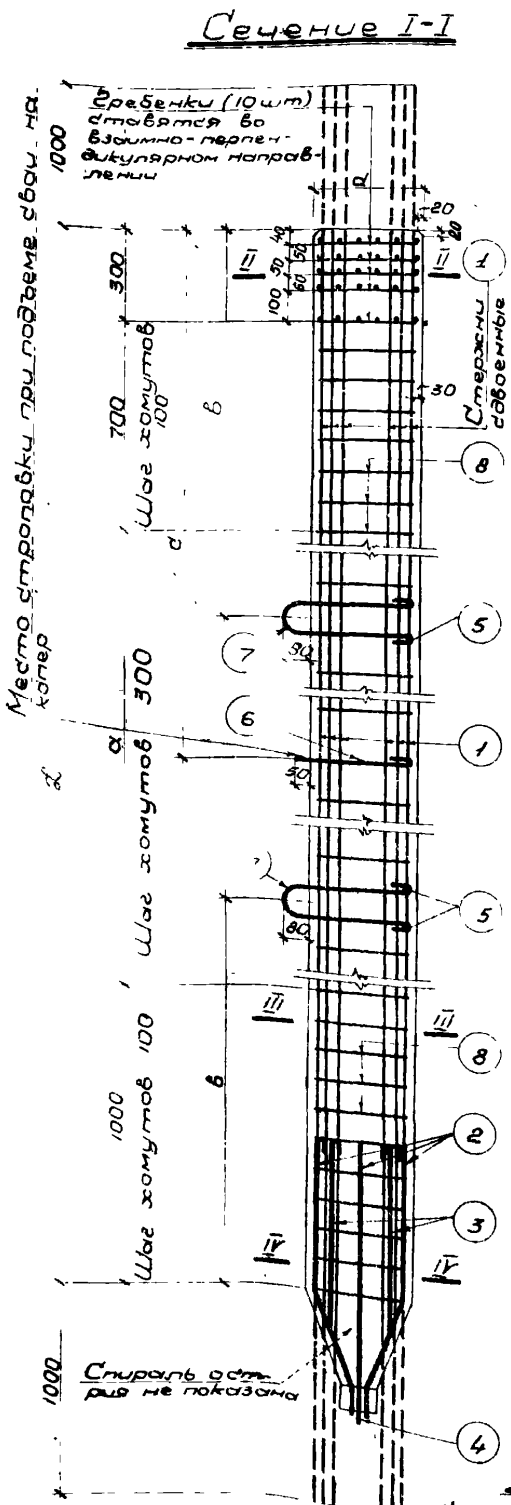

Армирование острия свай

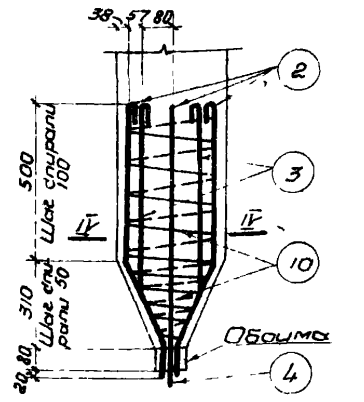

Условные обозначения:

φ - арматура из высокопрочной проволоки периодического профиля по ГОСТу 8480-57
φ - арматура круглая Ст. 0 и Ст. 3

Наименование	Ед. изм.	Марка
д	мм	18000
а	мм	16000
в	мм	3700
с	мм	5300
д	мм	350
Арматура φ 5		
"	кг	135,5
"	кг	4,9
"	кг	14,7
"	кг	13,3
"	кг	19,0
Уголок высокопрочной проволоки		
"	кг	135,5
Уголок круглой арматуры		
"	кг	51,9
Всего арматура		
"	кг	187,4
Объем бетона		
"	м³	2,22
Расход арматуры на 1 м³ бетона		
"	кг	84,5
Вес свай при δ=2500 кг/м³		
"	т	5,55
Усилие натяжения		
"	т	84,0
Марка бетона		
"	кг	300

Примечания:
1 Предварительное напряжение продольной арматуры производится на величину 9750 кг/см² (0,65 * 15000 = 9750 кг/см²)
2 Выпуски продольной арматуры из головки и башмака свай принять 1,0 м и уточняются в зависимости от размеров натяжных устройств
3 Отпуск натяжения арматуры производится при достижении бетоном 70% проектной прочности

Спецификация арматуры

№ поз	Экзус	Условное обозначение	Марка
1	2 * 2000	φ мм 5 ℓ мм 20000 п шт 44 пс м 880,0	СНпр18-350
2	110 320 500 300	φ мм 16 ℓ мм 1050 п шт 4 пс м 4,2	
3	110 155 670 130	φ мм 16 ℓ мм 1055 п шт 4 пс м 4,2	
4	500	φ мм 40 ℓ мм 500 п шт 1 пс м 0,5	
5	290	φ мм 24 ℓ мм 290 п шт 4 пс м 1,2	
6	370	φ мм 24 ℓ мм 550 п шт 1 пс м 0,55	
7	160 350 350 350	φ мм 24 ℓ мм 1220 п шт 2 пс м 2,4	
8	650 290 360	φ мм 5 ℓ мм 1300 п шт 70 пс м 91,0	
9	320	φ мм 5 ℓ мм 320 п шт 70 пс м 22,4	
10	Спираль	φ мм 5 пс м 19,0	



СНпр18-350 4498 20 серия 0Ф-02-02
свая сечением 350x350мм, длиной 18 м черт 10

Зам. главного инженера
Славя. инженер проекта

Минин
Стой

Кочетков Д. П.
Ободовский А. А.

Нач. проектного отдела
Исполнители

Велицкий А. А.
Пирк С. Н.
Демочкина Н. П.

Зайцев
Демочкина Н. П.

Место установки при подвесе сваи на козле

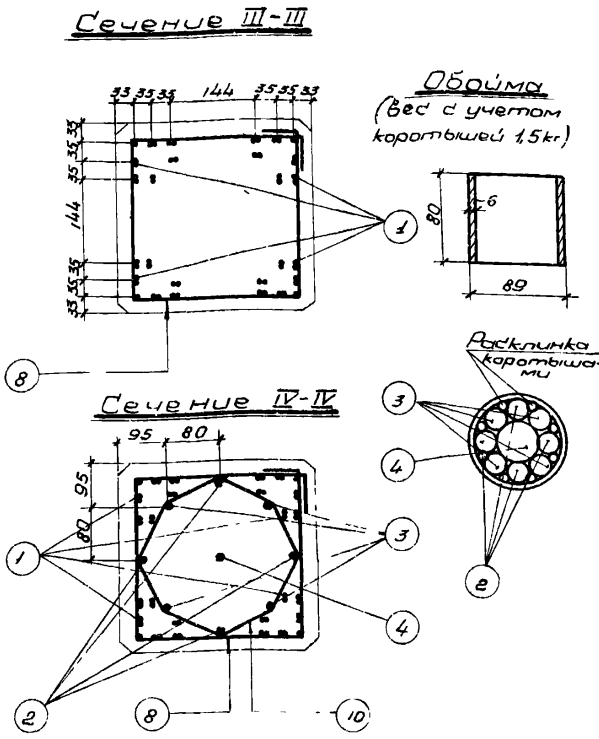
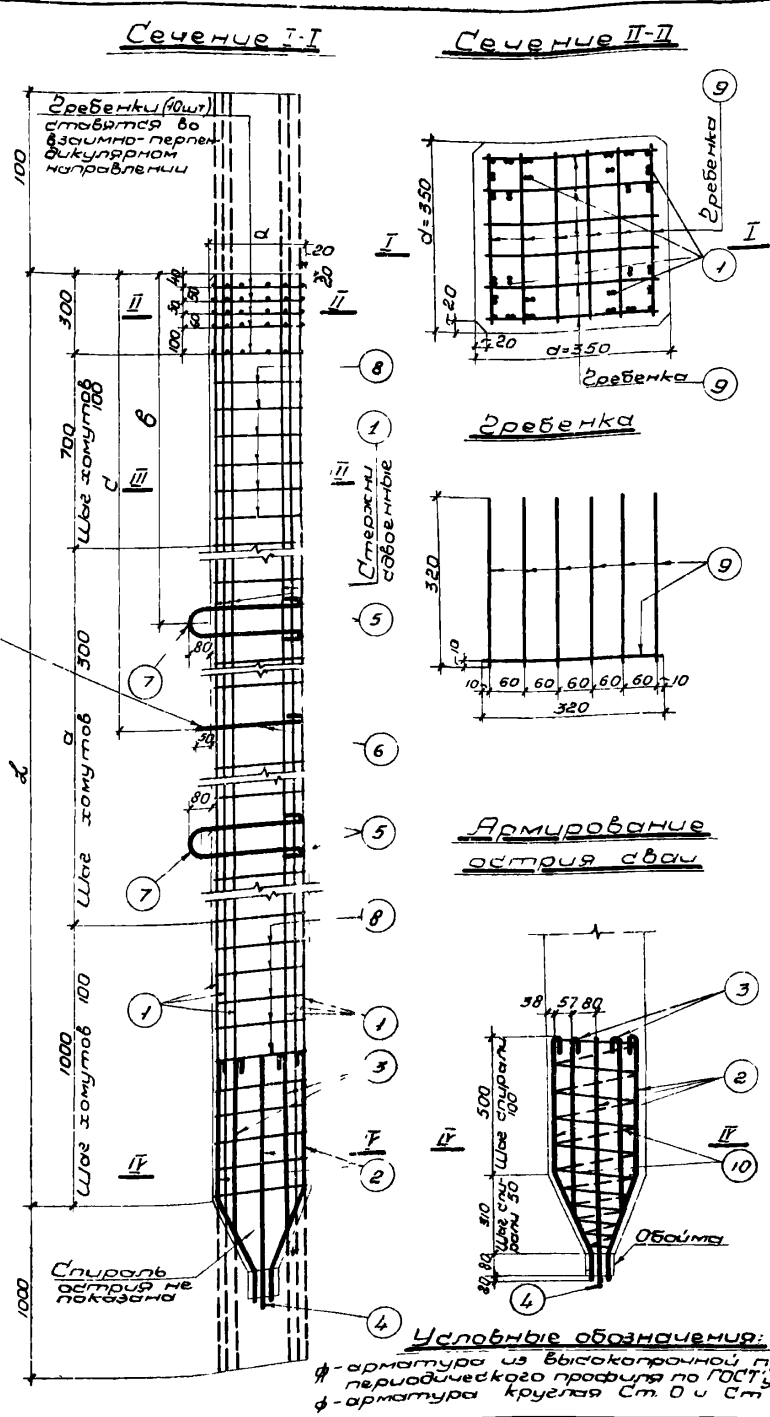

Наименование	ед. изм.	Марка стали	
		СН	Пр 19-350
а	мм	19000	
б	мм	17000	
в	мм	5600	
г	мм	3900	
д	мм	350	
Арматура ф 5	кг	168,0	
" ф 40	"	4,9	
" ф 24	"	14,7	
" ф 18	"	17,2	
" ф 5	"	19,8	
Итого высокопрочной проволоки	"	168,0	
Итого круглой арматуры	"	56,6	
Всего арматуры	"	224,6	
Объем бетона	м³	2,35	
Расход арматуры на 1 м³ бетона	кг	95,6	
Вес сваи при $\rho = 2500 \text{ кг/м}^3$	т	5,88	
Усилие натяжения	т	99,4	
Марка бетона		300	

Примечания:

- Предварительное напряжение продольной арматуры производится на величину 9750 кг/см^2 ($0,65 \cdot 15000 = 9750 \text{ кг/см}^2$).
- Выпуски продольной арматуры из головы и башмака сваи приняты 1,0 м и уточняются в зависимости от размеров натяжных устройств.
- Отпуск натяжения арматуры производится при достижении бетоном 70% проектной прочности.

Спецификация арматуры

№ п/п	Эскиз	Измерения	Марка стали	
			СН	Пр 19-350
1	$L + 2000$	ф мм л мм п шт пс м	5 21000 52 1092,0	
2	$\frac{110}{100} \frac{320}{300} 500$	ф мм л мм п шт пс м	18 1063 4 4,3	
3	$\frac{110}{80} \frac{155}{130} 670$	ф мм л мм п шт пс м	18 1070 4 4,3	
4	500	ф мм л мм п шт пс м	40 500 1 0,5	
5	290	ф мм л мм п шт пс м	24 290 4 1,2	
6	370	ф мм л мм п шт пс м	24 550 1 0,55	
7	$\frac{160}{100} \frac{350}{2 \cdot 50} 350$	ф мм л мм п шт пс м	24 1220 2 2,4	
8	$\frac{650}{290} 360$	ф мм л мм п шт пс м	5 1300 74 96,2	
9	320	ф мм л мм п шт пс м	5 320 70 22,4	
10	Спираль	ф мм пс м	5 10,0	

ТЛ 1958г

СН пр 19-350 4498 21
свая сечением 350*350 мм длиной 19 м

серия 0Ф-02-02
черт 11

Зам главного инженера проекта / **Главный инженер проекта**
Или / **Или**
Кочетков Д.И. / **Ободовский А.А.**
Ильин / **Ильин**
Александр / **Александр**
Бенедиктов А.А. / **Бенедиктов А.А.**
Инж. Д.И. / **Инж. Д.И.**
Инженер / **Инженер**
Пашкин / **Пашкин**
Демчук / **Демчук**

Сечение I-I

Сечение II-II

Сечение III-III

Спецификация арматуры

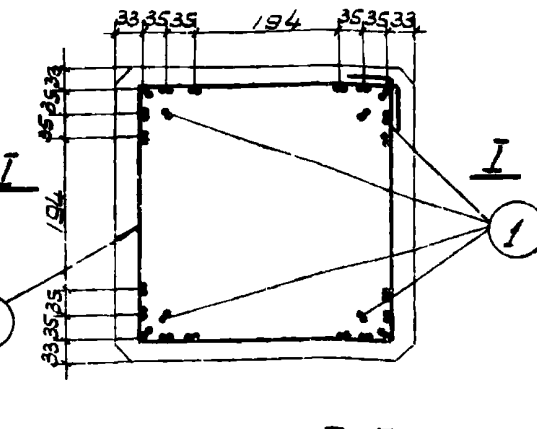
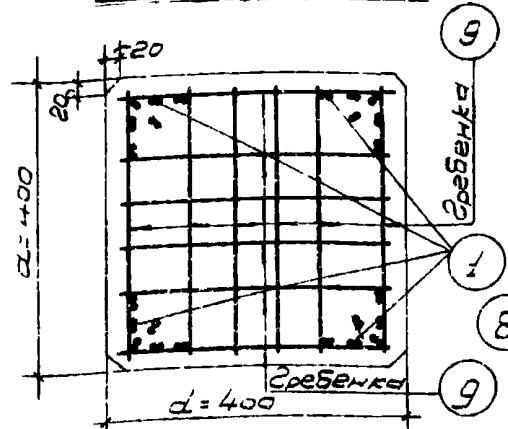
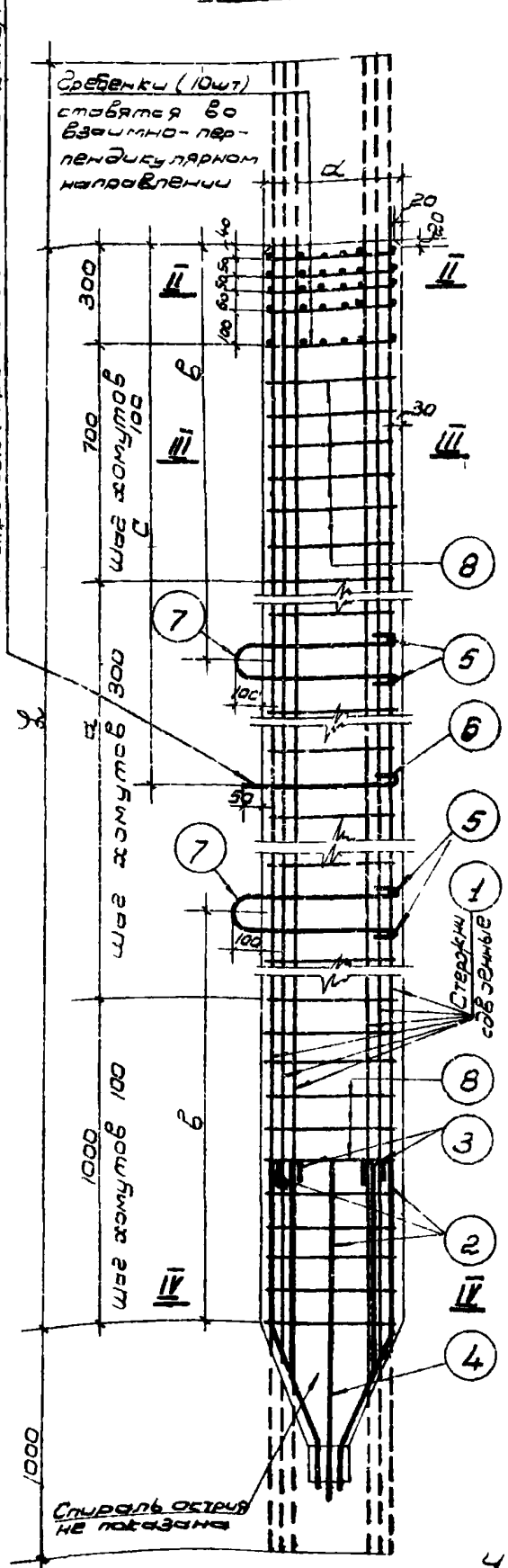

Стеженка

Сечение IV-IV

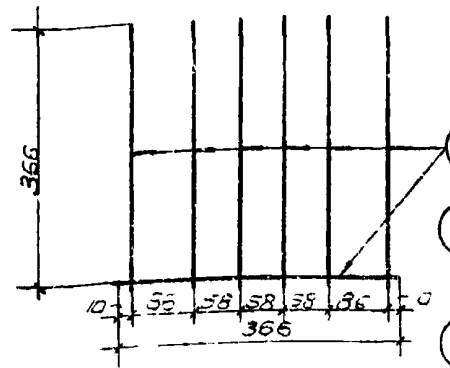

Объем
/вес с учетом коротышей 2,6 кг/

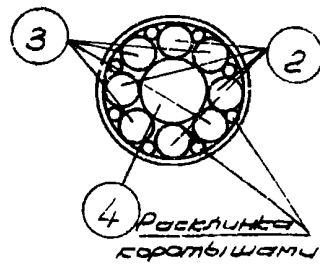
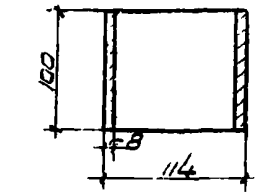

Армирование острья свай

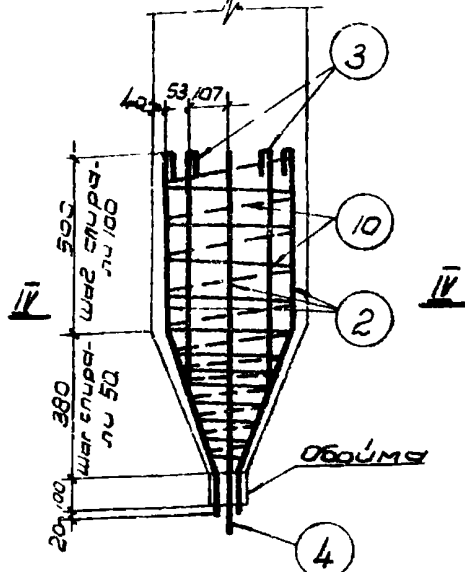

Наименование	Ед. изм.	Марка свай
л	мм	20000
а	"	18000
б	"	4100
с	"	5900
д	"	400
Арматура ф 5	кг	162,4
" ф 4,5	"	6,9
" ф 27	"	21,6
" ф 20	"	23,2
" ф 5	"	23,4
Угол высокопрочной проволоки	кг	162,4
Угол проволочной арматуры	"	75,1
Всего арматуры	"	237,5
Объем бетона	м³	3,23
расход арматуры на 1 м³ бетона	кг	73,5
Вес свай при ρ=2500 кг/м³	т	8,08
Удельное натяжение	т	91,5
Марка бетона	-	400

№	Эскиз	Измерения	Марка свай
1	л + 2000	φ мм 5 ℓ мм 22000 п шт 48 пл м 1056,0	№ 20-400
2	а, б, в, г, д	φ мм 20 ℓ мм 1170 п шт 4 пл м 4,7	
3	а, б, в, г, д	φ мм 20 ℓ мм 1185 п шт 4 пл м 4,7	
4	590	φ мм 45 ℓ мм 550 п шт 1 пл м 3,55	
5	3-0	φ мм 27 ℓ мм 340 п шт 4 пл м 1,4	
6	4-20	φ мм 27 ℓ мм 620 п шт 1 пл м 0,6	
7	а, б, в, г, д	φ мм 27 ℓ мм 1400 п шт 2 пл м 2,8	
8	а, б, в, г, д	φ мм 5 ℓ мм 1500 п шт 79 пл м 116,0	
9	366	φ мм 5 ℓ мм 366 п шт 70 пл м 25,6	
10	Спираль	φ мм 5 пл м 10,0	

- Примечания:
- Предварительное напряжение продольной арматуры производится на величину 9750 кг/см² (0,65 × 15000 = 9750 кг/см²).
 - Выпуски продольной арматуры из головы и хвоста свай приняты 10 см и выпускаются в зависимости от размеров натяжных устройств.
 - Удельное натяжение арматуры производится при достижении бетоном 70% проектной прочности.

Условные обозначения

φ - Арматура из высокопрочной проволоки периодического профиля по ГОСТ 8480-57.
 φ - Арматура круглая ст. 0 и ст. 3.

ТА
1958

СН_{пр}20-400 4498 22
свая сечением 400×400 мм длиной 20 м.
 серия **0Ф-02-02**
 черт. **12**

Зам. главного инженера проекта
 Главный инженер проекта
 В.И.И.
 А.И.И.
 Качетков З.П.
 ОБЪЕДИНЕННЫЙ ПРОЕКТИРОВАЛЬНЫЙ ИНСТИТУТ
 Мич. проектного отдела
 В.И.И.
 ОБЪЕДИНЕННЫЙ ПРОЕКТИРОВАЛЬНЫЙ ИНСТИТУТ
 БЕНЕДИКТОВ А.А.
 ПИЛК О.И.
 ЗЕМОУКОВА

Сечение I-I

Сечение II-II

Сечение III-III

Спецификация арматуры

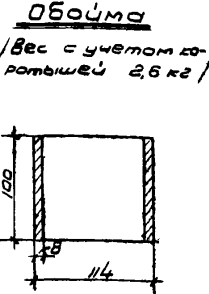
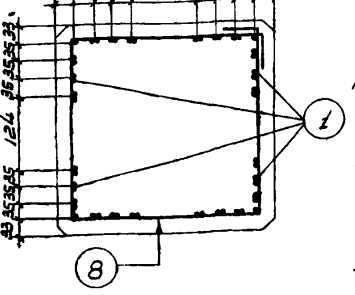
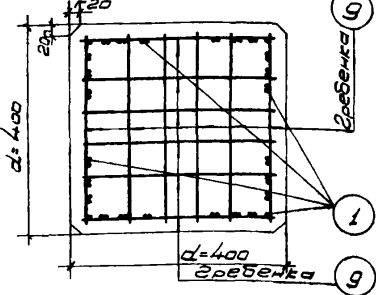
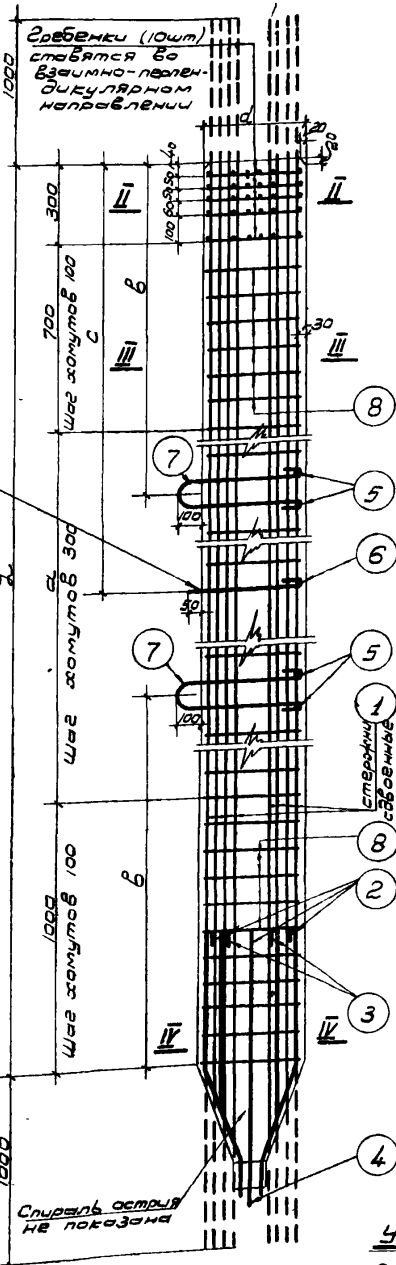

Срезбенка

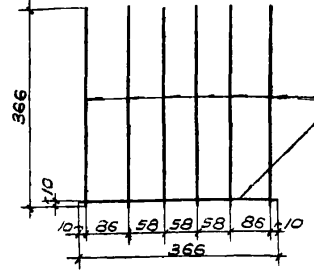

Сечение IV-IV

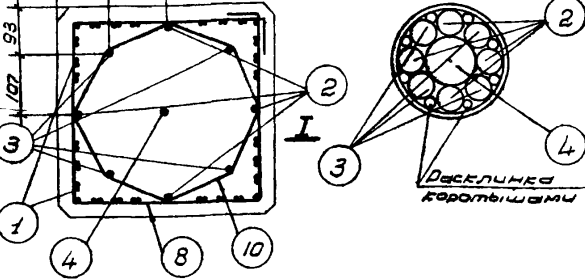

Армирование остря свай

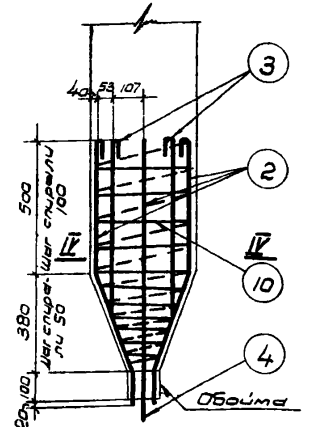

Условные обозначения

ф - Арматура из высокопрочной проволоки периодического профиля по ГОСТу В480-57.
 ф - Арматура крутящая ст. 0 и ст. 3

Наименование	Ед. изм.	Метки
л	мм	21000
д	"	19000
б	"	4350
с	"	6200
д	"	400
Арматура ф 5	кг	184,2
" ф 45	"	6,9
" ф 27	"	21,6
" ф 20	"	23,2
" ф 5	"	24,0
Итого высокопрочной проволоки	кг	184,2
Итого крутящей арматуры	"	75,7
Всего арматуры	"	259,9
Объем бетона	м³	3,39
Расход арматуры на 1 м бетона	кг	76,6
Вес свай при 2500 кг/м	т	8,48
Усилие натяжения	т	99,4
Марка бетона	-	400

Примечания:

- Предварительное напряжение продольной арматуры производится на величину 9750 кг/см² (965 × 15000 = 9750 кг/см²).
- Выпуски продольной арматуры из головы и шейки свай приняты 1,0 м и уточняются в зависимости от размеров натяжных устройств.
- Отпуск натяжения арматуры производится при достижении бетоном 70% проектной прочности.

№	Эскиз	Измерения	Марка
1	л + 2000	ф мм 5 р мм 23000 п шт 52 рл м 1196,0	СН 21-400
2	130 380 500 370	ф мм 20 р мм 1170 п шт 4 рл м 4,7	
3	130 235 670 200	ф мм 20 р мм 1185 п шт 4 рл м 4,7	
4	550	ф мм 45 р мм 550 п шт 1 рл м 0,55	
5	340	ф мм 27 р мм 340 п шт 4 рл м 1,4	
6	420	ф мм 27 р мм 620 п шт 1 рл м 0,6	
7	130 420 420 420	ф мм 27 р мм 1400 п шт 2 рл м 2,8	
8	720 340 470	ф мм 6 р мм 1500 п шт 80 рл м 120,0	
9	366	ф мм 5 р мм 366 п шт 70 рл м 25,6	
10	Спираль	ф мм 5 рл м 10,0	

ТА 1958

СН 21-400 4498 23

свая сечением 400×400 мм длиной 21 м

серия 0Ф-02-02

черт 13

Зам. главного инженера, главный инженер проекта
 - Юну
 Кочетков Д. П.
 Начальник проектного отдела
 Александровский А. А.
 Ведущий инженер
 Бенедиктов А. А.
 Инженер
 Лешин Г. М.

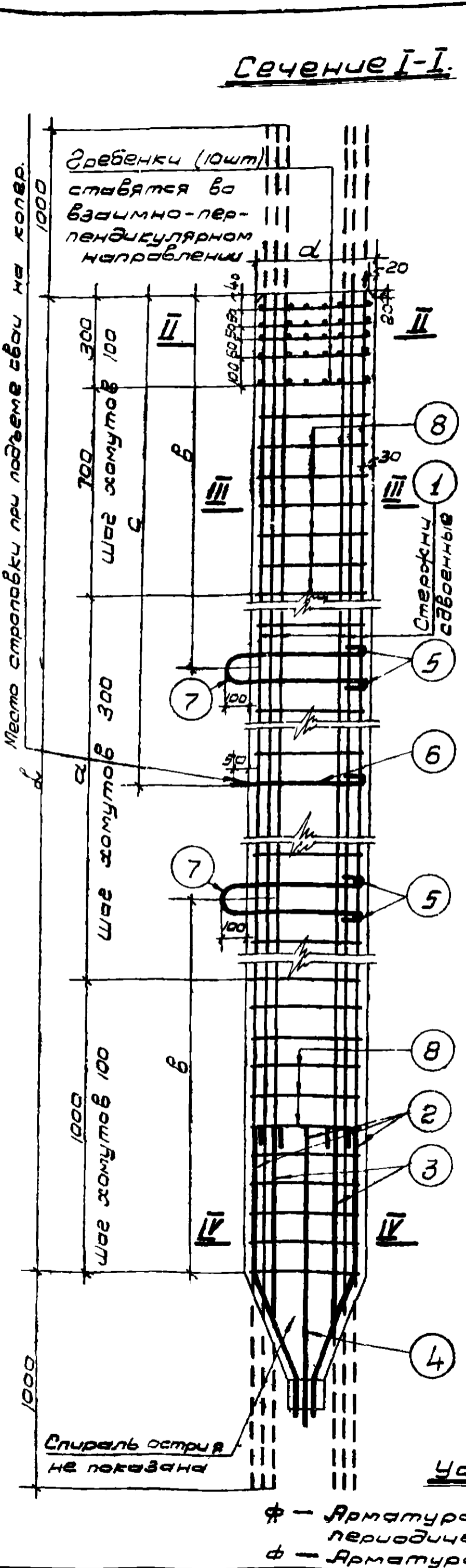

Сечение I-I

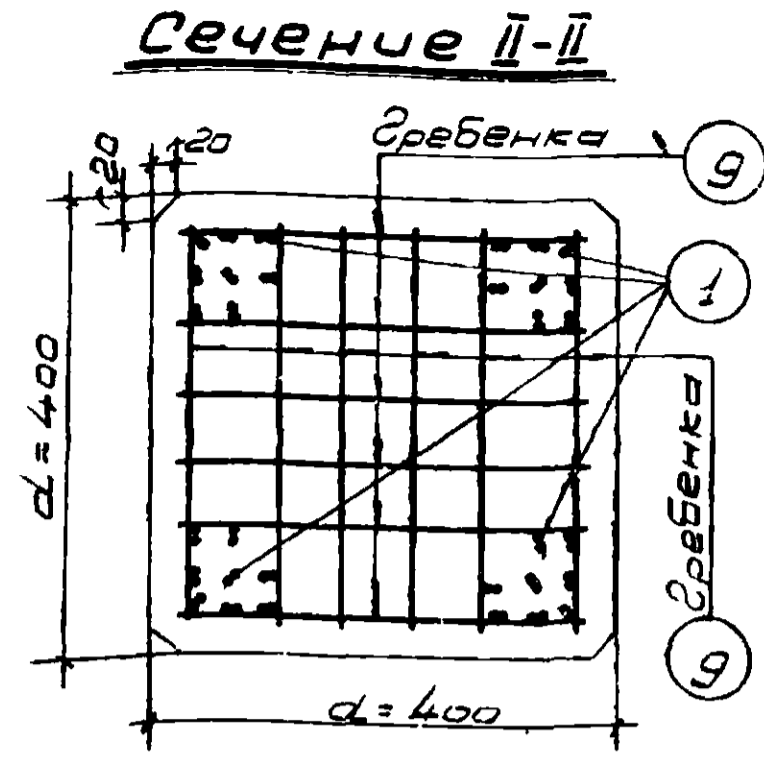

Гребенка

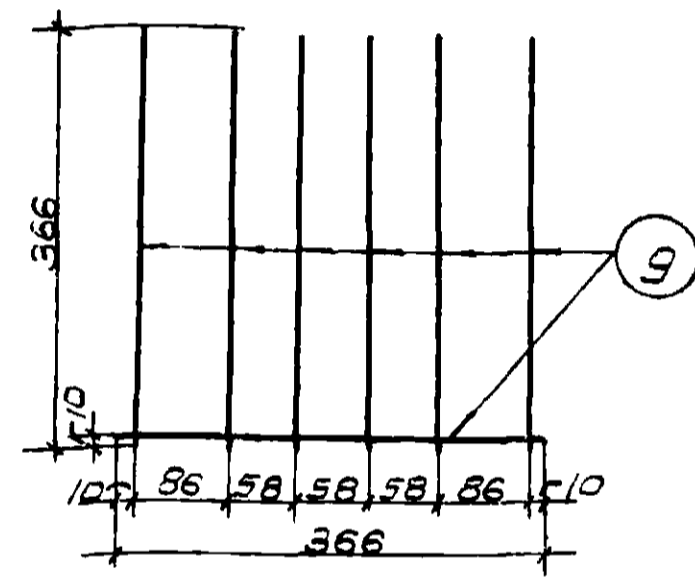

Армирование острья свая

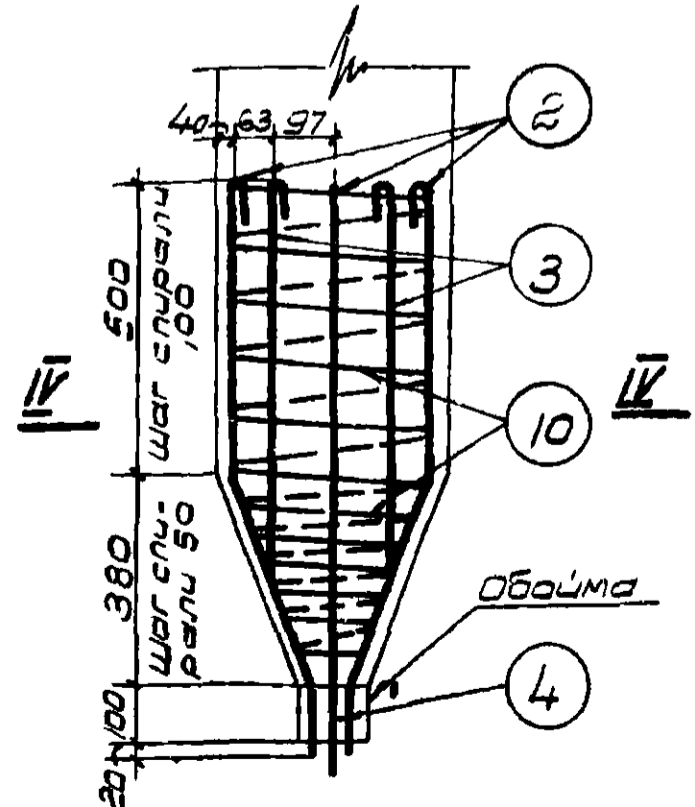

Условные обозначения

Ф - Арматура из высокопрочной проволоки периодического профиля по ГОСТу 8480-57
 ф - Арматура круглая ст 0 и ст 3

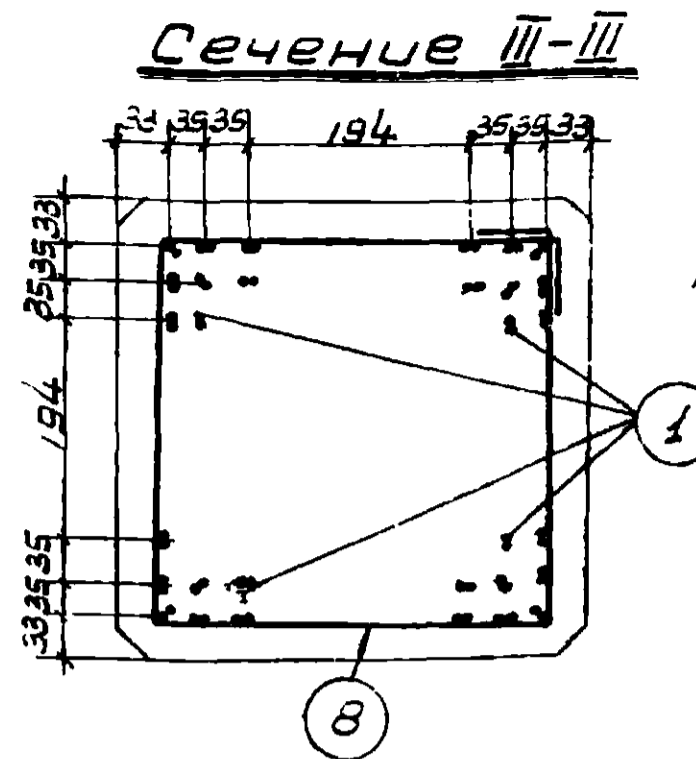

Сечение V-V

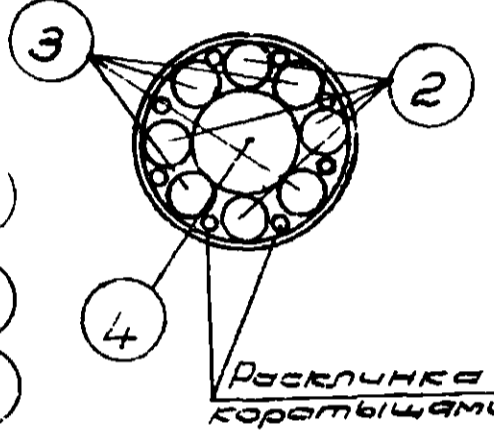
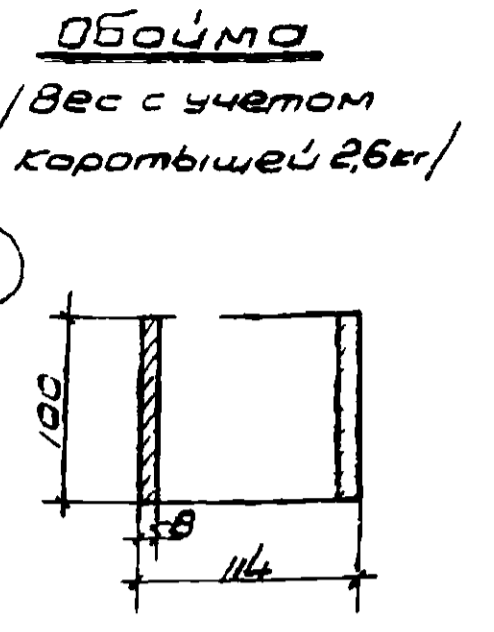
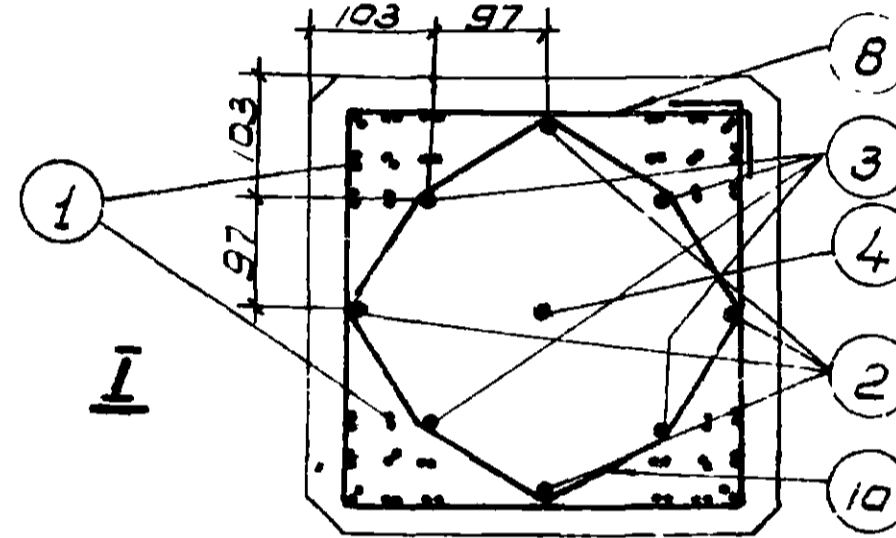

Наименование	Ед. изм.	Марка свая
Л	мм	22000
И	"	20000
В	"	4500
С	"	6500
д	"	400
Арматура ф 5	кг	236,2
" ф 45	"	6,9
" ф 27	"	21,6
" ф 20	"	23,2
" ф 5	"	24,9
Итого высокопрочной проволоки	кг	236,2
Итого стальной арматуры	"	76,6
Всего арматуры	"	312,8
Объем бетона	м³	3,55
всего арматуры на 1 м³ бетона	кг	881
Вес свай при γ=2500 кг/м³	т	8,87
Усилие натяжения	т	122,5
Марка бетона	-	400

Примечания

- Предварительное напряжение продольной арматуры производится на величину 9750 кг/см² (0,65 × 15000 = 9750 кг/см²)
- Выпуски продольной арматуры из головы и башмака свай приняты 1,0 м и уточняются в зависимости от размеров натяжных устройств.
- Отпуск натяжения арматуры производится при достижении бетоном 70% проектной прочности.

Спецификация арматуры

№ п/п	Эскиз	Узме-Марка свая	
		рения	СН 22-400
1	Л + 2000	ф мм 5 л мм 24000 п шт. 64 пл м 1536,0	
2		ф мм 20 л мм 1170 п шт. 4 пл м 4,7	
3		ф мм 20 л мм 1180 п шт. 4 пл м 4,7	
4	550	ф мм 45 л мм 550 п шт. 1 пл м 0,55	
5	340	ф мм 27 л мм 340 п шт. 4 пл м 1,4	
6	420	ф мм 27 л мм 620 п шт. 1 пл м 0,6	
7		ф мм 27 л мм 1400 п шт. 2 пл м 2,8	
8		ф мм 5 л мм 1500 п шт. 84 пл м 126,0	
9	366	ф мм 5 л мм 366 п шт. 70 пл м 25,6	
10	Спираль	ф мм 5 л мм 10,0	

ТД 1958

СН 22-400 4498 24
 свая сечением 400×400 мм длиной 22 м

серия 0Ф-02-02
 черт 14

Спецификация
арматуры.

№ поз	Эскиз	Измерения	Марка свая	
			СН _{пр} 23-400	
1	$L + 2000$	φ мм 5 l мм 25000 п шт 72 п _в м 1800.0		
2		φ мм 22 l мм 1170 п шт 4 п _в м 4.7		
3		φ мм 22 l мм 1180 п шт 4 п _в м 4.7		
4	550	φ мм 45 l мм 550 п шт 1 п _в м 0.55		
5	340	φ мм 27 l мм 340 п шт 4 п _в м 1.4		
6	420	φ мм 27 l мм 620 п шт 1 п _в м 0.6		
7		φ мм 27 l мм 1400 п шт 2 п _в м 2.8		
8		φ мм 5 l мм 1500 п шт 87 п _в м 130.5		
9	366	φ мм 5 l мм 366 п шт 70 п _в м 25.6		
10	Спираль.	φ мм 5 п _в м 100		

Сечение I-I

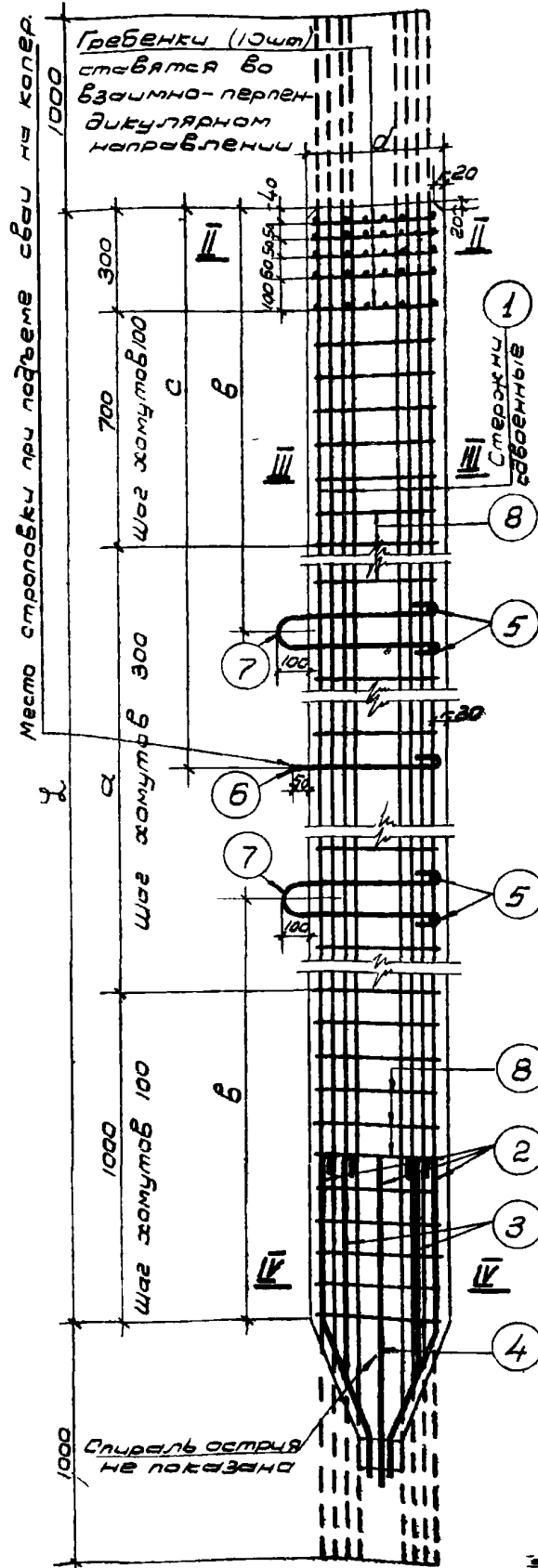

Сечение II-II

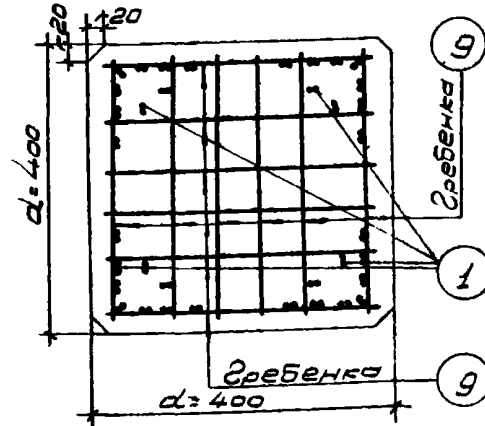

Гребенка

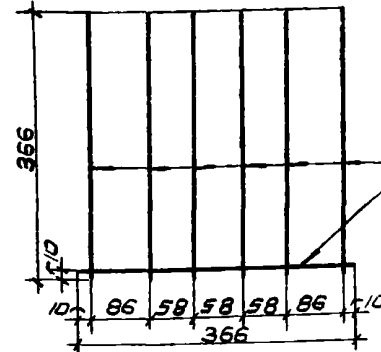

Сечение III-III

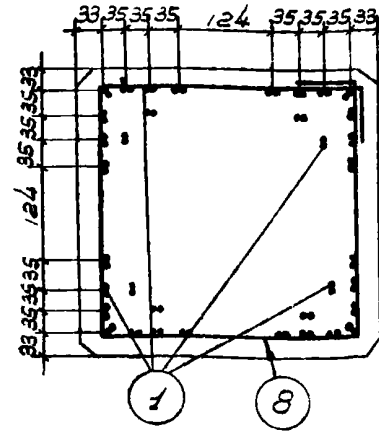

Обойма

Вес с учетом коротышей 2,6 кг/

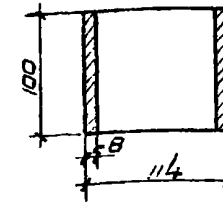

Сечение IV-IV

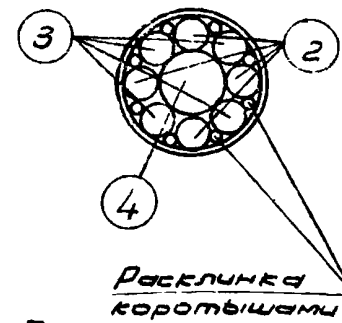
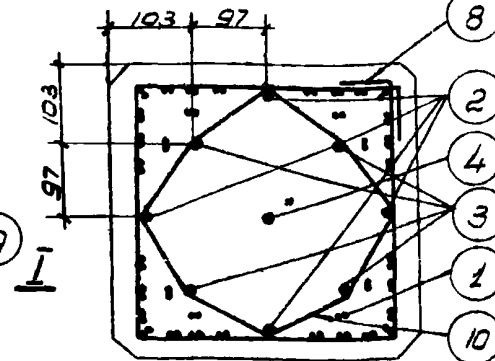

Армирование острья свай

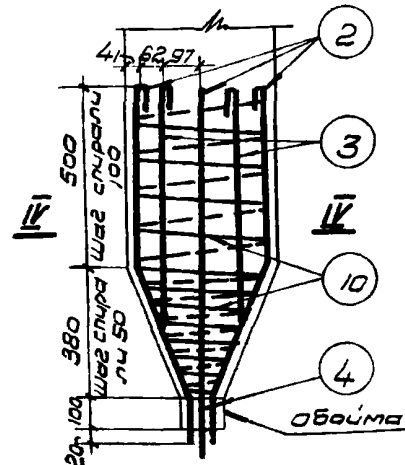

Условные обозначения.

φ - Арматура из высокопрочной проволоки периодического профиля по ГОСТу В480-57.
φ - Арматура круглая ст 0 и ст. 3

Наименование	М _в	Марка свай	
		изм	СН _{пр} 23-400
L	мм		23000
a	"		21000
b	"		4800
c	"		6800
d	"		400
Арматура φ5	кг.		277.2
" φ45	"		6.9
" φ27	"		21.6
" φ22	"		28.0
" φ5	"		25.6
Итого высокопрочной проволоки	кг.		277.2
Итого круглой арматуры	"		82.1
Всего арматуры	"		359.3
Объем бетона	м ³		3.71
Расход арматуры на 1м ³ бетона	кг		97.0
Вес свай при γ=2500кг/м ³	т		9.26
Усилие натяжения	т		137.5
Марка бетона.	-		400

Примечания.

- Предварительное напряжение продольной арматуры производится на величину $9750 \text{ кг/см}^2 / 0.65 \times 15000 = 9750 \text{ кг/см}^2$.
- Выпуски продольной арматуры из головы и замка свай приняты 1.0м и уточняются в зависимости от размеров натяжных устройств.
- Отпуск натяжения арматуры производится по достижении бетоном 70% проектной прочности.

ТА
1958

СН_{пр} 23-400 4498 25
свая сечением 400x400мм длиной 23м.

серия 0Ф-02-02
черт. 15

Зам. главного инженера: Шинько А.И.
Главный инженер проекта: Яковлев А.А.
Кочетков Д.П.
Ободовский А.А.
Начальник проектной отдела: Яковлев А.А.
Цепол Н.И.
Бенедиктов А.А.
Пунк О.Н.
Лешин Г.М.

Зам. главного инженера Главной инженерной прорабы
 Мунг Гид
 Кочетков В.П. Ободовский А.А.
 Нач. проектного отдела Целинпроект.
 Виллиг Яков. Давид.
 Бемедиктов А.А. Липик Д.Н. Жолчикина

Место расположения пил подвеме свей на тепер.

Сечение I-I

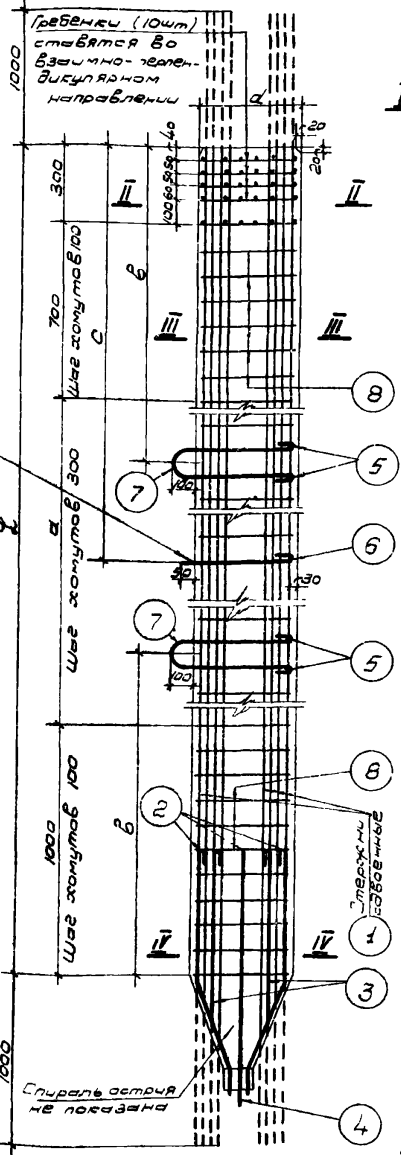

Сечение II-II

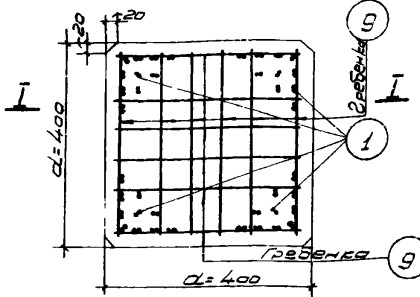

Гребенка

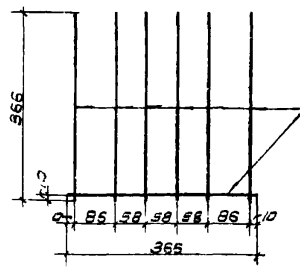

Армирование острья свей

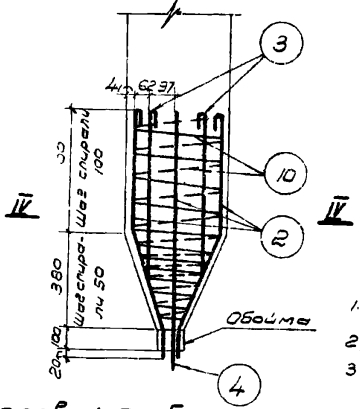

Сечение III-III

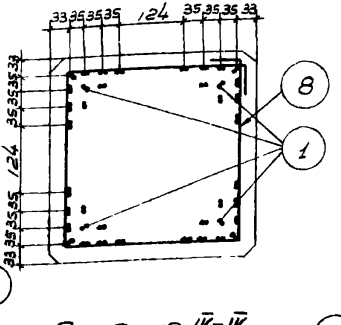

Обоюма
 без учета карышей 2,6 кг

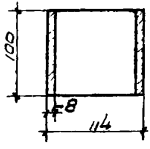

Сечение IV-IV

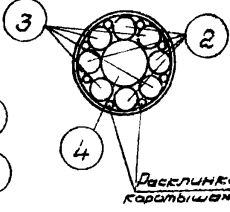
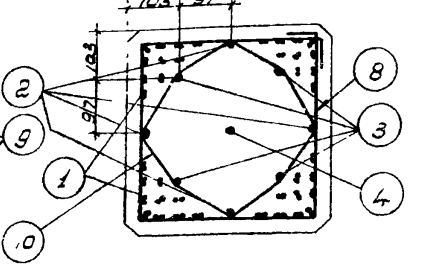

Раскладка карышей

Спецификация арматуры

№ п/п	Эскиз	Изм.		Марка свей
		№	Дата	
1	L + 2000	ф	мм	5
		л	мм	26000
		п	шт	80
2	[sketch]	ф	мм	22
		л	мм	1170
		п	шт	4
3	[sketch]	ф	мм	22
		л	мм	1180
		п	шт	4
4	550	ф	мм	48
		л	мм	550
		п	шт	1
5	340	ф	мм	27
		л	мм	340
		п	шт	4
6	420	ф	мм	27
		л	мм	620
		п	шт	1
7	[sketch]	ф	мм	27
		л	мм	1400
		п	шт	2
8	[sketch]	ф	мм	5
		л	мм	500
		п	шт	90
9	366	ф	мм	135,0
		л	мм	366
		п	шт	70
10	Спираль	ф	мм	5
		л	мм	25,6
		п	шт	5

Наименование	Ед	Марка свей
Итого в разрезе	мм	24000
Итого арматуры	мм	22000
Итого стержней	мм	5000
Итого стержней	мм	7100
Итого стержней	мм	400
Арматура ф 5	кг	320,3
Итого ф 48	кг	7,8
Итого ф 27	кг	21,6
Итого ф 22	кг	28,0
Итого ф 5	кг	26,3
Итого в разрезе	кг	320,3
Итого стержней	кг	83,7
Итого арматуры	кг	404,0
Объем бетона	м³	3,87
Итого арматуры на 1 м³ бетона	кг	104,0
Вес свей при L=2500	кг	9,67
Удельный коэффициент	т	192,5
Марка бетона	—	400

- Примечания:
- Предварительное напряжение продольной арматуры производится на величину 9750 кг/см² (0,65 * 15000 = 9750 кг/см²).
 - Зыпуски продольной арматуры из головы и башмака свей принять 10м и уточняется в зависимости от размеров натяжных устройств.
 - Отпуск натяжения арматуры производится при достижении бетоном 70% проектной прочности.

Условные обозначения

ф - Арматура из высокопрочной проволоки периодического профиля по ГОСТу В480-57
 л - Арматура круглая ст 0 и ст 3

ТА
1958

СН 24-400 44.98 26
 свая сечением 400x400мм длиной 24м
 серия 0Ф-02-02
 черт 16

Зам. главного инженера, проекта
 Инж. А.И.
 Проектный Д.П.
 Кочетков Д.П.
 Нач. проектного отдела
 Валицкий А.А.
 Проектный
 Паша
 Демещев
 Гендиректор
 Венидинов А.А.
 Пункт С.М.
 Демонстрация

Место стиральной машины при подъеме свечки на чердак.

Сечение I-I

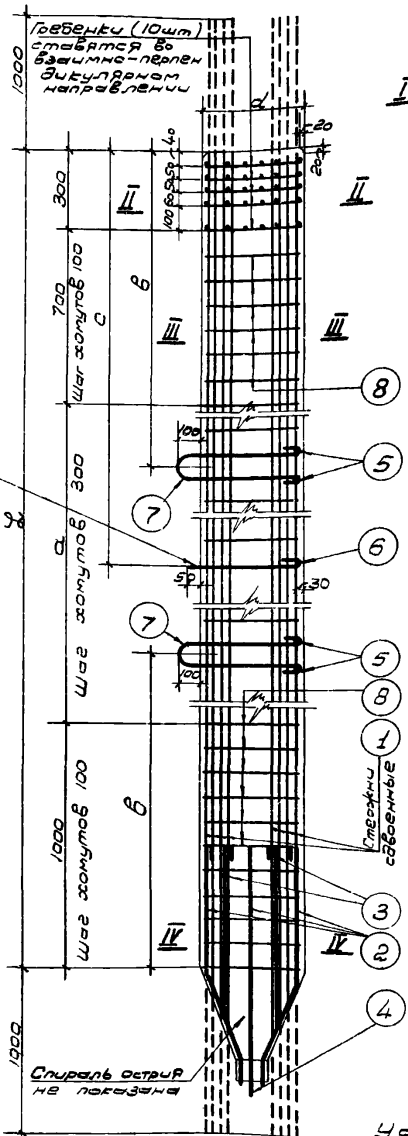

Сечение II-II

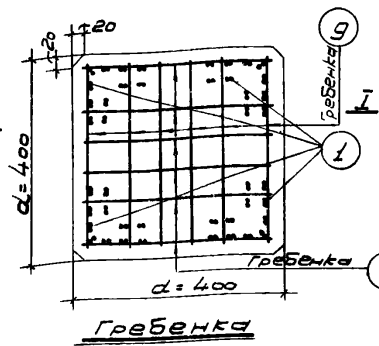

Сечение III-III

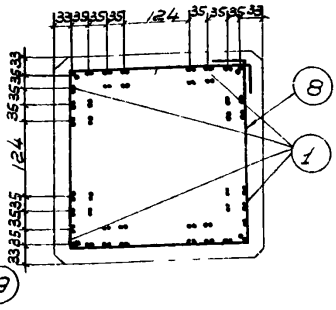

Объем
 Вес с учетом
 коротышек 26кг/

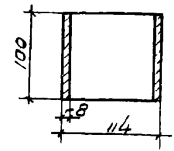

Сечение IV-IV

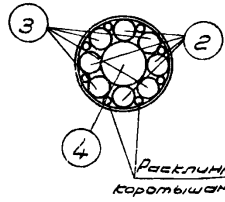
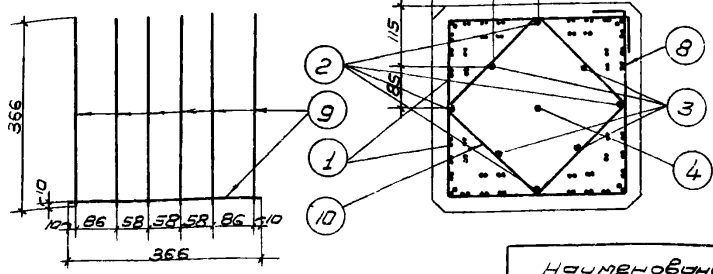

Армирование
 остря свеч

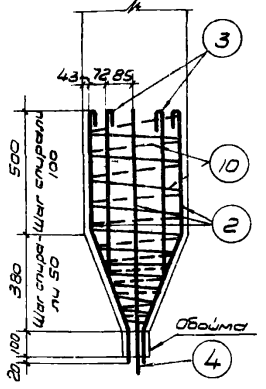

Человные обозначения:

ф - Арматура из высокопрочной проволоки периодического профиля по госту 8480-57.
 ф - Арматура круглая ст. 0 и ст. 3.

Спецификация
 арматуры

№	Эскиз	Наименование	Марка бетона
1	$L + 2000$	ф мм 5 л шт 27000 л м 2376,0	СНпр 25-400
2	130×500	ф мм 25 л шт 4 л м 4,8	
3	130×730	ф мм 25 л шт 4 л м 4,8	
4	550	ф мм 48 л шт 1 л м 0,55	
5	340	ф мм 27 л шт 4 л м 1,4	
6	420	ф мм 27 л шт 1 л м 0,6	
7	160×420	ф мм 27 л шт 2 л м 2,8	
8	750×340	ф мм 5 л шт 94 л м 14,0	
9	366	ф мм 5 л шт 70 л м 25,6	
10	Спираль	ф мм 5 л м 10,0	

Наименование	ед. изм.	Масса
Л	мм	25000
Л	"	23000
Б	"	5200
С	"	1400
Ц	"	400
Арматура ф 5	л м	365,9
" ф 48	"	7,8
" ф 27	"	21,6
" ф 25	"	21,0
" ф 5	"	27,2
Итого высокопрочной проволоки	кг	365,9
Итого круглой арматуры	"	93,6
Итого арматуры	"	459,5
Объем бетона	м ³	4,03
Расход арматуры на 1 м ³ бетона	кг	114,0
Вес свечки при 2300 кг/м ³	т	10,1
Усилие натяжения	т	168,0
Марка бетона	-	400

Примечания:

1. Предварительное напряжение продольной арматуры производится на величину 9750 кг/м² (0,65 * 15000 = 9750 кг/м²)
 2. Выпуски продольной арматуры из головы и бабки свечки приняты 1,0 м и уточняются в зависимости от размеров натяжных устройств
 3. Отпуск натяжения арматуры производится при растяжении бетоном 70% проектной прочности

ТД
 1958

СНпр 25-400 4498 (27)

свая сечением 400x400 мм длиной 25 м

серия
 0Ф-02-02
 черт 17