

ТИПОВОЙ ПРОЕКТ  
501-9-8.84

ВАГОННЫЕ ВЕСЫ  
ТИПА РС-200Д24В

# АЛЬБОМ II

КЖИ-ЧЕРТЕЖИ АРМАТУРНЫХ И ЗАКЛАДНЫХ ИЗДЕЛИЙ

*цена 1-20*

Инд. № 0000. Подпись и дата. *Возвращать не*

|  |  |  |  |
|--|--|--|--|
|  |  |  |  |
|  |  |  |  |
|  |  |  |  |
|  |  |  |  |
|  |  |  |  |

ПРИВЯЗАН

ИВ №

Отпечатано  
в Новосибирском филиале ЦИТЛ  
630064 г. Новосибирск пр. Маркса-Маркса/1

---

Выдано в печать 1 " XI 19 88 г.  
Заказ Т- 3127 Тираж 160

ТИПОВОЙ ПРОЕКТ  
501-9-8.84

ВАГОННЫЕ ВЕСЫ  
ТИПА РС-200Д24В

АЛЬБОМ II

РАЗРАБОТАН  
ПРОЕКТНЫМ ИНСТИТУТОМ  
„МОСЖЕЛДОРПРОЕКТ“

ГЛАВНЫЙ  
ИНЖЕНЕР ИНСТИТУТА *В.И. Шуйский*

ГЛАВНЫЙ  
ИНЖЕНЕР ПРОЕКТА *Шелест* А.П. Шелест

УТВЕРЖДЕН  
МПС, ПРИКАЗ № А-15763 ОТ 25.05.84

ВВЕДЕН В ДЕЙСТВИЕ ИНСТИТУТОМ  
„МОСЖЕЛДОРПРОЕКТ“ ПРИКАЗ № 7 МЖДП/Б2  
ОТ 29.05.84

|  |  |  |  |  |          |  |
|--|--|--|--|--|----------|--|
|  |  |  |  |  | ПРИВЯЗАН |  |
|  |  |  |  |  |          |  |
|  |  |  |  |  |          |  |
|  |  |  |  |  |          |  |
|  |  |  |  |  |          |  |

ИНВ №

ТИПОВОЙ ПРОЕКТ 501-9-В.84 АЛББОМ I

| Обозначение | Наименование  | Стр. |
|-------------|---|------|
|             | Обложка   |      |
|             | Титульный лист  | 1    |
|             | Содержание альбома  | 2    |
|             | Т о ж е   | 3    |
|             | "   | 4    |
| КЖИ-ТТ      | Технические требования к изготовлению<br>арматурных и закладных изделий | 5    |
| -ТТ         | Т о ж е   | 6    |
| -КР1+КР2СБ  | Каркас арматурный (КР1, КР2, КР3)<br>Сборочный чертеж                   | 7    |
| -КР1÷КР3    | Каркас арматурный (КР1, КР2, КР3)                                       | 8    |
| -КР4, КР5СБ | Каркас арматурный (КР4, КР5)<br>Сборочный чертеж                        | 9    |
| -КР4, КР5   | Каркас арматурный (КР4, КР5)  | 10   |
| -КР6        | Т о ж е (КР6)   | 11   |
| -КР7        | " (КР7)   | 12   |
| -КР8        | " (КР8)   | 13   |
| -КР9        | " (КР9)   | 14   |
| -КР10       | " (КР10)  | 15   |
| -КР11       | " (КР11)  | 16   |
| -КР12       | " (КР12)  | 17   |
| -КР13       | " (КР13)  | 18   |
| -КР14       | " (КР14)  | 19   |
| -КР15       | " (КР15)  | 20   |
| -КР16       | " (КР16)  | 21   |
| -КР17       | " (КР17)  | 22   |
| -КР18       | " (КР18)  | 23   |
| -КР19       | " (КР19)  | 24   |
| -КР1        | Каркас арматурный пространствен-<br>ный (КР1)                           | 25   |

Копировал Акцубова

формат А4

Инв. № альбома, подшивки и листа 512м. 5-1.84

| Обозначение | Наименование                          | Стр                |
|-------------|---------------------------------------|--------------------|
| -кп2        | То же (кп2)                           | 26                 |
| -кп3        | " (кп3)                               | 27                 |
| -кп4        | " (кп4)                               | 28                 |
| -кп5        | " (кп5)                               | 29                 |
| -кп6        | " (кп6)                               | 30                 |
| -кп7        | " (кп7)                               | 31                 |
| -кп8        | " (кп8)                               | 32                 |
| -кп9        | " (кп9)                               | 33                 |
| -кп10       | " (кп10)                              | 34                 |
| -с1, с2сб   | сетка арматурная<br>сборочный чертеж  | (с1, с2)<br>35     |
| -с1, с2     | сетка арматурная                      | (с1, с2) 36        |
| -с3         | То же                                 | (с3) 37            |
| -с4         | "                                     | (с4) 38            |
| -с5, с7сб   | сетка арматурная<br>сборочный чертеж  | (с5, с7)<br>39     |
| -с5, с7     | сетка арматурная                      | (с5, с7) 40        |
| -с6         | То же                                 | (с6) 41            |
| -с6н        | "                                     | (с6н) 42           |
| -с8, с9сб   | сетка арматурная<br>сборочный чертеж  | (с8, с9)<br>43     |
| -с8, с9     | сетка арматурная                      | (с8, с9) 44        |
| -с10, с11сб | сетка арматурная<br>сборочный чертеж  | (с10, с11)<br>45   |
| -с10, с11   | сетка арматурная                      | (с10, с11) 46      |
| -с12        | То же                                 | (с12) 47           |
| -с13        | "                                     | (с13) 48           |
| -мн1сб      | изделие закладное<br>сборочный чертеж | (мн1)<br>лист 1 49 |
| -мн1сб      | изделие закладное<br>сборочный чертеж | (мн1)<br>лист 2 50 |

Копировал Акулова

формат А4

ТМ 0501 ПР0КТ 501-5-0.04

ТМ 0501 ПР0КТ 501-5-0.04

| Обозначение | Наименование            | Стр. |
|-------------|-------------------------|------|
| -МН1        | Изделие закладное (МН1) | 51   |
| -МН2СБ      | Изделие закладное       |      |
|             | Сборочный чертёж        | 52   |
| -МН2СБ      | Изделие закладное (МН2) |      |
|             | Сборочный чертёж        | 53   |
| -МН2        | Изделие закладное (МН2) | 54   |
| -МН3СБ      | Изделие закладное (МН3) |      |
|             | Сборочный чертёж        | 55   |
| -МН3        | Изделие закладное (МН3) | 56   |
| -МН4        | то же (МН4)             | 57   |
| -МН5        | " (МН5)                 | 58   |
| -МН5СБ      | Изделие закладное (МН5) |      |
|             | Сборочный чертёж        | 59   |
| -МН6        | Изделие закладное (МН6) | 60   |
| -МН7        | то же (МН7)             | 61   |
|             |                         |      |
|             |                         |      |
|             |                         |      |
|             |                         |      |
|             |                         |      |
|             |                         |      |
|             |                         |      |
|             |                         |      |
|             |                         |      |
|             |                         |      |
|             |                         |      |
|             |                         |      |
|             |                         |      |
|             |                         |      |
|             |                         |      |
|             |                         |      |
|             |                         |      |
|             |                         |      |
|             |                         |      |
|             |                         |      |
|             |                         |      |
|             |                         |      |

1. Арматурные и закладные изделия должны отвечать требованиям ГОСТ 10322-75, Арматурные и закладные детали сварные для железобетонных конструкций. Технические требования и методы испытаний."
2. Плоские арматурные каркасы и сетки должны изготавливаться при помощи контактной точечной сварки всех пересечений стержней в соответствии с требованиями ГОСТ 14098-68, Соединения сварные арматуры железобетонных изделий и конструкций. Основные типы и конструктивные элементы."
3. Размеры каркасов и сеток на чертежах показаны по осям и торцам стержней.
4. Объединение плоских каркасов в пространственные необходимо производить в кондукторах при помощи электросварочных клещей.
- 5 Сварку в закладных изделиях следует производить в соответствии с ГОСТ 19292-73, Соединения сварные элементов закладных деталей сборных железобетонных конструкций" и с. Указаниями по сварке соединений арматуры и закладных деталей железобетонных конструкций" (СИ 393-78).
- 6 Соединения арматурных стержней с плоскими элементами проката в закладных деталях выполнять втавр-дуговой сваркой под флюсом, внахлестку-дуговой сваркой швами. Размеры сварных швов должны соответствовать указанным на чертежах. Сварку производить электродами Э42АФ по ГОСТ 9466-75 и ГОСТ 9467-75.

7. Для изготовления закладных деталей должна применяться углеродистая сталь марки В.Ст 3 ПС 6

|  |  |  |  |          |  |
|--|--|--|--|----------|--|
|  |  |  |  | Привязан |  |
|--|--|--|--|----------|--|

|        |  |  |  |               |        |
|--------|--|--|--|---------------|--------|
| ИМБ.ИЗ |  |  |  |               |        |
|        |  |  |  | ТП 501-9-В.84 | КЖИ-ТТ |

|            |            |      |       |   |                 |      |        |
|------------|------------|------|-------|---|-----------------|------|--------|
| п. и.ж. пр | Шабриков   | Шиль | 16098 | Технические требования к изготовлению арматурных и закладных изделий. | Стадия          | Лист | Листов |
| п. контр   | Деньгинко  | Шиль | 15098 |   | РП              | 1    | 2      |
| нач. отв.  | Дубовицкая | Шиль | 16098 |   | МОСЖЕЛДОРПРОЕКТ |      |        |
| г. сл.вч.  | Деньгинко  | Шиль | 15098 |   |                 |      |        |
| рук. гр.   | Гуренок    | Шиль | 15098 |   |                 |      |        |

Копирова: Дубовицкая

Формат А4

8. Для изготовления арматурных изделий применять стали следующих марок:

А1 - В СтЗ ПС2

А2 - 25Г2С

9. Стержни, обозначенные на рабочих чертежах арматурных изделий пунктиром привариваются на монтаже, а при изготовлении их следует привязать к изделию вязальной проволокой.

ТИПОВОЙ ПРОЕКТ 501-9-8.84 АЛЬБОМ II

Шляпки, порожки и галтели

ТП 501-9-8.84 КЖН-ТТ

Лист 2

Копировал. Додригва

Формат А4



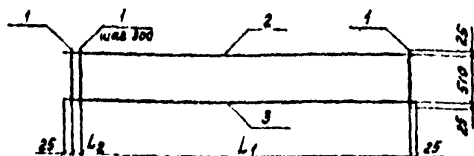

| Обозначение | Марка | Длина<br>L, мм | Длина<br>L <sub>2</sub> , мм | Масса<br>кг |
|-------------|-------|----------------|------------------------------|-------------|
| КЖН-КР1     | КР-1  | 3600           | 100                          | 11.32       |
| -КР2        | КР-2  | 3300           | 100                          | 10.44       |
| -КР3        | КР-3  | 3700           | 200                          | 17.71       |

|          |  |  |  |
|----------|--|--|--|
| Привязан |  |  |  |
|          |  |  |  |
|          |  |  |  |
|          |  |  |  |
| Изм. №   |  |  |  |

|               |            |        |          |   |           |         |
|---------------|------------|--------|----------|---|-----------|---------|
| ТП 501-9-8.84 |            |        |          | КЖН-КР 1-КР3СБ  |           |         |
| П. инж. пр.   | Шабринков  | И.И.И. | 26.1.82  | Стадия  | Масса     | Масштаб |
| Инж. контр.   | Демьяненко | И.И.И. | 15.11.82 | РП  | см. табл. |         |
| Науч. отв.    | Дубовицкая | И.И.И. | 15.11.82 | Лист  | Листов 1  |         |
| Инж. спец.    | Демьяненко | И.И.И. | 15.11.82 | Каркас арматурный (КР 1, КР 2, КР 3) Сборочный чертеж |           |         |
| Вук. вр.      | Буряков    | И.И.И. | 05.11.82 |   |           |         |
| Инженер       | Козьмина   | И.И.И. | 02.11.82 | МОСЖЕЛДОРПРОЕКТ                                       |           |         |

Копировал: Добракова

Формат А4

ТИПОВОЙ ПРОЕКТ 501-9-В.84 АЛЬБОМ II

| Формат | Зона | Лист | Обозначение                             | наименование  | Кол. | Примеч.  |
|--------|------|------|---|---|------|----------|
|        |      |      |   | <u>Документация</u>   |      |          |
| А4     |      |      | КЖМ-ТТ                                  | Технические требования по изготовлению арматурных и закладных изделий |      |          |
| А4     |      |      | КР ÷ КРЗ ÷ Б                            | Сборочный чертеж.   |      |          |
|        |      |      | <u>Переменные данные для исполнений</u> |   |      |          |
|        |      |      |   | КР1   |      |          |
|        |      |      |   | <u>Детали</u>   |      |          |
| А4     | 1    |      |   | ФВА I ГОСТ 5781-82 R=560  | 14   | 0,22 кг. |
| А4     | 2    |      |   | Ф10А II ГОСТ 5781-82 R=3750   | 1    | 231 кг.  |
| А4     | 3    |      |   | Ф16А II ГОСТ 5781-82 R=3750   | 1    | 5,93 кг. |
|        |      |      |   | КР2   |      |          |
|        |      |      |   | <u>Детали</u>   |      |          |
| А4     | 1    |      |   | ФВА I ГОСТ 5781-82 R=560  | 13   | 0,22 кг. |
| А4     | 2    |      |   | Ф10А II ГОСТ 5781-82 R=3450   | 1    | 213 кг.  |
| А4     | 3    |      |   | Ф16А II ГОСТ 5781-82 R=3450   | 1    | 5,45 кг. |
|        |      |      |   | КР3   |      |          |
|        |      |      |   | <u>Детали</u>   |      |          |
| А4     | 1    |      |   | ФВА I ГОСТ 5781-82 R=560  | 21   | 0,22 кг. |
| А4     | 2    |      |   | Ф10А II ГОСТ 5781-82 R=5950   | 1    | 3,69 кг. |
| А4     | 3    |      |   | Ф16А II ГОСТ 5781-82 R=5950   | 1    | 9,40 кг. |

Имя, № подл. Подпись и дата Взам. инв. №

|             |            |            |          |                                      |                        |      |        |
|-------------|------------|------------|----------|--------------------------------------|------------------------|------|--------|
|             |            |            |          | <b>Привязан</b>                      |                        |      |        |
|             |            |            |          | Инв. №                               |                        |      |        |
|             |            |            |          | ТП 501-9-В.84 КЖМ-КР1 ÷ КР3          |                        |      |        |
| И. инж. пр. | Шадринков  | Шадриков   | 05.11.82 | Каркас арматурный<br>(КР1, КР2, КР3) | Стадия                 | Лист | Листов |
| И. контр.   | Демьяненко | Демьяненко | 05.11.82 |                                      | РД                     |      | 1      |
| Нач. отд.   | Кудобецкая | Кудобецкая | 05.11.82 |                                      | <b>МОСЖЕЛДОРПРОЕКТ</b> |      |        |
| И. спец.    | Демьяненко | Демьяненко | 05.11.82 |                                      |                        |      |        |
| Рук. св.    | Гуренок    | Гуренок    | 05.11.82 |                                      |                        |      |        |
| Инженер     | Козьмина   | Козьмина   | 05.11.82 |                                      |                        |      |        |

Копировала Якулова

формат А4

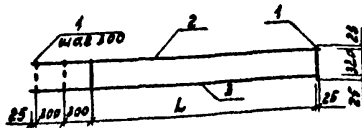

| Обозначение | Марка | L    | Масса<br>кг |
|-------------|-------|------|-------------|
| КЖИ - КР4   | КР 4  | 2400 | 10.46       |
| - КР5       | КР 5  | 1500 | 7.41        |
|             |       |      |             |

| Привязки |  |  |  |
|----------|--|--|--|
|          |  |  |  |
|          |  |  |  |
|          |  |  |  |
|          |  |  |  |

| ТП 501-9-8.84 |              |         |  | КЖИ-КР4, КР 5 СБ |  |  |
|---------------|--------------|---------|--|------------------|--|--|
| Статус        | Масса        | Масштаб |  |                  |  |  |
| РП            | см.<br>табл. |         |  |                  |  |  |
| Лист          | Листов 1     |         |  |                  |  |  |
|               |              |         | Каркас арматурный (КР4, КР5)<br>Сборочный чертёж |                  |  |  |
|               |              |         | МОСЖЕЛДОРПРОЕКТ                                  |                  |  |  |

|            |            |     |          |
|------------|------------|-----|----------|
| Инж. пр.   | Шабриков   | Шай | 18.11.82 |
| И. контр.  | Демьяненко | Шай | 15.11.82 |
| Инж. отв.  | Дубовицкая | Шай | 16.11.82 |
| Инж. спец. | Демьяненко | Шай | 15.11.82 |
| Рук. гр.   | Гуренок    | Шай | 15.11.82 |
| Инженер    | Созькина   | Шай | 02.11.82 |

Копирован Дворякова

Формат А4

АЛБОМ I

Т П 501-9-8.84

| ФОРМАТ | ЗОНА | ПОЗ. | ОБОЗНАЧЕНИЕ                             | НАИМЕНОВАНИЕ   | КВА. | ПРИМЕЧАН.            |  |
|--------|------|------|---|--|------|----------------------|--|
|        |      |      |   | <u>ДОКУМЕНТАЦИЯ</u>  |      |                      |  |
| А4     |      |      | КЖИ-ТТ                                  | ТЕХНИЧЕСКИЕ ТРЕБОВАНИЯ ПО<br>ИЗГОТОВЛЕНИЮ АРМАТУРНЫХ<br>И ЗАКАДНЫХ ИЗДЕЛИЙ |      | СМОТРЕТЬ<br>ПУНКТ 10 |  |
|        |      |      | -КРЧ, КРПСБ                             | СБОРОЧНЫЙ ЧЕРТЕЖ   |      |                      |  |
|        |      |      | <u>ПЕРЕМЕННЫЕ ДАННЫЕ ДЛЯ ИСПОЛНЕНИЙ</u> |  |      |                      |  |
|        |      |      |   | КР 4   |      |                      |  |
|        |      |      |   | <u>ДЕТАЛИ</u>  |      |                      |  |
| А4     | 1    |      |   | Ф8А I ГОСТ 5781-82 l=370   | 11   | 0.15 кг              |  |
| А4     | 2    |      |   | Ф12А II ГОСТ 5781-82 l=3050  | 1    | 2.71 кг              |  |
| А4     | 3    |      |   | Ф18А III ГОСТ 5781-82 l=3050   | 1    | 6.10 кг              |  |
|        |      |      |   | КР 5   |      |                      |  |
|        |      |      |   | <u>ДЕТАЛИ</u>  |      |                      |  |
| А4     | 1    |      |   | Ф8А I ГОСТ 5781-82 l=370   | 8    | 0.15 кг              |  |
| А4     | 2    |      |   | Ф12А II ГОСТ 5781-82 l=2150  | 1    | 1.91 кг              |  |
| А4     | 3    |      |   | Ф18А III ГОСТ 5781-82 l=2150   | 1    | 4.30 кг              |  |

|          |  |  |  |
|----------|--|--|--|
| ПРИВЯЗКА |  |  |  |
|          |  |  |  |
|          |  |  |  |
|          |  |  |  |
|          |  |  |  |
| ИЛВ. №   |  |  |  |

|             |            |          |  |
|-------------|------------|----------|--|
| ГЛАВН. ПР.  | ШАВРИКОВ   | 15.11.82 |  |
| И КОНТР.    | ДЕМЬЯНЕНКО | 15.11.82 |  |
| НАЧ. ОТД.   | ДУБОВИЦКАЯ | 16.11.82 |  |
| ГЛАВ. СПЕЦ. | ДЕМЬЯНЕНКО | 15.11.82 |  |
| РУК. ГР.    | ГУРЕНКО    | 15.11.82 |  |
| ИНЖЕНЕР     | КОЗЬМИНА   | 02.11.82 |  |

Т П 501-9-8.84 КЖИ-КР 4, КР 5

КАРКАС АРМАТУРНЫЙ  
(КР 4, КР 5)

|           |      |        |
|-----------|------|--------|
| СТА. ЛИС. | ЛИСТ | ЛИСТОВ |
| 01        |      | 1      |

МОСКЕЛДОРПРОЕКТ

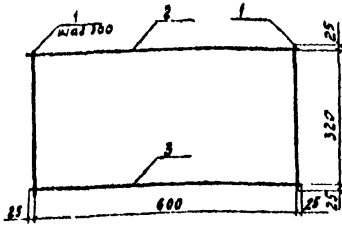

| Формат | Лист | Поз. | Обозначение | Наименование  | Кол. | Примечание |
|--------|------|------|-------------|---|------|------------|
|        |      |      |             | <u>Документация</u>   |      |            |
| А4     |      |      | КЖМ-ТТ      | Технические требования по изготовлению арматурных и закладных изделий |      |            |
|        |      |      |             | <u>Детали</u>   |      |            |
| А4     | 1    |      |             | ФВЛ ГОСТ 5781-82 L=370  | 3    | 0,15кв.    |
| А4     | 2    |      |             | Ф12Л ГОСТ 5781-82 L=650   | 1    | 0,58кв.    |
| А4     | 3    |      |             | Ф18Л ГОСТ 5781-82 L=650   | 1    | 1,3кв.     |

|          |  |  |
|----------|--|--|
| Привязан |  |  |
|          |  |  |
|          |  |  |
|          |  |  |
| И/В.     |  |  |

|               |            |            |          |                          |          |         |
|---------------|------------|------------|----------|--------------------------|----------|---------|
| ТП 501-9-В.84 |            |            |          | КЖМ-КР 6                 |          |         |
|               |            |            |          | Студия                   | Масштаб  | Масштаб |
|               |            |            |          | РП                       | 2,33     |         |
|               |            |            |          | Лист                     | Листов 1 |         |
| Гл. инж. пр.  | Шавриков   | Шелухин    | 16.09.82 | Каркас арматурный (КР 6) |          |         |
| Н. кастр.     | Землянико  | Семьяненко | 15.11.82 |                          |          |         |
| Нач. отд.     | Судовицкая | Семьяненко | 16.11.82 |                          |          |         |
| Гл. свдч.     | Землянико  | Семьяненко | 15.11.82 |                          |          |         |
| Вук. зр.      | Чуринов    | Семьяненко | 15.11.82 |                          |          |         |
| Инженер       | Козьмина   | Семьяненко | 02.11.82 | МОСКВЕЛДОРПРОЕКТ         |          |         |

Копировал Лобрякова

Формат А4.

ТИПОВОЙ ПРОЕКТ 501-9-В.84 АЛББОМ II

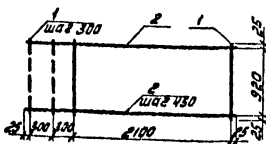

| конт. | Зона | Лист | Обозначение | Наименование  | Кол. | Примечан.             |
|-------|------|------|-------------|---|------|-----------------------|
| А4    |      |      | КЖИ-ТТ      | <u>Документация</u>   |      |                       |
|       |      |      |             | Технические требования по изготовлению арматурных и закладных изделий |      | См. таблицу пункта 10 |
| А4    |      | 1    |             | <u>Детали</u>   |      |                       |
|       |      |      |             | ФВ А I гост 5781-82 R-970   | 10   | 0,38 кг.              |
| А4    |      | 2    |             | Ф12 А III гост 5781-82 R-2750   | 3    | 2,44 кг.              |

Инв. № подл. Подпись и дата Издм. инв. №

Приложен

Инв. №

ТП 501-9-В.84

КЖИ-КР7

|              |            |         |          |
|--------------|------------|---------|----------|
| Гл. инж. пр. | Шавриков   | Мельник | 06.08.82 |
| Архитр.      | Демьяненко | Сид     | 15.11.82 |
| Инж. стр.    | Дубовицкая | Мельник | 05.11.82 |
| Гл. спец.    | Демьяненко | Сид     | 05.11.82 |
| Рук. зв.     | Гуренок    | Сид     | 05.11.82 |
| Инженер      | Козьмина   | Сид     | 02.11.82 |

Каркас арматурный  
КР7

Стадия Масса Масштаб

РЯ 11.12

Лист Листов 1

МОСЖЕЛДОПРОЕКТ

Копировала Акулова

формат А4

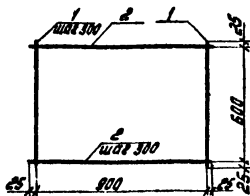

| Формат | Этап | Лист | Обозначение | Наименование  | Кол. | Примечания |
|--------|------|------|-------------|---|------|------------|
|        |      |      |             | <u>Документация</u>   |      |            |
| А4     |      |      | КЖИ-ТТ      | Технические требования<br>по изготовлению арматурных<br>и закладных изделий |      |            |
|        |      |      |             | <u>Детали</u>   |      |            |
| А4     | 1    |      |             | Ф8 АІ ГОСТ 5701-82 R=650  | 4    | 0,26кг.    |
| А4     | 2    |      |             | Ф12 АШ ГОСТ 5701-82 R=950   | 3    | 0,84кг.    |

Привязан

Инд. №

ТП 501-9-В.84 КЖИ-КРВ

|   |  |  | Стадия                     | Масса    | Масштаб         |
|---|--|--|----------------------------|----------|-----------------|
|   |  |  | рп                         | 3.56     |                 |
|   |  |  | Лист                       | Листов 1 |                 |
| Гл. инж. пр. Шабошиков<br>и.контр. Демьяненко<br>нач. отд. Дубошук<br>г.в.свщ. Демьяненко<br>рук.г.в. Гуренок<br>инженер Козымина |  |  | Каркас арматурный<br>(КРВ) |          | МОСЖЕЛДОРПРОЕКТ |

Копирован Акулова

Формат А4

ТИПОВОЙ ПРОЕКТ 501-9-В.84 АЛБОМ II

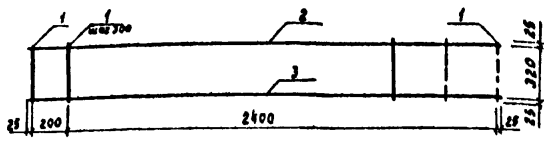

| Фронт | Зона | Поз. | Обозначение | Наименование   | Кол. | Примечания   |
|-------|------|------|-------------|--|------|--------------|
|       |      |      |             | <u>Документация</u>  |      |              |
| А4    |      |      | КЖИ - ТТ    | Технические требования по изготовлению арматурных и закладных изделий. |      | См. пункт 10 |
|       |      |      |             | <u>Детали</u>  |      |              |
| А4    | 1    |      |             | ØВ1А ГОСТ 5701-82 L=2170   | 10   | 0.15 кв.     |
| А4    | 2    |      |             | Ø12А II ГОСТ 5701-82 L=2650  | 1    | 2.35 кв.     |
| А4    | 3    |      |             | Ø18А III ГОСТ 5701-82 L=2650   | 1    | 5.30 кв.     |

Цифры в скобках относятся к деталям

|          |  |  |  |
|----------|--|--|--|
| Привязки |  |  |  |
|          |  |  |  |
|          |  |  |  |
|          |  |  |  |
| Циф. №   |  |  |  |

|               |            |      |          |                          |          |  |
|---------------|------------|------|----------|--------------------------|----------|--|
| ТП 501-9-В.84 |            |      |          | КЖИ - КР 9               |          |  |
| И. инж.       | Штабrikov  | Шейн | 05.01.84 | Стация                   | Масштаб  |  |
| И. контр.     | Семьяненко |      | 05.11.82 | РП                       | 9.15     |  |
| И. инж.       | Дубовицкая |      | 05.11.82 | Лист                     | Листов 1 |  |
| И. спец.      | Семьяненко |      | 05.11.82 | Каркас арматурный (КР 9) |          |  |
| Инж. в.р.     | Буренок    |      | 25.02.82 |                          |          |  |
| Инженер       | Козымина   |      | 05.02.82 | МОСЖЕЛДОРПРОЕКТ          |          |  |
|               |            |      | 29.01.82 |                          |          |  |

Копировал: Деврякова

формат А4



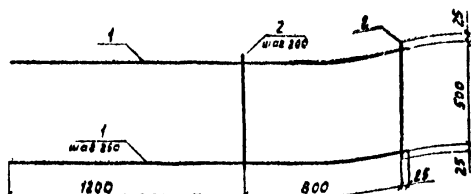

| Кол. чертежей | Экз. на план | Лист | Обозначение | Наименование   | Кол. | Примечан. |
|---------------|--------------|------|-------------|--|------|-----------|
| 24            |              |      | КЖИ-77      | Документация<br>Технические требования по<br>изготовлению арматурных и<br>закладных изделий. |      |           |
|               |              |      |             | <u>Детали</u>  |      |           |
| 14            | 1            |      |             | Ø10 по ГОСТ 5781-82 R=20B5   | 3    | 1.25 кв.  |
| 10            | 2            |      |             | ØB21 по ГОСТ 5781-82 R=550   | 5    | 0.22 кв.  |

Привязан

Шиб №3

ТП 301-9-В.84 КЖИ-КР 10

| Имя       | Фамилия    | Инициалы | Дата | Масштаб |
|-----------|------------|----------|------|---------|
| Иванов    | Иванов     | И.И.     | 1988 | 1:1     |
| Сидоров   | Сидорова   | С.С.     | 1988 | 1:1     |
| Петров    | Петрова    | П.П.     | 1988 | 1:1     |
| Мухоморов | Мухоморова | М.М.     | 1988 | 1:1     |

Каркас арматурный  
(КР 10)

Листов

4/85

Листов 1

МОСЖЕЛДОРПРОЕКТ

Копировал. Даврякова

Формат А4

ТИПОВОЙ ПРОЕКТ 501-9-В.84 АЛЬБОМ II

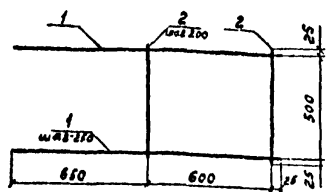

| Формат | Зона | Пол. | Обозначение | Наименование   | Кол. | Примечан. |
|--------|------|------|-------------|--|------|-----------|
| A4     |      |      | КЖИ-77      | <u>Документация</u><br>Технические требования по<br>изготовлению арматурных<br>и закладных изделий |      |           |
| A4     | 1    |      |             | <u>Детали</u><br>Ф 10А II ГОСТ 5781-82 L=1275  | 3    | 0,79 кг.  |
| A4     | 2    |      |             | ФВА I ГОСТ 5781-82 L=550   | 4    | 0,22 кг.  |

Шифр листа, Подпись и дата, Взам. инв. №

|              |            |            |        |
|--------------|------------|------------|--------|
| Гл. инж. пр. | Шабрыков   | Шабрыков   | И.И.И. |
| Нач. котр.   | Семьяненко | Семьяненко | К.К.К. |
| Нач. отв.    | Дубовицкий | Дубовицкий | М.М.М. |
| Гл. спец.    | Семьяненко | Семьяненко | К.К.К. |
| Бух. вр.     | Урванок    | Урванок    | С.С.С. |
| Инженер      | Козышова   | Козышова   | С.С.С. |

Привязан

|  |  |  |  |
|--|--|--|--|
|  |  |  |  |
|  |  |  |  |
|  |  |  |  |

ТП 501-9-В.84 КЖИ-КР 11

|       |          |          |
|-------|----------|----------|
| Копий | Листов   | Листов 1 |
| РЛ    | 3,25     |          |
| Лист  | Листов 1 |          |

Каркас арматурный (КР 11)

МОСЖЕЛДОРПРОЕКТ

Копировал: Добрыкова

Формат А4

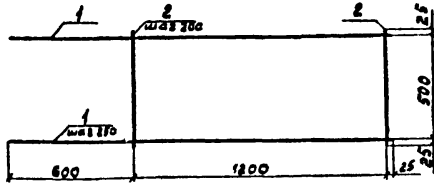

| Формат | Зона | Лист | Обозначения | Наименование  | Кол. | Примечан. |
|--------|------|------|-------------|---|------|-----------|
|        |      |      |             | <u>Документация</u>   |      |           |
| А4     |      |      | КЖИ - 11    | Технические требования по изготовлению арматурных и закладных изделий |      |           |
|        |      |      |             | <u>Детали</u>   |      |           |
| А4     |      | 1    |             | Ø10А ГОСТ 5781-82 E=1825  | 3    | 1.13 кв.  |
| А4     |      | 2    |             | ØВЛ1 ГОСТ 5781-82 E=550   | 7    | 0.22 кв.  |

Прибытки

ИВ.НЗ

ТП 501-9-8.84

КЖИ - КР 12

|           |            |          |          |
|-----------|------------|----------|----------|
| С.И.М.Пр. | Шаврыков   | И.В.Сид. | К.И.Сид. |
| И.Контр.  | Земляненко | В.С.Сид. | К.И.Сид. |
| Ч.К.Сте.  | Добрякова  | И.В.Сид. | К.И.Сид. |
| Г.С.Спец. | Земляненко | В.С.Сид. | К.И.Сид. |
| Бух.Вр.   | Гуренок    | И.В.Сид. | К.И.Сид. |
| Инженер   | Козымина   | В.С.Сид. | К.И.Сид. |

Корпус арматурный  
(КР 12)

Стадия Масса Масштаб

РП 4.93

Лист Листов 1

МОСЖЕЛДОРПРОЕКТ

Копировал: Добрякова

Формат А4.

ТИПОВОЙ ПРОЕКТ 501-9-В.84 АЛБЛОМ II

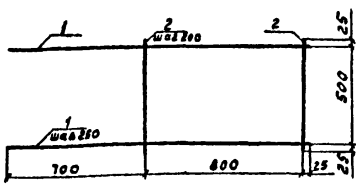

| Формат | Зона | год | Обозначение | Наименование   | Кол. | Примечан. |
|--------|------|-----|-------------|--|------|-----------|
| А4     |      |     | КЖИ-ТТ      | <u>Документация</u><br>Технические требования по изготовлению арматурных и закладных изделий |      |           |
|        |      |     |             | <u>Детали.</u>   |      |           |
| А4     | 1    |     |             | Ø10А ГОСТ 5781-82 L=1525   | 3    | 0,94 кв.  |
| А4     | 2    |     |             | Ø8А ГОСТ 5781-82 L=550   | 5    | 0,22 кв.  |

Привязан

Шиб. №

ТП 501-9-В.84 КЖИ-КР13

Шиб. №, Посл. и дата Заключен.

|              |            |        |          |
|--------------|------------|--------|----------|
| Пр. инж. пр. | Щаврыков   | Шиб. № | 12.81.84 |
| Н. контр.    | Демьяненко | Шиб. № | 12.81.84 |
| Нач. отд.    | Аубодыцкая | Шиб. № | 12.01.83 |
| Пл. спец.    | Демьяненко | Шиб. № | 12.07.83 |
| Рук. зр.     | Гуренко    | Шиб. № | 12.07.83 |
| Инженер      | Козымина   | Шиб. № | 12.07.83 |

| Станд.                    | Масса    | Масштаб |
|---------------------------|----------|---------|
| рп                        | 3,92     |         |
| Лист                      | Листов 1 |         |
| Каркас арматурный (КР 13) |          |         |
| МОСЖЕЛДОРПРОЕКТ           |          |         |

Копировал: Добрякова

Формат А4

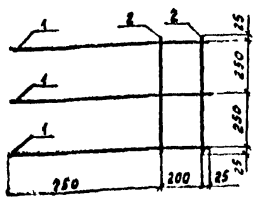

| Формат | Зона | Лист | Обозначение | Наименование   | Кол. | Примечан |
|--------|------|------|-------------|--|------|----------|
|        |      |      |             | <u>Документация</u>  |      |          |
| А4     |      |      | КЖИ-7Т      | Технические требования<br>по изготовлению арматурных<br>и закладных изделий. |      |          |
|        |      |      |             | <u>Детали</u>  |      |          |
| А4     | 1    |      |             | Ø 10А ГОСТ 5781-82 R=975   | 3    | 0.60кв.  |
| А4     | 2    |      |             | Ø 8А ГОСТ 5781-82 R=550  | 2    | 0.22кв.  |

| Прибылан |  |  |  |
|----------|--|--|--|
|          |  |  |  |
|          |  |  |  |
|          |  |  |  |
|          |  |  |  |

| ТП 501-9-8.84 КЖИ-КР14 |            |            |          | Сталь                        | Масса | Масштаб  |
|------------------------|------------|------------|----------|------------------------------|-------|----------|
| Л. инж. пр.            | Шаврыков   | И. инж.    | 05.20.83 | РП                           | 2.24  |          |
| Н. констр.             | Демьяненко | К. констр. | 17.04.83 | Лист                         |       | Листов 1 |
| Нач. отд.              | Губовицкий | К. констр. | 17.04.83 | Каркас арматурный<br>(КР 14) |       |          |
| Л. спец.               | Демьяненко | К. констр. | 06.08.83 | МОСЖЕЛДОРПРОЕКТ              |       |          |
| Рук. зр.               | Зуренов    | К. констр. | 06.08.83 |                              |       |          |
| Инженер                | Козыкина   | К. констр. | 26.03.83 |                              |       |          |

Копировал Вербякина

Формат А4

ТИПОВОЙ ПРОЕКТ 501-9-В.84 АЛЬБОМ II

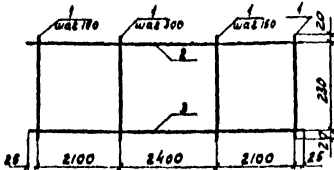

| Кол. | Примечан | Наименование   | Обозначение |
|------|----------|--|-------------|
|      |          | <u>Документация</u>  |             |
|      |          | технические требования по изготовлению арматурных и закладных изделий. | КЖИ-ГТ      |
|      |          | <u>Детали</u>  |             |
| 37   | 0.11кв.  | ФВА I ГОСТ 5781-82 L=270   | А4 1        |
| 1    | 5.90кв.  | Ф I2A III ГОСТ 5781-82 L=6650  | А4 2        |
| 1    | 13.3кв.  | Ф I2A III ГОСТ 5781-82 L=6650  | А4 3        |

|          |  |  |  |
|----------|--|--|--|
| Привязки |  |  |  |
|          |  |  |  |
|          |  |  |  |
|          |  |  |  |
| Ш.№.Н.º  |  |  |  |

ТП 501-9-В.84 КЖИ-КР 15

Ш.№.Н.º погл. Подпись и дата. Взят из альбома

|             |            |       |      |
|-------------|------------|-------|------|
| И. инж. пр. | Шабриков   | Ша-пр | 1988 |
| Н. констр.  | Цемьяненко | Цем-к | 1988 |
| Нач. отд.   | Дуболицкая | Дуб-о | 1988 |
| Гл. спец.   | Цемьяненко | Цем-с | 1988 |
| Руч. впр.   | Урванок    | Урв-в | 1988 |
| Инженер     | Козьмина   | Коз-и | 1988 |

|                           |          |         |
|---------------------------|----------|---------|
| Объем                     | Масса    | Масштаб |
| РП                        | 23,27    |         |
| Лист                      | Листов 1 |         |
| Каркас арматурный (КР 15) |          |         |
| МОСЖЕЛДОДПРОЕКТ           |          |         |

Копирвая Лопрякова

Формат А4

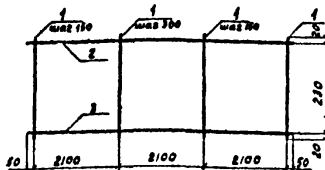

| Формат | Зона | № п.п. | Обозначение | Наименование   | Кол. | Примечан. |
|--------|------|--------|-------------|--|------|-----------|
|        |      |        |             | <u>Документация</u>  |      |           |
| А4     |      |        | КЖИ-ТТ      | Технические требования по изготовлению арматурных и закладных изделий. |      |           |
|        |      |        |             | <u>Детали</u>  |      |           |
| А4     |      | 1      |             | а 8 А I ГОСТ 5781-82 $\rho = 270$                                      | 36   | 0,11 кв.  |
| А4     |      | 2      |             | р 12 А III ГОСТ 5781-82 $\rho = 6400$                                  | 1    | 5,68 кв.  |
| А4     |      | 3      |             | р 18 А III ГОСТ 5781-82 $\rho = 6400$                                  | 1    | 12,8 кв.  |

Привязан

Ш.№.№Р

ТП 501-9-8.84 КЖИ-КР16

|          |            |        |          | Студия                     | Масса    | Масштаб |
|----------|------------|--------|----------|----------------------------|----------|---------|
| И.ж.пр.  | Шабриков   | Венчик | 21.11.84 | РП                         | 2244     |         |
| И.контр. | Демьяненко | Венчик | 21.11.84 | Лист                       | Листов 1 |         |
| Нач.отд. | Дубовицкая | Венчик | 18.09.84 | Каркас арматурный<br>КР 16 |          |         |
| И.спец.  | Демьяненко | Венчик | 20.09.84 |                            |          |         |
| Руч.вр.  | Гуренко    | Венчик | 21.09.84 |                            |          |         |
| Инженер  | Козьмина   | Венчик | 28.09.84 | МОСЖЕЛДОРПРОЕКТ            |          |         |

Копировая Дубрикова

Формат А4

ТИПОВОЙ ПРОЕКТ 501-9-8.84 АЛЬБОМ II

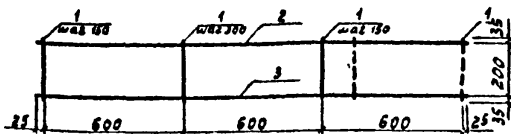

| Формат | Зона | Пол | Обозначение | Наименование   | Кол. | Примечан.    |
|--------|------|-----|-------------|--|------|--------------|
| А4     |      |     | КЖИ - ТТ    | <u>Документация</u>  |      |              |
|        |      |     |             | Технические требования по изготовлению арматурных и закладных изделий. |      | См. пункт 10 |
|        |      |     |             | <u>Детали</u>  |      |              |
| А4     |      | 1   |             | ФВА I ГОСТ 5781-82 E=270   | 11   | 0.11 кв.     |
| А4     |      | 2   |             | Ф 12А III ГОСТ 5781-82 E=1850  | 1    | 1.64 кв.     |
| А4     |      | 3   |             | Ф 18А III ГОСТ 5781-82 E=1850  | 1    | 3.7 кв.      |

Инв. № подл. Подпись и дата. Изменений №

|          |  |  |  |
|----------|--|--|--|
| Привязан |  |  |  |
|          |  |  |  |
|          |  |  |  |
|          |  |  |  |
| Лист №   |  |  |  |

|               |  |  |  |                           |         |        |
|---------------|--|--|--|---------------------------|---------|--------|
| ТП 501-9-8.84 |  |  |  | КЖИ - КР 17               |         |        |
|               |  |  |  | Статья                    | Масштаб | Листов |
|               |  |  |  | РП                        | 6.55    |        |
|               |  |  |  | Лист                      | Листов  |        |
|               |  |  |  | Каркас арматурный (КР 17) |         |        |
|               |  |  |  | МОСЖЕЛДОРПРОЕКТ           |         |        |

Копировал Добряков

Формат А4



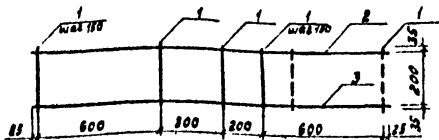

| Формат | Зона | Лист | Обозначение | Наименование  | Нол. | Примечан     |
|--------|------|------|-------------|---|------|--------------|
|        |      |      |             | <u>Документация.</u>  |      |              |
| А4     |      |      | КЖИ-ТТ      | Технические требования по изготовлению арматурных и закладных изделий |      | См. пункт 10 |
|        |      |      |             | <u>Детали</u>   |      |              |
| А4     | 1    |      |             | / ВЛГ ГОСТ 5781-82 $\ell=270$   | 11   | 0,11 кв.     |
| А4     | 2    |      |             | / 12 А ГОСТ 5781-82 $\ell=1750$                                       | 1    | 1,55 кв.     |
| А4     | 3    |      |             | / 10 А ГОСТ 5781-82 $\ell=1750$                                       | 1    | 3,5 кв.      |

Привязан

ИВ №

ТП 501-9-В.84 КЖИ-КР18

|            |            |            |          | Студия                    | Масса | Число таб |
|------------|------------|------------|----------|---------------------------|-------|-----------|
| Д.инж. пр. | Шабриков   | Шабриков   | 15.03.84 | РП                        | 6,26  |           |
| И.контр.   | Демьяненко | Демьяненко | 15.03.84 | Лист                      |       | Листов 3  |
| Нач. отд.  | Дубовицкая | Дубовицкая | 15.03.84 | Каркас арматурный (КР 18) |       |           |
| Гл. спец.  | Демьяненко | Демьяненко | 15.03.84 | МОСЖЕЛДОРПРОЕКТ           |       |           |
| Вук. гр.   | Гуренко    | Гуренко    | 15.03.84 |                           |       |           |
| Инженер    | Козымина   | Козымина   | 15.03.84 |                           |       |           |

Копирован Давякова

Формат А4

ТИПОВОЙ ПРОЕКТ 501-9-В.84 АЛЬБОМ II

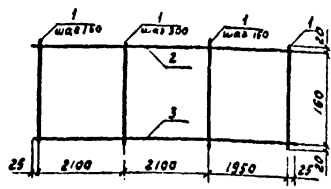

| Формат | Лист | Лист | Обозначение | Наименование   | Кол. | Примечан |
|--------|------|------|-------------|--|------|----------|
|        |      |      |             | <u>Документация</u>  |      |          |
| A4     |      |      | КЖИ-ТТ      | Технические требования по изготовлению арматурных и закладных изделий. |      |          |
|        |      |      |             | <u>Детали</u>  |      |          |
| A4     | 1    |      |             | Ø8A I ГОСТ 5781-82 R=200   | 35   | 0,08 кг  |
| A4     | 2    |      |             | Ø12A III ГОСТ 5781-82 R=6200   | 1    | 5,51 кг  |
| A4     | 3    |      |             | Ø18A III ГОСТ 5781-82 R=6200   | 1    | 12,4 кг  |

Исполнитель: Подпись и дата: Дьяч.ин.в.м.

|             |            |          |          |
|-------------|------------|----------|----------|
| И. инж. пр. | Шаврыков   | Шелест   | 11.09.84 |
| Н. констр.  | Демьяненко | Савицкий | 11.09.84 |
| Нач. отд.   | Дубовицкая | Савицкий | 11.09.84 |
| Сл. спец.   | Демьяненко | Савицкий | 11.09.84 |
| Вуч. впр.   | Гуренко    | Савицкий | 11.09.84 |
| Инженер.    | Козычнев   | Савицкий | 11.09.84 |

|          |  |  |
|----------|--|--|
| Приказан |  |  |
|          |  |  |
|          |  |  |
|          |  |  |
| Инд. №   |  |  |

ТП 501-9-В.84 КЖИ-КР. 19

|                 |          |         |
|-----------------|----------|---------|
| Стадия          | Масса    | Масштаб |
| РП              | 20,71    |         |
| Лист            | Листов 1 |         |
| МОСЖЕЛДОРПРОЕКТ |          |         |
| Формат А4       |          |         |

Копировал Добракова

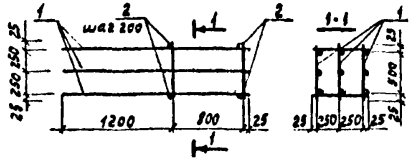

| Формат | Зона | Поз. | Обозначение | Наименование  | Кол. | Примечан |
|--------|------|------|-------------|---|------|----------|
| А4     |      |      | КЖИ-77      | <u>Документация</u><br>Технические требования по изготовлению арматурных и закладных изделий. |      |          |
|        |      |      |             | <u>Сборочные единицы</u>  |      |          |
| А4     | 1    |      | - КР10      | Каркас плоский КР 10  | 3    | 4,85 кг  |
| А4     | 2    |      |             | <u>Детали</u><br>/ ВЛ Гост 5781-82 $\epsilon=550$   | 10   | 0,22 кг  |

|          |  |  |  |
|----------|--|--|--|
| Привязан |  |  |  |
|          |  |  |  |
|          |  |  |  |
| Или №    |  |  |  |

ТП 501-9-8.84 КЖИ-КП 1

|            |             |             |          | Стадия          | Масса    | Масштаб |
|------------|-------------|-------------|----------|-----------------|----------|---------|
| Л. инж. по | Шавриков    | Шавриков    | 21.07.84 | РП              | 16,75    |         |
| контр.     | Гензьяненко | Гензьяненко | 16.07.84 |                 |          |         |
| Нах. отв.  | Дубовицкая  | Дубовицкая  | 16.07.84 | Лист            | Листов 1 |         |
| Л. спец.   | Гензьяненко | Гензьяненко | 16.07.84 | МОСЖЕЛДОРПРОЕКТ |          |         |
| Чл. пр.    | Гуренко     | Гуренко     | 16.07.84 |                 |          |         |
| Инженер    | Козымова    | Козымова    | 28.08.84 |                 |          |         |

Копировал Давыдов

Формат А4

ТИПОВОЙ ПРОЕКТ 501-9-8.84 АЛЬБОМ II

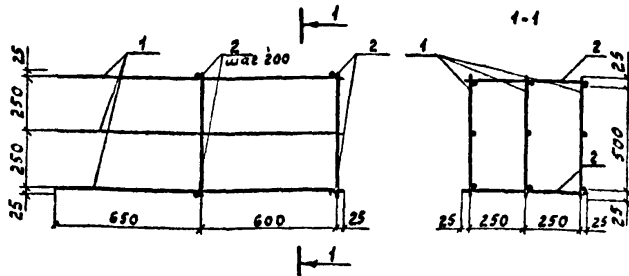

| Формат | Зона | Лист | Обозначение | Наименование   | Кол | Примечан |
|--------|------|------|-------------|--|-----|----------|
|        |      |      |             | <u>Документация</u>  |     |          |
| А4     |      |      | КЖИ-ТТ      | Технические требования<br>по изготовлению арматурных<br>и закладных изделий. |     |          |
|        |      |      |             | <u>Сборочные единицы.</u>  |     |          |
| А4     | 1    |      | -КР11       | Каркас плоский КР-11   | 3   | 3.25ка.  |
|        |      |      |             | <u>Детали</u>  |     |          |
| А4     | 2    |      |             | Ф8Х110СТ 5781-82 В: 550  | 8   | 0.22 кг. |

И.И.Н. 10000

Подпись и дата: Владелец

Привязан

Илб №:

ТЛ 501-9-8.84 КЖИ-КП2

|            |             |       |          | Стадия          | Масса  | Масштаб |
|------------|-------------|-------|----------|-----------------|--------|---------|
| Тех. пр.   | Шаврыков    | Ильин | 5.10.82  | РП              | 11.51  |         |
| Н. констр. | Демьяненко  | Ильин | 06.09.82 |                 |        |         |
| Наком.     | Добровицкая | Ильин | 10.09.82 | Лист            | Листов | 1       |
| П. спец.   | Демьяненко  | Ильин | 10.09.82 | МАСЖЕЛДОРПРОЕКТ |        |         |
| Зум. гр.   | Буренок     | Ильин | 05.09.82 |                 |        |         |
| Инженер    | Козымина    | Ильин | 28.08.82 |                 |        |         |

Копировал: Добрякова

Формат А4

Каркас арматурный пространственный (КП 2)

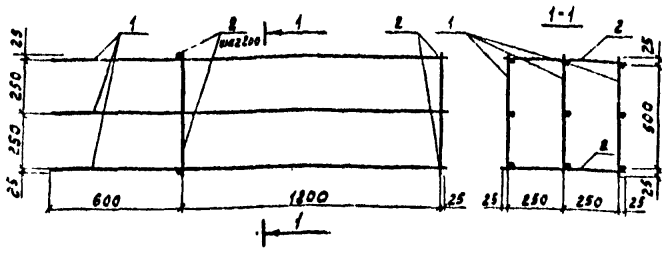

| Формат | Зона | Лист | Обозначение | Наименование   | Кол. | Примечан. |
|--------|------|------|-------------|--|------|-----------|
|        |      |      |             | <u>Документация</u>  |      |           |
| A4     |      |      | КЖИ-ГТ      | Технические требования по изготовлению арматурных и закладных изделий. |      |           |
|        |      |      |             | <u>Сборочные единицы</u>   |      |           |
| A4     | 1    |      | - КР12      | Каркас плоский КР-12   | 3    | 4,93 кв   |
|        |      |      |             | <u>Детали</u>  |      |           |
| A4     | 2    |      |             | облИ ГОСТ 5701-82 $\varnothing=550$                                    | 14   | 0,22 кв.  |

|         |  |  |  |
|---------|--|--|--|
| Приблиз |  |  |  |
|         |  |  |  |
|         |  |  |  |
|         |  |  |  |
| Итого   |  |  |  |

|                        |            |            |          |  |          |         |
|------------------------|------------|------------|----------|--|----------|---------|
| Т П 501-9-8.84 КЖИ-КПЗ |            |            |          | Стадия                                   | Масштаб  | Масштаб |
|                        |            |            |          | РП                                       | 17.87    |         |
|                        |            |            |          | Лист                                     | Листов 1 |         |
| Пр.инж.пр              | Шабриков   | Шабриков   | 01.09.82 | Каркас арматурный пространственный (КПЗ) |          |         |
| Н.контр.               | Сеньчино   | Сеньчино   | 15.09.82 |  |          |         |
| Нач.отд.               | Суболичья  | Суболичья  | 16.09.82 |  |          |         |
| Гл. спец.              | Семьяченко | Семьяченко | 01.09.82 |  |          |         |
| Бух.гр.                | Гуренок    | Гуренок    | 25.09.82 |  |          |         |
| Инженер                | Козымина   | Козымина   | 26.09.82 | МОСЖЕЛДОРПРОЕКТ                          |          |         |

Копировала: Добрякова      Формат А4

ТИПОВОЙ ПРОЕКТ 501-9-8.84 АЛЬБОМ II

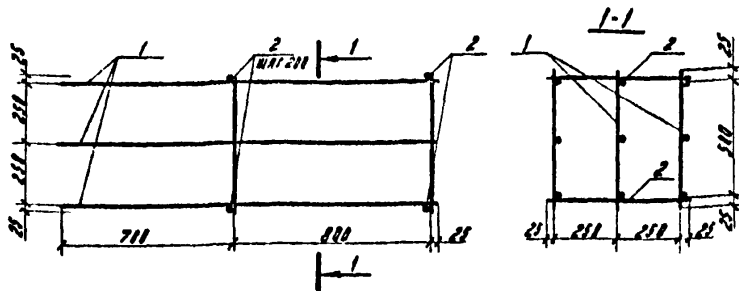

| ФОРМАТ | КОЛ-ВО | МАСШ. | ОБОЗНАЧЕНИЕ | НАИМЕНОВАНИЕ   | КОЛ. | ПРИМЕЧАНИЕ |
|--------|--------|-------|-------------|--|------|------------|
|        |        |       |             | <u>ДОКУМЕНТАЦИЯ</u>  |      |            |
| A4     |        |       | КЖИ-ТТ      | ТЕХНИЧЕСКИЕ ТРЕБОВАНИЯ<br>К ИЗГОТОВЛЕНИЮ АРМАТУРЫ<br>И ЗАКЛАДНЫХ ИЗДЕЛИЙ |      |            |
|        |        |       |             | <u>СБОРОЧНЫЕ ЕДИНИЦЫ</u>   |      |            |
| A4     | 1      |       | - КР4       | КАРКАС ПЛОСКИЙ КР-4  | 3    | 3.98 кг    |
|        |        |       |             | <u>ДЕТАЛИ</u>  |      |            |
| A4     | 2      |       |             | Ф8А1 ГОСТ 5781-82 2-550  | 10   | 0.22 кг.   |

| ПРОВЕРКА |  |  |  |
|----------|--|--|--|
|          |  |  |  |
|          |  |  |  |
|          |  |  |  |
| Изм. №   |  |  |  |

| ИМЯ И ФАМИЛИЯ  | ПОДПИСЬ    | СТАТУС | ДАТА     | ВЗРМ. ИЛИ № |
|----------------|------------|--------|----------|-------------|
| ГЛАВ. ИНЖ. ПР. | ШВАРНИКОВ  | Инж.   | 15.09.84 |             |
| Н. КАНТ. Р.    | ДЕМЬЯНЕНКО | Инж.   | 15.09.84 |             |
| НАЧ. ОТД.      | ДУБОВИЦКАЯ | Инж.   | 15.09.84 |             |
| ГЛАВ. СПЕЦ.    | ДЕМЬЯНЕНКО | Инж.   | 15.09.84 |             |
| ДИК. ГР.       | ГУРЕНКО    | Инж.   | 15.09.84 |             |
| ИНЖЕНЕР        | КОЗЬМИНА   | Инж.   | 15.09.84 |             |

ТП 501-9-8.84 КЖИ-КР4

| СТРАНА | МАССА | МАСШТАБ  |
|--------|-------|----------|
| РП     | 13.98 |          |
| Лист   |       | Листов 1 |

КАРКАС АРМАТУРНЫЙ  
ПРОСТРАНСТВЕННЫЙ (КР4)  
КОПИРОВАЛА АКУЛОВА

МОСЖЕЛДОРПРОЕКТ  
ФОРМАТ А4

ТИПОВОЙ ПРОЕКТ ЗУП-У-8.84 АЛЮМИН

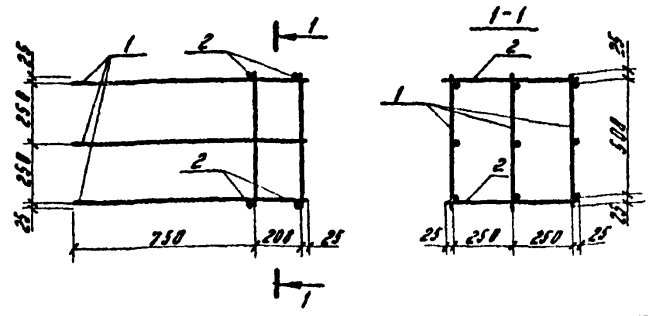

| ФОРМАТ | ЗОНА | ПОС. | ОБЪЯВЛЕНИЕ | НАИМЕНОВАНИЕ  | КВА. | ПРИМЕЧАН. |
|--------|------|------|------------|---|------|-----------|
|        |      |      |            | <u>ДОКУМЕНТАЦИЯ</u>   |      |           |
| А4     |      |      | КЖИ-ТТ     | ТЕХНИЧЕСКИЕ ТРЕБОВАНИЯ ПО ИЗГОТОВЛЕНИЮ АРМАТУРНЫХ ЗАКАДНЫХ ИЗДЕЛИЙ <u>СБОРОЧНЫЕ ЕДИНИЦЫ</u> |      |           |
| А4     | 1    |      | - КР5      | КАРКАС ПЛАСМАКОВЫЙ КР-5   | 3    | 2,24 КГ   |
| А4     | 2    |      |            | <u>ДЕТАЛИ</u><br>ФВМ ГОСТ 3701-82 R-350   | 4    | 0,22 КГ   |

ПРИВЯЗКА

ИЗВ. №

ТП 501-9-8.84 КЖИ-КР5

|                |            |       |          |
|----------------|------------|-------|----------|
| ГЛАВ. ИНЖ. ПР. | ШВАРКОВ    | И. И. | 21.01.84 |
| И. КОНТР.      | ДЕМЬЯНЕНКО | С. С. | 15.01.84 |
| ЧЕР. ДТА       | ДУВАНЦЫНА  | И. И. | 15.01.84 |
| ГЛАВ. СПЕЦ.    | ДЕМЬЯНЕНКО | С. С. | 15.01.84 |
| РУК. ГР.       | ГУРЕНКО    | С. С. | 15.01.84 |
| ИНЖЕНЕР        | ГОЛОВИНА   | А. А. | 21.01.84 |

| СТАДИЯ | МАССА    | МАШТАБ |
|--------|----------|--------|
| РВ     | 7.60     |        |
| Лист   | Листов 1 |        |

КАРКАС АРМАТУРНЫЙ  
ПРОСТРАНСТВЕННЫЙ (КР5)

МОСКЕЛДОРПРОЕКТ

КОПИРОВА АРХИВА

ФОРМАТ А4

ТИПОВОЙ ПРОЕКТ 501-9-8.84 АЛББОМ I

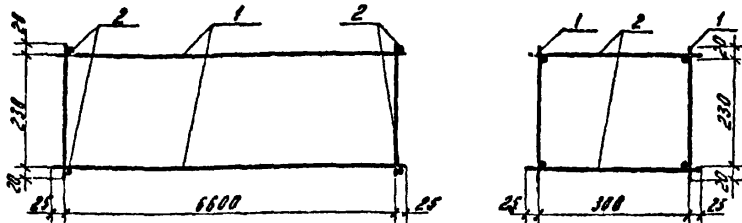

| ФОРМАТ | КОЛ-ВО | КОЛ-ВО | ОБЪЕМ | ОБОЗНАЧЕНИЕ | НАИМЕНОВАНИЕ   | КОЛ. | ПРИМЕЧАНИЕ |
|--------|--------|--------|-------|-------------|--|------|------------|
|        |        |        |       |             | <u>ДОКУМЕНТАЦИЯ</u>  |      |            |
| A4     |        |        |       | КЖИ-ТТ      | ТЕХНИЧЕСКИЕ ТРЕБОВАНИЯ ПО ИЗГОТОВЛЕНИЮ АРМАТУРНЫХ И ЗАКАЛАННЫХ ИЗДЕЛИЙ |      |            |
|        |        |        |       |             | <u>СВОБОДНЫЕ ЕДИНИЦЫ</u>   |      |            |
| A4     | 1      |        |       | - КР15      | КАРКАС ПЛОСКИЙ КР-15   | 2    | 23,27 КГ   |
|        |        |        |       |             | <u>ДЕТАЛИ</u>  |      |            |
| A4     | 2      |        |       |             | Ф8В1 ГОСТ 5781-82 R-350  | 74   | 0,14 КГ    |

ИМЯ, ФАМИЛИЯ, ПОВЕРШИТЕЛЬ РАБОТЫ, АДРЕС, ПОДПИСЬ

ПРИВЯЗАН

ИМЯ №:

ТП 501-9-8.84 КЖИ-КЛБ

|                       |             |      |          |
|-----------------------|-------------|------|----------|
| ГЛАВНЫЙ ПРОЕКТИРОВЩИК | ШЕВЧЕНКО    | И.И. | 15.02.84 |
| НАЧ. РАБ. КОМП.       | ДЕМЬЯНЕНКО  | В.В. | 15.02.84 |
| ПРОЕКТИРОВЩИК         | ДУБРОВИЦКАЯ | И.И. | 15.02.84 |
| ПРОЕКТИРОВЩИК         | ДЕМЬЯНЕНКО  | В.В. | 15.02.84 |
| РУК. РАБ. КОМП.       | ГУРЕНКО     | В.В. | 15.02.84 |
| ИНЖЕНЕР               | КАЗЫМИНА    | И.И. | 15.02.84 |

КАРКАС АРМАТУРНЫЙ ПРОСТРАНСТВЕННЫЙ (КЛБ)

|        |          |        |
|--------|----------|--------|
| СТАДИЯ | МАССА    | МЯШТАБ |
| ДП     | 56,90    |        |
| ЛИСТ   | ЛИСТОВ 1 |        |

МОСЖЕЛДОРПРОЕКТ

КОПИРОВАЛА АХУЛОВА

ФОРМАТ А4



ТИПОВЫЙ ПРОЕКТ 501-9-8.84 АЛББОМ II

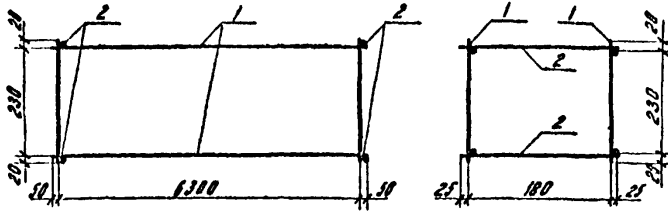

| ФОРМАТ | ЗОНА | ПОС | ОБОЗНАЧЕНИЕ | НАИМЕНОВАНИЕ  | КОЛ | ПРИМЕЧАНИЕ |
|--------|------|-----|-------------|---|-----|------------|
|        |      |     |             | <u>ДОКУМЕНТАЦИЯ</u>   |     |            |
| A4     |      |     | КЖИ-ТТ      | ТЕХНИЧЕСКИЕ ТРЕБОВАНИЯ ПО ИЗГОТОВЛЕНИЮ АРМАТУРНЫХ И ЗАКЛАДНЫХ ИЗДЕЛИЙ |     |            |
|        |      |     |             | <u>СБОРОЧНЫЕ ЕДИНИЦЫ</u>  |     |            |
| A4     |      | 1   | -КР16       | КАРКАС ПЛОСКИЙ КР-16  | 2   | 22,44кг    |
|        |      |     |             | <u>ДЕТАЛИ</u>   |     |            |
| A4     |      | 2   |             | ФВЛ1 ГОСТ 5781-82 R-230   | 72  | 0,091      |

|                 |  |  |  |
|-----------------|--|--|--|
| <u>ПРИБЯЗАН</u> |  |  |  |
|                 |  |  |  |
|                 |  |  |  |
|                 |  |  |  |
| ИВ. №           |  |  |  |

ИВ. № Лист Подпись и дата Вып. №

|   |            |    |          |                 |          |        |
|---|------------|----|----------|-----------------|----------|--------|
| ТП 501-9-8.84                             |            |    |          | КЖИ-КП7         |          |        |
|   |            |    |          | СТАНДА          | МАССА    | ЛИСТОВ |
|   |            |    |          | КР              | 51,42    |        |
|   |            |    |          | Лист            | Листов 1 |        |
| КАРКАС АРМАТУРНЫЙ ПРостранственный (КД 7) |            |    |          | МОСЖЕЛДОРПРОЕКТ |          |        |
| ГЛАВ. ИНЖ. ПР.                            | ШВАРЦОВ    | ШШ | 16.09.82 |                 |          |        |
| Н. КОНТР.                                 | ДЕНЬЯНЕНКО | ДН | 15.09.82 |                 |          |        |
| НАЧ. ОТД.                                 | ДУСОВИЦКАЯ | ДУ | 15.09.82 |                 |          |        |
| ГЛАВ. СПЕЦ.                               | ДЕНЬЯНЕНКО | ДН | 15.09.82 |                 |          |        |
| ДУК. ГР.                                  | ГУРЕНКО    | ГУ | 15.09.82 |                 |          |        |
| ИНЖЕНЕР                                   | КОЗЬМИНА   | КО | 27.09.82 |                 |          |        |

Копировала Якулова

ФОРМАТ А4

ТИПОВОЙ ПРОЕКТ 501-9-8.84 АЛБОМ II

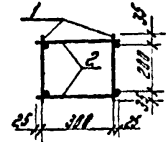
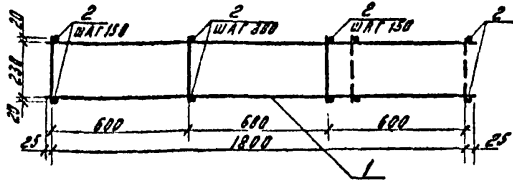

| ФОРМАТ | ЭДИА | ЛОС | ОБОЗНАЧЕНИЕ | НАИМЕНОВАНИЕ  | Кол. | ПРИМЧ.           |
|--------|------|-----|-------------|---|------|------------------|
|        |      |     |             | <u>ДОКУМЕНТАЦИЯ</u>   |      |                  |
| A4     |      |     | КЖИ-ТТ      | ТЕХНИЧЕСКИЕ ТРЕБОВАНИЯ<br>ПО ИЗГОТОВЛЕНИЮ АРМАТУРНЫХ<br>И ЗАКЛАДНЫХ ИЗДЕЛИЙ |      | СМОТР.<br>ПУНКТ. |
|        |      |     |             | <u>СВОРОЧНЫЕ ЕДИНИЦЫ</u>  |      |                  |
| A4     | 1    |     | -КР17       | КАРКАС ПЛОСКИЙ КР 17  | 2    | 6.55 К           |
|        |      |     |             | <u>ДЕТАЛИ</u>   |      |                  |
| A4     | 2    |     |             | ФВА1 ГОСТ 5701-82 R-350   | 22   | 0.14.            |

ИМЯ РЕДАКТОРА, ПОДПИСЬ И ДАТА ВСТАВКИ

| ПРИВЯЗКА |  |  |  |
|----------|--|--|--|
|          |  |  |  |
|          |  |  |  |
|          |  |  |  |
|          |  |  |  |
| ИМБ. №   |  |  |  |

| ТП 501-9-8.84 КЖИ-КП8                       |       |        |        |
|---|-------|--------|--------|
| СТАНА                                       | МАССА | ЛИСТОВ |        |
| РП  | 16.18 | Лист   | Листов |
| КАРКАС АРМАТУРНЫЙ<br>ПРОСТРАНСТВЕННЫЙ (КП8) |       |        |        |
| МОСЖЕЛДОРПРОЕК                              |       |        |        |

|            |             |          |          |
|------------|-------------|----------|----------|
| Т.И.И.И.П. | ШВАРЦКОВ    | 15.09.82 | 24.09.82 |
| И.КОНТ.    | ЛЕВЯНЕНКО   | 15.09.82 | 15.09.82 |
| И.В.О.Д.   | ЛЮБОВИЧЕНКО | 15.09.82 | 16.09.82 |
| Т.О.С.Е.Ц. | ЛЕВЯНЕНКО   | 15.09.82 | 15.09.82 |
| Р.И.К.Г.   | ГУРЕНКО     | 15.09.82 | 15.09.82 |
| И.И.И.И.И. | КОЗЬМИНА    | 15.09.82 | 27.08.82 |

КОНТРОЛЬ ИСПОЛНЕНИЯ

ФОРМАТ А4

ИЛЛЮСТРИЦИИ ПРОЕКТА СУПРУЖЕСКОГО АЛБУМА II

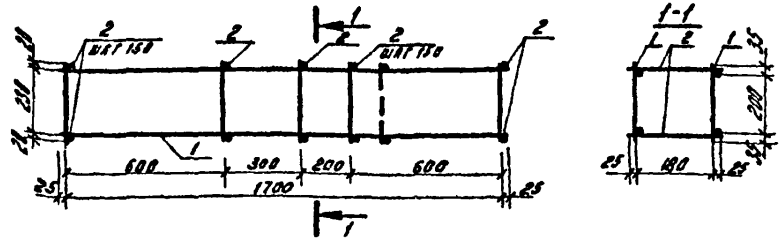

| ФОРМАТ | ЛИСТА | КОЛ | ОБЪЯСНЕНИЕ | НАИМЕНОВАНИЕ  | КВА. | ПРИМЕЧАН.         |
|--------|-------|-----|------------|---|------|-------------------|
|        |       |     |            | <u>ДОКУМЕНТАЦИЯ</u>   |      |                   |
| А4     |       |     | КЖИ-ТТ     | ТЕХНИЧЕСКИЕ ТРЕБОВАНИЯ ПО ИЗГОТОВЛЕНИЮ АРМАТУРНЫХ И ЗАКЛАДНЫХ ИЗДЕЛИЙ | 2    | СМОТРЕТЬ ПУНКТ 10 |
|        |       |     |            | <u>СБОРОЧНЫЕ ЕДИНИЦЫ</u>  |      |                   |
| А4     | 1     |     | -КР18      | КАРКАС ПАРСКИЙ КР-18  | 2    | 1,28 кг           |
|        |       |     |            | <u>ДЕТАЛИ</u>   |      |                   |
| А4     | 2     |     |            | ФВЛ1 ГОСТ 9781-82 С-230   | 22   | 0,081 кг          |

ПРИВЯЗАН

ИМВ №

ТП 501-9-8.84 КЖИ-КП 9

| И.И.И.И.И. | И.И.И.И.И. | И.И.И.И.И. | И.И.И.И.И. | СТА.СЧ.         | МАССА    | МАСШТАБ |
|------------|------------|------------|------------|-----------------|----------|---------|
| И.И.И.И.И. | И.И.И.И.И. | И.И.И.И.И. | И.И.И.И.И. | ДП              | 16,52    |         |
| И.И.И.И.И. | И.И.И.И.И. | И.И.И.И.И. | И.И.И.И.И. | ЛИСТ            | ЛИСТОВ 1 |         |
| И.И.И.И.И. | И.И.И.И.И. | И.И.И.И.И. | И.И.И.И.И. | МОСЖЕЛДОРПРОЕКТ |          |         |
| И.И.И.И.И. | И.И.И.И.И. | И.И.И.И.И. | И.И.И.И.И. |                 |          |         |

КОПИРОВАЛА ДАУЛОВА

ФОРМАТ А4

ИМВ № 00001, ПОДПИСЬ И ДАТА ЧЕРТОВИКА ИЛИ ДРУГОГО ИСПОЛНИТЕЛЯ

ТИПОВОЙ ПРОЕКТ 510-9-В.84 АЛБЕОМ II

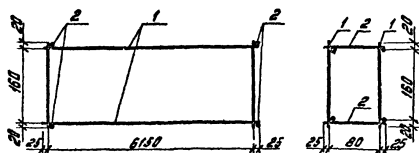

| ФОРМАТ | КОЛ-ВО | ПЛОЩ. | Обозначение | Наименование   | Кол. | Примеч.  |
|--------|--------|-------|-------------|--|------|----------|
|        |        |       |             |  |      |          |
|        |        |       |             | <u>Документация</u>  |      |          |
| А4     |        |       | КЖИ-ТТ      | Технические требования<br>по изготовлению арматур-<br>ных и закладных изделий<br>в сборочные единицы |      |          |
| А4     | 1      |       | -КР 19      | Каркас плоский КР 19<br><u>Детали</u>  | 2    | 20,71 кг |
| А4     | 2      |       |             | ФВ А I ГОСТ 5781-82 Р-130  | 70   | 0,052 кг |

Привязан

Инд. №

Т П 510-9-В.84 КЖИ-КП10

Гл. инж. Л. Шабошкова  
 И. контр. Демьяненко  
 Нач. отд. Лудовицкая  
 Гл. спец. Демьяненко  
 Инж. В. Гуренок  
 Инженер Козьмина

Каркас арматурный  
пространственный (КП10)

Стадия Масса Масштаб

РП 45,06

Лист Листов 1

МОСЖЕЛДОРПРОЕКТ

Копирова Якулова

ИЗМЕНЕНИЯ К ЧЕРТЕЖУ

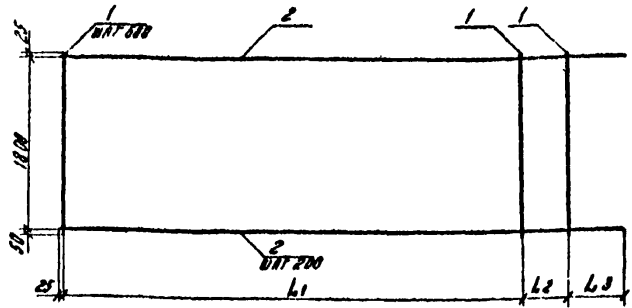

| ОБОЗНАЧЕНИЕ | МАРКА | РАЗМЕРЫ |     |     | МАССА КГ |
|-------------|-------|---------|-----|-----|----------|
|             |       | L1      | L2  | L3  |          |
|             | С-1   | 4800    | 500 | 575 | 39.8     |
|             | С-2   | 2400    | 200 | 500 | 33.1     |

|            |  |  |  |
|------------|--|--|--|
| Примечание |  |  |  |
|            |  |  |  |
|            |  |  |  |
|            |  |  |  |
| Изм. №     |  |  |  |

ТП 501-9-В.84 КЖИ-С 1, С 2 СБ

|            |            |            |            |
|------------|------------|------------|------------|
| И.И.И.И.И. | И.И.И.И.И. | И.И.И.И.И. | И.И.И.И.И. |
| Н.КОНТР.   | И.И.И.И.И. | И.И.И.И.И. | И.И.И.И.И. |
| НАЧ.УА.    | И.И.И.И.И. | И.И.И.И.И. | И.И.И.И.И. |
| Г.В.СЛЕД.  | И.И.И.И.И. | И.И.И.И.И. | И.И.И.И.И. |
| РУК.ГР.    | И.И.И.И.И. | И.И.И.И.И. | И.И.И.И.И. |
| ИНЖЕНЕР    | И.И.И.И.И. | И.И.И.И.И. | И.И.И.И.И. |

|       |           |        |
|-------|-----------|--------|
| СТАНА | МАССА     | МАШТАБ |
| ВН    | СМ. ТАБЛ. |        |
| Лист  | Листов 1  |        |

СЕТКА АРМАТУРНАЯ (С 1, С 2) СБОРОЧНЫЙ ЧЕРТЕЖ

МОСЖЕЛДОРПРОЕКТ

КОПИРОВАА АКУЛОВА

ФОРМАТ А4

ТИПОВОЙ ПРОЕКТ 501-9-В.84 АЛБЕОМ I

| Формат | Всего | Лист | Обозначение | Наименование  | Кол. | Примечан |
|--------|-------|------|-------------|---|------|----------|
|        |       |      |             | <u>Документация</u>   |      |          |
| А4     |       |      | КЖИ-ТТ      | Технические требования по<br>изготовлению арматурных<br>и закладных изделий |      |          |
| А4     |       |      | С1, С2 СБ   | Сборочный чертёж<br><u>Переменные данные для исполнения</u>                 |      |          |
|        |       |      |             | <u>С 1</u>  |      |          |
|        |       |      |             | <u>Детали</u>   |      |          |
| А4     | 1     |      |             | ФВА I ГОСТ 5781-82 С-1875   | 10   | 0.74 кг. |
| А4     | 2     |      |             | ФВА II ГОСТ 5781-82 С-3300  | 10   | 5.24 кг. |
|        |       |      |             | <u>С 2</u>  |      |          |
|        |       |      |             | <u>Детали</u>   |      |          |
| А4     | 1     |      |             | ФВА I ГОСТ 5781-82 С-1875   | 6    | 0.74 кг. |
| А4     | 2     |      |             | ФВА II ГОСТ 5781-82 С-3225  | 10   | 2.85 кг. |

Привязан

Ив. А.С.

Ив. А.С. Шабриков, Демьяненко, Гуренко, Козьмина

| Ив. А.С. | Ив. А.С.   | Ив. А.С. | Ив. А.С. |
|----------|------------|----------|----------|
| Шабриков | Демьяненко | Гуренко  | Козьмина |
| 15.02.84 | 15.02.84   | 15.02.84 | 15.02.84 |
| 15.02.84 | 15.02.84   | 15.02.84 | 15.02.84 |
| 15.02.84 | 15.02.84   | 15.02.84 | 15.02.84 |

ТП 501-9-В.84 КЖИ-С1, С2

Сетка арматурная  
(С1, С2)

Листов 1

МОСЖЕЛДОРПРОЕКТ

Копированная Акцидента

формат А4

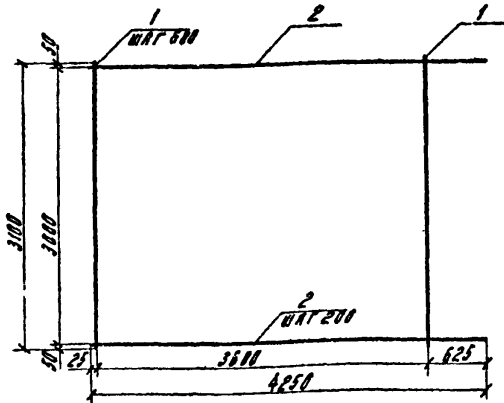

| ФОРМАТ | ЭТАП | КОЛ. | ОБОЗНАЧЕНИЕ | НАИМЕНОВАНИЕ  | КОЛ. | ПРИМЕЧАНИЕ |
|--------|------|------|-------------|---|------|------------|
|        |      |      |             | <u>ДОКУМЕНТАЦИЯ</u>   |      |            |
| А4     |      |      | КЖИ-ТТ      | ТЕХНИЧЕСКИЕ ТРЕБОВАНИЯ ПО ИЗГОТОВЛЕНИЮ АРМАТУРНЫХ И ЗАКЛАДНЫХ ИЗДЕЛИЙ |      |            |
|        |      |      |             | <u>ДЕТАЛИ</u>   |      |            |
| А4     | 1    |      |             | Ф8А1 ГОСТ 5781-82 R=3100  | 7    | 1,22 кг    |
| А4     | 2    |      |             | Ф12А ГОСТ 5781-82 R=4250  | 16   | 3,77 кг    |

Привязки

Изм. №

ТП 501-9-В.84 КЖИ-С 3

|              |            |            |          | СТАДИЯ           | МАССА | МАШТАБ   |
|--------------|------------|------------|----------|------------------|-------|----------|
| ГЛ. ИНЖ. ПР. | ШАВРИКОВ   | ШАВРИКОВ   | 10.01.11 | РП               | 62,85 |          |
| Н. КОЛТВ.    | ДЕМЬЯНЕНКО | ДЕМЬЯНЕНКО | 15.09.88 | ЛНСТ             |       | ЛНСТОВ 1 |
| НАЧ. ОТД.    | ЛУБОВИЦКАЯ | ЛУБОВИЦКАЯ | 10.02.88 |                  |       |          |
| ГЛ. СПЕЦ.    | ДЕМЬЯНЕНКО | ДЕМЬЯНЕНКО | 15.05.88 | СЕТКА АРМАТУРНАЯ |       |          |
| ДУК. ГР.     | ГУРЕНКО    | ГУРЕНКО    | 02.01.82 | (С 3)            |       |          |
| ИНЖЕНЕР      | КОЗЫМНА    | КОЗЫМНА    | 12.01.86 | МОСЖЕАДОРПРОЕКТ  |       |          |

ТИПОВОЙ ПРОЕКТ 501-9-В.84 АЛББОМ II

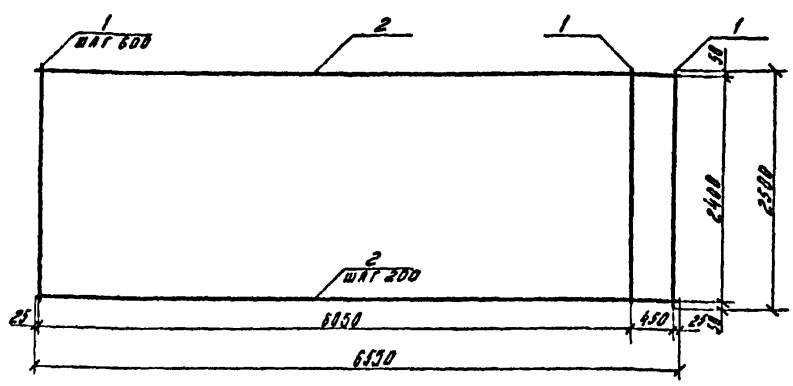

| ФОРМАТ | ЗОНА | ПОЗ. | ОБОЗНАЧЕНИЕ | НАИМЕНОВАНИЕ   | КОЛ. | ПРИМЕЧАНИЕ |
|--------|------|------|-------------|--|------|------------|
|        |      |      |             | <u>ДОКУМЕНТАЦИЯ</u>  |      |            |
| А4     |      |      | КЖИ-ТТ      | ТЕХНИЧЕСКИЕ ТРЕБОВАНИЯ ПО ИЗГОТОВЛЕНИЮ АРМАТУРНЫХ И ЗАКРЕПЛЯЮЩИХ ИЗДЕЛИЙ |      |            |
|        |      |      |             | <u>ДЕТАЛИ</u>  |      |            |
| А4     |      | 1    |             | Ф8А1 ГОСТ 5781-82 С=2500   | 12   | 0,95 кг    |
| А4     |      | 2    |             | Ф12АВ ГОСТ 5781-82 С=6350  | 13   | 5,77 кг    |

ПРИВЯЗКА

|  |  |  |  |
|--|--|--|--|
|  |  |  |  |
|  |  |  |  |
|  |  |  |  |
|  |  |  |  |

ИВ №

ТП 501-9-В.84 КЖИ-С 4

СТРАНА МАСШТАБ

ВР 86,4/

Лист Листов 1

ГЛАВНЫЙ ПРОЕКТИРОВЩИК ШАВРИКОВ Илья  
 И. КОНТРОЛЬЩИК ДЕМЬЯНЕНКО  
 НАЧ. ОТДЕЛА ДУБОВИЦКАЯ  
 ГЛАВНЫЙ СПЕЦИАЛИСТ ДЕМЬЯНЕНКО  
 РУК. ГР. ГУРЕНКО  
 ИНЖЕНЕР КОЗЫМКИНА

БЕТКА АРМАТУРНАЯ  
 (С 4)

МОСЖЕЛДОПРОЕКТ

КОПИРОВАНА АКУЛОВА

ФОРМАТ А4

ИВ № ПОДЛ. ПЛАТОНОВ И ДАТА ВВЕД. В ДЕЙСТВИЕ



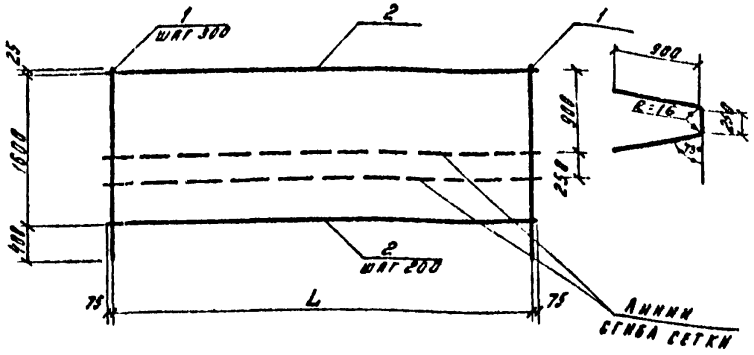

| Обозначение | Марка | L    | Масса кг |
|-------------|-------|------|----------|
|             | С 5   | 4500 | 62.47    |
|             | С 7   | 4800 | 67.51    |
|             |       |      |          |

| Примечания |  |
|------------|--|
|            |  |
|            |  |
|            |  |

|  |  |  |  |                                       |              |        |
|--|--|--|--|---------------------------------------|--------------|--------|
|  |  |  |  | <b>ТН 501-9-8.84 КЖН-С 5, С 7 С 6</b> |              |        |
|  |  |  |  | СТАДИЯ                                | МАССА        | МАШТАБ |
|  |  |  |  | 00                                    | СМ.<br>ТАБЛ. |        |
|  |  |  |  | ЛИСТ                                  | ЛИСТОВ /     |        |
|  |  |  |  | <b>МОСЖЕЛДОРПРОЕКТ</b>                |              |        |

ГЛ. ИНЖ. ПР. ШАВРИКОВ Шаврик  
 И. КОНТР. ДЕМЬЯНЕНКО Демьяненко  
 ИИЧ. ОТД. ЛУБОВИЦКАЯ Лубовицкая  
 ГЛ. СПЕЦ. ДЕМЬЯНЕНКО Демьяненко  
 РУК. ГР. ГУРЕНКО Гуренко  
 ИНЖЕНЕР КОЗЬМИНА Козьмина

**СЕТКА АРМАТУРНАЯ  
 (С 5, С 7) СБОРОЧНЫЙ ЧЕРТЕЖ**

КОПИРОВАЯ ПЯТОВАЯ

ФОРМАТ А4

ТИПОВОЙ ПРОЕКТ 501-9-В.84 АЛБОМ II

| Формат | Лист | Пос. | Обозначение                          | Наименование   | Кол. | Примеч.  |
|--------|------|------|--------------------------------------|--|------|----------|
|        |      |      |                                      | <u>Документация</u>  |      |          |
| А4     |      |      | КЖИ-ТТ                               | Технические требования к изготовлению арматурных и закладных изделий |      |          |
| А4     |      |      | С5, С7 св.                           | Сборочный чертеж   |      |          |
|        |      |      | <u>Переменные данные для изделий</u> |  |      |          |
|        |      |      |                                      | <u>С5</u>  |      |          |
|        |      |      |                                      | <u>Детали</u>  |      |          |
| А4     | 1    |      |                                      | ФВАГ ГОСТ 5781-82 В-2025   | 16   | 0.80 кв. |
| А4     | 2    |      |                                      | Ф14АГ ГОСТ 5781-82 В-4650  | 9    | 5.63 кв. |
|        |      |      |                                      | <u>С7</u>  |      |          |
| А4     | 1    |      |                                      | ФВАГ ГОСТ 5781-82 В-2025   | 17   | 0.80 кв. |
| А4     | 2    |      |                                      | Ф14АГ ГОСТ 5781-82 В-4650  | 9    | 5.99 кв. |

Имя, фамилия, отчество и дата выдачи

Привязки

Инд. №

ТП 501-9-В.84 КЖИ-С5, С7

|           |            |      |          |
|-----------|------------|------|----------|
| Инж. пр.  | Шабулков   | И.В. | 18.08.82 |
| И. контр. | Демьяненко | В.И. | 18.08.82 |
| И.ч. отв. | Дубовицкий | В.И. | 18.08.82 |
| И. спец.  | Демьяненко | В.И. | 18.08.82 |
| И.ч. эк.  | Гуренок    | В.И. | 18.08.82 |
| Инженер   | Пешко      | В.И. | 18.08.82 |

Сетка арматурная  
(С5, С7)

Страницы Лист Листов

РП 1 1

МОСКЕЛДОРПРОЕКТ

Капорова Якулова

Формат А4

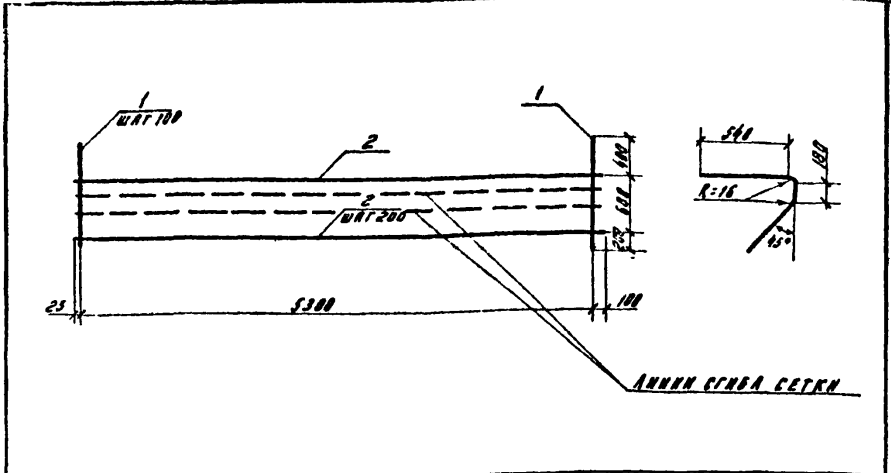

| ФОРМАТ<br>ЗОНА | ПЛОЩ. | ОБОЗНАЧЕНИЕ | НАИМЕНОВАНИЕ   | КОЛ. | ПРИМЕЧАНИЕ |
|----------------|-------|-------------|--|------|------------|
|                |       |             | <u>ДОКУМЕНТАЦИЯ</u>  |      |            |
| А4             |       | КЖИ-ТТ      | ТЕХНИЧЕСКИЕ ТРЕБОВАНИЯ ПО ИЗГОТОВЛЕНИЮ АРМАТУРНЫХ И ЗАКАДНЫХ ИЗДЕЛИЙ |      |            |
|                |       |             | <u>ДЕТАЛИ</u>  |      |            |
| А4             | 1     |             | Ф8А I ГОСТ 5781-82 L=1200  | 54   | 0,47 кг    |
| А4             | 2     |             | Ф14А II ГОСТ 5781-82 L=5425  | 4    | 6,56 кг    |

| ПРИВЯЗКА |  |  |  |
|----------|--|--|--|
|          |  |  |  |
|          |  |  |  |
|          |  |  |  |

| ТП 501-9-В.84 КЖИ-С 6 |       |          |  |
|-----------------------|-------|----------|--|
| СТАДИЯ                | МАССА | МАСШТАБ  |  |
| РП                    | 51,62 |          |  |
| ЛИСТ                  |       | ЛИСТОВ 1 |  |
| МОСЖЕЛДОРПРОЕКТ       |       |          |  |

|                        |            |          |  |
|------------------------|------------|----------|--|
| ГЛАВ. ИНЖ. П. ШИВРИКОВ | Шевриков   | 15.09.82 |  |
| Н. КОНТ. ДЕНЬНИКОВ     | Денинко    | 15.09.82 |  |
| НАЧ. ОТД. АЗБОВИЦКАЯ   | Азбовицкая | 15.09.82 |  |
| ГЛАВ. СПЕЦ. ДЕНЬНИКОВ  | Денинко    | 15.09.82 |  |
| ЗУЛ. ГР. СУРЕНКО       | Суренко    | 15.09.82 |  |
| ИНЖЕНЕР КОВЫЛИНА       | Ковылина   | 15.09.82 |  |

КОПИРОВАНА ИКУЛОВА ФОРМАТ А 4

ТИПОВОЙ ПРОЕКТ 501-9-В.84 АЛБОМ II

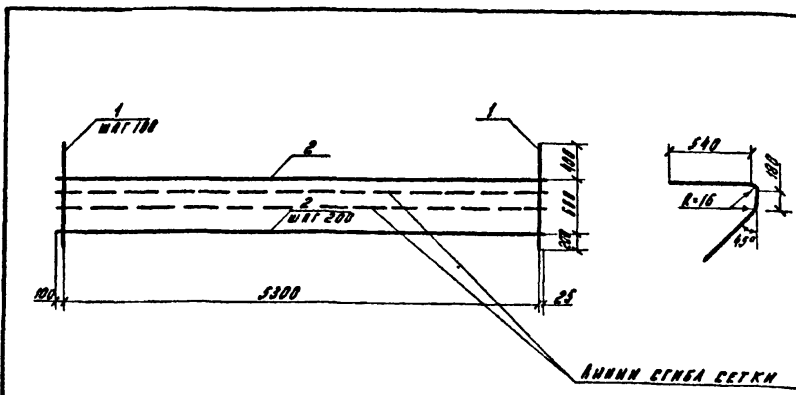

| ФОРМАТ | ЗНАЧ | ПРОЗ | ОБОЗНАЧЕНИЕ | НАИМЕНОВАНИЕ               | КОЛ. | ПРИМЕЧАН. |
|--------|------|------|-------------|----------------------------|------|-----------|
| А4     |      |      | КЖН-ТТ      | ДОКУМЕНТАЦИЯ               |      |           |
|        |      |      |             | ТЕХНИЧЕСКИЕ ТРЕБОВАНИЯ     |      |           |
|        |      |      |             | ПО ИЗГОТОВЛЕНИЮ АРМАТУРНЫХ |      |           |
|        |      |      |             | И ЗАКЛАДНЫХ ИЗДЕЛИЙ        |      |           |
|        |      |      |             | ДЕТАЛИ                     |      |           |
| А4     | 1    |      |             | Ф8АГ ГОСТ 5781-82 L=1200   | 54   | 0,47 кг   |
| А4     | 2    |      |             | Ф14АД ГОСТ 5781-82 L=5425  | 4    | 6,56 кг   |

ИЗМ. № 001

Проектировщик и автор: Шабриков Ш.И., Демьяненко В.И., Дубовицкий В.И., Демьяненко В.И., Гурьяков В.И., Козьмина И.И.

Привязан

Инд. №

ТП 501-9-В.84 КЖН-С 6Н

|        |          |         |
|--------|----------|---------|
| Стация | Масса    | Масштаб |
| ВР     | 51,62    |         |
| Лист   | Листов 1 |         |

МОСКВЕЛДОРПРОЕКТ

Копировала Якулова формат А4

ИЛИЮДУИ

ИРИЕКИ ИУИ-5-8.84

ИЛИЮДУИ

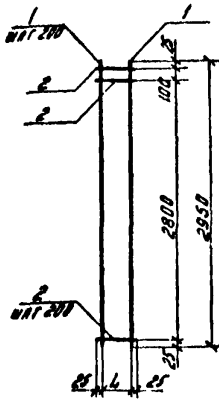

| ОБОЗНАЧЕНИЕ | МАРКА | ДЛИНА<br>L | МАССА,<br>КТ |
|-------------|-------|------------|--------------|
|             | С 8   | 400        | 8.94         |
|             | С 9   | 600        | 13.70        |
|             |       |            |              |
|             |       |            |              |

| ПРОВЕРКА |  |  |  |
|----------|--|--|--|
|          |  |  |  |
|          |  |  |  |
|          |  |  |  |
| ИЛВ. №   |  |  |  |

|                |            |            |            |
|----------------|------------|------------|------------|
|                |            |            |            |
|                |            |            |            |
|                |            |            |            |
|                |            |            |            |
| Г.А.И.И.И.И.И. | И.И.И.И.И. | И.И.И.И.И. | И.И.И.И.И. |
| И.И.И.И.И.     | И.И.И.И.И. | И.И.И.И.И. | И.И.И.И.И. |
| И.И.И.И.И.     | И.И.И.И.И. | И.И.И.И.И. | И.И.И.И.И. |
| И.И.И.И.И.     | И.И.И.И.И. | И.И.И.И.И. | И.И.И.И.И. |
| И.И.И.И.И.     | И.И.И.И.И. | И.И.И.И.И. | И.И.И.И.И. |
| И.И.И.И.И.     | И.И.И.И.И. | И.И.И.И.И. | И.И.И.И.И. |

ТП 501-9-8.84

КЖН-С 8, С 9 С 6

| СТРАНА | МАССА        | ИЛСТОВ   |
|--------|--------------|----------|
| ИИ     | СМ.<br>ТАВЛ. |          |
| ИЛСТ   |              | ИЛСТОВ 1 |

СЕТКА АРМАТУРНАЯ  
(С 8, С 9) СВАРОЧНЫЙ ЦЕРТЕЖ

МОСКЕЛДОПРОЕКТ

КОПИРОВАЯ ЗАКАЗА

ФОРМАТ А4

ТИПОВОЙ ПРОЕКТ 501-9-8.84 АЛЬБОМ II

| ФОРМАТ                                   | ЭТАП | КОЛ. | ОБОЗНАЧЕНИЕ | НАИМЕНОВАНИЕ   | КОЛ. | ПРИМЕЧАНИЕ |
|--|------|------|-------------|--|------|------------|
|  |      |      |             | <u>ДОКУМЕНТАЦИЯ</u>  |      |            |
| А4                                       |      |      | КЖИ-ТТ      | ТЕХНИЧЕСКИЕ ТРЕБОВАНИЯ ПО<br>ИЗГОТОВЛЕНИЮ АРМАТУРНЫХ<br>И ЗАКАЛАННЫХ КОДЕЛАН |      |            |
| А4                                       |      |      | -СВ СРСБ    | СБОРНИК ЧЕРТЕЖ   |      |            |
| <u>ПЕРЕМЕННЫЕ ДАННЫЕ ДЛЯ КОДЕЛАННЫХ:</u> |      |      |             |  |      |            |
|  |      |      |             | С 8  |      |            |
| <u>ДЕТАЛИ</u>                            |      |      |             |  |      |            |
| А4                                       | 1    |      |             | Ф10А @ ГОСТ 5781-82 P-2950   | 3    | 1.82 кг    |
| А4                                       | 2    |      |             | Ф10А @ ГОСТ 5781-82 P-450  | 16   | 0.28 кг    |
|  |      |      |             | С 9  |      |            |
| <u>ДЕТАЛИ</u>                            |      |      |             |  |      |            |
| А4                                       | 1    |      |             | Ф10А @ ГОСТ 5781-82 P-2950   | 4    | 1.82 кг.   |
| А4                                       | 2    |      |             | Ф10А @ ГОСТ 5781-82 P-650  | 16   | 0.40 кг    |

ИМЯ ФАМИЛИЯ ПЕЧАТНОЕ ИЛИ ПОДПИСЬ

|            |            |            |            |
|------------|------------|------------|------------|
| И.И.И.И.И. | И.И.И.И.И. | И.И.И.И.И. | И.И.И.И.И. |
| И.И.И.И.И. | И.И.И.И.И. | И.И.И.И.И. | И.И.И.И.И. |
| И.И.И.И.И. | И.И.И.И.И. | И.И.И.И.И. | И.И.И.И.И. |
| И.И.И.И.И. | И.И.И.И.И. | И.И.И.И.И. | И.И.И.И.И. |

Т П 501-9-8.84 КЖИ-С 8, С 9

СЕТКА АРМАТУРНАЯ  
(С 8, С 9)

|       |      |        |
|-------|------|--------|
| СТАНА | ЛИСТ | ЛИСТОВ |
| ВР    |      | 1      |

МОСЖЕЛДОРПРОЕКТ

КОМАНДА АУЛАОВА

ФОРМАТ А4

|                   |  |  |  |
|-------------------|--|--|--|
| <u>ПРИМЕЧАНИЯ</u> |  |  |  |
|                   |  |  |  |
|                   |  |  |  |
|                   |  |  |  |
|                   |  |  |  |
|                   |  |  |  |

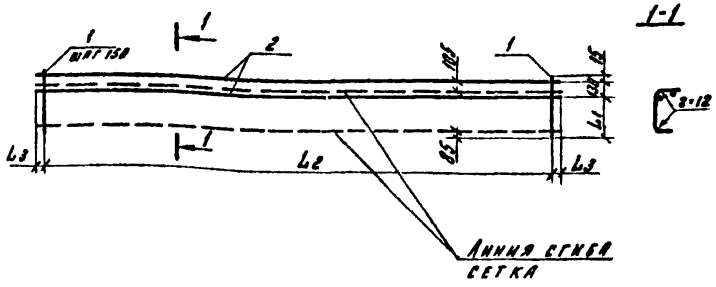

| Обозначение | Марка | L <sub>1</sub> | L <sub>2</sub> | L <sub>3</sub> | Масса |
|-------------|-------|----------------|----------------|----------------|-------|
|             | С 10  | 475            | 6000           | 25             | 8.28  |
|             | С 11  | 345            | 6300           | 50             | 7.39  |

| Привязки |  |  |  |
|----------|--|--|--|
|          |  |  |  |
|          |  |  |  |
|          |  |  |  |

Ивл. №

ТП 501-9-В.84 КЖН-С 10, С 11 СБ

|              |            |          |      | Стадия          | Масса         | Масштаб |
|--------------|------------|----------|------|-----------------|---------------|---------|
| Эл. инж. ВС  | Шабриков   | Ильин    | МТДЛ | РП              | С.М.<br>ТАБЛ. |         |
| У.К. констр. | Аремьенко  | Степанов | КСР  |                 |               |         |
| нач. отд.    | Худобичкая | Степанов | КСР  | Лист            | Листов 1      |         |
| Эл. спец.    | Аремьенко  | Степанов | КСР  | МОСЖЕЛДОРПРОЕКТ |               |         |
| рук. отд.    | Буряк      | Степанов | КСР  |                 |               |         |
| инженер      | Козьмин    | Степанов | КСР  |                 |               |         |

СЕТКА АРМАТУРНАЯ  
(С 10, С 11) СБОРНИЧНЫЙ ЧЕРТЕЖ

Копировала Яковлева

Формат А4

АЛББОМ I

ТИПОВОЙ ПРОЕКТ 501-9-8.84

| ФОРМАТ | КОЛ-ВО | ПОР. | ОБОЗНАЧЕНИЕ                             | НАИМЕНОВАНИЕ   | КОЛ. | ПРИМЕРЫ |  |
|--------|--------|------|---|--|------|---------|--|
|        |        |      |   | <u>ДОКУМЕНТАЦИЯ</u>  |      |         |  |
| А4     |        |      | КЖН-ТТ                                  | ТЕХНИЧЕСКИЕ ТРЕБОВАНИЯ ПО<br>ИЗГОТОВЛЕНИЮ АРМАТУРНЫХ<br>И ЗАКАДНЫХ ИЗДЕЛИЙ |      |         |  |
| А4     |        |      | -СЮСИСБ                                 | СБОРОЧНЫЙ ЧЕРТЕЖ   |      |         |  |
|        |        |      | <u>ПЕРЕМЕННЫЕ ДАННЫЕ ДЛЯ ИСПОЛНЕНИЯ</u> |  |      |         |  |
|        |        |      |   | С 10   |      |         |  |
|        |        |      |   | <u>ДЕТАЛИ</u>  |      |         |  |
| А4     | 1      |      |   | ФБАІ ГОСТ 5781-82 С-620  | 45   | 0.14 кг |  |
| А4     | 2      |      |   | ФБАІ ГОСТ 5781-82 С-6650   | 2    | 1.48 кг |  |
|        |        |      |   | С 11   |      |         |  |
|        |        |      |   | <u>ДЕТАЛИ</u>  |      |         |  |
| А4     | 1      |      |   | ФБАІ ГОСТ 5781-82 С-630  | 45   | 0.11 кг |  |
| А4     | 2      |      |   | ФБАІ ГОСТ 5781-82 С-6400   | 2    | 1.42 кг |  |

ИВ № 000000 ПЛАНОВ И ДЕТ. ВЕРХ. ИВ № 000000

|          |  |  |  |
|----------|--|--|--|
| ПРОВЕРКА |  |  |  |
|          |  |  |  |
|          |  |  |  |
|          |  |  |  |
| ИВ. №    |  |  |  |

|              |            |         |       |   |        |      |        |
|--------------|------------|---------|-------|---|--------|------|--------|
| ГЛ. ИНЖ. ПР. | ШВАРЖКОВ   | ШАЛЫН   | ШИШЕВ | ТП 501-9-8.84 КЖН-С 10, С 11<br><br><b>СЕТКА АРМАТУРНАЯ</b><br>(С 10, С 11) | СТАДНЯ | ЛНСТ | ЛНСТОВ |
| И. КОНТР.    | ДЕМЬЯНЕНКО | СЕРГЕЕВ | КОСОВ |   | РП     |      | 1      |
| И. ОТГ.      | ЛУБОВИЦКАЯ | СЕРГЕЕВ | КОСОВ |   |        |      |        |
| И. СПЕЦ.     | ДЕМЬЯНЕНКО | СЕРГЕЕВ | КОСОВ |   |        |      |        |
| РУК. ГР.     | ГУРЕНКО    | СЕРГЕЕВ | КОСОВ |   |        |      |        |
| ИЖЕНЕР       | КОЗЫМННА   | СЕРГЕЕВ | КОСОВ |   |        |      |        |

МОСЖЕЛДОРПРОЕКТ

КОПРОВА АКУЛОВА ФОРМАТ А4



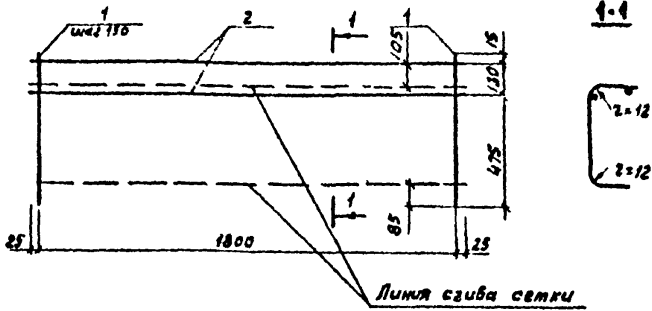

| Формат | Зона | Лист | Обозначение | Наименование  | Кол. | Примечан. |
|--------|------|------|-------------|---|------|-----------|
|        |      |      |             | <u>Документация</u>   |      |           |
| А4     |      |      | КЖИ-ТТ      | Технические требования по изготовлению арматурных и закладных изделий |      |           |
|        |      |      |             | <u>Детали</u>   |      |           |
| А4     | 1    |      |             | Ф6А ГОСТ 5781-82 С=620  | 13   | 0.14 кг   |
| А4     | 2    |      |             | Ф6А ГОСТ 5781-82 С=1850   | 2    | 0.41 кг   |

Привязан

Инд. №

ТП 501-9-В.84 КЖИ-С 12

| Студия | Масса    | Масштаб |
|--------|----------|---------|
| РП     | 2.64     |         |
| Лист   | Листов 1 |         |

Сетка арматурная (С 12)

МОСЖЕЛДОРПРОЕКТ

Копировал: Добрякова

Формат А4

Гл. инж. пр. Щабриков  
 Н. контр. Демьяненко  
 Нач. отд. Лубовицкая  
 Гл. спец. Демьяненко  
 Рук. з.р. Гуренок  
 Инженер Козьмин

ТИПОВОЙ ПРОЕКТ 501-9-8.84 АЛБОМ II

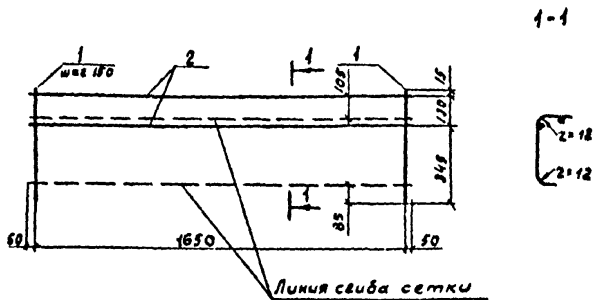

| Формат | Зона | Поз. | Обозначение | Наименование  | Кол. | Примечан |
|--------|------|------|-------------|---|------|----------|
|        |      |      |             | <u>Документация</u>   |      |          |
| А4     |      |      | КЖИ-77      | Технические требования по изготовлению арматурных и закладных изделий |      |          |
|        |      |      |             | <u>Детали</u>   |      |          |
| А4     | 1    |      |             | ФБАТГОСТ 5781-82 $\ell = 480$   | 12   | 0,11мб.  |
| А4     | 2    |      |             | ФБАТГОСТ 5781-82 $\ell = 1750$  | 2    | 0,39кв.  |

Шиф. проекта, Подпись и дата, Взам. инв. №

Привязан

Шиф. №

ТП 501-9-8.84 КЖИ-С 13

| Лин.пр.  | И.контр.   | Нач.отд.   | Гл.спец.   | Рук.вр. | Инженер  | Сетка арматурная (С 13) | Стадия          | Масса    | Масштаб |
|----------|------------|------------|------------|---------|----------|-------------------------|-----------------|----------|---------|
| Шавринов | Демьяненко | Дубовицкая | Демьяненко | Гуренок | Козьмина | Сетка арматурная (С 13) | РП              | 2.10     |         |
|          |            |            |            |         |          |                         | Лист            | Листов 3 |         |
|          |            |            |            |         |          |                         | МОСЖЕЛДОРПРОЕКТ |          |         |

Копировал: Доврыкина

Формат А4

ИНШШШ ПШЕКІ 501-9-8.84 АЛЪШМ І



Таблица 1. Итого по плану 1/210, 1/211, 1/212

|          |  |  |  |
|----------|--|--|--|
| Привязан |  |  |  |
| ИШМ      |  |  |  |

|           |            |       |   |          |         |
|-----------|------------|-------|---|----------|---------|
|           |            |       | <b>ТП 501-9-8.84 КЖИ-МН 1СБ</b>           |          |         |
|           |            |       | Стадия                                    | Масса    | Мааштаб |
|           |            |       | РП  | 44326    |         |
|           |            |       | Лист 1                                    | Листов 2 |         |
| Инж. пр.  | Шавернов   | Шелуд | Изделие закладное (МН 1) Сборочный чертёж |          |         |
| Ч. контр. | Бемьяненко | Круц  | МДСЖЕЛДОРПРОЕКТ                           |          |         |
| Нач. отд. | Дубовицкая | Круц  |   |          |         |
| Гл. спец. | Бемьяченко | Круц  |   |          |         |
| Рук. гр.  | Буренок    | Круц  |   |          |         |
| Ст. инж.  | Пешко      | Круц  |   |          |         |

Копировал Добракова      Формат А4

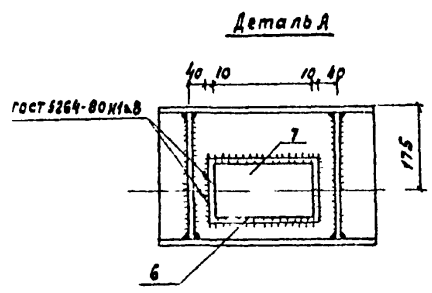
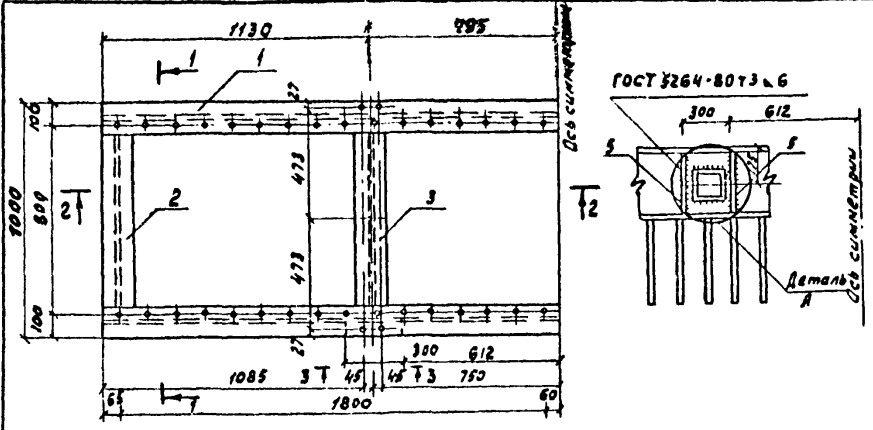
ТИПОВОЙ ПРОЕКТ 501-9-8.84 АЛБОМ II

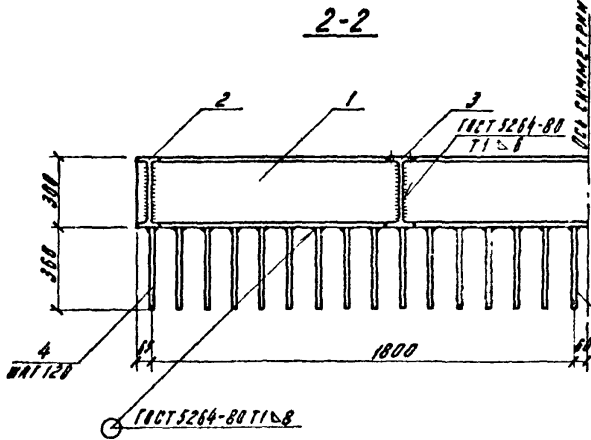
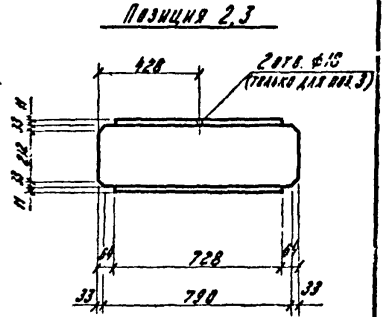
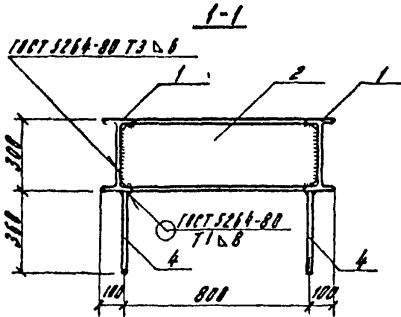

ПОЗИЦИЯ 5



ИВБ № 302-87 ПЕЧАТАТЬ И ДАТЬ ВЗНЕМ ИВБ № 2

ПРОВЕРКА

ИВБ №

Лист

ТП 501-9-8.84 КЖИ-МН 105

2

КОПРОВАЯ ПЕЧАТЬ

ФОРМАТ А4

И П Р О В О Д И Т И П Р О Е К Т 501-9-8.84 КЖИ МН1

| Раздат | Зачт | Лист | Обозначение | Наименование  | Кол. | Примеч. |
|--------|------|------|-------------|---|------|---------|
|        |      |      |             | <u>Документация</u>   |      |         |
| А4     |      |      | КЖИ-ТТ      | Технические требования к изготовлению арматурных и закладных изделий. |      |         |
| А4     |      |      | - МН1СВ     | Сборочный чертеж  |      |         |
|        |      |      |             | <u>Детали</u>   |      |         |
| А4     | 1    |      |             | 130 ГОСТ 8239-72 L=3650   | 2    | 140.53  |
| А4     | 2    |      |             | 130 ГОСТ 8239-72 L=856  | 2    | 31.32   |
| А4     | 3    |      |             | 130 ГОСТ 8239-72 L=856  | 2    | 31.32   |
| А4     | 4    |      |             | Φ12 А ГОСТ 5781-82 L=360  | 84   | 0.32    |
| А4     | 5    |      |             | - 83 * 8 ГОСТ 103-76 L=278  | 2    | 1.1     |
| А4     | 6    |      |             | - 22 = 110 ГОСТ 103-76 L=220  | 2    | 4.00    |
| А4     | 7    |      |             | - 22 = 80 ГОСТ 103-76 L=200   | 2    | 3.11    |

Привязан

Лист №

ТП 501-9-8.84 КЖИ МН1

|           |            |            |          |
|-----------|------------|------------|----------|
| Инж.пр.   | Щабрыков   | Щабрыков   | 05.09.84 |
| Н.контр.  | Демьяненко | Демьяненко | 05.09.84 |
| Нач.отд.  | Дубовицкая | Дубовицкая | 05.09.84 |
| Гл. спец. | Демьяненко | Демьяненко | 05.09.84 |
| Вук.вр.   | Гурьянов   | Гурьянов   | 05.09.84 |
| Ст.инж.   | Пешаев     | Пешаев     | 05.09.84 |

Изделия закладные (МН 1)

|                 |      |        |
|-----------------|------|--------|
| Стадия          | Лист | Листов |
| РП              |      | 1      |
| МОСЖЕЛДОРПРОЕКТ |      |        |

Копировал Добрава

Формат А4

Сделано в 1984 году в г. Москве

ТИПОВОЙ ПРОЕКТ 501-9-8.84 АЛБЮМ II

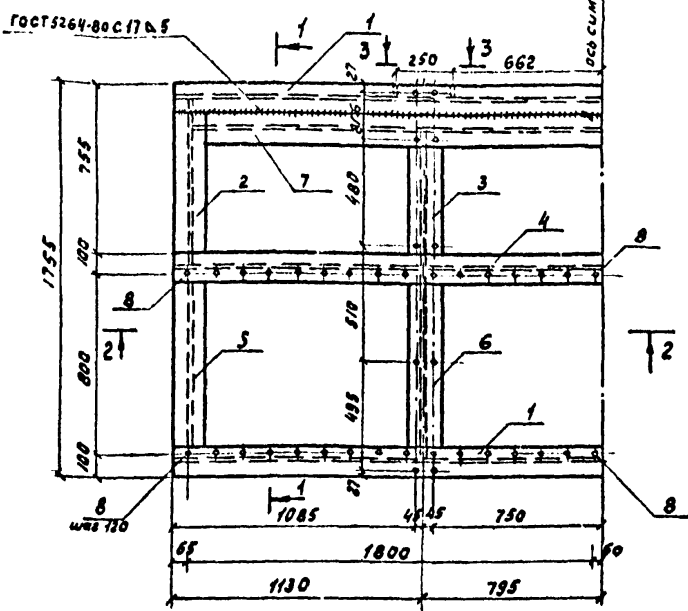

|          |  |  |
|----------|--|--|
| Привязки |  |  |
|          |  |  |
|          |  |  |
|          |  |  |

|             |             |            |          |          |
|-------------|-------------|------------|----------|----------|
| Исполнитель | Л. Мих. пр. | Шавриков   | Младш    | М. И. М. |
|             | Н. констр.  | Чемьяненко | В. С. Р. | В. С. Р. |
|             | Нач. отд.   | Лудовичкая | К. И. М. | К. И. М. |
|             | Тл. слес.   | Чемьяненко | В. С. Р. | В. С. Р. |
|             | Рук. гр.    | Гурванок   | С. М. С. | С. М. С. |
| Ст. инж.    | Пешко       | В. С. Р.   | В. С. Р. |          |

ТП 501-9-8.84 КЖИ МН 2 с в

| Стадия | Масса  | Листов   |
|--------|--------|----------|
| РП     | 818,62 |          |
| Лист 1 |        | Листов 2 |

Изделие закладное (МН 2)  
Сборочный чертеж  
КОПИРОВАЛ: Давракова  
МОСЖЕЛДОРПРОЕКТ  
Формат А4

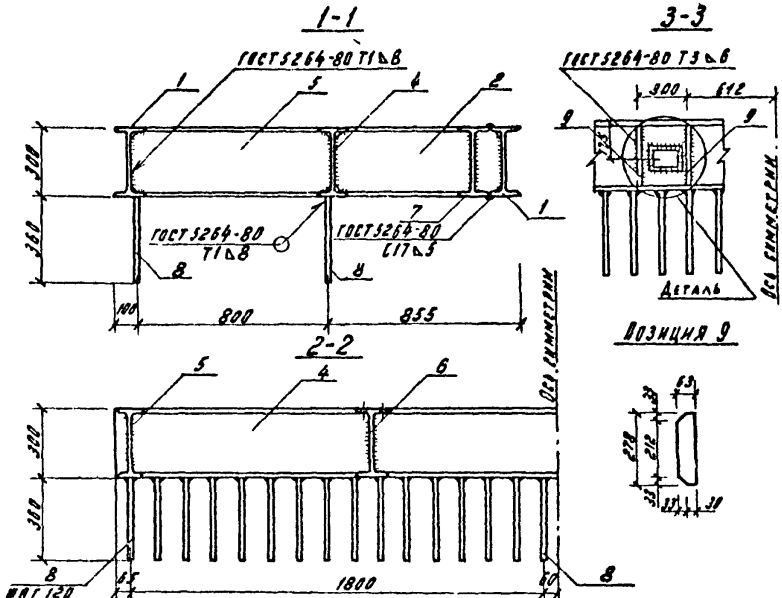

ПОЗИЦИЯ 5, 6

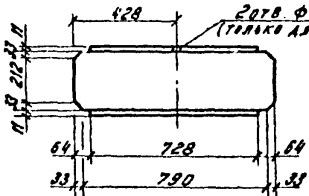

ПОЗИЦИЯ 2 (3)

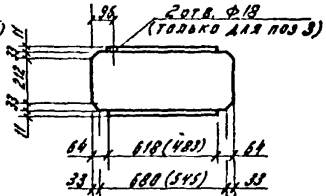

ДЕТАЛЬ

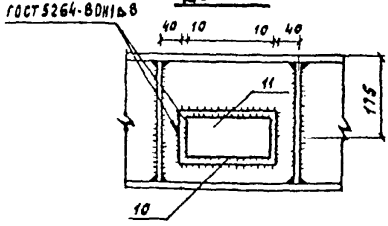

|          |  |  |  |
|----------|--|--|--|
| ПРИВАЗАН |  |  |  |
|          |  |  |  |
|          |  |  |  |
|          |  |  |  |
|          |  |  |  |
|          |  |  |  |
|          |  |  |  |

ТП 501-9-В.84 КЖИ-МН 2 СБ Лист 2

ТИПОВОЙ ПРОЕКТ 501-9-В.84 АЛЬБОМ II

| Формат | Зона | Пол. | Обозначение | Наименование   | Кол. | Примеч.    |
|--------|------|------|-------------|--|------|------------|
|        |      |      |             | <u>Документация</u>  |      |            |
|        |      |      |             | Технические требования к изготовлению арматурных и закладных изделий |      |            |
|        |      |      |             | Сборочный чертеж   |      |            |
|        |      |      |             | <u>Детали</u>  |      |            |
| А4     | 1    |      |             | 130 ГОСТ 8239-72 $L=3850$  | 2    | 140,53 кг. |
| А4     | 2    |      |             | 130 ГОСТ 8239-72 $L=746$   | 2    | 27,30 кг.  |
| А4     | 3    |      |             | 130 ГОСТ 8239-72 $L=611$   | 2    | 22,37 кг.  |
| А4     | 4    |      |             | 130 ГОСТ 8239-72 $L=3850$  | 1    | 140,53 кг. |
| А4     | 5    |      |             | 130 ГОСТ 8239-72 $L=856$   | 2    | 31,32 кг.  |
| А4     | 6    |      |             | 130 ГОСТ 8239-72 $L=856$   | 2    | 31,32 кг.  |
| А4     | 7    |      |             | 130 ГОСТ 8239-72 $L=3705$  | 1    | 135,5      |
| А4     | 8    |      |             | $\phi 12$ А II ГОСТ 5781-82 $L=360$                                  | 64   | 0,32 кг.   |
| А4     | 9    |      |             | -63x8 ГОСТ 103-76 $L=278$  | 2    | 1,1 кг.    |
| А4     | 10   |      |             | -22x110 ГОСТ 103-76 $L=220$  | 2    | 4,00       |
| А4     | 11   |      |             | -22x90 ГОСТ 103-76 $L=200$   | 2    | 3,11       |

Вып. № подл. Разрешение и дата Взаменили

Привязки

|  |  |  |  |
|--|--|--|--|
|  |  |  |  |
|  |  |  |  |
|  |  |  |  |

Изм. №

|              |            |         |       |
|--------------|------------|---------|-------|
| Л. инж. пр.  | Шабриков   | Шевелев | 23098 |
| Н. контр.    | Демьяненко | Шевелев | 23098 |
| Науч. ст. г. | Будовицкая | Шевелев | 23098 |
| Л. ст. г.    | Демьяненко | Шевелев | 23098 |
| Рук. гр.     | Гуренок    | Шевелев | 23098 |
| Ст. инж.     | Пышко      | Шевелев | 23098 |

ТП 501-9-В.84 КЖН-МН2

Изделие закладное (МН2)

|         |      |        |
|---------|------|--------|
| Страниц | Лист | Листов |
| РП      |      | 1      |

МОСЖЕАДРПРОЕКТ



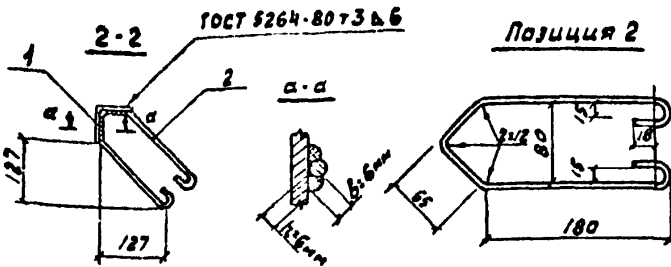
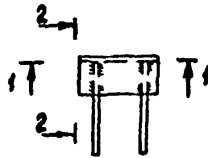
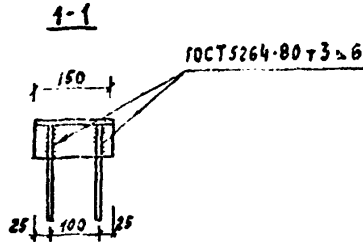

|          |  |  |  |
|----------|--|--|--|
| Привязан |  |  |  |
|          |  |  |  |
|          |  |  |  |
|          |  |  |  |
| Шкв. №   |  |  |  |

ТЛ 501-9-8.84 КЖИ-МНЗСБ

|             |            |          |          | Страниц  | Масса | Масштаб  |
|-------------|------------|----------|----------|--|-------|----------|
| И. инж. пр. | Шабриков   | 15.08.84 | 16.08.84 | РА   | 1.626 |          |
| И. контр.   | Демьяненко | 15.08.84 | 15.08.84 | Лист   |       | Листов 1 |
| И. ст. инж. | Дубовицкая | 15.08.84 | 16.08.84 | Изделие закладное<br>(МНЗ) Сборочный чертёж<br>МОСХЕЛДОРПРОЕКТ |       |          |
| Гл. слес.   | Демьяненко | 15.08.84 | 15.08.84 |  |       |          |
| Мун. гр.    | Гуренов    | 15.08.84 | 29.08.84 |  |       |          |
| Ст. инж.    | Пешко      | 15.08.84 | 29.08.84 |  |       |          |

Копировал Добракова

Формат А4

ПРОЕКТ 501-9-8.84 АННОТАЦИЯ

| Формат | Лист | Лист | Обозначение | Наименование   | Кол. | Примеч.  |
|--------|------|------|-------------|--|------|----------|
|        |      |      |             | <u>Документация</u>  |      |          |
| А4     |      |      | КЖИ-77      | Технические требования к изготовлению арматурных и закладных изделий |      |          |
| А4     |      |      | -МНЗСБ      | Сборочный чертеж   |      |          |
|        |      |      |             | <u>Детали</u>  |      |          |
| А4     | 1    |      |             | 175x8 ГОСТ 8509-72 L=150   | 1    | 1,36     |
| А4     | 2    |      |             | ФБЯ ГОСТ 5781-82 L=600   | 2    | 0,133 кг |

Составитель: С.В.С. ШИШОВ

Приблизно

|  |  |  |  |
|--|--|--|--|
|  |  |  |  |
|  |  |  |  |
|  |  |  |  |
|  |  |  |  |

Лист №

|              |            |            |        |                       |         |                 |      |        |
|--------------|------------|------------|--------|-----------------------|---------|-----------------|------|--------|
| Гл. инж. гр. | Шабрилов   | Шабрилов   | 460286 | ТП 501-9-8.84         | КЖИ-МНЗ | Таблиц          | Лист | Листов |
| Н. контр.    | Демьяненко | Демьяненко | 460286 |                       |         | РЛ              |      | 1      |
| Науч. сотр.  | Шубицкая   | Шубицкая   | 460286 | Изделие закладное МНЗ |         | МОСЖЕЛДОРПРОЕКТ |      |        |
| Гл. спец.    | Демьяненко | Демьяненко | 460286 |                       |         |                 |      |        |
| Руч. гр.     | Гуренок    | Гуренок    | 460286 |                       |         |                 |      |        |
| Ст. инж.     | Павлюк     | Павлюк     | 460286 |                       |         |                 |      |        |

Копировал Дворякова Формат А4

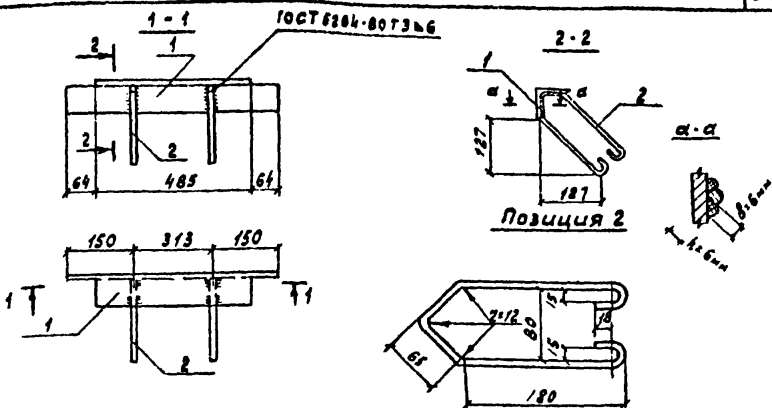

| Формат | Зона | Поз. | Обозначение | Наименование   | Кол. | Примеч.  |
|--------|------|------|-------------|--|------|----------|
| А4     |      |      | КЖИ-ТТ      | Документация<br>Технические требования к<br>изготовлению арматурных<br>и закладных изделий |      |          |
| А4     |      | 1    |             | Детали<br>475-В ГОСТ 8509-72 L=613   | 1    | 5,53 кг. |
| А4     |      | 2    |             | ФБЯ ГОСТ 5781-82 L=600   | 2    | 0,13 кг. |

| Привязан |  |  |  |
|----------|--|--|--|
|          |  |  |  |
|          |  |  |  |
|          |  |  |  |

| ТП 501-9-В.84 КЖИ-МН 4 |            |            |          | Стелля                      | Масса | Масштаб |
|------------------------|------------|------------|----------|-----------------------------|-------|---------|
| Т.ч.ж. пр.             | шабрыков   | шабрыков   | ч.м.к.   | РП                          | 5.79  |         |
| И.контр.               | Демьяненко | Демьяненко | 15.09.82 | Лист                        |       | Листов  |
| Нач.отг.               | Дубовицкий | Дубовицкий | 15.09.82 | Изделие закладное<br>(МН 4) |       |         |
| Т.ч. спец.             | Демьяненко | Демьяненко | 15.09.82 | МОСЖЕЛДОРПРОЕКТ             |       |         |
| Рук. гр.               | Гуренок    | Гуренок    | 15.09.82 |                             |       |         |
| Инженер                | Пешко      | Пешко      | 15.09.82 |                             |       |         |

Копировал Демьянова Формат А4

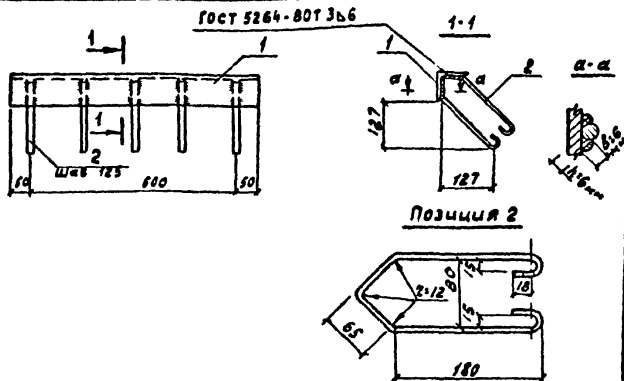

| Формат | Зона | Пол. | Обозначение | наименование   | Кол | Примечан |
|--------|------|------|-------------|--|-----|----------|
|        |      |      |             | <u>Документация</u>  |     |          |
| А4     |      |      | КЖИ-ТТ      | Технические требования к изготовлению арматурных и закладных изделий |     |          |
|        |      |      |             | <u>Детали</u>  |     |          |
| А4     | 1    |      |             | Л 75-В ГОСТ 8509-72 R-600  | 1   | 5,41 кв. |
| А4     | 2    |      |             | ФБЛГ ГОСТ 5781 82 R-600  | 5   | 0,13 кв. |

Привязан

Ич. №

ТП 501-9-8.84 КЖИ-МН5

Старш Масса Масштаб

РП 6.01

Лист Листов

Изделия закладные (МН 5)

МОСЖЕЛДОРПРОЕКТ

Копировал Добрякова

Формат А4

Ич. № подл. Подпись и дата

|              |            |            |          |
|--------------|------------|------------|----------|
| Гл. инж. пр. | Шибриков   | Шибриков   | 11.11.82 |
| И. контр.    | Демьяненко | Демьяненко | 15.09.82 |
| Нач. от.     | Будовицкая | Будовицкая | 16.09.82 |
| Гл. спец.    | Демьяненко | Демьяненко | 16.09.82 |
| Дир. ср.     | Гуренок    | Гуренок    | 16.09.82 |
| Инженер      | Пешко      | Пешко      | 16.09.82 |

МАСШТАБ: 1:1

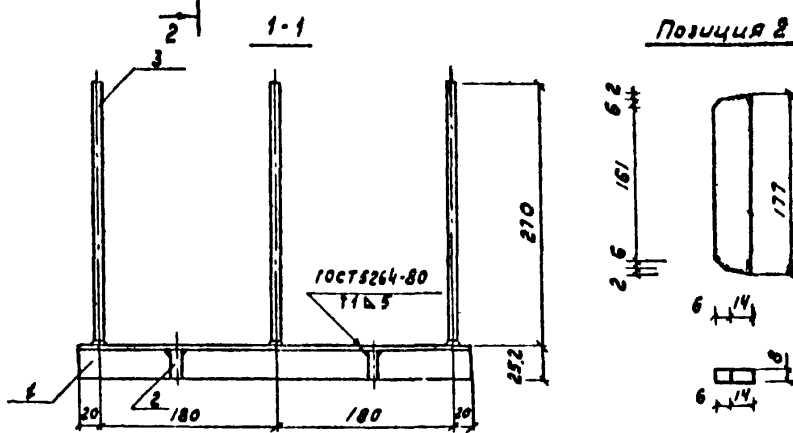
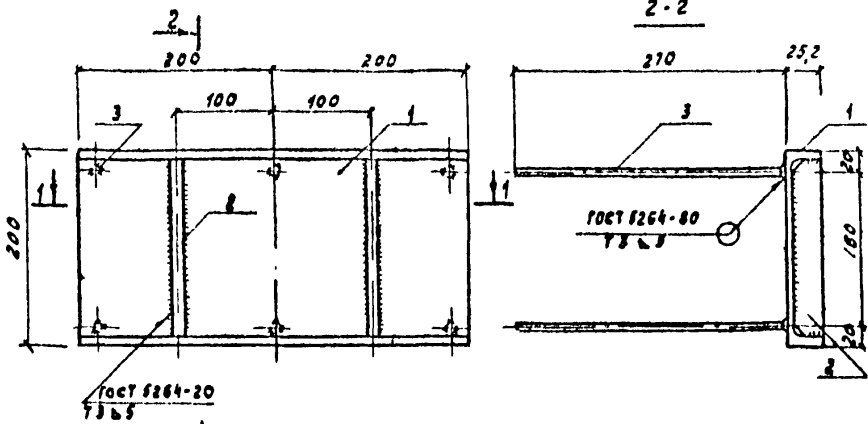

Приказ

|  |  |
|--|--|
|  |  |
|  |  |
|  |  |
|  |  |

Лист №

|  |  |  |  |
|--|--|--|--|
|  |  |  |  |
|  |  |  |  |
|  |  |  |  |
|  |  |  |  |
|  |  |  |  |
|  |  |  |  |
|  |  |  |  |
|  |  |  |  |
|  |  |  |  |

Т П 501-9-В.84 КЖИ-МНБ СБ

|                        |          |         |
|------------------------|----------|---------|
| Стандарт               | Масса    | Масштаб |
| РП                     | 8.70     |         |
| Лист                   | Листов 1 |         |
| <b>МОСЖЕЛДОРПРОЕКТ</b> |          |         |

ИЗДЕЛИЕ ЗАКЛАДНОЕ (МНБ)  
СБОРОЧНЫЙ ЧЕРТЕЖ

Копировал Добракова

Формат А4

ТИПОВЫЙ ПРОЕКТ 501-9-8.84 АЛЬБОМ II

| Сборная зона | Пол. | Обозначение | Наименование  | Кол. | Примеч.  |
|--------------|------|-------------|---|------|----------|
|              |      |             | <u>Документация</u>   |      |          |
| А4           |      | КЖН-ТТ      | Технические требования к изготовлению арматурных закладных изделий. |      |          |
| А4           |      | -МНБСВ      | Сборочный чертеж  |      |          |
|              |      |             | <u>Детали</u>   |      |          |
| А4           | 1    |             | 180 ГОСТ 2240-72 L = 400  | 1    | 7.36 кг  |
| А4           | 2    |             | 20-8 ГОСТ 103-57 L = 177  | 2    | 0.34 кг  |
| А4           | 3    |             | Ф 8 А3 ГОСТ 5781-82 L = 270   | 6    | 0.11 кг. |

Исполн. подг. Лавринов и группа Проектный институт

|          |  |  |  |
|----------|--|--|--|
| Привязка |  |  |  |
|          |  |  |  |
|          |  |  |  |
|          |  |  |  |
| Ил. №    |  |  |  |

|                      |  |  |  |                         |  |  |  |
|----------------------|--|--|--|-------------------------|--|--|--|
| И. и. пр. Шибриков   |  |  |  | Т П 501-9-8.84 КЖН-МНБ  |  |  |  |
| Н. контр. Демьяненко |  |  |  | Следств. лист           |  |  |  |
| Нач. отд. Дубовицкая |  |  |  | Листов                  |  |  |  |
| И. спец. Демьяненко  |  |  |  | 1                       |  |  |  |
| Рук. гр. Туренко     |  |  |  | Издание закладное (МНБ) |  |  |  |
| Ст. инж. Лавина      |  |  |  | МОСЖИЛДОРПРОЕКТ         |  |  |  |

Копировал Добрякова

Формат А4

ТИПОВОЙ ПРОЕКТ 501-9-В.84 АЛБЕОМ II

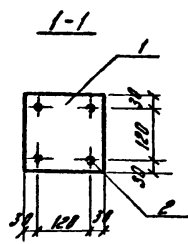
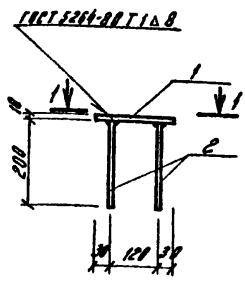

| ФОРМАТ | КОЛ-ВО | ПОЗ | ОБЪЯСНЕНИЕ | НАИМЕНОВАНИЕ   | КОЛ. | ПРИМЕЧАНИЯ |
|--------|--------|-----|------------|--|------|------------|
|        |        |     |            | <u>ДОКУМЕНТАЦИЯ</u>  |      |            |
| А4     |        |     | КЖИ-ТТ     | ТЕХНИЧЕСКИЕ ТРЕБОВАНИЯ К ИЗГОТОВЛЕНИЮ АРМАТУРЫ И ЗАКЛАДНЫХ ИЗДЕЛИЙ |      |            |
|        |        |     |            | <u>ДЕТАЛИ</u>  |      |            |
| А4     | 1      |     |            | -180x10 ГОСТ 103-57* С-100   | 1    | 2,54 кг    |
| А4     | 2      |     |            | Ф12А@ ГОСТ 5781-82 С-200   | 4    | 0,18 кг    |
|        |        |     |            |  |      |            |
|        |        |     |            |  |      |            |
|        |        |     |            |  |      |            |

| ПРИВАЗЫ |  |  |  |
|---------|--|--|--|
|         |  |  |  |
|         |  |  |  |
|         |  |  |  |
|         |  |  |  |

И.И. А.Е.

ТП 501-9-В.84 КЖИ-МН7

|            | СТАЖ       | МАССА | КОСЛТАБ |  |  |
|------------|------------|-------|---------|--|--|
|            |            |       |         |  |  |
| ГЛАВН. ПР. | ШАВРИКОВ   | 1500  | 1500    |  |  |
| И. КОНТР.  | ДЕМЬЯНЕНКО | 1500  | 1500    |  |  |
| НАЧ. ВТА.  | ДУБОВИЦКАЯ | 1500  | 1500    |  |  |
| ГЛА. СПЕЦ. | ДЕМЬЯНЕНКО | 1500  | 1500    |  |  |
| ВУК. ГР.   | ГУРЕНКО    | 1500  | 1500    |  |  |
| ИНЖЕНЕР    | КОЗЫМКИНА  | 1500  | 1500    |  |  |

ИЗДЕЛИЕ ЗАКЛАДНОЕ (МН7)

МОСЖЕЛДОРПРОЕКТ

КОНТРОЛЬ ЯКУЛОВА

ФОРМАТ А4

И.И. А.Е. ПЛАНОВ И ДЕТ. ЧЕРТ. №№ 05