

ОТРАСЛЕВЫЕ ТИПОВЫЕ УЗЛЫ СООРУЖЕНИЙ
ОТУ 32-4863

УСТАНОВКА И ПОДКЛЮЧЕНИЕ КОМПЛЕКТНЫХ
ТРАНСФОРМАТОРНЫХ ПОДСТАНЦИЙ МОЩНОСТЬЮ
ДО 630 кВА К ЛИНИЯМ ЭЛЕКТРОПЕРЕДАЧИ
НАПРЯЖЕНИЕМ 6-10 кВ.

ВЫПУСК 3

ИЗДЕЛИЯ МЕТАЛЛИЧЕСКИЕ И ДЕРЕВЯННЫЕ.

ОТРАСЛЕВЫЕ ТИПОВЫЕ УЗЛЫ СООРУЖЕНИЙ
ОТУ 32-4863

УСТАНОВКА И ПОДКЛЮЧЕНИЕ КОМПЛЕКТНЫХ
ТРАНСФОРМАТОРНЫХ ПОДСТАНЦИЙ МОЩНОСТЬЮ
ДО 630 кВА К ЛИНИЯМ ЭЛЕКТРОПЕРЕДАЧИ
НАПРЯЖЕНИЕМ 6-10 кВ.

ВЫПУСК 3

ИЗДЕЛИЯ МЕТАЛЛИЧЕСКИЕ И ДЕРЕВЯННЫЕ.

Разработаны
Трансэлектропроектом
Главный инженер института *Егоз* Е. Л. Могилевский
Главный инженер проекта *Мус* А. С. Мунькина

Утверждены и введены в
действие Департаментом
электрификации и электро-
снабжения МПС РФ
Приказ от 23.07.98 N25

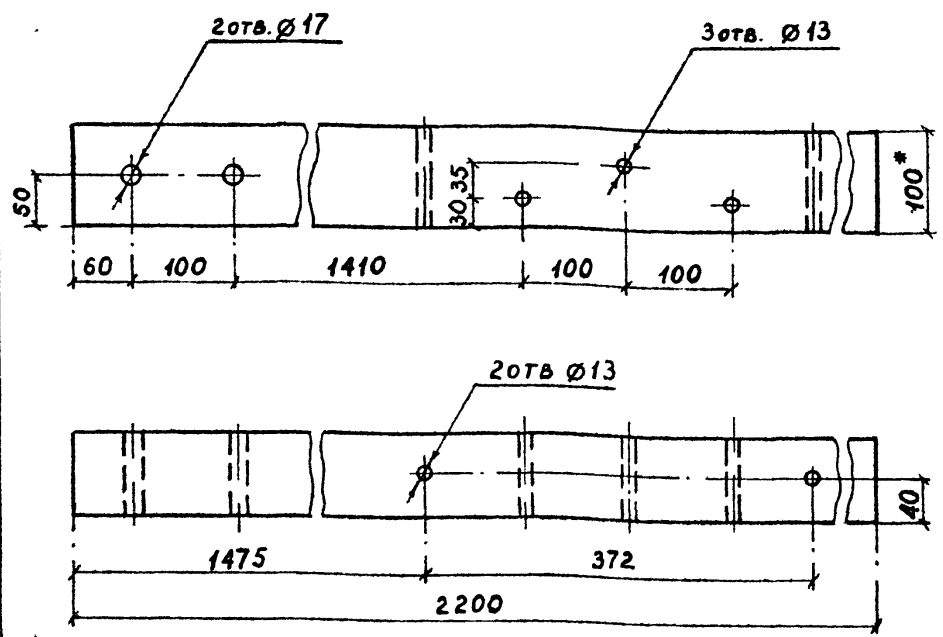

1. После изготовления окрасить эмалью ПФ-115 по ГОСТ 6465-76 с толщиной покрытия 90-120мкм.
 2. * Размеры для справок.

ОТУ 32-4863-3.1

Изм.	Кол. экз.	Лист	Док.	Подп.	Дата	Стадия	Масса	Масштаб
ГИП	Изыкина					Р	0,018м ³	1:5
Н. контр.	Сергеева					Лист		Листов 1
Нач. отд.	Пискунов					Брус-2-сосна		
Зав. гр.	Дзменко					80x100 ГОСТ 8486-86		
Разроб.	Витковская					ТРАНСЭЛЕКТРОПРОЕКТ		

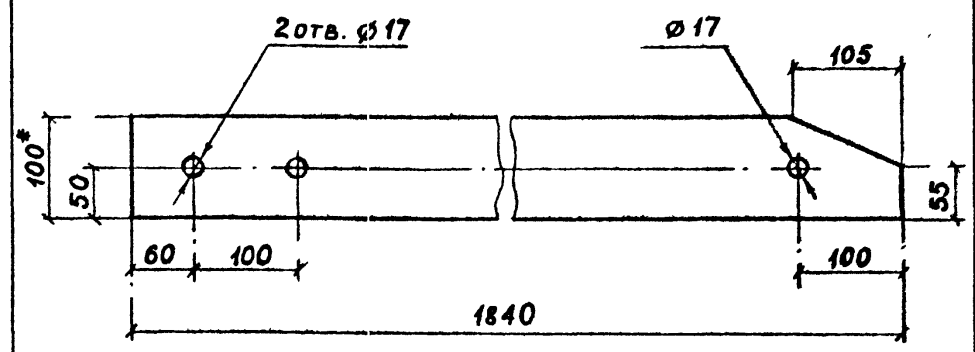

1. После изготовления окрасить эмалью ПФ-115 по ГОСТ 6465-76 с толщиной покрытия 90-120мкм.
 2. * Размеры для справок.

ОТУ 32-4863-3.2

Изм.	Кол. экз.	Лист	Док.	Подп.	Дата	Стадия	Масса	Масштаб
ГИП	Изыкина					Р	0,015м ³	1:5
Н. контр.	Сергеева					Лист		Листов 1
Нач. отд.	Пискунов					Брус-2-сосна		
Зав. гр.	Дзменко					80x100 ГОСТ 8486-86		
Разроб.	Витковская					ТРАНСЭЛЕКТРОПРОЕКТ		

Ив. N подл. Подпись и дата (Взам. инв. N)

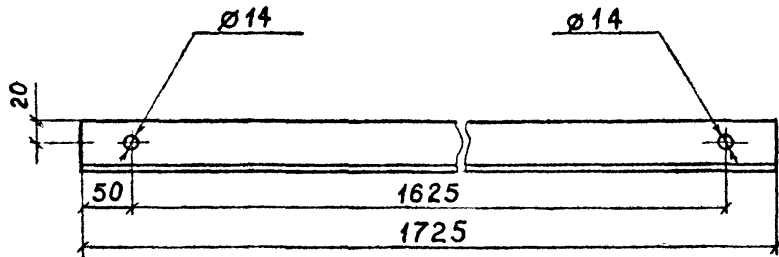

После изготовления зачистить и окрасить лаком ПФ-170 или ПФ-171 по ГОСТ 15907-70 с 10-15% пудры алюминиевой по ГОСТ 5494-95 в два слоя, допускается окрасить масляной краской по ГОСТ 8292-85.

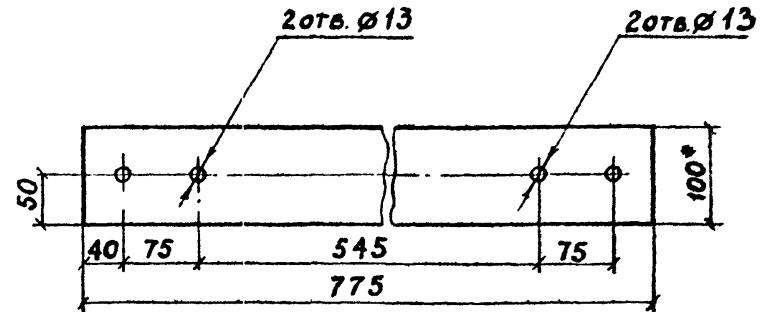

1. После изготовления окрасить эмалью ПФ-115 по ГОСТ 6465-76 с толщиной покрытия 90-120 мкм.
2. * Размеры для справок.

ОТУ 32-4863-33

Изм.	Кол.ч.	Лист	Нак.	Подп.	Дата
ГИП	Мунькина				
Н.контр.	Сергеева				
Нач.отд.	Пискунов				
Зав.гр.	Думенко				
Разраб.	Витковская				

Раскос

Стадия	Масса	Масытаб
Р	6,5	1:5
Лист	Листов 1	

Уголок 50x50x5 ГОСТ 8509-93
С245 ГОСТ 27772-88



ОТУ 32-4863-3.4

Изм.	Кол.ч.	Лист	Нак.	Подп.	Дата
ГИП	Мунькина				
Н.контр.	Сергеева				
Нач.отд.	Пискунов				
Зав.гр.	Думенко				
Разраб.	Витковская				

Клица
ДЕРЕВЯННАЯ

Стадия	Масса	Масытаб
Р	0,006м ²	1:5
Лист	Листов 1	

Брус-2-сосна
80x100 ГОСТ 8486-86



Изм. N подл. Подпись и дата Изм. инв. N

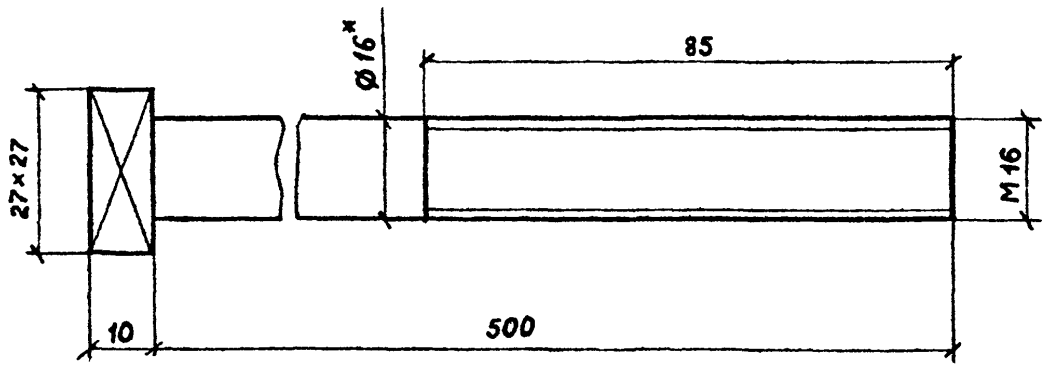

1. После изготовления зачистить, резьбу смазать антикоррозионной смазкой, остальное окрасить лаком ПФ-170 или ПФ-171 по ГОСТ 15907-70 с 10-15% пудры алюминиевой по ГОСТ 5494-95 в два слоя, допускается окрасить масляной краской по ГОСТ 8292-85.
2. Размеры для справок.

ОТУ 32-4863-3.5

Изм.	Кол.ж.	Лист	Док.	Подп.	Дата
ГИП	Мунькина				
Н.контр.	Сергеева				
Ноч.отд.	Пискунов				
Зав.гр.	Думенко				

Болт специальная	Стадия	Масса	Масштаб
	Р	0,82	1:1
Лист		Листов 1	
Круг	16 ГОСТ 2590-88	Ст3пс5-1 ГОСТ 535-88	

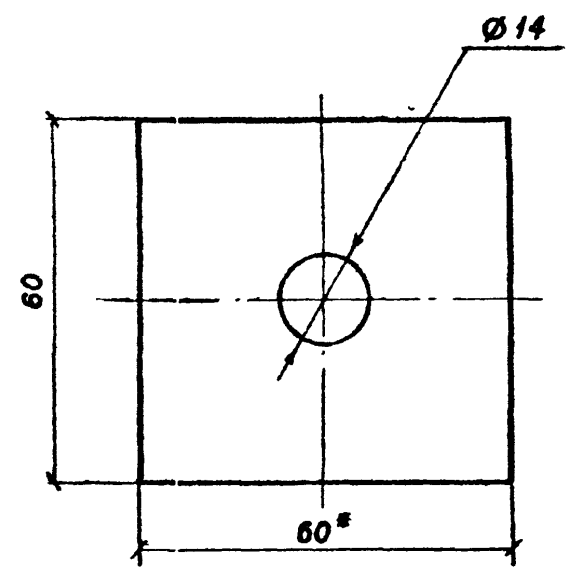

1. После изготовления зачистить и окрасить лаком ПФ-170 или ПФ-171 по ГОСТ 15907-70 с 10-15% пудры алюминиевой по ГОСТ 5494-95 в два слоя, допускается окрасить масляной краской по ГОСТ 8292-85.
2. Размеры для справок.

ОТУ 32-4863-3.6

Изм.	Кол.ж.	Лист	Док.	Подп.	Дата
ГИП	Мунькина				
Н.контр.	Сергеева				
Ноч.отд.	Пискунов				
Зав.гр.	Думенко				

Шайба	Стадия	Масса	Масштаб
	Р	0,11	1:1
Лист		Листов 1	
Полоса	4x60 ГОСТ 103-76	Ст3пс5-1 ГОСТ 535-88	



№.И. подл. Подпись и дата Взам. инв. №

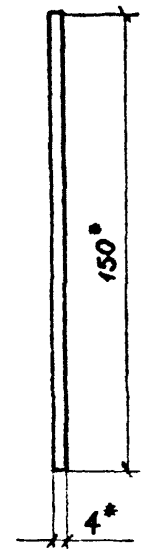
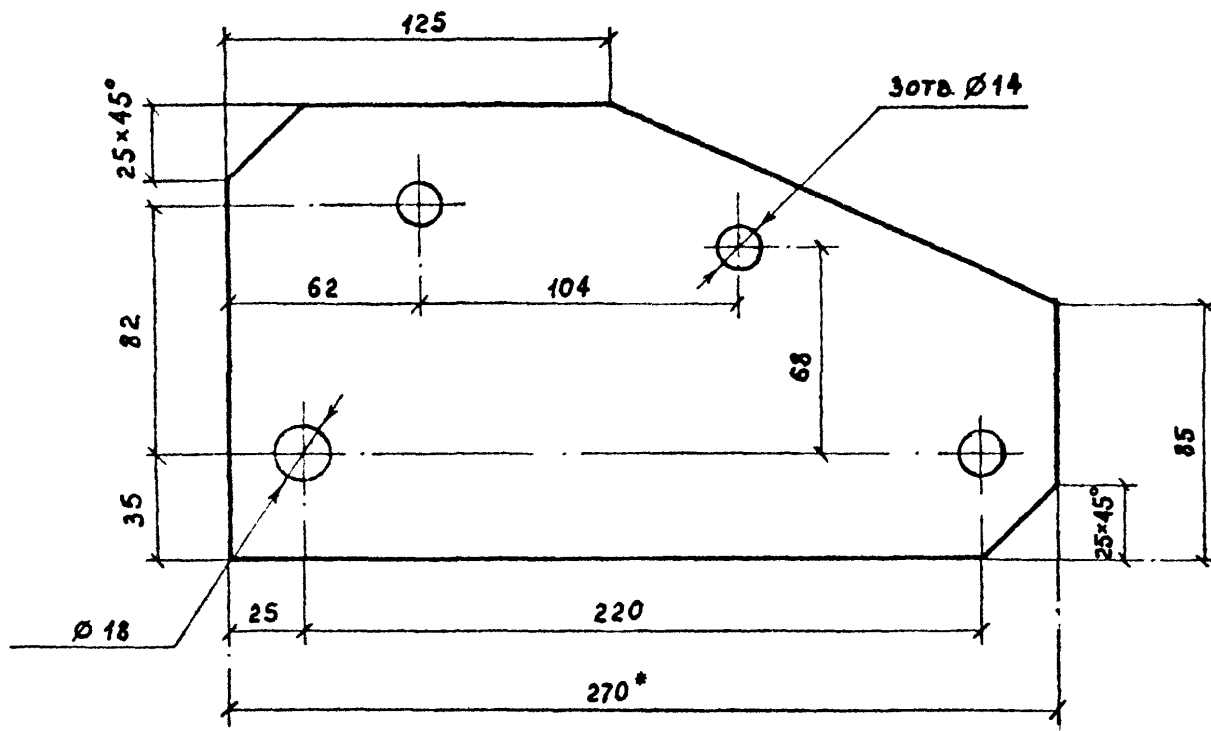

1. После изготовления зачистить и окрасить лаком ПФ-170 или ПФ-171 по ГОСТ 15907-70 с 10-15% пудры алюминиевой по ГОСТ 5494-95 в два слоя, допускается окрасить масляной краской по ГОСТ 8292-85.
- * Размеры для справок.

						ОТУ 32-4863-3.7		
						Накладко		
						Стадия	Масса	Масштаб
						Р	1,10	1:2
						Лист Листов 1		
						Полоса 4x150 ГОСТ 103-76 Ст3пс5-1 ГОСТ 535-88		
						 ТРАНСЭЛЕКТРОПРОЕКТ		
Изм.	Кол.я.	Лист	Индок.	Подп.	Дата			
ГИП	Мушкина			<i>[Signature]</i>				
Н.контр.	Сергеева			<i>[Signature]</i>				
Нач.отд.	Пискунов			<i>[Signature]</i>				
Зав.гр.	Думенко			<i>[Signature]</i>				
Разроб.	Витковская			<i>[Signature]</i>				

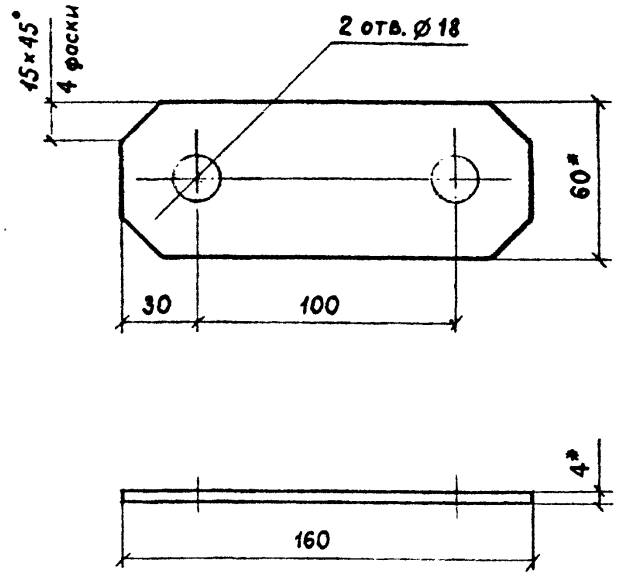

1. После изготовления зачистить и окрасить лаком ПФ-170 или ПФ-171 по ГОСТ 15907-70 с 10-15% пудры алюминиевой по ГОСТ 5494-95 в два слоя, допускается окрасить масляной краской по ГОСТ 8292-85.
- * Размеры для справок.

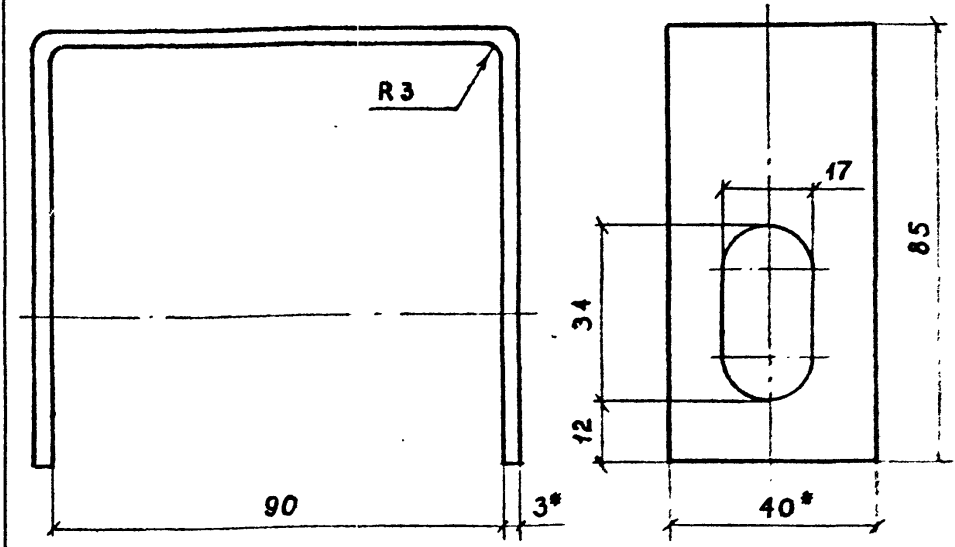

1. После изготовления зачистить и окрасить лаком ПФ-170 или ПФ-171 по ГОСТ 15907-70 с 10-15% пудры алюминиевой по ГОСТ 5494-95 в два слоя, допускается окрасить масляной краской по ГОСТ 8292-85.
2. Развернутая длина 255 мм.
- * Размеры для справок.

ОТУ 32-4863-3.8

Изм.	Кол.ж.	Лист	Нак.	Подп.	Дата
ГИП	Мушкина				
Н.контр.	Сергеева				
Нач.отд.	Пискунов				
Зав.гр.	Дзменко				
Разроб.	Витковская				

Накладко	Стодия	Масса	Масштаб
	Р	0,27	1:2
Лист		Листов 1	
Полоса	4x60 ГОСТ 103-76		
	СтЗпс5-1 ГОСТ 535-88		

ОТУ 32-4863-3.9

Изм.	Кол.ж.	Лист	Нак.	Подп.	Дата
ГИП	Мушкина				
Н.контр.	Сергеева				
Нач.отд.	Пискунов				
Зав.гр.	Дзменко				
Разроб.	Витковская				

Скоба подстраховочная	Стодия	Масса	Масштаб
	Р	0,22	1:1
Лист		Листов 1	
Лента	3x40 ГОСТ 6009-74		
	СТАНДАРТ		

Изм. N подл. Подпись и дата Взам. инв. N

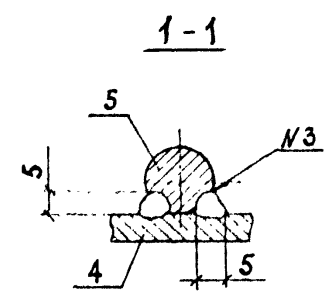
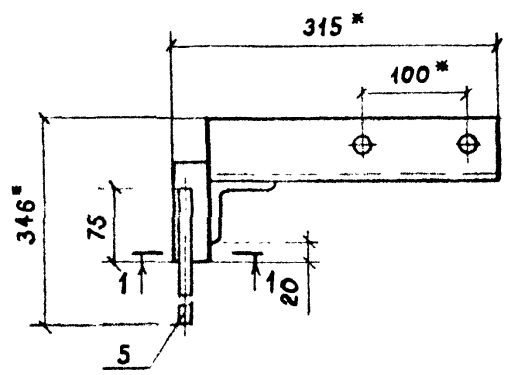

Поз	Наименование	Кол	Обозначение документа
1	Уголок опорный	1	ОТУ 32-4863-3.11
2	Уголок кронштейна	1	ОТУ 32-4863-3.12
3	Уголок кронштейна	1	ОТУ 32-4863-3.12-1
4	Упор		БЕЗ ЧЕРТЕЖА
	Уголок 45x45x5 ГОСТ 8509-93 С245 ГОСТ 27772-88		
	L=100	2	
5	Пряток заземления		БЕЗ ЧЕРТЕЖА
	Крыг 12 ГОСТ 2590-88 Ст3кп2-1 ГОСТ 535-88		
	L=250	1	

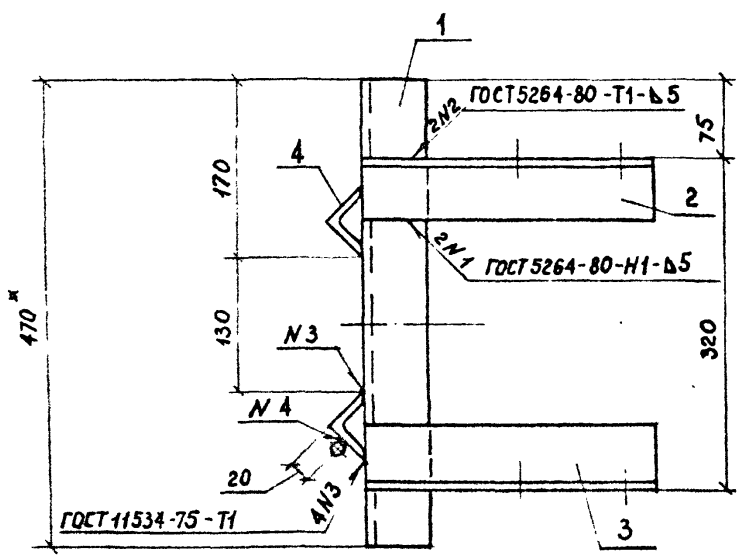

1. Сварной шов N4-сварка ручная дуговая.
2. После изготовления зачистить, и окрасить лаком ПФ-170 или ПФ-171 по ГОСТ 15907-70 с 10-15% пылью алюминиевой по ГОСТ 5494-95 в два слоя, допускается окрасить масляной краской по ГОСТ 8292-85.
3. * Размеры для справок.

					ОТУ 32-4863-3.10			
Изм.	Кол.ж.	Лист	Подк.	Подп.	Дата	Стадия	Масса	Масштаб
						Р	5,5	1:5
Кронштейн трюверсы						Лист 1		
						Листов 1		
ГИП Менькина Н.контр. Сергеева Нач.отд. Пискунов Зав.гр. Думенко Разраб. Витковская						ТРАНСЭЛЕКТРОПРОЕКТ		

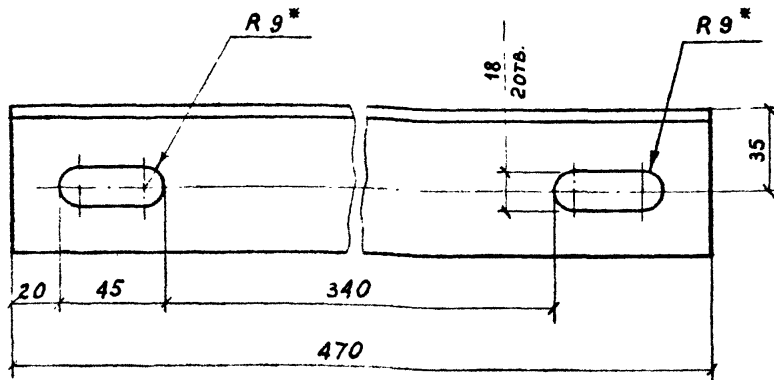

* Размеры для справок

ОТУ 32-4863-3.11

Уголок опорный

Стация Масса Масытаб

Р 2,21 1:2

Лист Листов 1

Уголок 63x63x5 ГОСТ 8509-93
С245 ГОСТ 27772-88



Изм.	Кол.изм.	Лист	Надк.	Подп.	Дата
ГИП	Мунькино				
Н.контр.	Сергеева				
Нач.отд.	Пискунов				
Зав.гр.	Думенко				
Разр.об.	Витковская				

ОТУ 32-4863-3.12

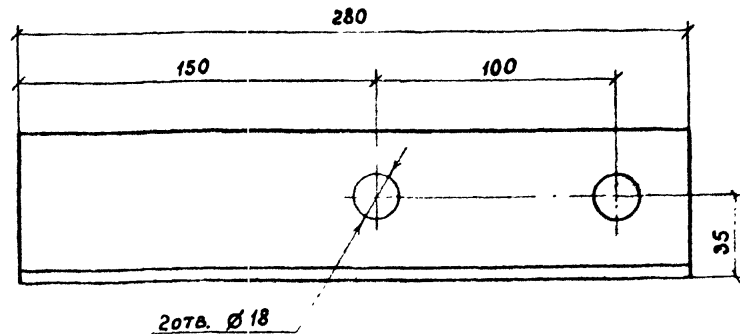

ОТУ 32-4863-3.12-1 - зеркальное отражение.
Остальное - см. ОТУ 32-4863-3.12

М 1:5



ОТУ 32-4863-3.12

Уголок кровельный

Стация Масса Масытаб

Р 1,35 1:2

Лист Листов 1

Уголок 63x63x5 ГОСТ 8509-93
С245 ГОСТ 27772-88



Изм.	Кол.изм.	Лист	Надк.	Подп.	Дата
ГИП	Мунькино				
Н.контр.	Сергеева				
Нач.отд.	Пискунов				
Зав.гр.	Думенко				
Разр.об.	Витковская				

Изм. и дата

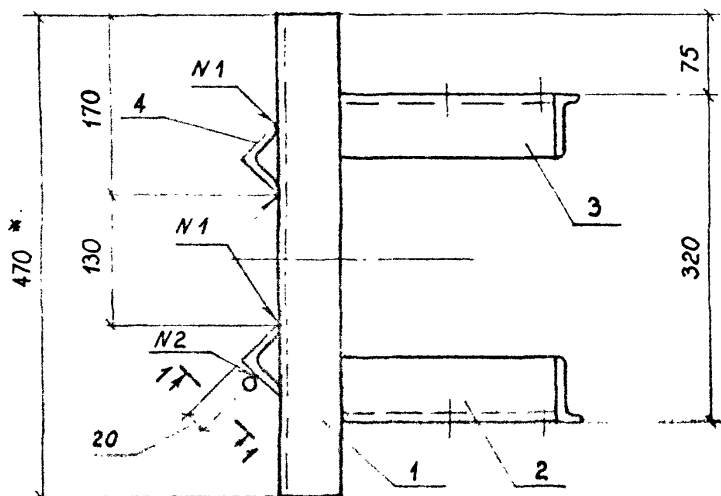
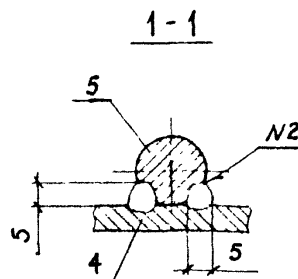
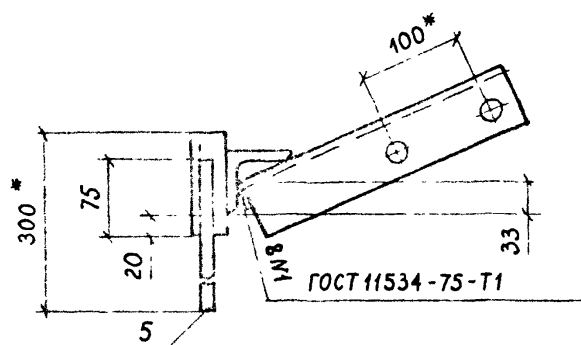

Поз	Наименование	Кол	Обозначение документа
1	Уголок опорный	1	ОТУ 32-4863-3.11
2	Уголок кронштейна	1	ОТУ 32-4863-3.12
3	Уголок кронштейна	1	ОТУ 32-4863-3.12-1
4	Упор		БЕЗ ЧЕРТЕЖА
	Уголок 45x45x5 ГОСТ 8509-93 С245 ГОСТ 27772-88		
	L=100	2	
5	Пруток заземления		БЕЗ ЧЕРТЕЖА
	Круг 12 ГОСТ 2590-88 Ст3кп2-1 ГОСТ 535-88		
	L=250	1	

- Сварной шов N2-сварка ручная дуговая.
- После изготовления зачистить и окрасить лаком ПФ-170 или ПФ-171 по ГОСТ 15907-70 с 10-15% пудры алюминиевой по ГОСТ 5494-95 в два слоя, допускается окрасить масляной краской по ГОСТ 8292-85.
- Размеры для справок.

Изм.	Кол.ж.	Лист	Подк.	Подп.	Дата

ОТУ 32-4863-3.13

Кронштейн подкоса

Стадия	Масса	Масштаб
Р	5.5	1:5
Лист		Листов 1

ТРАНСЭЛЕКТРОПРОЕКТ

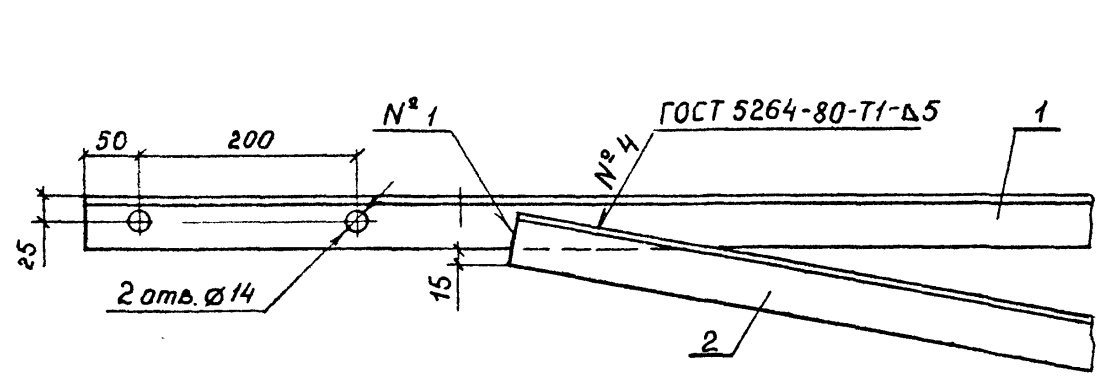

A-A повернуто

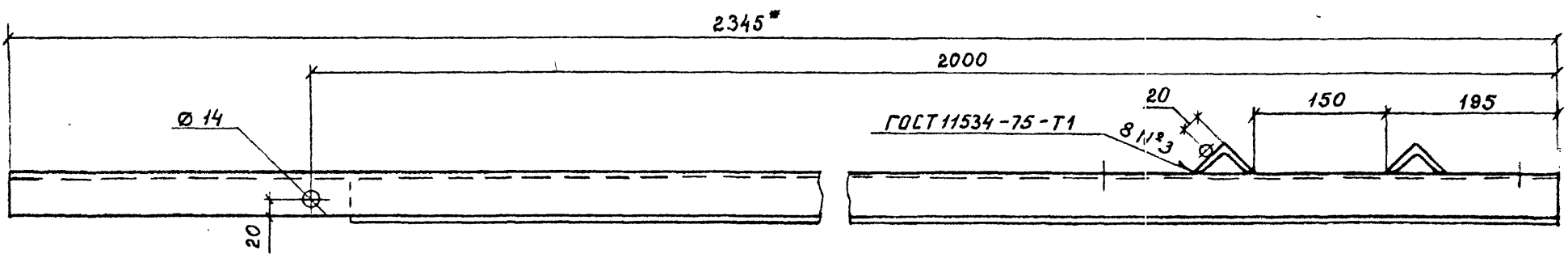
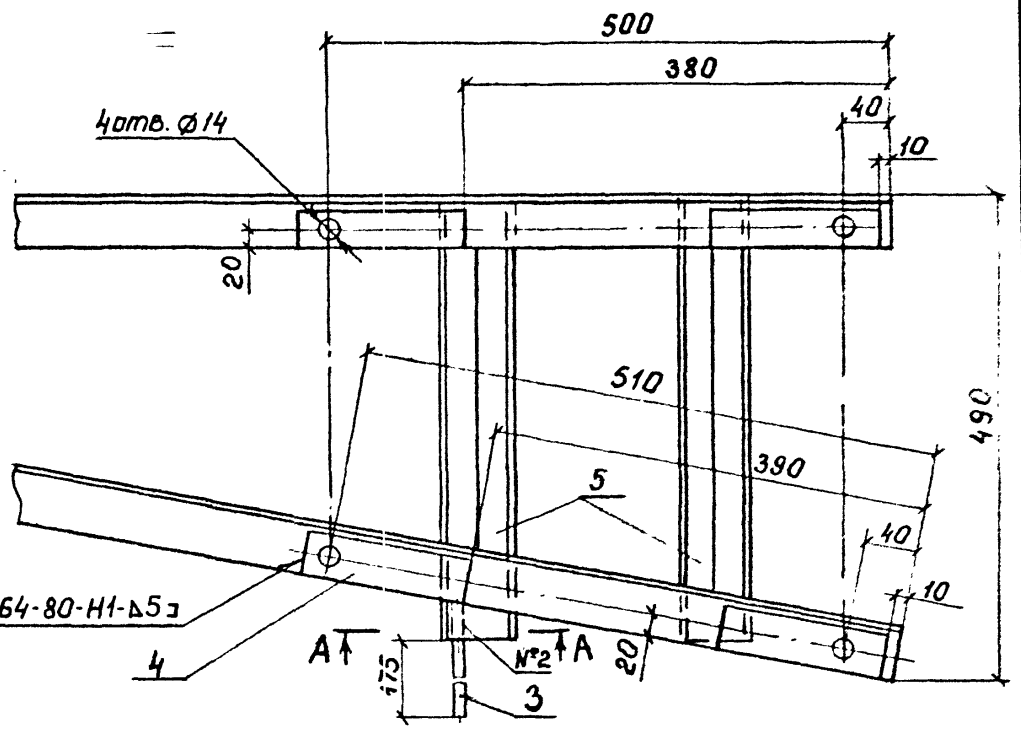
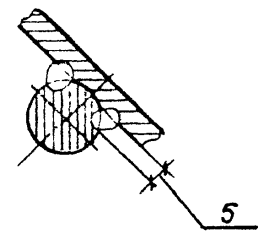

1. Сварной шов N2-сварка ручная дуговая.
2. После изготовления зачистить и окрасить лаком ПФ-170 или ПФ-171 по ГОСТ 15907-70 с 10-15% пудры алюминиевой по ГОСТ 5494-95 в два слоя, допускается окрасить масляной краской по ГОСТ 8292-85.
3. * Размеры для справок.
4. Спецификацию смотреть стр. 16.

Изм.	Кол. и.	Лист	Наок.	Подп.	Дата
ГИП	Мунькино				
Н. контр.	Сергеево				
Нач. отд.	Пискунов				
Зав. гр.	Думенко				
Разраб.	Витковская				

ОТУ 32-4863-3.14

Кронштейн привода
длинный

Стация	Масса	Масштаб
Р	20,46	1:5
Лист	Листов 2	



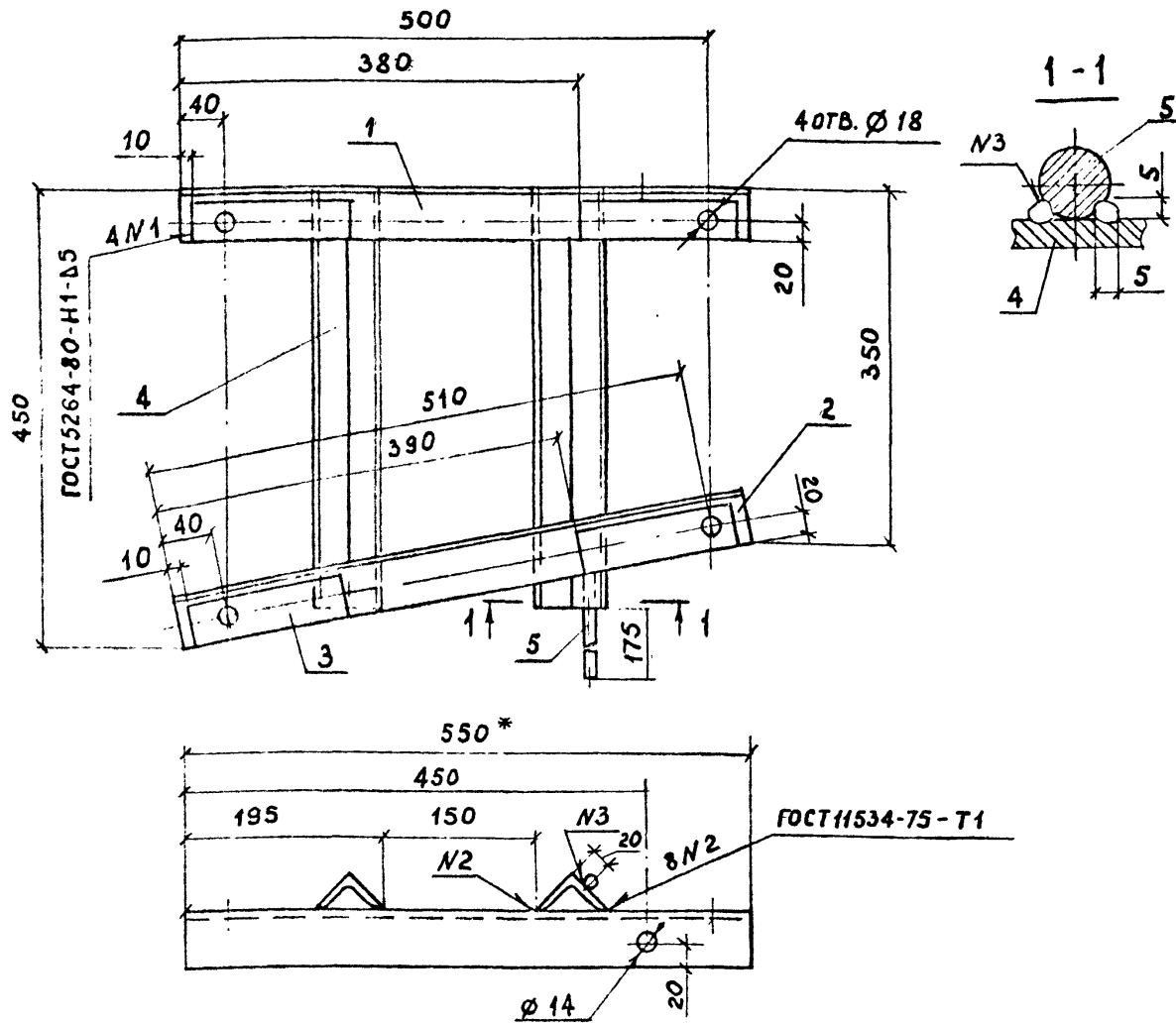

Поз	НОИМЕНОВАНИЕ	Кол	ОБОЗНАЧЕНИЕ ДОКУМЕНТА
1	Кронштейн горизонтальный		БЕЗ ЧЕРТЕЖА
	Уголок 50x50x5 ГОСТ 8509-93 С245 ГОСТ 27772-88		
	L=550	1	
2	Подкос		БЕЗ ЧЕРТЕЖА
	Уголок 50x50x5 ГОСТ 8509-93 С245 ГОСТ 27772-88		
	L=550	1	
3	Накладка		
	Полоса 5x40 ГОСТ 103-76 Ст3пс5-1 ГОСТ 535-88		
	L=150	4	
4	Упор		
	Уголок 45x45x5 ГОСТ 8509-93 С245 ГОСТ 27772-88		
	L=420	2	
5	Пруток заземления		БЕЗ ЧЕРТЕЖА
	Круг 12 ГОСТ 2590-88 Ст3кп2-1 ГОСТ 535-88		
	L=250	1	

1. Сварной шов N3-сварка ручная дуговая.
2. После изготовления зачистить и окрасить лаком ПФ-170 или ПФ-171 по ГОСТ 15907-70 с 10-15% пудры алюминиевой по ГОСТ 5494-95 в два слоя, допускается окрасить масляной краской по ГОСТ 8292-85.
- 3.* Размеры для справок.

Изм.	Кол.ж.	Лист	Подп.	Дата
ГИП	Мулькина			
Н.контр.	Сергеева			
Нач.отд.	Пискунов			
Зав.гр.	Думенко			
Разраб.	Витковская			

ОТУ 32-4863-3.15

Кронштейн привода короткая

Студия Моссо Моссытв

Р 7,94 1 15

Лист 1 Листов 1

ТРАНСЭЛЕКТРОПРОЕКТ

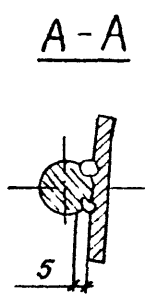
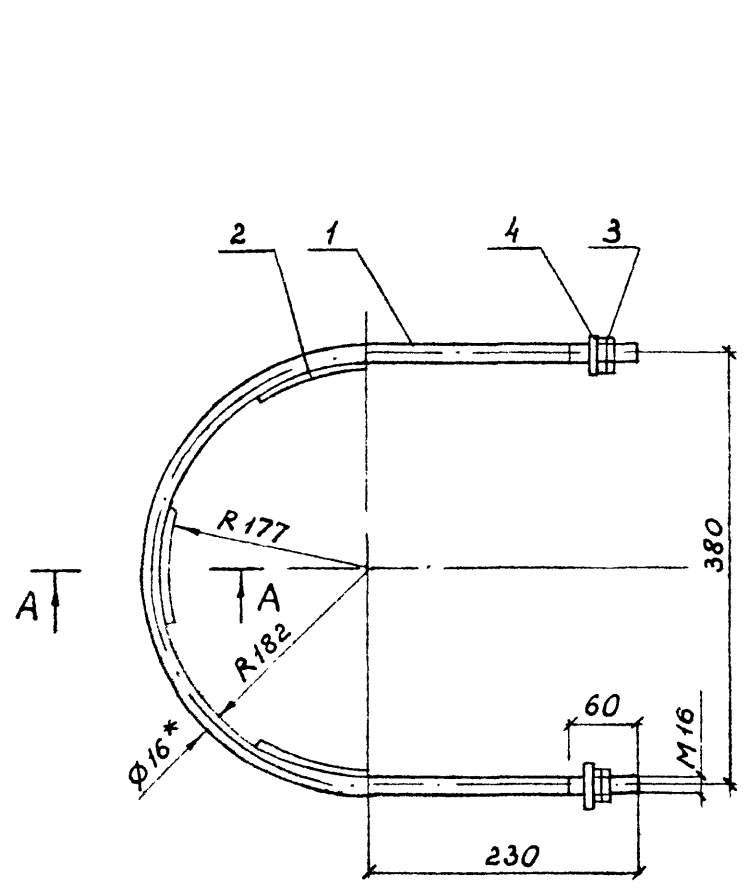

Поз	Наименование	Кол	Обозначение документа
1	Хомут		БЕЗ ЧЕРТЕЖА
	Крыг 16 ГОСТ 2590-88		
	Ст3кп2-1 ГОСТ 535-88		
	Lразв=1060	1	
2	Накладка		БЕЗ ЧЕРТЕЖА
	Полоса 6x50 ГОСТ 103-76		
	Ст3пс5-1 ГОСТ 535-88		
	L=100	3	
3	Гайка М16	4	
	ГОСТ 6915-89		
4	Шайба 16	2	
	ГОСТ 11371-78		

1. Сварка ручная дуговая.
2. После изготовления резьбу смазать антикоррозионной смазкой, остальное окрасить лаком ПФ-170 или ПФ-171 по ГОСТ 15907-70 с 10-15% пыли алюминиевой по ГОСТ 5494-95 в два слоя, допускается окрасить масляной краской по ГОСТ 8292-85.
3. * Размеры для справок.

						ОТУ 32-4863-3.16			
Изм.	Кол. экз.	Лист	Измен.	Подп.	Дата	Хомут	Стадия	Масса	Масштаб
							Р	2,42	1:5
							Лист 1 из 1		
							 ТРАНСЭЛЕКТРОПРОЕКТ		
ГИП	Мунькина								
Н.контр.	Сергеево								
Нач.отд.	Пискунов								
Зав.гр.	Думенко								
Разраб.	Витковская								

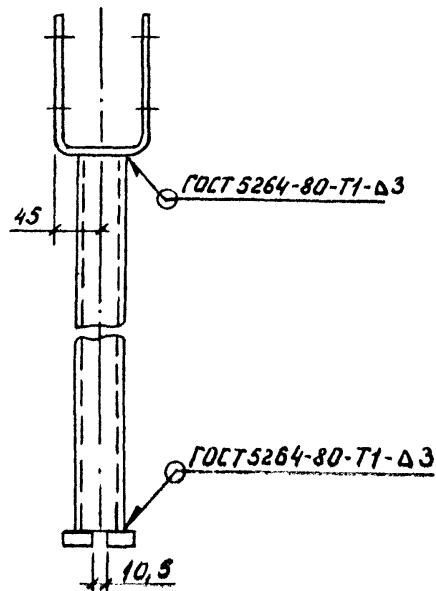
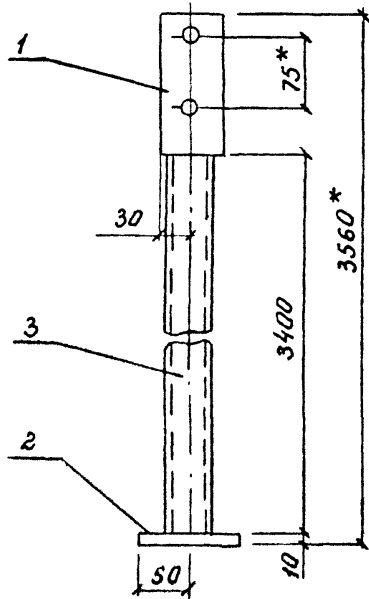

Поз	Наименование	Кол	Обозначение документа
1	Скоба	1	ОТУ 32-4863-18
2	Сухарь		БЕЗ ЧЕРТЕЖО
	Полоса 10x30 ГОСТ 103-76 Ст3пс5-1 ГОСТ 535-88		
	L=1.00	2	
3	СТЕРЖЕНЬ		БЕЗ ЧЕРТЕЖО
	Труба 32x3,2 ГОСТ 3262-75		
	L=3400	1	

1. После изготовления очистить и окрасить лаком

ПФ-170 или ПФ-171 по ГОСТ 15907-70 с 10-15% пудры
алюминиевой по ГОСТ 5494-95 в два слоя, допускается
окрасить масляной краской по ГОСТ 8292-85.

2. Размеры для справок.

ОТУ 32-4863-3.17

				Стация	Масса	Масштаб
Изм.	Кол.ж.	Лист	Подп.	Р	11,92	1:5
ГИП	Мзнькина			Лист	Листов 1	
Н.контр.	Сергеева			 ТРАНСЭЛЕКТРОПРОЕКТ		
Нач.отд.	Пискунов					
Зав.гр.	Думенко					
Разроб.	Витковская					

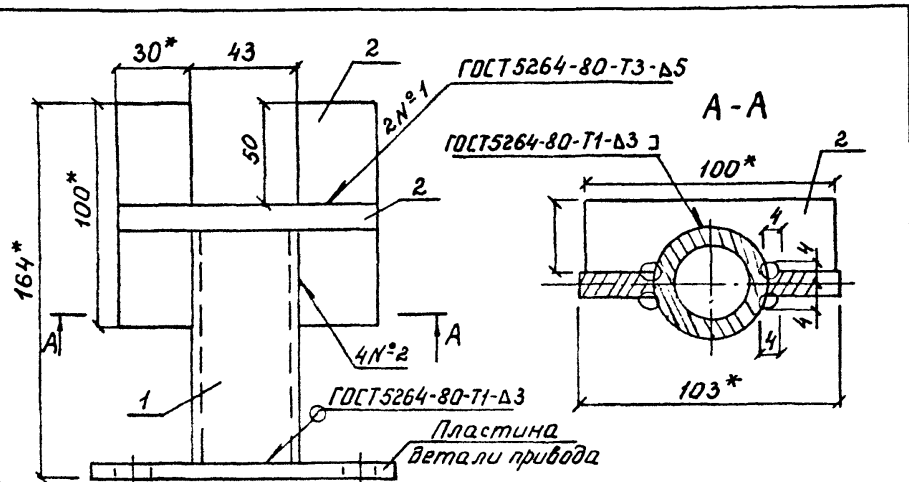

Поз	Наименование	Кол	Обозначение документа
1	Патрубок		БЕЗ ЧЕРТЕЖА
	Труба 32x3,2 ГОСТ 3262-75		
	L=100	1	
2	Сухарь		БЕЗ ЧЕРТЕЖА
	Полоса 10x30 ГОСТ 103-76		
	Ст3пс5-1 ГОСТ 535-88		
	L=100	3	

1. Сварной шов N2-сварка ручная дуговая.
2. После изготовления зачистить и окрасить лаком ПФ-170 или ПФ-171 по ГОСТ 15907-70 с 10-15% пудры алюминиевой по ГОСТ 5494-95 в два слоя, допускается окрасить масляной краской по ГОСТ 8292-85.
3. * Размеры для справок

ОТУ 32-4863-3.18

Изм.	Кол. и Лист	Наименование	Подп.	Дата	Стадия	Масса	Масштаб
		Хвостовик привода			Р	1,23	1:2
					Лист	Листов 1	
					 ТРАНСЭЛЕКТРОПРОЕКТ		

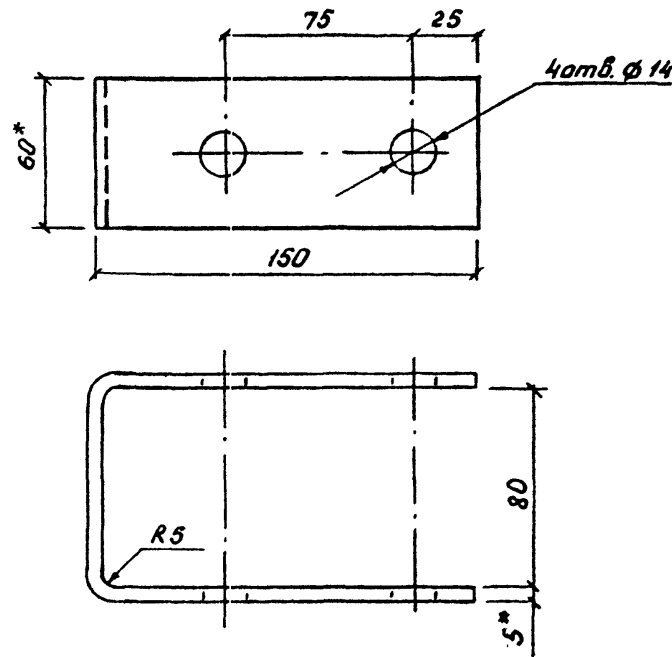

* Размеры для справок.

ОТУ 32-4863-3.19

Изм.	Кол. и Лист	Наименование	Подп.	Дата	Стадия	Масса	Масштаб
		Скоба			Р	0,92	1:2
					Лист	Листов 1	
					 ТРАНСЭЛЕКТРОПРОЕКТ		

Полоса 5x60 ГОСТ 103x76
Ст3пс5-1 ГОСТ 535-88

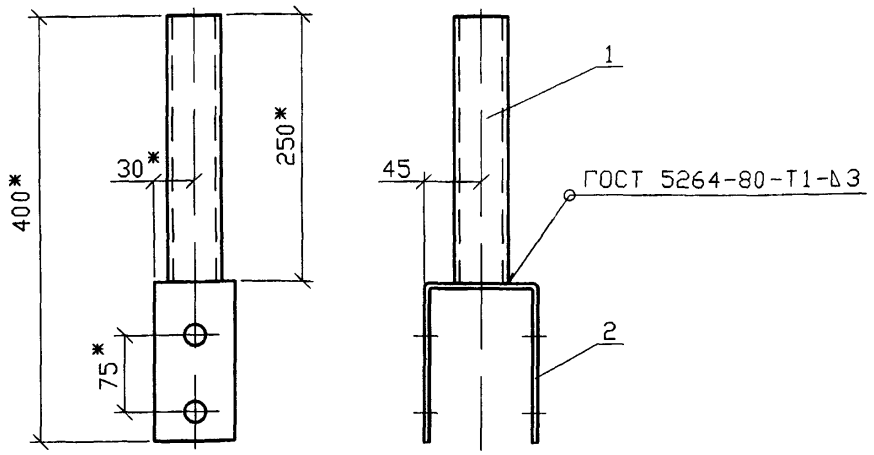

Поз	Наименование	Кол	Обозначение документа
1	Патрубок		БЕЗ ЧЕРТЕЖА
	Труба 32x3,2 ГОСТ 3262-75		
	L=250	1	
2	Скоба	1	ОТУ 32-4863-3.19

1. После изготовления зачистить и окрасить лаком ПФ-170 или ПФ-171 по ГОСТ 15907-70 с 10-15% пудры алюминиевой по ГОСТ 5494-95 в два слоя, допускается окрасить масляной краской по ГОСТ 8292-85.

2.* Размеры для справок.

ОТУ 32-4863-3.20

Изм.	Кол.уч.	Лист	Надк.	Подп.	Дата
ГИП	Мунькина				
Н.контр.	СЕРГЕЕВО				
Нач.отд.	ПИСКУНОВ				
Зав.гр.	ДУМЕНКО				

Хвостовик
разъединителя

Стадия	Масса	Масштаб
Р	1,69	1:5
Лист		Листов 1



Поз	Наименование	Кол	Обозначение документа
1	Кронштейн		БЕЗ ЧЕРТЕЖА
	Горизонтальный		
	Уголок 50x50x5 ГОСТ 8509-93		
	C245 ГОСТ 27772-88		
	L=2345	1	
2	Подкос		БЕЗ ЧЕРТЕЖА
	Уголок 50x50x5 ГОСТ 8509-93		
	C245 ГОСТ 27772-88		
	L=2000	2	
3	Пруток заземления		БЕЗ ЧЕРТЕЖА
	Круг 12 ГОСТ 2590-88		
	Ст3кп2-1 ГОСТ 535-88		
	L=250	1	
4	Накладка		БЕЗ ЧЕРТЕЖА
	Полоса 5x40 ГОСТ 103-76		
	Ст3пс5-1 ГОСТ 535-88		
	L=150		
5	Упор		БЕЗ ЧЕРТЕЖА
	Уголок 45x45x5 ГОСТ 8509-93		
	C245 ГОСТ 27772-88		
	L=420	2	

Инв.№ подл. Подпись и дата. Взам. инв. №

Изм.	Кол.уч.	Лист	Надк.	Подп.	Дата

ОТУ 32-4863-3.14

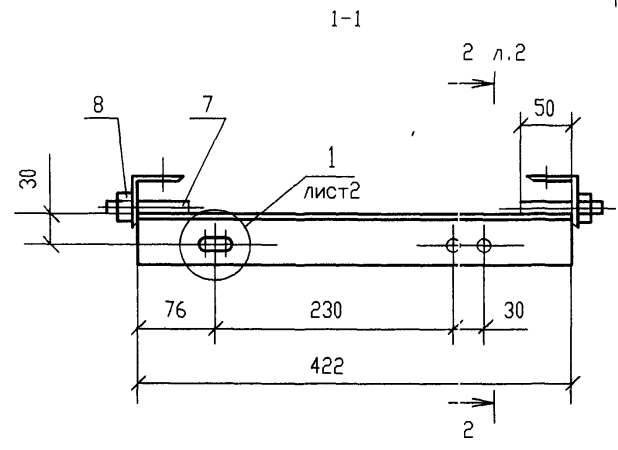
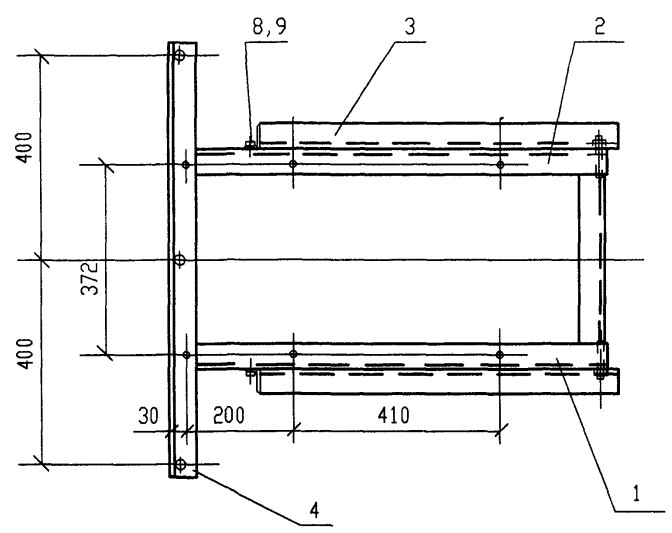
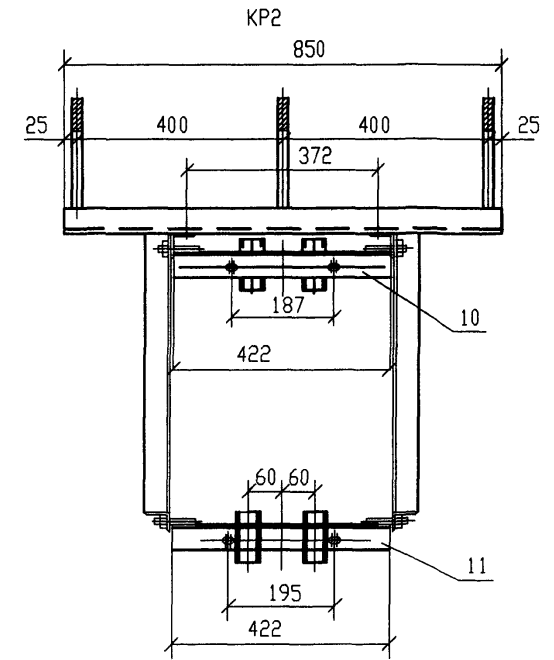
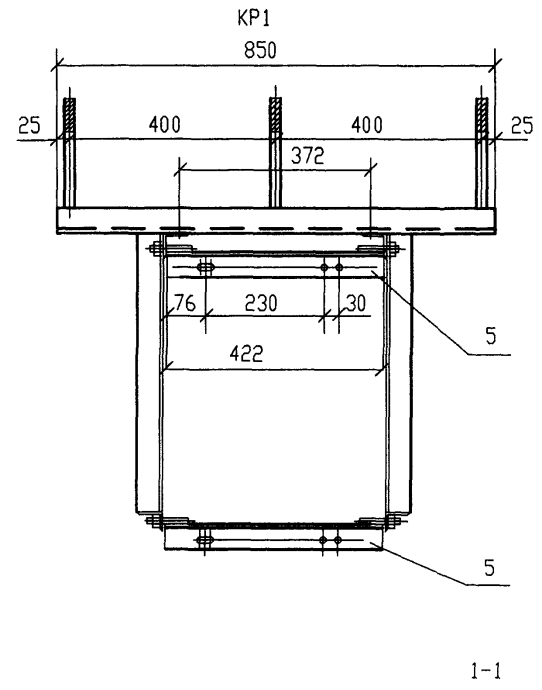
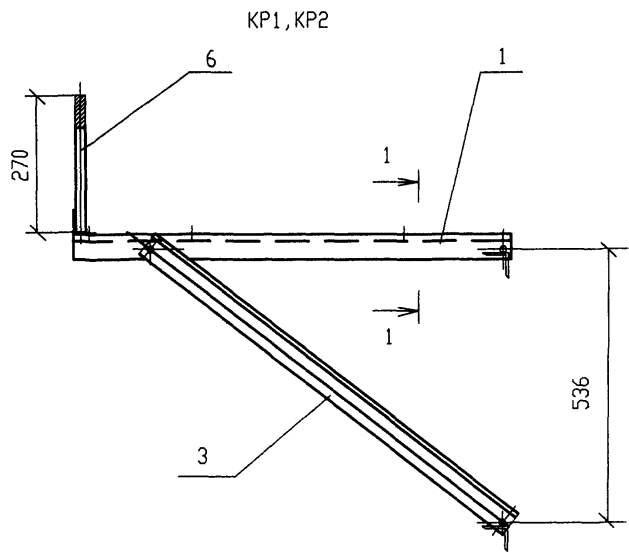

Изм.	Кол. изм.	Лист	Подк.	Подп.	Дата
ГИП	Мушкина				
Н. контр.	Сергеева				
Нач. отд.	Пискунов				
Зав. гр.	Лит				
Разрб.	Мореева				

ОТУ 32-4863-3.21

Кронштейн розьединителя
KP1, KP2

Студия	Лист	Листов
Р	1	2
 TRANSELEKTROPROEKT		

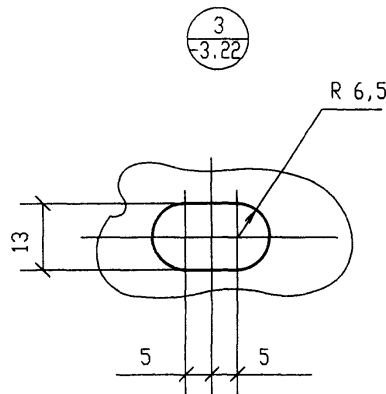
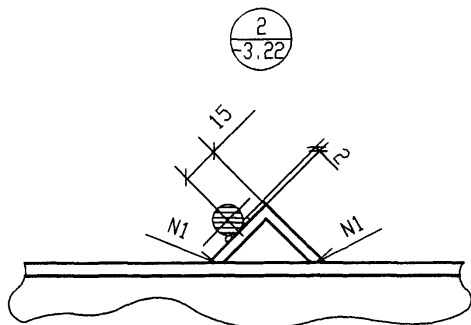
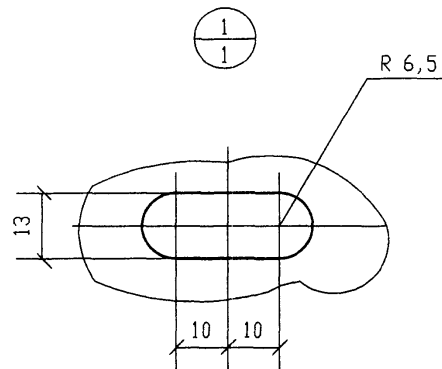
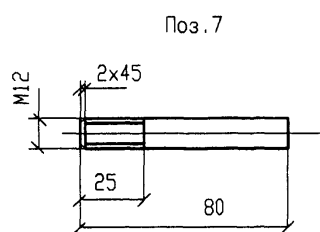
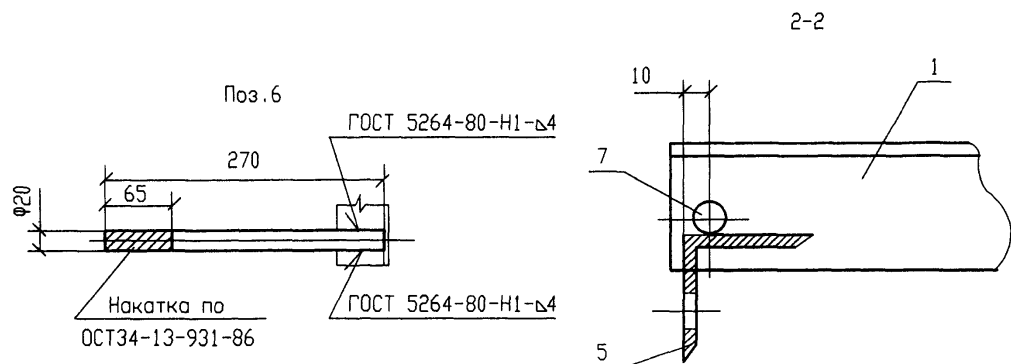

Марка кронштейна	Поз.	Наименование	Кол.	Обозначение документа	Масса кронштейна кг
КР1	1	Уголок У1	1	ОТУ 32-4863-3.22	22,64
	2	Уголок У2	1	ОТУ 32-4863-3.22	
	3	Уголок У3	2	ОТУ 32-4863-3.22	
	4	Уголок У4	1	ОТУ 32-4863-3.22	
	5	Уголок У5	2	ОТУ 32-4863-3.22	
	6	Круг 20 ГОСТ2590-88 С245ГОСТ27772-88	3		
		L=270			
	7	Круг 12 ГОСТ2590-88 С245ГОСТ27772-88	4		
		L=80			
КР2		Поз. 1, 2, 3, 4, 6, 7, 8, 9 по КР1			23,4
	10	Уголок У6	1	ОТУ 32-4863-3.22	
	11	Уголок У7	1	ОТУ 32-4863-3.22	

1. Кронштейн КР1 для установки разъединителя на стойке СВ105
2. Кронштейн КР2 для установки разъединителя на стойке С1,85/10,1
3. -3.22 - сокращенно от ОТУ 32-4863-3.22

Изм.	Кол.уч.	Лист	Док.	Подп.	Дата
------	---------	------	------	-------	------

ОТУ 32-4863-3.21

Лист
2

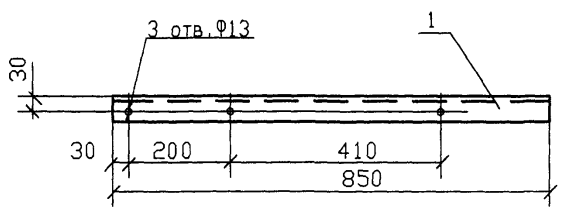
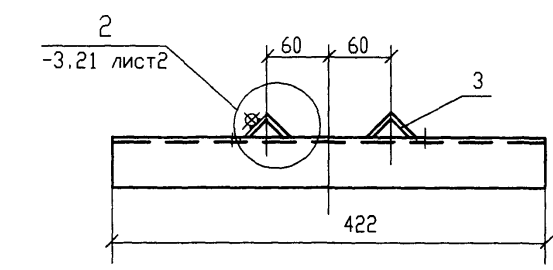
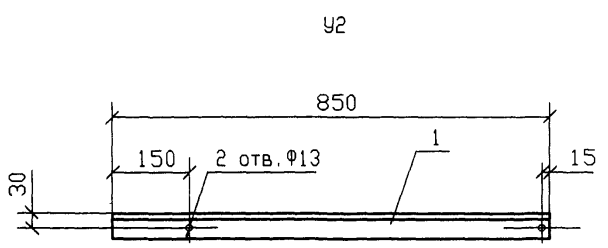
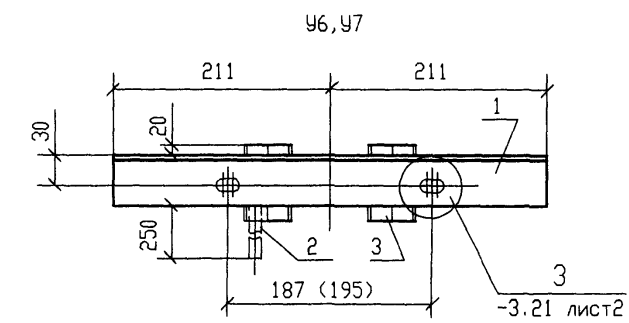
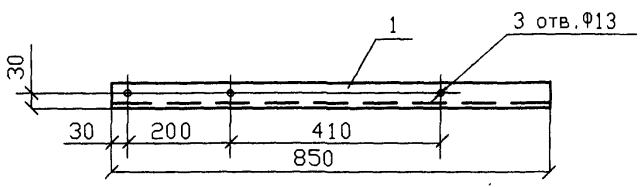
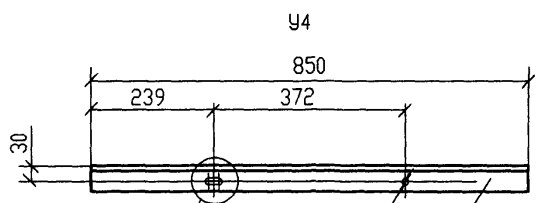
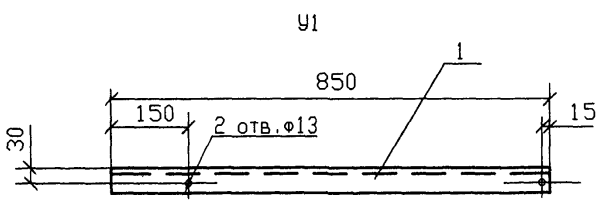

Марка изделия	Поз. ДЕТ.	НОИМЕНОВАНИЕ	Кол.	Масса 1 ДЕТ. КГ	Масса ИЗДЕЛИЯ КГ
		Уголок 50x50x5 ГОСТ8509-93 С245ГОСТ27772-88			
У1 У2	1	L=850	2	3,2	16,5
У3	1	L=900	1	3,2	
У4	1	L=850	2	3,39	
У5	1	L=422	2	1,59	3,62
	2	Пруток заземления	2	0,22	
		Круг 12 ГОСТ2590-88 С245ГОСТ27772-88 L=250			
У6	1	Уголок 50x50x5 ГОСТ8509-93 С245ГОСТ27772-88 L=422	1	1,59	2,19
		Поз.2 по У5	1	0,22	
	3	Уголок 32x32x4 ГОСТ8509-93 С245ГОСТ27772-88 L=100	2	0,19	
У7	1	Уголок 50x50x5 ГОСТ8509-93 С245ГОСТ27772-88 L=422	1	1,59	2,19
		Поз.2,3 по У6			

1.Размер в скобках - для У7.
2.-3.21 лист2 - сокращенно от ОТУ 32-4863-3.21

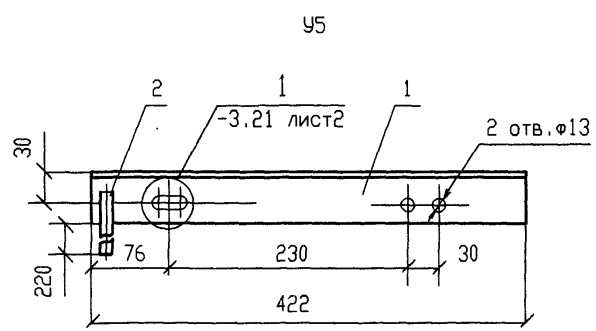
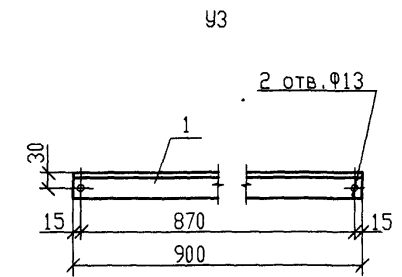

Изм.	Кол.изм.	Лист	Изд.	Подп.	Дата

ОТУ 32-4863-3.22

Уголок У1...У7

Стодия	Лист	Листов
Р		1

ТРАНСЭЛЕКТРОПРОЕКТ

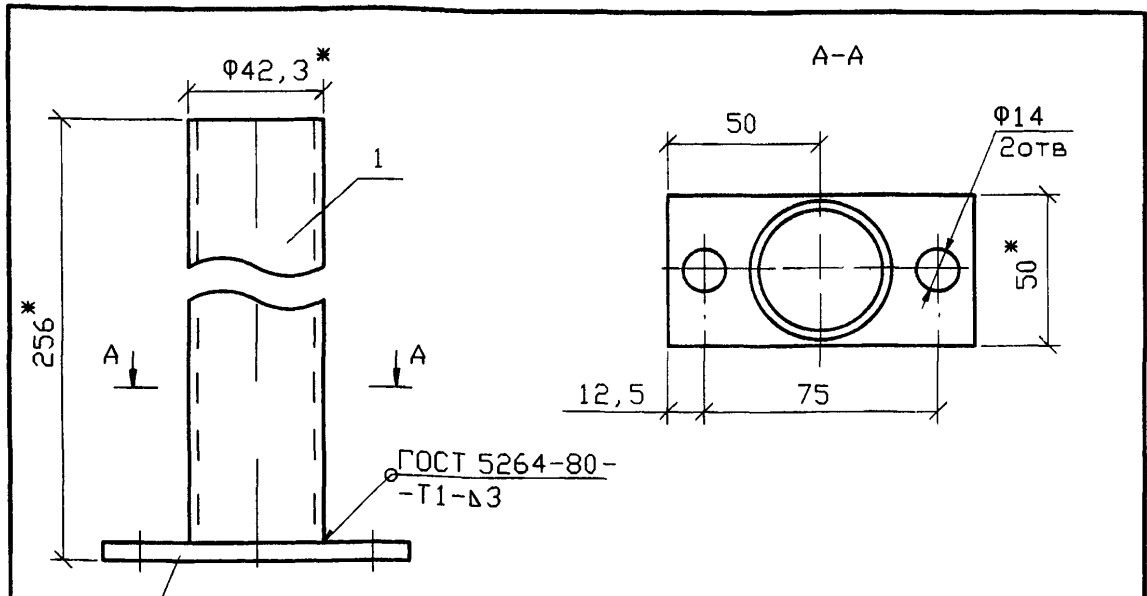

Поз	Наименование	Кол	Обозначение документа
1	Патрубок Труба 32x3,2 ГОСТ 3262-75 L=250	1	БЕЗ ЧЕРТЕЖА
2	Фланец Полоса 6x50 ГОСТ 103-76 Ст3пс5-1 ГОСТ 535-88 L=100	1	БЕЗ ЧЕРТЕЖА

1. После изготовления зачистить и окрасить лаком ПФ-170 или ПФ-171 по ГОСТ 15907-70 с 10-15% пудры алюминиевой по ГОСТ 5494-95 в два слоя, допускается окрасить масляной краской по ГОСТ 8292-85.

2. * Размеры для справок.

ОТУ 32-4863-3.23

Изм.	Кол.уч.	Лист	Подк.	Подп.	Дата
ГИП	Мунькина				
Н.контр.	Сергеева				
Нач.отд.	Пискунов				
Зав.гр.	Лит				
Разраб.	Витковская				

Хвостовик		
Стадия	Масса	Масштаб
Р	0,95	1:2
Лист	Листов 1	

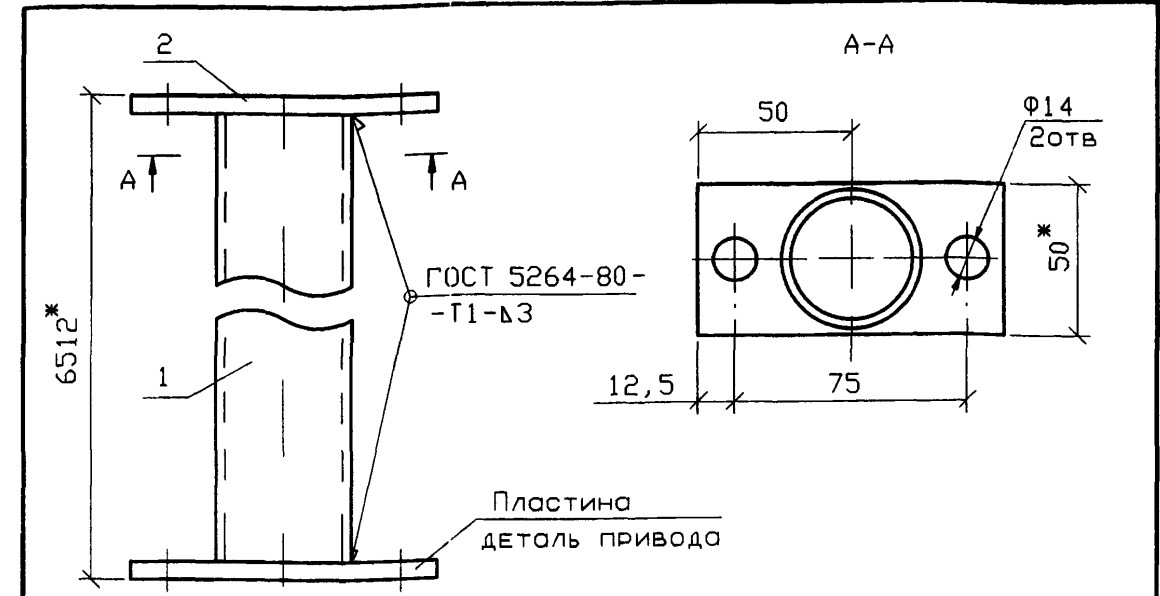

Поз	Наименование	Кол	Обозначение документа
1	Стержень Труба 32x3,2 ГОСТ 3262-75 L=6500	1	БЕЗ ЧЕРТЕЖА
2	Фланец Полоса 6x50 ГОСТ 103-76 Ст3пс5-1 ГОСТ 535-88 L=100	1	БЕЗ ЧЕРТЕЖА

1. После изготовления зачистить и окрасить лаком ПФ-170 или ПФ-171 по ГОСТ 15907-70 с 10-15% пудры алюминиевой по ГОСТ 5494-95 в два слоя, допускается окрасить масляной краской по ГОСТ 8292-85.

2. * Размеры для справок.

ОТУ 32-4863-3.24

Инв. N подл. Подпись и дата. Взам. инв. N

Изм.	Кол.уч.	Лист	Подк.	Подп.	Дата
ГИП	Мунькина				
Н.контр.	Сергеева				
Нач.отд.	Пискунов				
Зав.гр.	Лит				
Разраб.	Витковская				

Вал		
Стадия	Масса	Масштаб
Р	2,6	1:2
Лист	Листов 1	



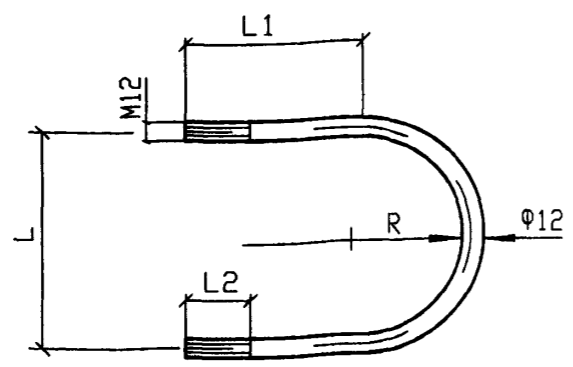

Обозначение	Размеры в мм					Масса, кг
	R	L	L1	L2	* L разв	
ОТУ 32-4863-3.25-1	86	225	156	70	620	0,50
ОТУ 32-4863-3.25-2	88	230	158	70	630	0,54
ОТУ 32-4863-3.25-3	92	245	162	70	667	0,57
ОТУ 32-4863-3.25-4	136	305	206	70	877	0,78
ОТУ 32-4863-3.25-5	140	300	180	70	720	0,73
ОТУ 32-4863-3.25-6	145	302	278	70	890	0,96
ОТУ 32-4863-3.25-7	110	232	210	100	750	0,67

1. После изготовления резьбу смазать антикоррозионной смазкой, остальное окрасить лаком ПФ-170 или ПФ-171 по ГОСТ 15907-70 с 10-15% пудры алюминиевой по ГОСТ 5494-95 в два слоя, допускается окрасить масляной краской по ГОСТ 8292-85

2.* Размеры для справок.

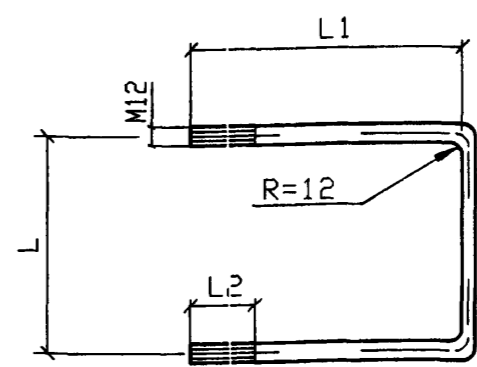

Обозначение	Размеры в мм				Масса, кг
	L	L1	L2	* L разв	
ОТУ 32-4863-3.26-1	225	242	70	710	0.63
ОТУ 32-4863-3.26-2	230	245	70	720	0.64
ОТУ 32-4863-3.26-3	245	253	70	751	0.67
ОТУ 32-4863-3.26-4	254	267	70	788	0.70
ОТУ 32-4863-3.26-5	260	276	70	812	0.75

1. После изготовления резьбу смазать антикоррозионной смазкой, остальное окрасить лаком ПФ-170 или ПФ-171 по ГОСТ 15907-70 с 10-15% пудры алюминиевой по ГОСТ 5494-95 в два слоя, допускается окрасить масляной краской по ГОСТ 8292-85

2.* Размеры для справок.

ИВ.Н. ПОДЛ. ПОДПИСЬ И ДАТА ВЗАМ. ИВ.Н.

ОТУ 32-4863-3.25

Изм.	Кол.ч.	Лист	Ндок.	Подп.	Дата
ГИП	Мунькина				
Н.КОНТР.	СЕРГЕЕВА				
Нач.отд.	Пискунов				
Зав.гр.	Лит				
Разраб.	Витковская				

Хомут	Стадия	Масса	Масштаб
	Р	см. табл.	
Лист		Листов 1	
Круг 12 ГОСТ2590-88 Ст3 сп5-1 ГОСТ535-88			

ИВ.Н. ПОДЛ. ПОДПИСЬ И ДАТА ВЗАМ. ИВ.Н.

ОТУ 32-4863-3.26

Изм.	Кол.ч.	Лист	Ндок.	Подп.	Дата
ГИП	Мунькина				
Н.КОНТР.	СЕРГЕЕВА				
Нач.отд.	Пискунов				
Зав.гр.	Лит				
Разраб.	Витковская				

Хомут	Стадия	Масса	Масштаб
	Р	см. табл.	
Лист		Листов 1	
Круг 12 ГОСТ2590-88 Ст3 сп5-1 ГОСТ535-88			

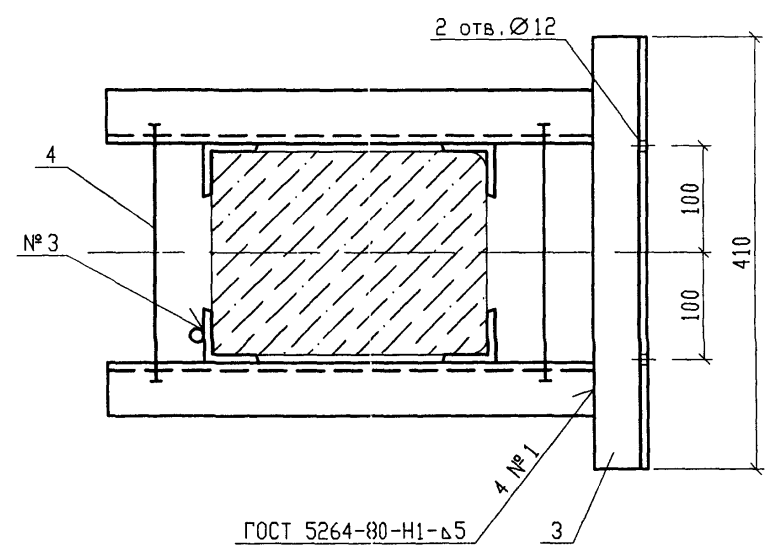
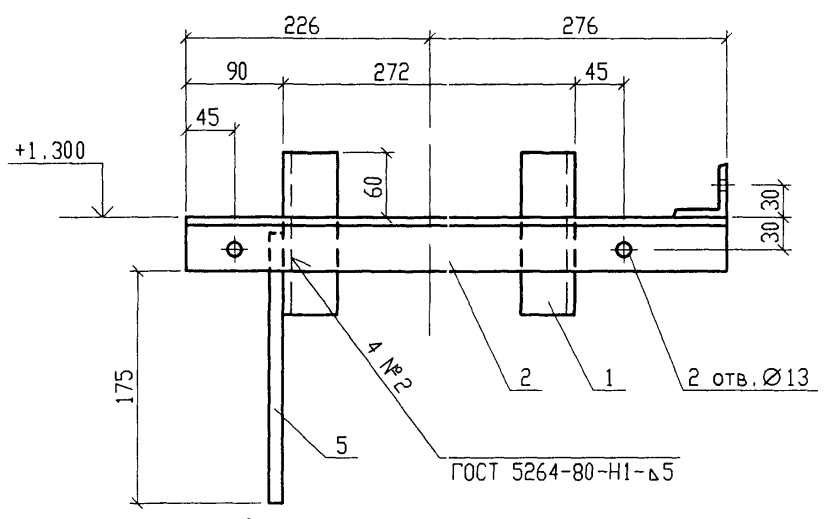

Поз	Наименование	Кол	Обозначение документа
1	Уголок 50x50x5 ГОСТ 8509-93 С245 ГОСТ 27772-88	4	
	L=150		
2	Уголок 50x50x5 ГОСТ 8509-93 С245 ГОСТ 27772-88	2	
	L=500		
3	Уголок 50x50x5 ГОСТ 8509-93 С245 ГОСТ 27772-88	1	
	L=410		
4	Болт М 12 х240, 58 ГОСТ 7798-70	2	
5	Пряток заземления	1	
	12 ГОСТ 2590-88 СтЗкп2-1 ГОСТ 535-88		
	L=250		

1. После изготовления окрасить лаком ПФ-170 или ПФ-171 по ГОСТ 15907-70 с 10-15% пыли алюминиевой по ГОСТ 5494-95 в два слоя, допускается окрасить масляной краской по ГОСТ 8292-85.

2. Сварной шов №3 - сварка ручная дуговая.

ИВ.Н. ПОДАТЬ ПОДПИСЬ И ДАТУ

						ОТУ 32-4863-3.27		
						Кронштейн привода		
Изм.	Кол.ч.	Лист	Подк.	Подп.	Дата	Стадия	Масса	Масштаб
						Р	6,4	1:5
						Лист	Листов 1	
						 ТРАНСЭЛЕКТРОПРОЕКТ		

ГИП	Мунькина	<i>[Signature]</i>			
Н.контр.	Сергеева	<i>[Signature]</i>			
Нач.отд.	Пискунов	<i>[Signature]</i>			
Зав.гр.	Лит	<i>[Signature]</i>			
Разрв.	Голубев	<i>[Signature]</i>			

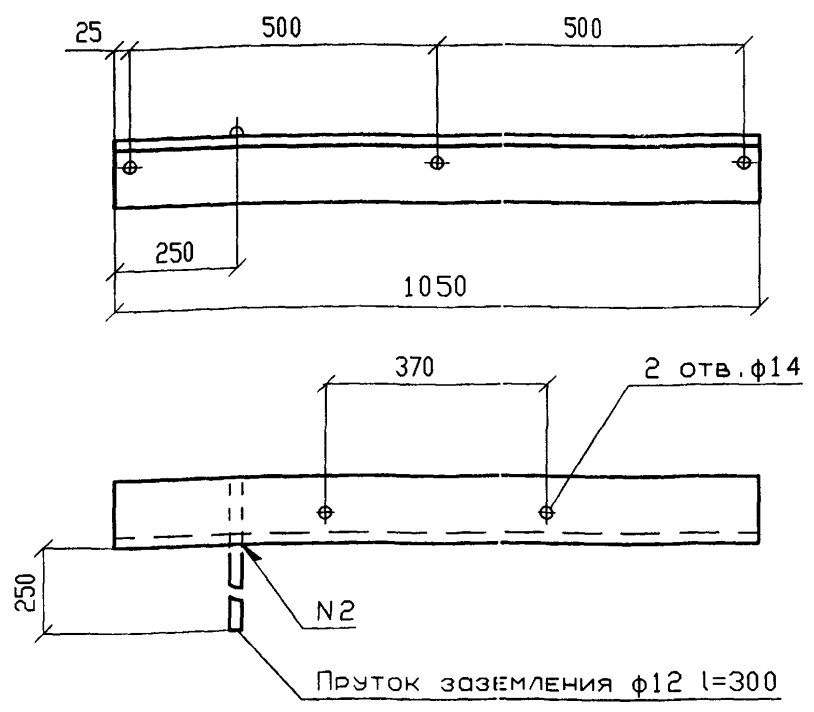

1. После изготовления окрасить лаком ПФ-170 или ПФ-171 по ГОСТ 15907-70 с 10-15% пыли алюминиевой по ГОСТ 5494-95 в два слоя, допускается окрасить масляной краской по ГОСТ 8292-85.

- 2. Сварной шов №2 - сварка ручная дуговая.
- 3. * Размеры для справок.

Инв. N подл. Подпись и дата Взам. инв. N

ОТУ 32-4863-3.29

Изм.	Кол.уч.	Лист	Надк.	Подп.	Дата
ГИП	Мулькина				
Н.контр.	Сергеева				
Нач.отд.	Пискунов				
Зав.гр.	Думенко				
Разраб.	Витковская				

Траверса крепления изоляторов

Уголок 50x50x5 ГОСТ850-93
С245ГОСТ27772-88

Стадия	Масса	Масштаб
Р	5,5	1:5
Лист		Листов 1

ТРАНСЭЛЕКТРОПРОЕКТ

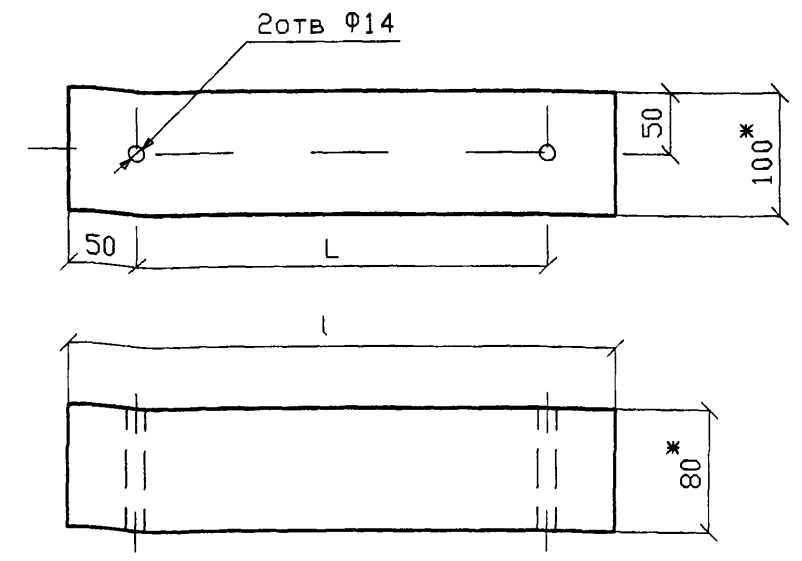

Обозначение	l, мм	L, мм	Объем, м³
ОТУ 32-4863-3.28-1	330	230	0,00264
ОТУ 32-4863-3.28-2	400	242	0,0032
ОТУ 32-4863-3.28-3	400	302	0,0032
ОТУ 32-4863-3.28-4	400	196	0,0032

- 1. После изготовления окрасить эмалью ПФ-115 по ГОСТ 6465-76 с толщиной покрытия 90-120 мкм.
- 2. * Размеры для справок.

Инв. N подл. Подпись и дата Взам. инв. N

ОТУ 32-4863-3.28

Изм.	Кол.уч.	Лист	Надк.	Подп.	Дата
ГИП	Мулькина				
Н.контр.	Сергеева				
Нач.отд.	Пискунов				
Зав.гр.	Думенко				
Разраб.	Витковская				

Клица деревянная

Брус-2-сосна 80x100 ГОСТ 8486-86

Стадия	Масса	Масштаб
Р	см. табл.	1:5
Лист		Листов 1

ТРАНСЭЛЕКТРОПРОЕКТ

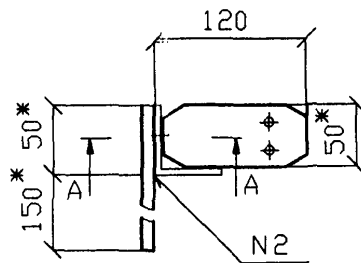
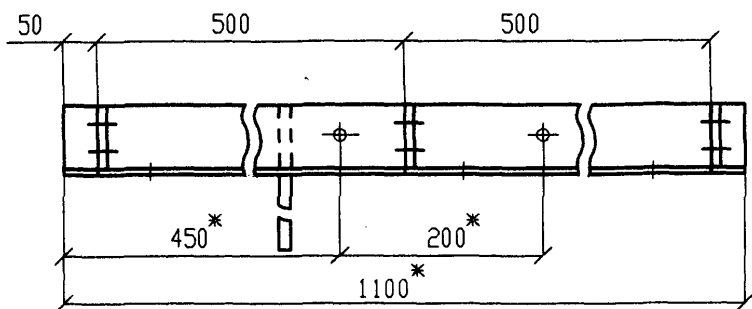

А - А ПОВЕРНУТО

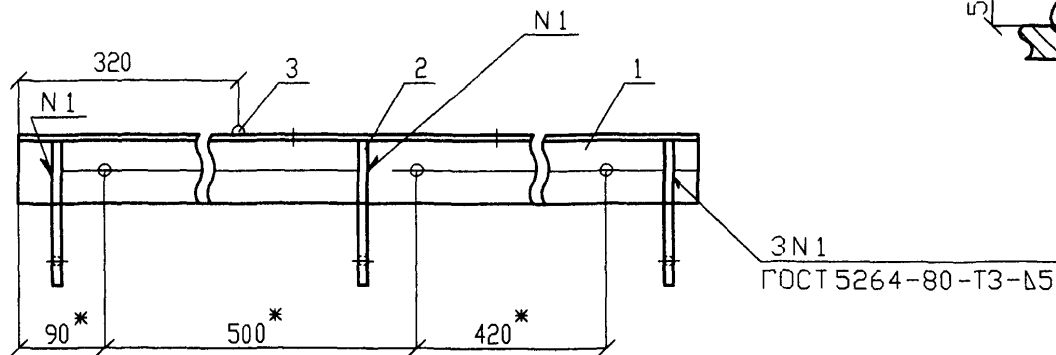
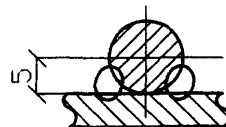

Поз	Наименование	Кол	Обозначение документа
1	Тростерса	1	ОТУ 32-4863-3.31
2	Ушко	3	ОТУ 32-4863-3.32
3	Пруток заземления	1	
	Круг 12 ГОСТ 2590-88		
	Ст3кп2-1 ГОСТ 535-88		
	L=250		

1. После изготовления окрасить лаком ПФ-170 или ПФ-171 по ГОСТ 15907-70 с 10-15% пудры алюминиевой по ГОСТ 5494-95 в два слоя, допускается окрасить масляной краской по ГОСТ 8292-85.

2. Сварной шов №2 - сварка ручная дуговая.

3. * Размеры для справок.

Инв. N подл. Подпись и дата взом. инв. N

						ОТУ 32-4863-3.30		
						Стадия	Масса	Масштаб
						Р	5,5	1:5
						Лист Листов 1		
						 ТРАНСЭЛЕКТРОПРОЕКТ		
Изм.	Кол.уч.	Лист	Наок.	Подп.	Дата	Тростерса крепления ограничителей		
ГИП		Мунькина		<i>Мунькина</i>				
Н.контр.		Сергеева		<i>Сергеева</i>				
Нач.отд.		Пискунов		<i>Пискунов</i>				
Зав.гр.		Лит		<i>Лит</i>				
Разраб.		Витковская		<i>Витковская</i>				

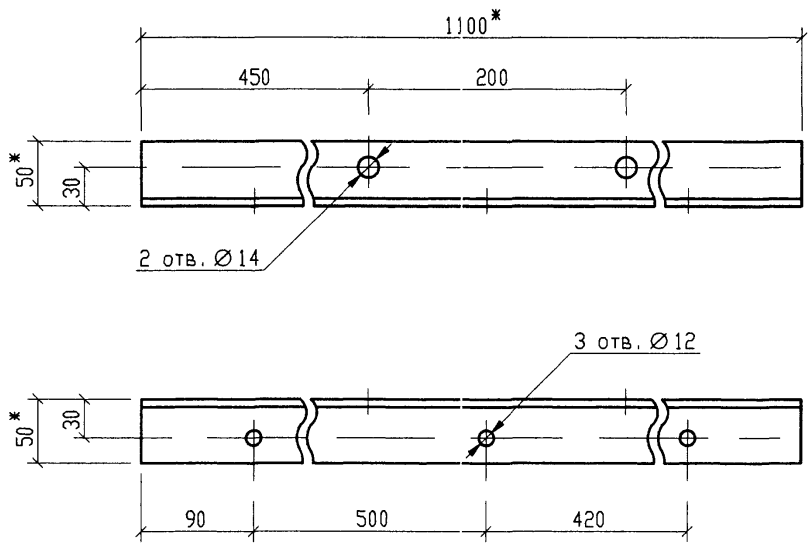

2 отв. Ø14

3 отв. Ø12

* - размеры для справок

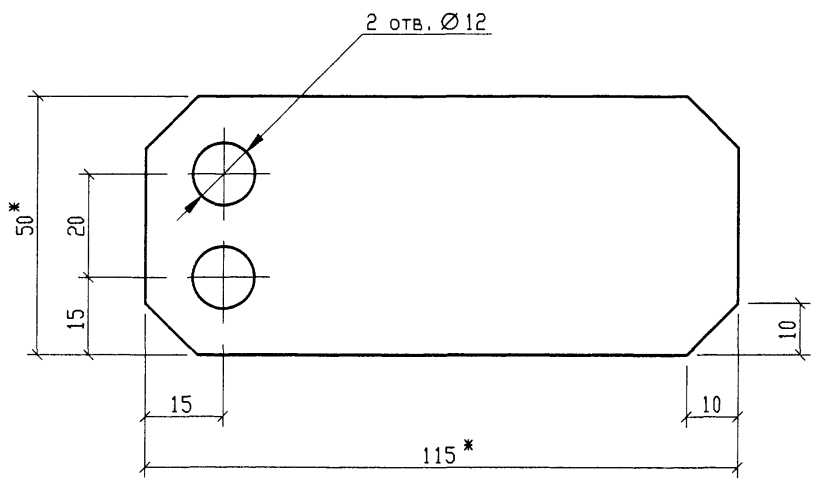

2 отв. Ø12

* - размеры для справок

ОТУ 32-4863-3.31

Изм.	Кол.уч.	Лист N док.	Подпись	Дата
ГИП	Мунькина		<i>[Signature]</i>	
Н.контр.	СЕРГЕЕВО		<i>[Signature]</i>	
Нач.отд.	Пискунов		<i>[Signature]</i>	
Зав.гр.	Лит		<i>[Signature]</i>	
Разрвб.	ГОЛУБЕВ		<i>[Signature]</i>	

Травверса	Уголок 50x50х5 ГОСТ8509-86 Ст3кп-II ГОСТ535-88
-----------	---

Стадия	Масса	Масштаб
Р	4,15	1:4
Лист	Листов 1	

ТРАНСЭЛЕКТРОПРОЕКТ

ОТУ 32-4863-3.32

Изм.	Кол.уч.	Лист N док.	Подпись	Дата
ГИП	Мунькина		<i>[Signature]</i>	
Н.контр.	СЕРГЕЕВО		<i>[Signature]</i>	
Нач.отд.	Пискунов		<i>[Signature]</i>	
Зав.гр.	Лит		<i>[Signature]</i>	
Разрвб.	ГОЛУБЕВ		<i>[Signature]</i>	

Ушко	Полоса 5x50 ГОСТ103-76 Ст3кп-II ГОСТ535-88
------	---

Стадия	Масса	Масштаб
Р	0,25	1:1
Лист	Листов 1	

ТРАНСЭЛЕКТРОПРОЕКТ

Имв. N подл. Подпись и дата Взам. имв. N

Имв. N подл. Подпись и дата Взам. имв. N

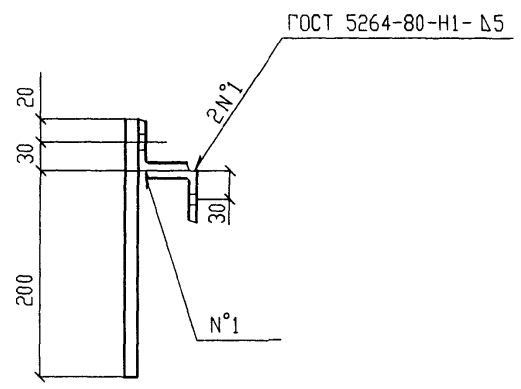
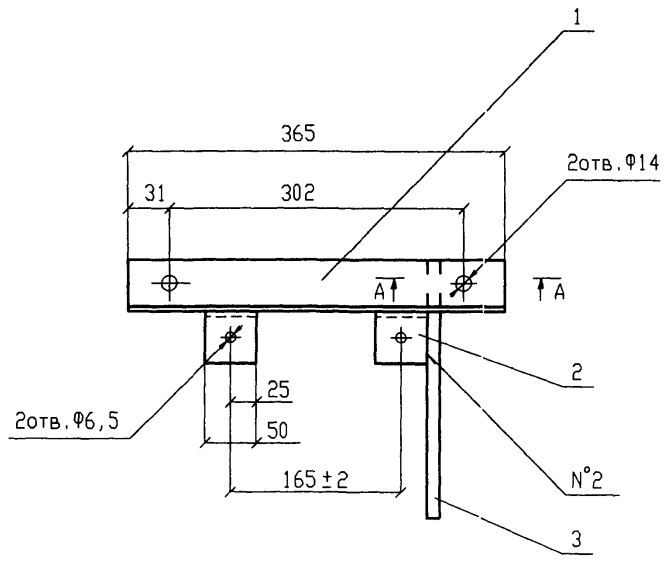

Поз	Наименование	Кол	Обозначение документа
1	Тростерса	1	
	Уголок 50x50x5 ГОСТ8509-93 Ст3кп2-II ГОСТ535-88		
	L=365		
2	Ушко	2	
	Уголок 50x50x5 ГОСТ8509-93 Ст3кп2-II ГОСТ535-88		
	L=50		
3	Пруток заземления	1	
	Круг 12 ГОСТ2590-88 Ст3кп2-1 ГОСТ535-88		
	L=250		

1. После изготовления окрасить лаком ПФ-170 или ПФ-171 по ГОСТ 15907-70 с 10-15% пудры алюминиевой по ГОСТ 5494-95 в два слоя, допускается окрасить масляной краской по ГОСТ 8292-85.

2. Сварной шов №2 - сварка ручная дуговая.

А-А повернуто.

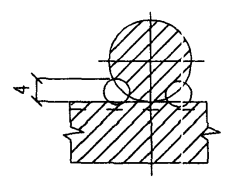

Инв. N подл. Подпись и дата Взам. инв. N

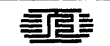
						ОТУ 32-4863-3.33			
Изм.	Кол. экз.	Лист	Подк.	Подп.	Дата	Тростерса крепления АОН-96	Стадия	Масса	Масштаб
ГИП	Мунькина						Р	2,76	1:5
Н. контр.	Сергеева						Лист	Листов	1
Нач. отд.	Пискунов						 ТРАНСЭЛЕКТРОПРОЕКТ		
Зав. гр.	Лит								
Разраб.	Витковская								

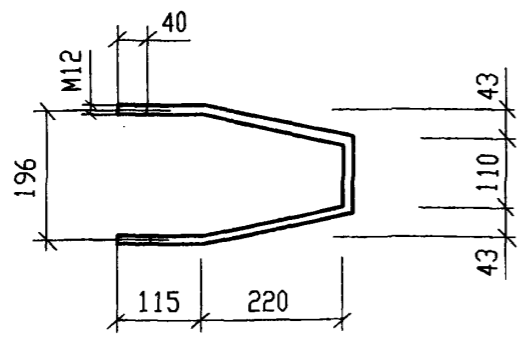

1. После изготовления резьбу смазать антикоррозийной смазкой, остальное окрасить лаком ПФ-170 или ПФ-171 по ГОСТ 15907-70 с 10-15% пудры алюминиевой по ГОСТ 5494-95 в два слоя, допускается окрасить масляной краской по ГОСТ 8292-85

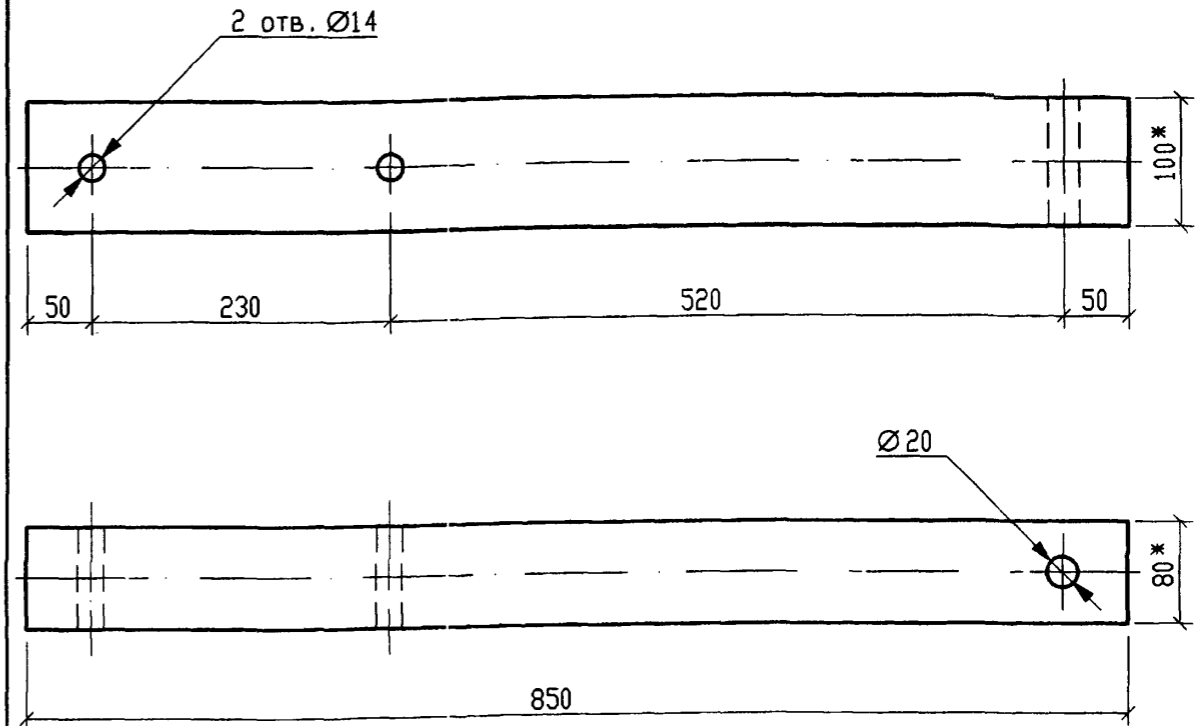

1. После изготовления окрасить эмалью ПФ-115 по ГОСТ 6465-76 с толщиной покрытия 90-120 мкм
 2. * - размеры для справок

Инв. N подл. Подпись и дата Изм. инв. N

ОТУ 32-4863-3.34

Изм.	Кол.уч.	Лист	N док.	Подпись	Дата

Хомут	Стадия	Масса	Масштаб
	Р	0.73	1:5
Лист		Листов 1	
Круг 12 ГОСТ2590-88 Ст3 сп5-1 ГОСТ535-88			



Инв. N подл. Подпись и дата Изм. инв. N

ОТУ 32-4863-3.35

Изм.	Кол.уч.	Лист	N док.	Подпись	Дата

Тростерса	Стадия	Масса	Масштаб
	Р	0.007м ³	1:5
Лист		Листов 1	
Брус-2-сосна 80x100 ГОСТ 8486-86			



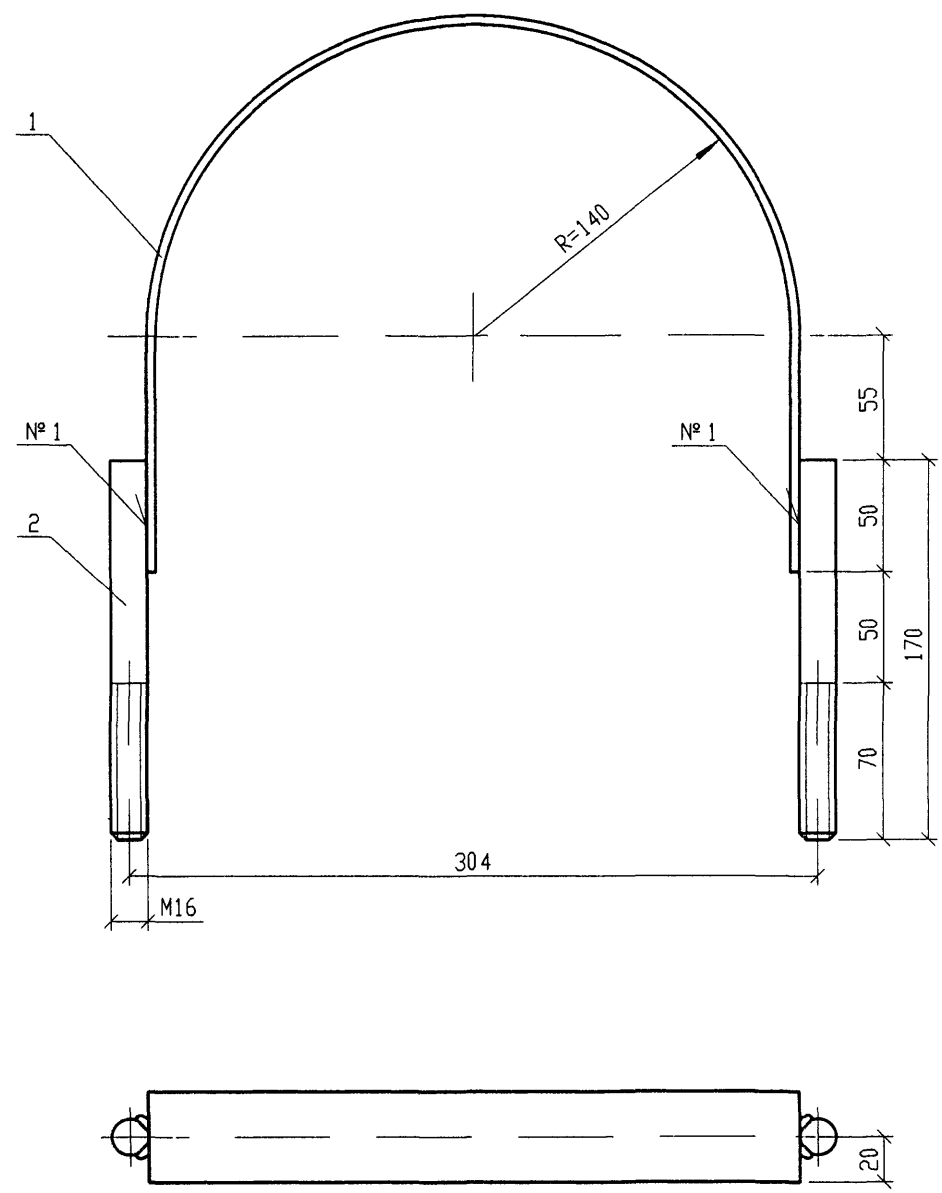

Поз	Наименование	Кол	Обозначение документа
1	Полоса $\frac{40 \times 4 \text{ ГОСТ } 103-76}{\text{Ст3кп2-I ГОСТ } 535-88}$	1	
	L=656		
2	Круг $\frac{16 \text{ ГОСТ } 2590-88}{\text{Ст3кп2-I ГОСТ } 535-88}$	2	
	L=170		

1. После изготовления окрасить лаком ПФ-170 или ПФ-171 по ГОСТ 15907-70 с 10-15% пудры алюминиевой по ГОСТ 5494-95 в два слоя, допускается окрасить масляной краской по ГОСТ 8292-85.
 2. Сварной шов №1 - сварка ручная дуговая.

						ОТУ 32-4863-3.36		
						Хомут		
Изм.	Кол.уч.	Лист	Издок.	Подп.	Дата	Стадия	Масса	Масштаб
						Р	1,4	1:2,5
ГИП		Мунькина		<i>[Signature]</i>		Лист 1 из 1		
Н.контр.		СЕРГЕЕВО		<i>[Signature]</i>				
Нач.отд.		Пискунов		<i>[Signature]</i>				
Зав.гр.		Лит		<i>[Signature]</i>				
Разраб.		ГОЛУБЕВ		<i>[Signature]</i>		 TRANSELEKTROPROEKT		