

ТИПОВОЙ ПРОЕКТ
903-1-277.90

КОТЕЛЬНАЯ
С ТРЕМЯ КОТЛАМИ КВ-ГМ-35-150
И ТРЕМЯ КОТЛАМИ ДЕ-25-14ГМ
ЗАКРЫТАЯ СИСТЕМА ТЕПЛОСНАБЖЕНИЯ
ТОПЛИВО-ГАЗ И МАЗУТ

Альбом 7
часть 2 стр.65...88

24342 - 08
цена 3-95

24.01.01.000.05

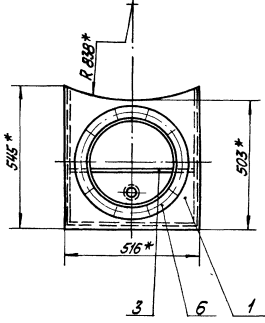
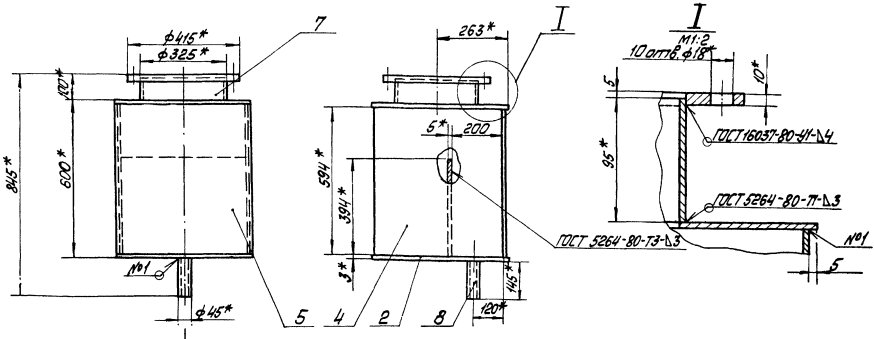

- 1 * Размеры для справок.
- 2 ± IT16
- 3 Обработка поверхностей реза деталей БЧ 25/

				24.01.01.000.05		
				Корпус		
Изм.	Лист	№ докум.	Исполн.	Провер.	Масштаб	Дата
					4:1	1:10
				ЛАТВИПРОМ		
Копирован класс				Формат А3		

24.01.00.000.05

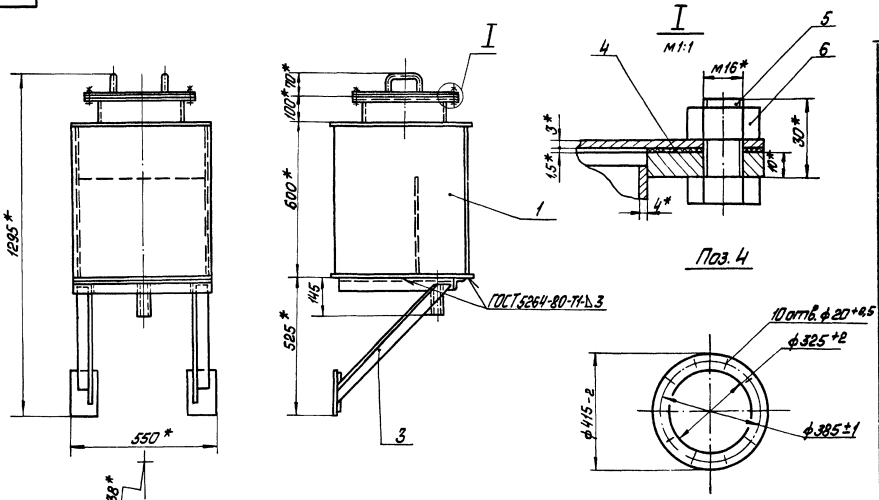

- 1 * Размеры для справок.
- 2 ± IT14

				24.01.00.000.05		
				Конденсатоотводчик		
Изм.	Лист	№ докум.	Исполн.	Провер.	Масштаб	Дата
					4:2	1:10
				ЛАТВИПРОМ		
24342-08 2 Копирован класс				Формат А3		

ФОРМ	ЗОНА	ПОЗ.	ОБОЗНАЧЕНИЕ	НАИМЕНОВАНИЕ	КОЛ.	ПРИМЕЧАНИЕ
				<u>ДОКУМЕНТАЦИЯ</u>		
А3			24.01.01.000 СБ	СБОРОЧНЫЙ ЧЕРТЕЖ		
				<u>ДЕТАЛИ</u>		
А4	1		24.01.01.001	КРЫШКА	1	
А4	2		24.01.01.002	ДННЩЕ	1	
Б4	3		24.01.01.003	ПЕРЕГОРОДКА		
				3 ГОСТ 19903-74 ЛНСТ ВСТЭКПЧГОСТ16523-70		
Б4	4		24.01.01.004	СТЕНКА	1	4,63кг
				500±1×394±1 мм		
				3 ГОСТ 19903-74 ЛНСТ ВСТЭКПЧГОСТ16523-70		
Б4	5		24.01.01.005	СТЕНКА	2	7,5 кг
				537±1×594±1 мм		
				3 ГОСТ 19903-74 ЛНСТ ВСТЭКПЧГОСТ16523-70		
А4	6		24.01.01.006	ФЛАНЕЦ	1	
Б4	7		24.01.01.007	ПАТРУБОК		
				325×4 ГОСТ 10704-76 ТРУБА ВСТЭСП ГОСТ 10705-80	1	3,0 кг
Б4	8		24.01.01.008	ПАТРУБОК		
				45×2,5 ГОСТ 10704-76 ТРУБА ВСТЭСП ГОСТ 10705-80	1	0,38 кг
24.01.01.000						
ИЗМ.	ЛНСТ	№ ДОКУМ.	ПОДП.	ДАТА		
РАЗРАБ.	ИНЖИТЕР	КОЛМЕЦ	Колмец		ЛНСТ	ЛНСТОВ
ПРОВ.	КОЛМЕЦ	Колмец			И	1
И.КОНТР.	КОЛМЕЦ	Колмец			КОРПУС	
УТВ.					ЛАТГИПРОПРОМ	

161

400 10 10 10

24.01.01.001

ИЗМ.	ЛНСТ	№ ДОКУМ.	ПОДП.	ДАТА	ЛНСТ	МАССА	МАСШТАБ
РАЗРАБ.	ИНЖИТЕР	КОЛМЕЦ	Колмец		И	4,5	1:5
ПРОВ.	КОЛМЕЦ	Колмец			ЛНСТ	ЛНСТОВ	1
И.КОНТР.	КОЛМЕЦ	Колмец			3 ГОСТ 19903-74 ЛНСТ ВСТЭКПЧГОСТ16523-70		
УТВ.					ЛАТГИПРОПРОМ		

КОПИРОВАЛ ЛА- ФОРМАТ А4

200 10 10 10

24.01.01.002

ИЗМ.	ЛНСТ	№ ДОКУМ.	ПОДП.	ДАТА	ЛНСТ	МАССА	МАСШТАБ
РАЗРАБ.	ИНЖИТЕР	КОЛМЕЦ	Колмец		И	6,35	1:5
ПРОВ.	КОЛМЕЦ	Колмец			ЛНСТ	ЛНСТОВ	1
И.КОНТР.	КОЛМЕЦ	Колмец			3 ГОСТ 19903-74 ЛНСТ ВСТЭКПЧГОСТ16523-70		
УТВ.					ЛАТГИПРОПРОМ		

КОПИРОВАЛ ЛА- ФОРМАТ А4

162

400 10 10 10

ФОРМ	ЗОНА	ПОЗ.	ОБОЗНАЧЕНИЕ	НАИМЕНОВАНИЕ	КОЛ.	ПРИМЕЧАНИЕ
				<u>ДОКУМЕНТАЦИЯ</u>		
А3			24.01.00.000 СБ	СБОРОЧНЫЙ ЧЕРТЕЖ		
				<u>СБОРОЧНЫЕ ЕДИНИЦЫ</u>		
А4	1		24.01.01.000	КОРПУС	1	
А4	2		24.01.02.000	КРЫШКА	1	
А4	3		24.01.03.000	КРОНШТЕЙН	1	
				<u>ДЕТАЛИ</u>		
Б4	4		24.01.00.001	ПРОКЛАДКА		
				ПАРОНИТ ПОН4,5 ГОСТ 481-80	1	0,5 кг
				<u>СТАНДАРТНЫЕ ИЗДЕЛИЯ</u>		
				БОЛТ М16×30,46		
				ГОСТ 7790-70*	10	
				ГАЙКА М16,5		
				ГОСТ 5915-70*	10	
24.01.00.000						
ИЗМ.	ЛНСТ	№ ДОКУМ.	ПОДП.	ДАТА		
РАЗРАБ.	ИНЖИТЕР	КОЛМЕЦ	Колмец		ЛНСТ	ЛНСТОВ
ПРОВ.	КОЛМЕЦ	Колмец			И	1
И.КОНТР.	КОЛМЕЦ	Колмец			КОНДЕНСАТОТВОДЧИК	
УТВ.					ЛАТГИПРОПРОМ	

24342-08 3 КОПИРОВАЛ ЛА- ФОРМАТ А4

24.01.01.006

✓(✓)

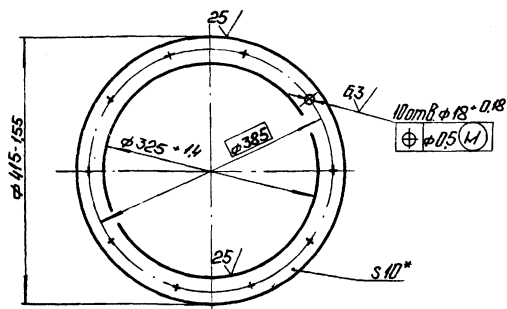

*Размер для справок.

24.01.01.006

Изм.	Лист	№ докум.	Подп.	Дата	Лист	№ листа	Масштаб
						4,1	1:5
И.контр. Колычев				Лист	Листов 1		
И.контр. Колычев				Лист 3 ГОСТ 19903-74		ЛАТГИПРОПРОМ	
И.контр. Колычев				Лист 3 из 4 ГОСТ 14637-79		ЛАТГИПРОПРОМ	
И.контр. Колычев				Копирован: С.Г.		Формат А4	

24.01.02.000 СБ

Листов 7 из 2
Листовой проект 903-1-277.90

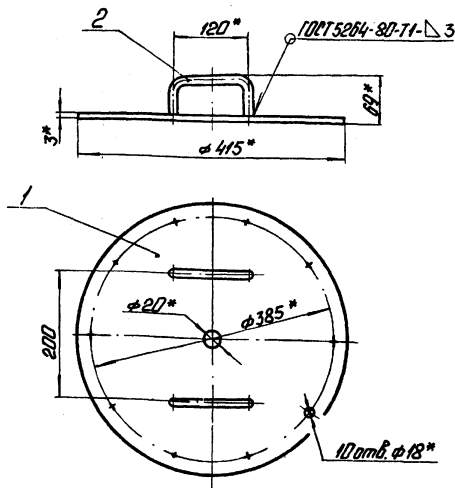

1. * Размеры для справок.
2. ± 1/14

24.01.02.000 СБ

Изм.	Лист	№ докум.	Подп.	Дата	Лист	№ листа	Масштаб
						3,6	1:5
И.контр. Колычев				Лист	Листов 1		
И.контр. Колычев				Лист 3 из 4 ГОСТ 19903-74		ЛАТГИПРОПРОМ	
И.контр. Колычев				Лист 3 из 4 ГОСТ 14637-79		ЛАТГИПРОПРОМ	
И.контр. Колычев				Копирован: С.Г.		Формат А4	

24.01.02.001

✓(✓)

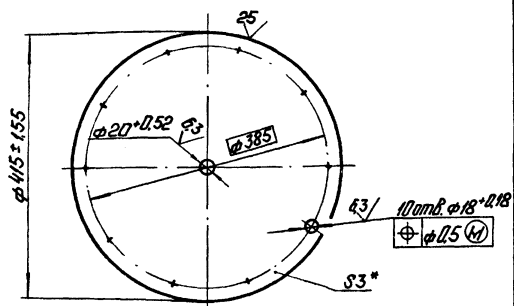

*Размер для справок.

24.01.02.001

Изм.	Лист	№ докум.	Подп.	Дата	Лист	№ листа	Масштаб
						3,2	1:5
И.контр. Колычев				Лист	Листов 1		
И.контр. Колычев				Лист 3 из 4 ГОСТ 19903-74		ЛАТГИПРОПРОМ	
И.контр. Колычев				Лист 3 из 4 ГОСТ 14637-79		ЛАТГИПРОПРОМ	
И.контр. Колычев				Копирован: С.Г.		Формат А4	

24.01.02.002

Листов 7 из 2
Листовой проект 903-1-277.90

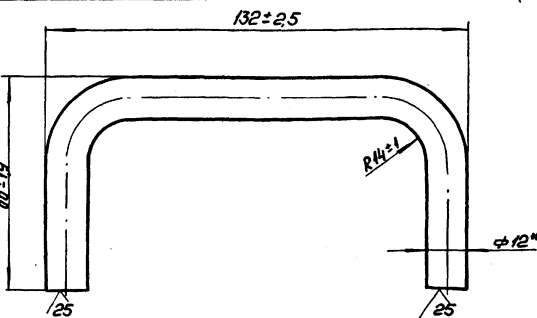

*Размер для справок.

24.01.02.002

Изм.	Лист	№ докум.	Подп.	Дата	Лист	№ листа	Масштаб
						0,2	Н
И.контр. Колычев				Лист	Листов 1		
И.контр. Колычев				Лист 12-Б-Пост 2590-71		ЛАТГИПРОПРОМ	
И.контр. Колычев				Лист 3 из 4 ГОСТ 1050-74		ЛАТГИПРОПРОМ	
И.контр. Колычев				Копирован: С.Г.		Формат А4	

№ п/п	Обозначение	Наименование	кол.	примечание
		Документация		
	24.01.02.000.05	Оборачный чертеж		
		Детали		
1	24.01.02.001	Крышка	1	
2	24.01.02.002	Ручка	2	

24.01.02.000		Крышка		Латгипропром
№ проекта	№ чертежа	№ детали	№ листа	№ листа
№ проекта	№ чертежа	№ детали	№ листа	№ листа
№ проекта	№ чертежа	№ детали	№ листа	№ листа

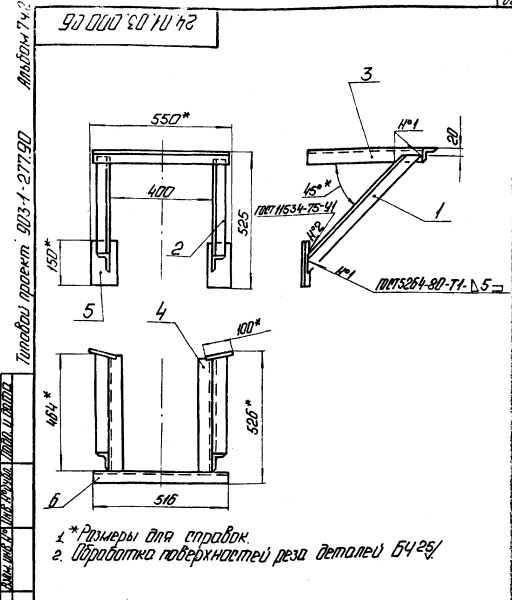

24.01.03.000.05		Кронштейн		Латгипропром
№ проекта	№ чертежа	№ детали	№ листа	№ листа
№ проекта	№ чертежа	№ детали	№ листа	№ листа
№ проекта	№ чертежа	№ детали	№ листа	№ листа

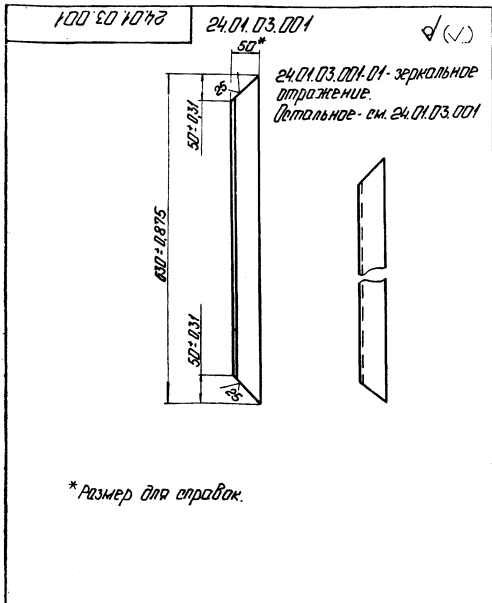

24.01.03.001		Подпорка		Латгипропром
№ проекта	№ чертежа	№ детали	№ листа	№ листа
№ проекта	№ чертежа	№ детали	№ листа	№ листа
№ проекта	№ чертежа	№ детали	№ листа	№ листа

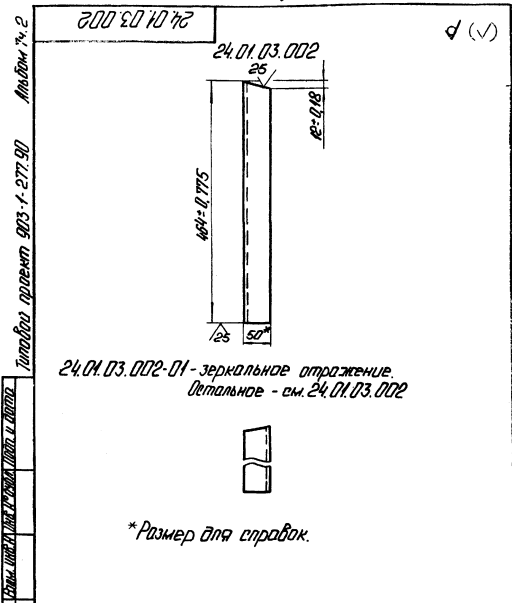

24.01.03.002		Полка		Латгипропром
№ проекта	№ чертежа	№ детали	№ листа	№ листа
№ проекта	№ чертежа	№ детали	№ листа	№ листа
№ проекта	№ чертежа	№ детали	№ листа	№ листа

Формат	Лист	Поз.	Обозначение	Наименование	Кол.	Примечание
				<u>Документация</u>		
А4			24.01.03.000 СБ	Сборочный чертеж		
				<u>Детали</u>		
А4	1		24.01.03.001	Падпарка	1	
	2		-01	Падпарка	1	
А4	3		24.01.03.002	Палка	1	
	4		-01	Палка	1	
Б4	5		24.01.03.003	Пластина		
				Лист 5 ГОСТ 19903-74		
				Вст.зкп 2 ГОСТ 14637-79		
				100 ± 1 × 150 ± 1 мм	2	0,6 кг
Б4	6		24.01.03.004	Палка		
				Угловой 50x50x5-Б-ГОСТ 8509-86	1	1,95 кг
				Вст.зкп 3 ГОСТ 535-79		

И.И.Лист	И.И.Воклиц	И.И.Парп	И.И.Дата	24.01.03.000	
И.И.Разраб.	И.И.И.Кичишвили	И.И.И.Колмеци	И.И.И.Колмеци	Кронштейн	Лист Лист Листов
И.И.И.Контр.	И.И.И.Колмеци	И.И.И.Колмеци	И.И.И.Колмеци	ЛАТИПРОПРОМ	И.И.И.Колмеци
И.И.И.Контр.	И.И.И.Колмеци	И.И.И.Колмеци	И.И.И.Колмеци	Копировал 20	формат А4

Формат	Лист	Поз.	Обозначение	Наименование	Кол.	Примечание
				<u>Документация</u>		
А3			55.01.00.000 СБ	Сборочный чертеж		
				<u>Сборочные единицы</u>		
А4	1		55.01.01.000	Камера	1	
А4	2		55.01.02.000	Дверь	1	

И.И.Лист	И.И.Воклиц	И.И.Парп	И.И.Дата	55.01.00.000	
И.И.Разраб.	И.И.И.Кичишвили	И.И.И.Колмеци	И.И.И.Колмеци	Камера управления	Лист Лист Листов
И.И.И.Контр.	И.И.И.Колмеци	И.И.И.Колмеци	И.И.И.Колмеци	ЛАТИПРОПРОМ	И.И.И.Колмеци
И.И.И.Контр.	И.И.И.Колмеци	И.И.И.Колмеци	И.И.И.Колмеци	Копировал 20	формат А4

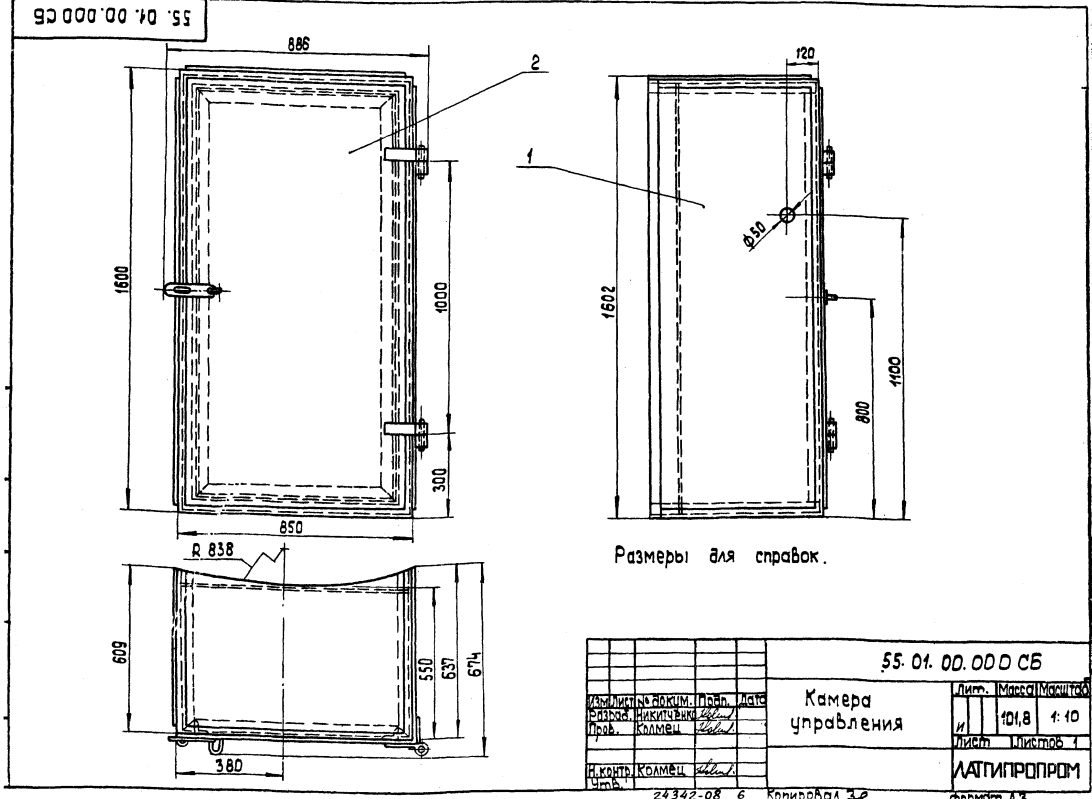

				55.01.00.000 СБ	
И.И.Лист	И.И.Воклиц	И.И.Парп	И.И.Дата	Камера управления	Лист Листов Листов
И.И.Разраб.	И.И.И.Кичишвили	И.И.И.Колмеци	И.И.И.Колмеци	ЛАТИПРОПРОМ	И.И.И.Колмеци
И.И.И.Контр.	И.И.И.Колмеци	И.И.И.Колмеци	И.И.И.Колмеци	24342-08 6	Копировал 20
И.И.И.Контр.	И.И.И.Колмеци	И.И.И.Колмеци	И.И.И.Колмеци	формат А3	

Код	Обозначение	Наименование	Примечание
		Документация	
A3	55.01.01.000.06	Рабочий чертеж	
		Рабочие единицы	
A4	1 55.01.01.100	Каркас	1
A4	2 55.01.01.200	Плоская петля со штырем	2
		Детали	
A4	3 55.01.01.001	Ушко	1
A4	4 55.01.01.002	Крышка	1
A4	5 55.01.01.003	Боковина	1
B4	6 55.01.01.004	Боковина	
		Лист 2 ГОСТ 19903-74	
		ГОСТ 31001-63-23-70	
		603-0875*155=1,55мм	1 14,7кг

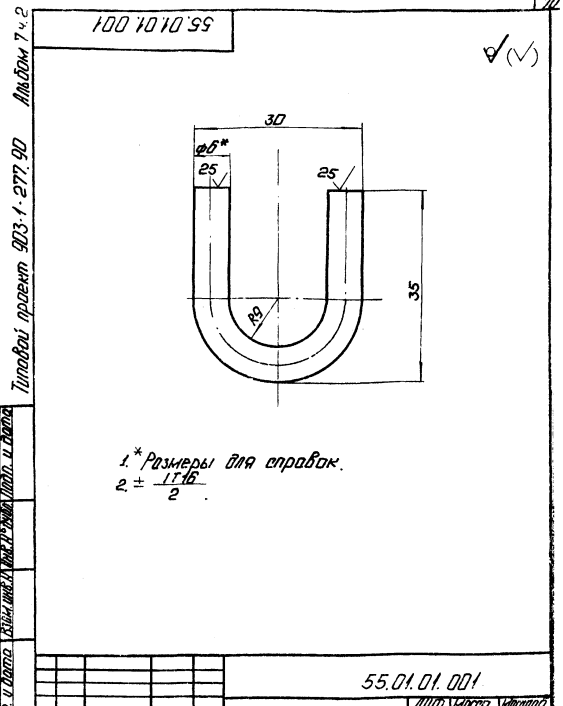

55.01.01.000		Камера	ЛАТГИПРОПРОМ
Исполн.	Лист	Листов	Формат А4

55.01.01.001		Ушко	Листов 2	Листов 1
Исполн.	Лист	Листов	Формат А4	
Исполн.	Лист	Листов	Формат А4	

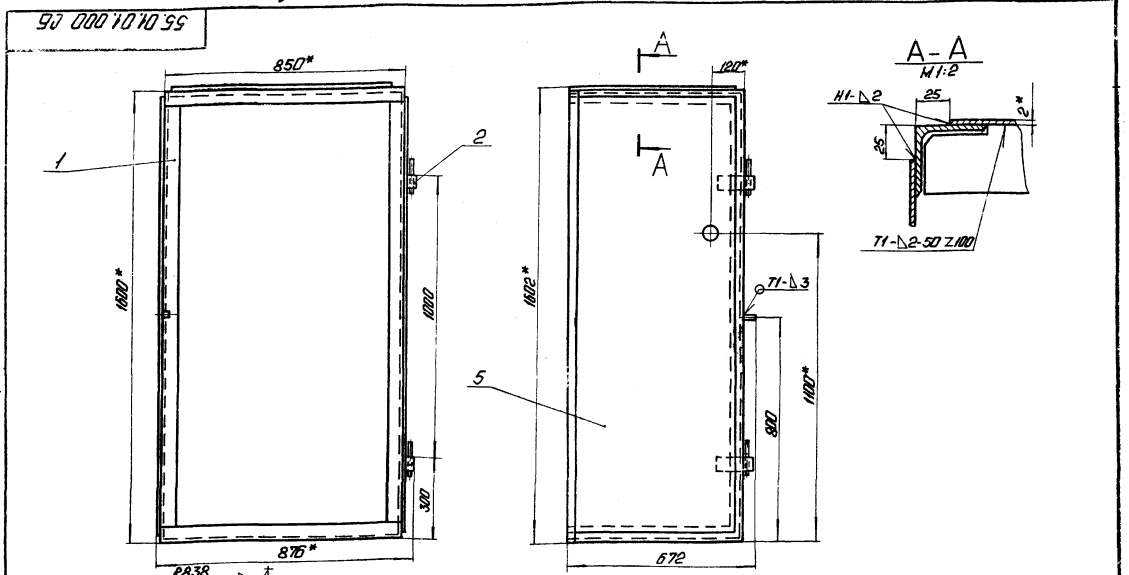

- 1* Размеры для справок.
- 2 ± 1/16
- 3 Сварные швы по ГОСТ 5264-80
- 4 Обработка поверхностей резом деталей Б4²⁵.

55.01.01.000.05		Камера	Листов 2,5	Листов 1
Исполн.	Лист	Листов	Формат А3	
Исполн.	Лист	Листов	Формат А3	

55.01.01.000.05		Камера	Листов 2,5	Листов 1
Исполн.	Лист	Листов	Формат А3	
Исполн.	Лист	Листов	Формат А3	

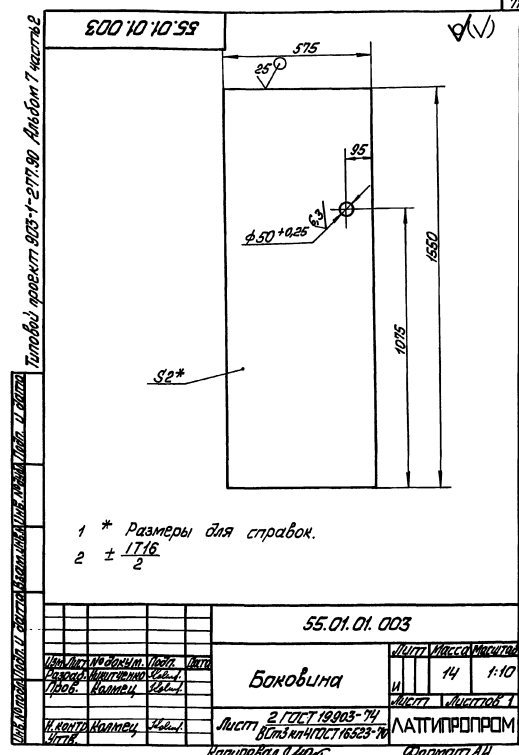
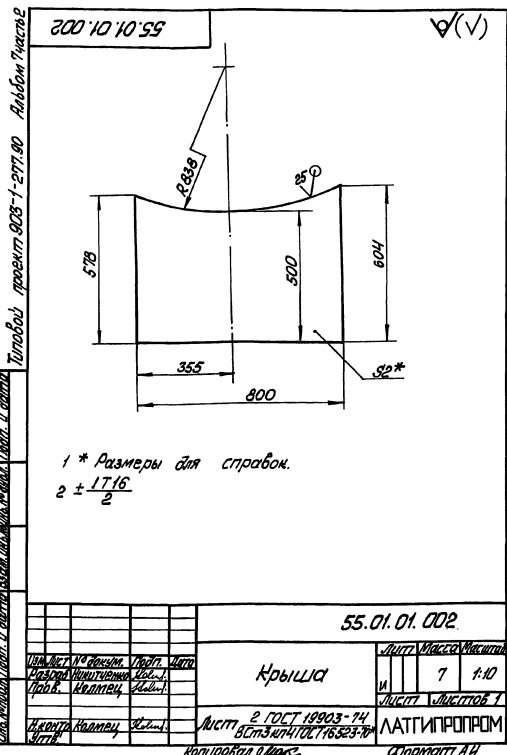

Изд. №	Изм.	Лист	Масштаб
1		7	1:10
Крыша			
Лист 2 ГОСТ 19903-74		Листы 7	
ВСТ 301470176323-76		Листов 1	
Контроль		ЛТТИПРОПРОМ	
Копирован с оригинала			

Изд. №	Изм.	Лист	Масштаб
1		14	1:10
Боковина			
Лист 2 ГОСТ 19903-74		Листы 14	
ВСТ 301470176323-76		Листов 1	
Контроль		ЛТТИПРОПРОМ	
Копирован с оригинала			

Изд. №	Изм.	Лист	Масштаб
1		14	1:10
Боковина			
Лист 2 ГОСТ 19903-74		Листы 14	
ВСТ 301470176323-76		Листов 1	
Контроль		ЛТТИПРОПРОМ	
Копирован с оригинала			

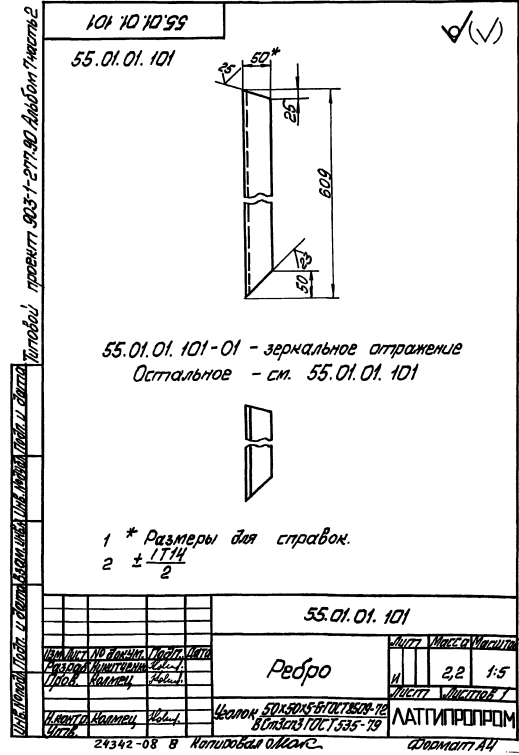

55.01.01.100.C5

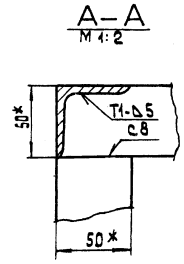
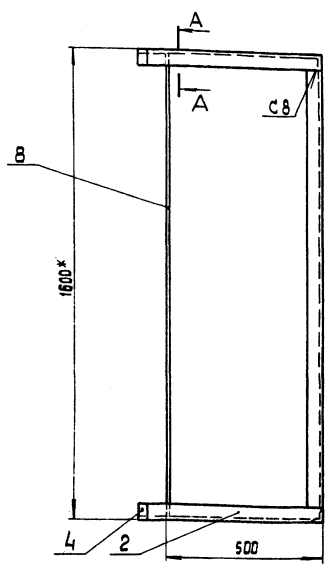
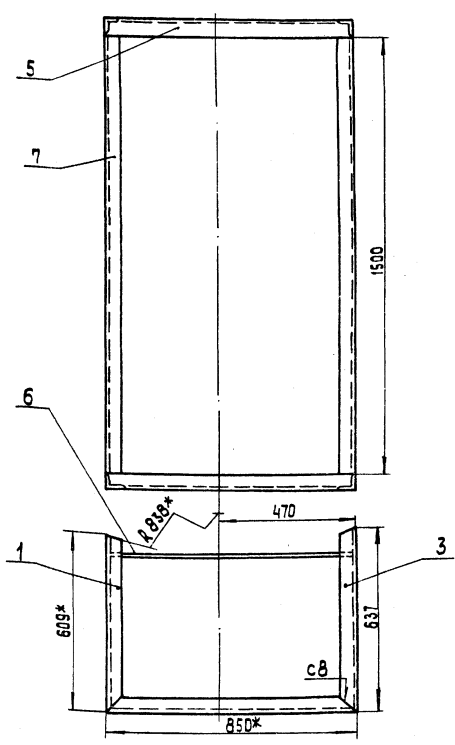

- 1 * Размеры для справок
- 2. $\pm \frac{IT 14}{2}$
- 3. Сварные швы по ГОСТ 5264-80
- 4. Обработка поверхностей реза деталей БЧ

55.01.01.100.C5				Лит.	Масса	Масштаб	
ИЗМ	Лист	№ докум.	Подп.	Дата	Каркас	35,9	1:10
РАЗРАБ.	НИКИТИЧЕНКО	Л/Л	Л/Л	Л/Л			
ПРОВ.	КОЛМЕЦ	Л/Л	Л/Л	Л/Л	Лист	Листов	1
И.КОНТР.	КОЛМЕЦ	Л/Л	Л/Л	Л/Л	ЛАТГИПРОПРОМ		
УТВ.	Л/Л	Л/Л	Л/Л	Л/Л	Копировал 23 формат А3		

55.01.01.102

55.01.01.102

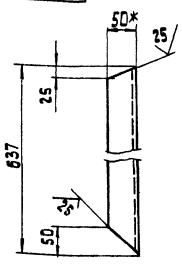

55.01.01.102-01- зеркальное отражение.
Остальное- см. 55.01.01.102



- 1* Размеры для справок
- 2. $\pm \frac{IT 14}{2}$

55.01.01.102				Лит.	Масса	Масштаб	
ИЗМ	Лист	№ докум.	Подп.	Дата	Ребро	2,3	1:5
РАЗРАБ.	НИКИТИЧЕНКО	Л/Л	Л/Л	Л/Л			
ПРОВ.	КОЛМЕЦ	Л/Л	Л/Л	Л/Л	Лист	Листов	1
И.КОНТР.	КОЛМЕЦ	Л/Л	Л/Л	Л/Л	ЛАТГИПРОПРОМ		
УТВ.	Л/Л	Л/Л	Л/Л	Л/Л	Уголок 50x50x5-Б-ГОСТ 8509-86 8cm3 cm3 ГОСТ 535-79		
				Копировал 22 формат А4			

55.01.01.103

Альбом 7.4.2
Типовой проект 903-1-277.90

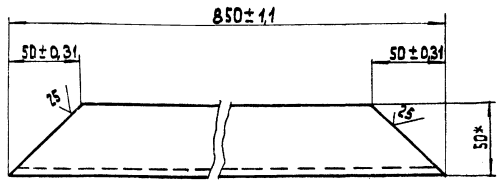

* Размеры для справок.

55.01.01.103				Лит.	Масса	Масштаб	
ИЗМ	Лист	№ докум.	Подп.	Дата	Ребро	3,2	1:2
РАЗРАБ.	НИКИТИЧЕНКО	Л/Л	Л/Л	Л/Л			
ПРОВ.	КОЛМЕЦ	Л/Л	Л/Л	Л/Л	Лист	Листов	1
И.КОНТР.	КОЛМЕЦ	Л/Л	Л/Л	Л/Л	Уголок 50x50x5-Б-ГОСТ 8509-86 8cm3 cm3 ГОСТ 535-79		
УТВ.	Л/Л	Л/Л	Л/Л	Л/Л	Копировал 22 формат А4		

55.01.01.104

1.* РАЗМЕРЫ ДЛЯ СПРАВКИ.
2. ± 1/2

55.01.01.104				ЛИСТ	МАССА	МАСШТАБ
ИЗМ. ЛИСТ	№ ДОКУМ.	ПОДП.	ДАТА	И	0,54	1:2
РАЗРАБ.	НИКИТЧЕНКО	Колес		ЛИСТ	ЛИСТОВ 1	
ПРОВ.	КОЛМЕЦ	Колес		ЛАНТИПРОПРОМ		
ПОЛОСА 5x50 ГОСТ 103-76 В СЭЗ КП2 ГОСТ 535-79				КОПИРОВАЛА Л. ФОРМАТ А4		

55.01.01.200 СБ

1.* РАЗМЕРЫ ДЛЯ СПРАВКИ.
2. ± 1/2

55.01.01.200 СБ				ЛИСТ	МАССА	МАСШТАБ
ИЗМ. ЛИСТ	№ ДОКУМ.	ПОДП.	ДАТА	И	0,46	1:2
РАЗРАБ.	НИКИТЧЕНКО	Колес		ЛИСТ	ЛИСТОВ 1	
ПРОВ.	КОЛМЕЦ	Колес		ЛАНТИПРОПРОМ		
ПОЛОСА 5x50 ГОСТ 103-76 В СЭЗ КП2 ГОСТ 535-79				КОПИРОВАЛА Л. ФОРМАТ А4		

55.01.01.200

№ ДОКУМ.	ОБОЗНАЧЕНИЕ	НАИМЕНОВАНИЕ	КОЛ-ВО	ПРИМЕЧАНИЕ
		ДОКУМЕНТАЦИЯ		
А4	55.01.200 СБ	СБОРОЧНЫЙ ЧЕРТЕЖ		
		ДЕТАЛИ		
А4	1 55.01.01.201	СТВОРКА ПЕТАН	1	
А4	2 55.01.01.202	ШТЫРЬ	1	

55.01.01.200				ЛИСТ	МАССА	МАСШТАБ
ИЗМ. ЛИСТ	№ ДОКУМ.	ПОДП.	ДАТА	И		
РАЗРАБ.	НИКИТЧЕНКО	Колес		ЛИСТ	ЛИСТОВ 1	
ПРОВ.	КОЛМЕЦ	Колес		ЛАНТИПРОПРОМ		
СТВОРКА ПЕТАН СО ШТЫРЕМ				КОПИРОВАЛА Л. ФОРМАТ А4		

55.01.01.201

1.* РАЗМЕРЫ ДЛЯ СПРАВКИ.
2. ± 1/2

55.01.01.201				ЛИСТ	МАССА	МАСШТАБ
ИЗМ. ЛИСТ	№ ДОКУМ.	ПОДП.	ДАТА	И	0,38	1:2
РАЗРАБ.	НИКИТЧЕНКО	Колес		ЛИСТ	ЛИСТОВ 1	
ПРОВ.	КОЛМЕЦ	Колес		ЛАНТИПРОПРОМ		
ПОЛОСА 5x50 ГОСТ 103-76 В СЭЗ КП2 ГОСТ 535-79				КОПИРОВАЛА Л. ФОРМАТ А4		

55.01.01.202

25/✓(✓)

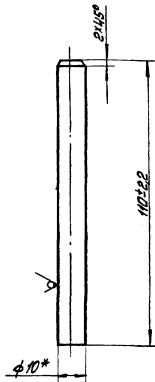

*Размер для справок

55.01.01.202

Штырь

Лист	Масса	Масштаб
И	0,01	1:1
Листов 1		

Крыло 10-8 ГОСТ 2530-71

ГОСТ 1050-74

ЛАТТИПРОПРОМ

Капуляков Александр

Формат А4

55.01.02.000

Дверь

Лист	Масса	Масштаб
И		
Листов 1		

ЛАТТИПРОПРОМ

Капуляков Александр

Формат А4

Таблицы проекта 903-1-277-80 Альбом 7ч.2

Код	Кол-во	Обозначение	Наименование	Кол.	Примечание
			Документация		
И		55.01.02.000.05	Сборочный чертеж		
			Сборочные единицы		
И	1	55.01.02.100	Рама	1	
			Детали		
И	2	55.01.01.201	Отборка петли	2	
И	3	55.01.01.001	Ушко	1	
И	4	55.01.02.001	Накладка	1	
И	5	55.01.02.002	Лист обверной		
			Лист 2 ГОСТ 19903-74		
			ВСт3 ГОСТ 16523-70*	1	18,7 кг

55.01.02.000.05

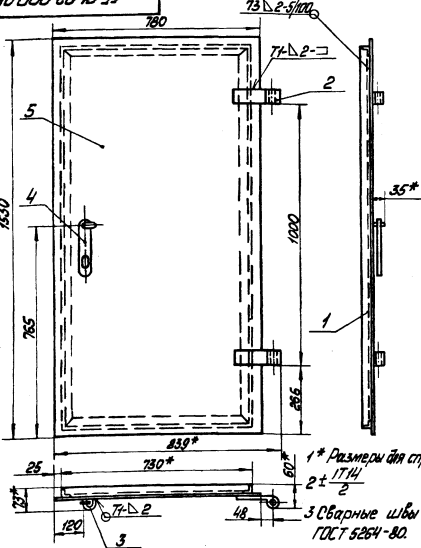

*Размеры для справок

2 ± 1714

3 Сварные швы по ГОСТ 5264-80.

55.01.02.000.05

Дверь

Лист	Масса	Масштаб
И	292	1:10
Листов 1		

ЛАТТИПРОПРОМ

Капуляков Александр

Формат А4

55.01.02.001

Накладка

Лист	Масса	Масштаб
И	0,2	1:1
Листов 1		

ЛАТТИПРОПРОМ

Полоса 5-30-ГОСТ 103-76

ВСт3п2/ГОСТ 1535-79

Капуляков Александр 24342-02 И Формат А4

Таблицы проекта 903-1-277-80 Альбом 7ч.2

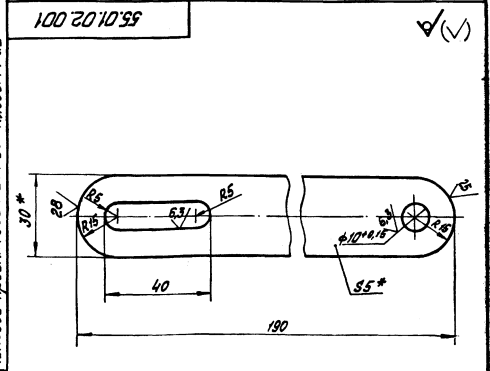

*Размеры для справок.

2 ± 1714

2.

Код	Обозначение	Наименование	Кол.	Примечание
		Документация		
А4	55.01.02.100 СБ	Сборочный чертеж		
		Детали		
А4	1 55.01.02.101	Полка	2	
А4	2 55.01.02.101-01	Полка	2	
<p>ИЗМ. ЛИСТ № ВОКУМ. ПРАВ. ДАТА</p> <p>РАЗРАБ. НИКИТЧЕНКО / Коллеца</p> <p>ПРОВ. КОЛЛЕЦА</p> <p>И. КОНТ. КОЛЛЕЦА</p> <p>УТВ.</p>				
<p>55.01.02.100</p> <p>Рама</p> <p>ЛМТ. МАССА/МАШТАБ</p> <p>И СМ. ТАБЛ. 4:10</p> <p>Лист Листов 1</p> <p>ЛАТГИПРОПРОМ</p> <p>Копировал <i>ЗР</i> формат А4</p>				

Обозначение	L	Прав. / отв.	Масса
55.01.02.101	730	±5,0	1,5
-01	1480	±6,5	3,2

* Размер для справок.

ИЗМ. ЛИСТ № ВОКУМ. ПРАВ. ДАТА

РАЗРАБ. НИКИТЧЕНКО / Коллеца

ПРОВ. КОЛЛЕЦА

И. КОНТ. КОЛЛЕЦА

УТВ.

55.01.02.101

Полка

ЛМТ. МАССА/МАШТАБ

И | СМ. ТАБЛ. | 4:2

Лист | Листов | 1

УГОЛОК 36x36x4-Б ГОСТ 8509-72

80x30x3 ГОСТ 535-79

ЛАТГИПРОПРОМ

Копировал *ЗР* формат А4

ГОСТ 5264-80-С2

1* Размеры для справок.

2. ±IT14 / 2

ИЗМ. ЛИСТ № ВОКУМ. ПРАВ. ДАТА

РАЗРАБ. НИКИТЧЕНКО / Коллеца

ПРОВ. КОЛЛЕЦА

И. КОНТ. КОЛЛЕЦА

УТВ.

55.01.02.100 СБ

Рама

ЛМТ. МАССА/МАШТАБ

И | СМ. ТАБЛ. | 4:10

Лист | Листов | 1

ЛАТГИПРОПРОМ

Копировал *ЗР* формат А4

50.07.60.001 - изображено, 50.07.60.001.01 - зеркальное отражение

1* Размеры для справок.

2. ±IT14 / 2

ИЗМ. ЛИСТ № ВОКУМ. ПРАВ. ДАТА

РАЗРАБ. НИКИТЧЕНКО / Коллеца

ПРОВ. КОЛЛЕЦА

И. КОНТ. КОЛЛЕЦА

УТВ.

50.07.60.001

Опора №2

ЛМТ. МАССА/МАШТАБ

И | СМ. ТАБЛ. | 4:2

Лист | Листов | 1

УГОЛОК 63x63x6-Б ГОСТ 9509-72

80x30x3 ГОСТ 535-79

ЛАТГИПРОПРОМ

Копировал *ЗР* формат А4

Лист	Зона	Лист	Обозначение	Наименование	Примечание
				Документация	
			50.17.00.000.05	Сборочный чертеж	
<u>Детали</u>					
14	1		50.17.00.001	Кронштейн	1
14	2		50.17.00.002	Кронштейн	1
14	3		50.07.50.002	Планка	1
50.17.00.000					
			Опора		
			Латгипропром		
			Климов В.А.		Чертеж 14

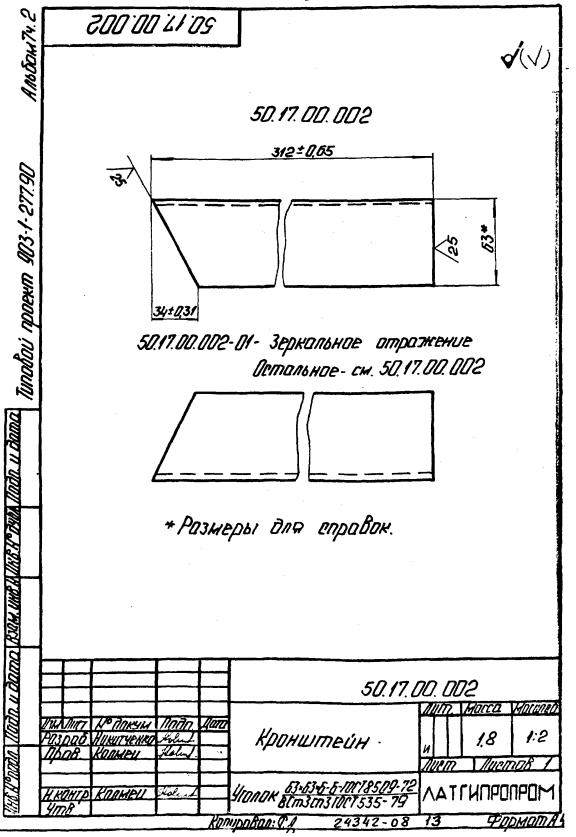
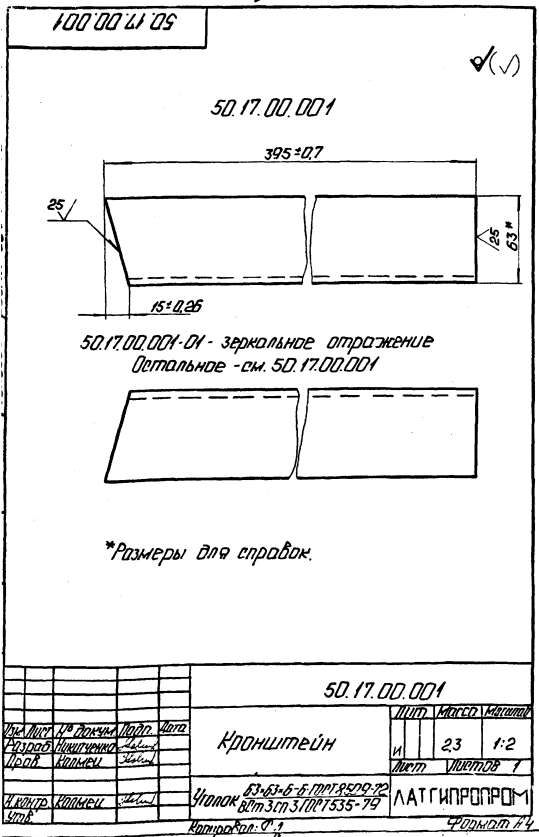
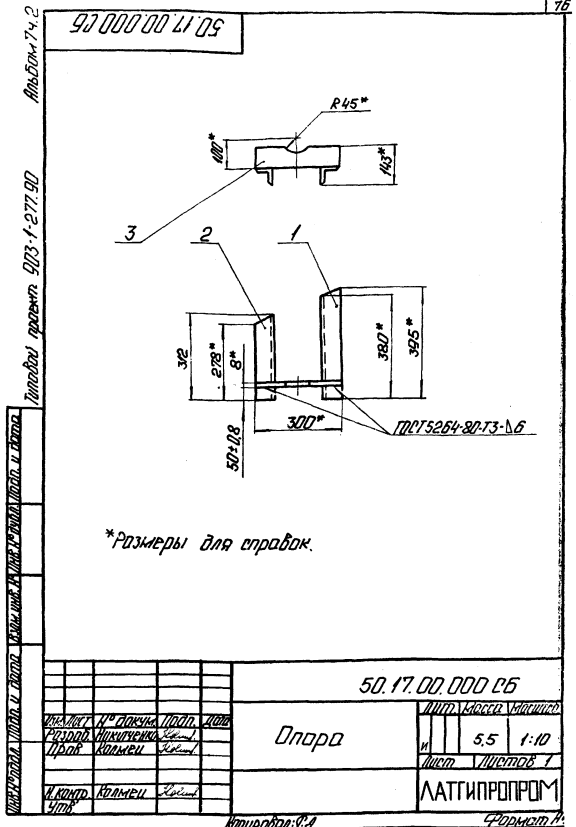

Код	Обозначение	Наименование	Материал	Примечание
		<u>Документация</u>		
АН	50.18.00.000.СБ	Сборочный чертеж		
		<u>Детали</u>		
АН	1	50.17.00.001-01	Кромштейн	1
АН	2	50.17.00.002-02	Кромштейн	1
АН	3	50.07.50.002	Планка	1

50.18.00.000			
И.И.И.	И.И.И.	И.И.И.	И.И.И.
Опора		Лист	Масса
Латипропром		и	1:10
Копированная пленка		Формат А4	

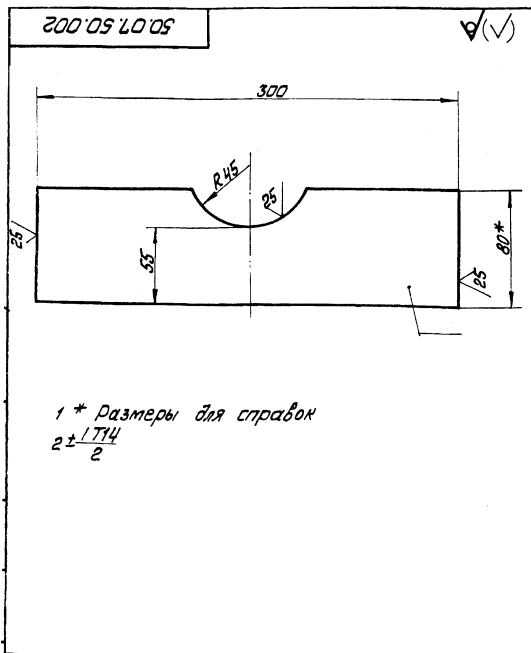

50.07.50.002			
И.И.И.	И.И.И.	И.И.И.	И.И.И.
Планка		Лист	Масса
Латипропром		и	1:2
Копированная пленка		Формат А4	

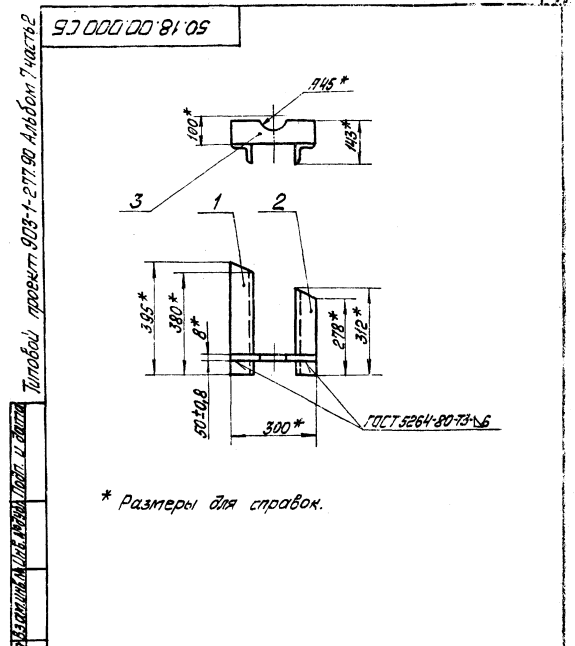

50.18.00.000 СБ			
И.И.И.	И.И.И.	И.И.И.	И.И.И.
Опора		Лист	Масса
Латипропром		и	1:10
Копированная пленка		Формат А4	

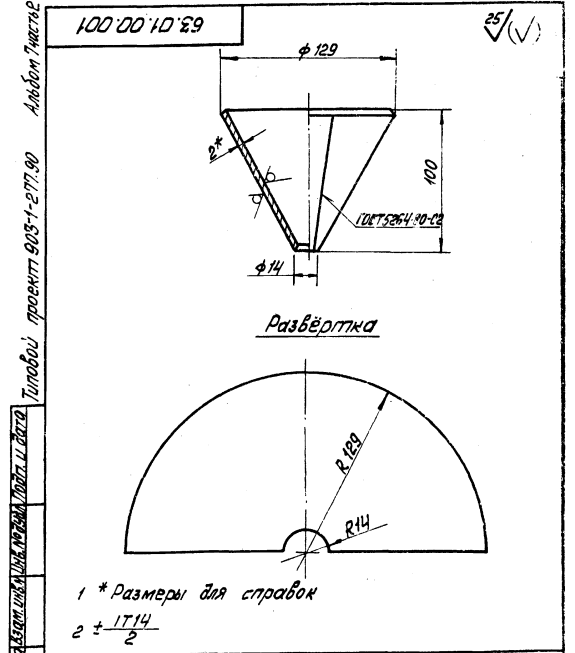

63.01.00.001			
И.И.И.	И.И.И.	И.И.И.	И.И.И.
Воронка		Лист	Масса
Латипропром		и	1:2
Копированная пленка		Формат А4	

Туполобый проект 903-1-277.90 Альбом 1 часть 2

№	№	№	№	Обозначение	Наименование	Количество	Примечание
<u>Документация</u>							
12				58.01.00.000 СБ	Оборочный чертеж		
<u>Детали</u>							
12	1			58.01.00.001	Корпус	1	
13	2			58.01.00.002	Дверка	1	
14	3			58.01.00.003	Ось	1	
<u>Стандартные изделия</u>							
4					Гайка М10х35 ГОСТ 3032-76	1	
5					Болт 7002-0586 ГОСТ 14724-69	1	
6					Болт М10х65.36 ГОСТ 7798-70	1	
7					Гайка М10.5/ГОСТ 5915-70	1	
8					Шпилька 30/ГОСТ 397-79	1	
<u>Материалы</u>							
9					Шнур асбестовый ШАОИ 10/ГОСТ 1779-83	18 м	

58.01.00.000

Лаз дороба

ЛАТГИПРОПРОМ

Копировал: Ф.И. Формат А4

58.01.00.003

25 (✓)

1.* Размер для справок.
2. ± 1/14.

58.01.00.003

Ось

25-В ГОСТ 2590-71
ВСТЭКП2 ГОСТ 1535-79

ЛАТГИПРОПРОМ

Копировал: Ф.И. Формат А4

58.01.00.002

1. Отклонения размеров отливок по 10 классу точности ГОСТ 26645-85.
2. Литейные чеканы 2% литейные радиусы R3.5 м.
3. Незказанные предельные отклонения размеров, полученных механической обработкой, IT14.
4.* Размеры для справок.

58.01.00.002

Дверка

С415-32 ГОСТ 1412-70

ЛАТГИПРОПРОМ

Копировал: Ф.И. 24342-08 15 Формат А4

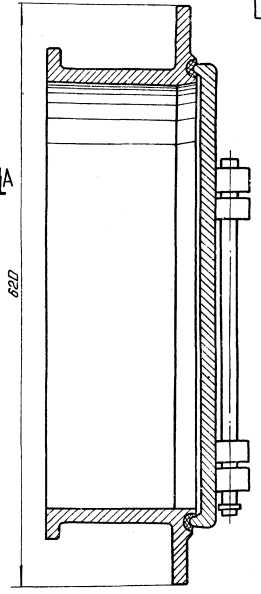
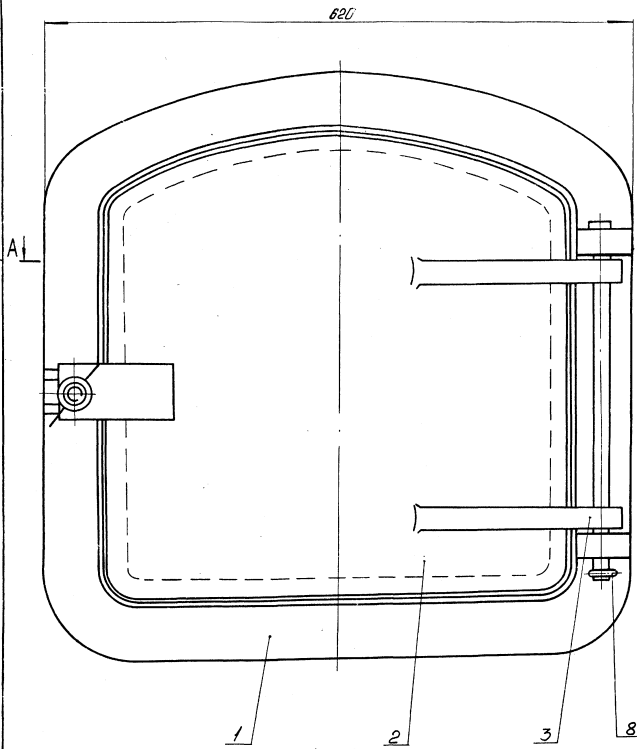

A-A

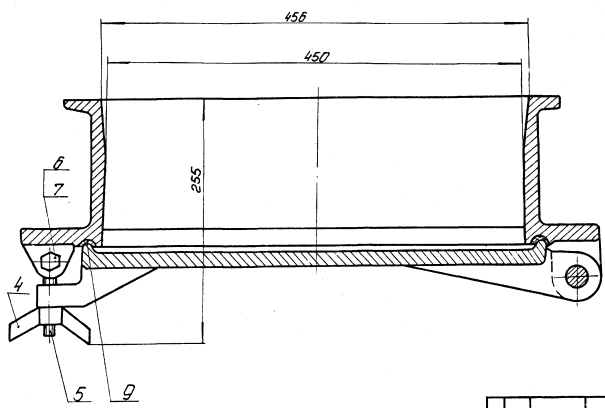

Размеры для справок.

58.01.00.000.05

№ п/п	№ документа	Изм.	Дата	Кто	Проверено
1	58.01.00.000.05	1			
<i>Лаз барда</i>					
И.конт.	И.проект	И.исп.			
У.конт.	У.проект	У.исп.			
			И.конт.	И.проект	И.исп.
			У.конт.	У.проект	У.исп.

√ (✓)

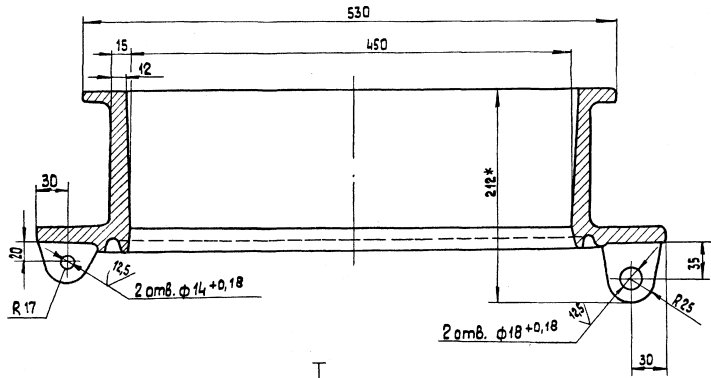
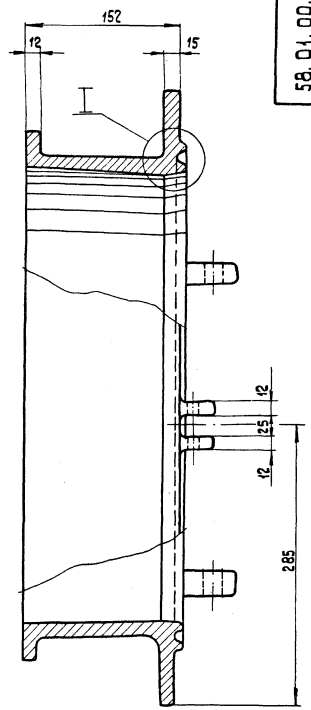
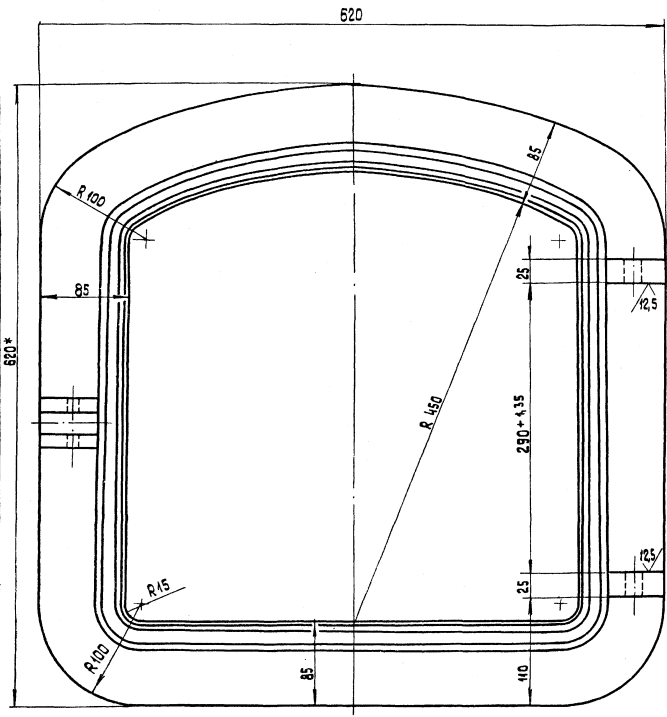

1. Отклонение размеров отливок по 10 классу точности ГОСТ 26645-85.
2. Литейные уклоны 2%, литейные радиусы R3... 5 мм.
3. Неуказанные предельные отклонения размеров, подлежащих механической обработке $\pm IT14/2$
- 4.* Размеры для справок.

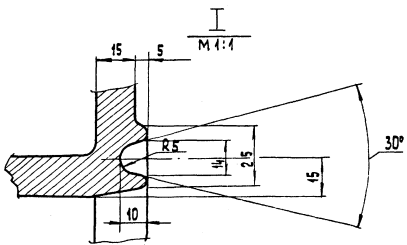

		58.01.00.001	
ИЗДАТЕЛЬСТВО ДИЗАЙН И ПРОЕКТИРОВАНИЕ	ПРОЕКТОР	ЛИСТ	КОЛИЧЕСТВО ЛИСТОВ
ПРОЕКТОР	КОМПЬЮТЕР	Корпус	51.5 4:2.5
ПРОБ.	ИЗМЕНЕНИЯ		ЛИСТ
И. КОМП. КОМП. КОМП.		С 415-32 ГОСТ 14.12-70	ЛАТИПРОПРОМ
ЧМБ	24342-08 17	КОПИРОВАЛ 3.5	ФОРМАТ А2

24.03.00.000.05

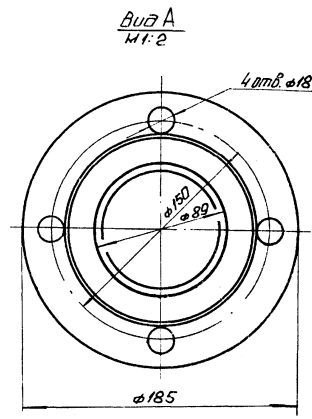
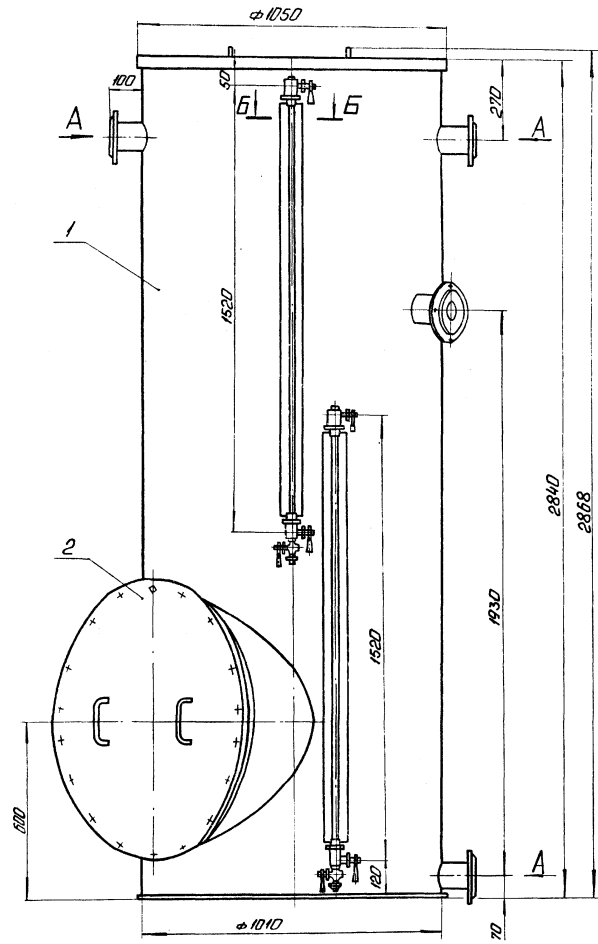

Б-Б
М 1:2

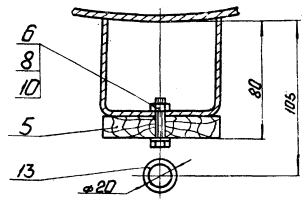

Б-Б повернуто
М 1:2

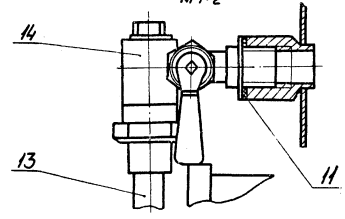

I
М 1:2

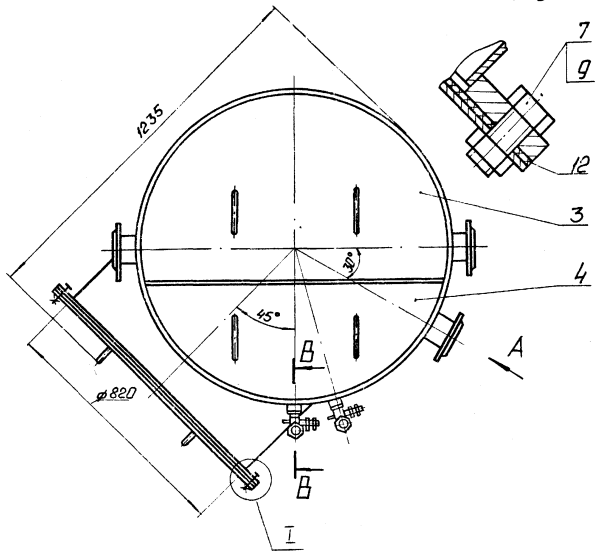

1. Размеры для справок.
2. После сборки бак подвергнуть гидравлическому испытанию посредством налива воды на полную высоту с выдержкой в течение двух часов. Все швы бака, наполненного водой проверить протечиванием. Течь не допускается.
3. Покрытие бака осуществляется по проекту влад-подготовки.

				24.03.00.000.05			
И.Лист	И.Листы	Проб	Дата	Бак-мерник V=2м ³		Лист	
Резьба	Кольца	Кольца	Кольца			381	1:10
Проб	Кольца	Кольца	Кольца			Лист	
И.Контр	Кольца	Кольца	Кольца			Листов	
И.Контр	Кольца	Кольца	Кольца			Листов	
И.Контр	Кольца	Кольца	Кольца			Листов	
				24342-08		ЛАНГИПРОПРОМ	
				16		Формат А2	

ЭДМ	ЭДМ	Лист	Обозначение	Наименование	Кол	Примечание
				Документация		
А2			24.03.00.000СБ	Сборочный чертеж		
				Сборочные единицы		
А1	1		24.03.01.000	Бак	1	
А1	2		24.03.02.000	Крышка	1	
А1	3		24.03.03.000	Полыкрышка	1	
А1	4		24.03.04.000	Полыкрышка	1	
				Детали		
А1	5		24.03.00.001	Рейка	2	
				Стандартные изделия		
	6			Болт М6x25 ГОСТ 7798-70*	6	
	7			Болт М20x45 ГОСТ 7798-70*	18	
	8			Шайба М6 ГОСТ 5315-70*	6	
	9			Шайба М20 ГОСТ 5315-70*	18	
	10			Шайба 6 ГОСТ 11871-78	6	
	11			Прокладка А-15-25 ГОСТ 15180-66		

			24.03.00.000	
И.Маслов	Н.С.Савин	Л.И.Иванов	Лист	Лист
Проект	Контр.проект	Контр.проект	1	2
Бак-мерник V=2м ³			ЛАТГИПРОПРОМ	
Капиров Вал. №1			Формат А4	

063/ (✓)

			24.03.00.001	
И.Маслов	Н.С.Савин	Л.И.Иванов	Лист	Лист
Проект	Контр.проект	Контр.проект	1	2
Рейка			ЛАТГИПРОПРОМ	
Доска 16x80 ГОСТ 6468-80			Формат А4	

162

ЭДМ	ЭДМ	Лист	Обозначение	Наименование	Кол	Примечание
	12			Прокладка А-800-2,5 ГОСТ 15180-66	1	
	13			Прутка 20x3,5 x 1500 ГОСТ 9446-74	2	
				Прочие изделия		
	14			Запорное устройство указателя уровня жидкостей 12с.130к Т.У.26-07-10.93-74	2	

ЭДМ	ЭДМ	Лист	Обозначение	Наименование	Кол	Примечание
				Документация		
А2			24.03.01.000СБ	Сборочный чертеж		
				Детали		
А3	1		24.03.01.001	Карпус	1	
А4	2		24.03.01.002	Кольцо	1	
А4	3		24.03.01.003	Душце	1	
А4	4		24.03.01.004	Фланец	1	
А4	5		24.03.01.005	Патрубок	1	
А4	6		24.03.01.006	Патрубок	4	
А4	7		24.03.01.007	Сегмент	1	
А4	8		24.03.01.008	Сектор	1	
А4	9		24.03.01.009	Болка	1	
А4	10		24.03.01.010	Кронштейн	6	
А4	11		24.03.01.011	Бобышка	4	
				Стандартные изделия		
				Фланец 1-80-6 Ст.3 ГОСТ 12820-80	4	

			24.03.01.000	
И.Маслов	Н.С.Савин	Л.И.Иванов	Лист	Лист
Проект	Контр.проект	Контр.проект	1	2
Бак			ЛАТГИПРОПРОМ	
Капиров Вал. №1			Формат А4	

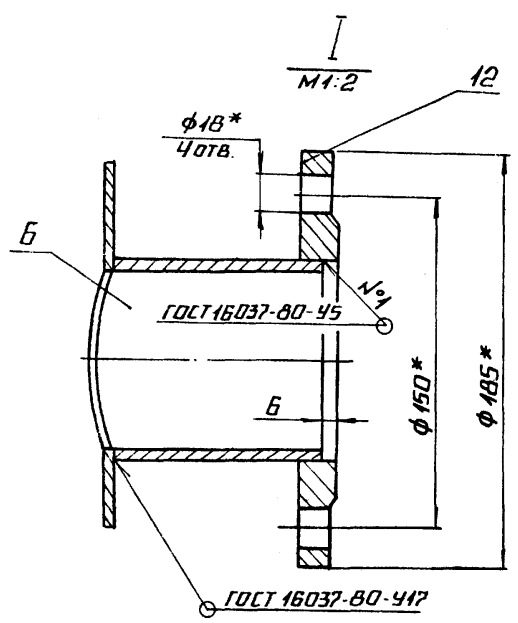
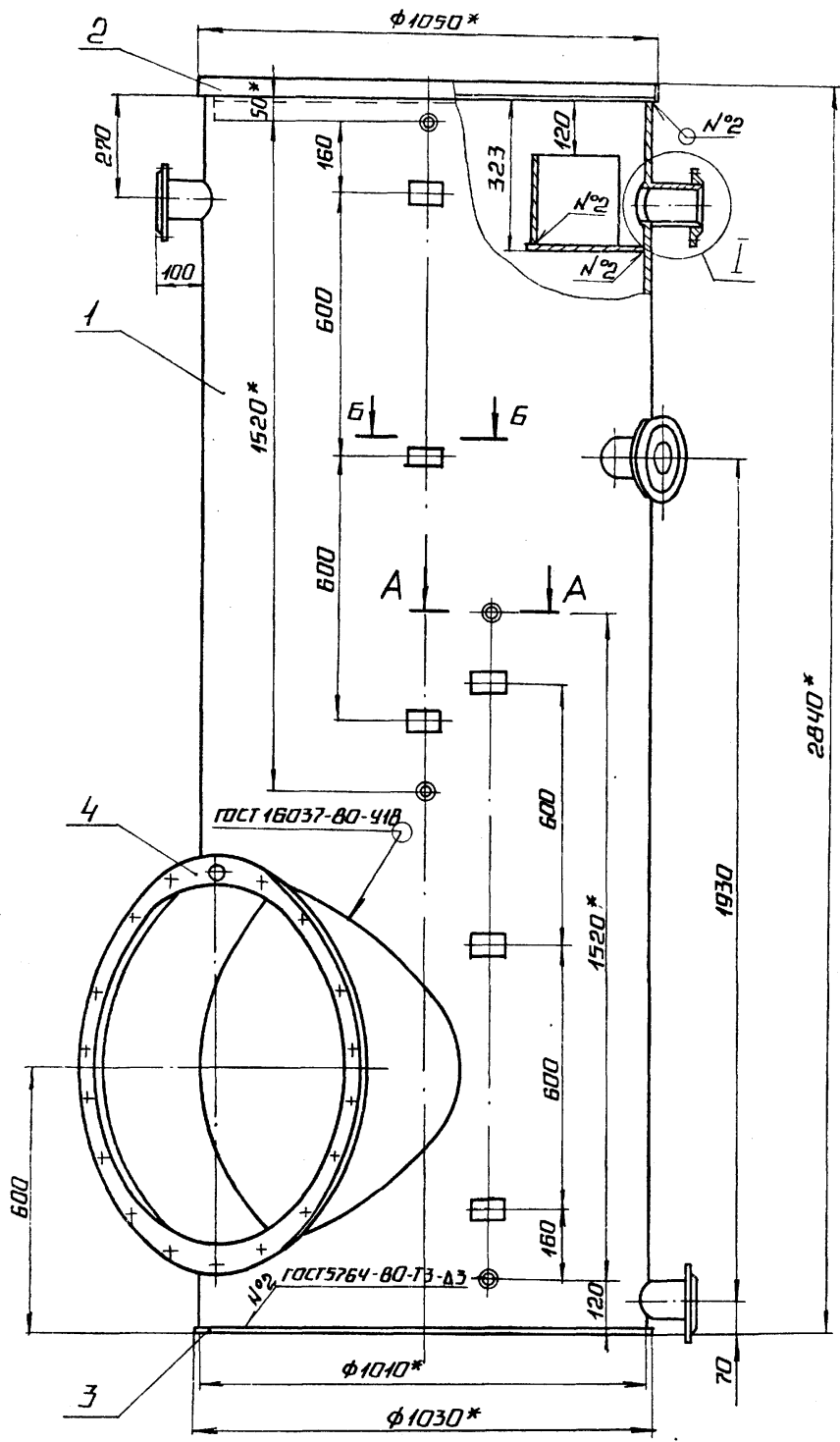

B-B
M1:2

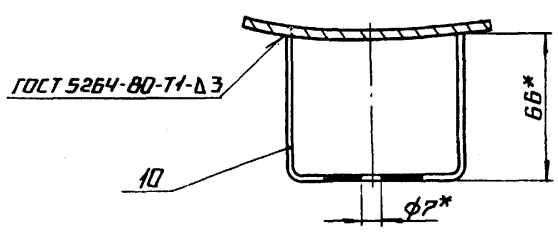

A-A
M1:2

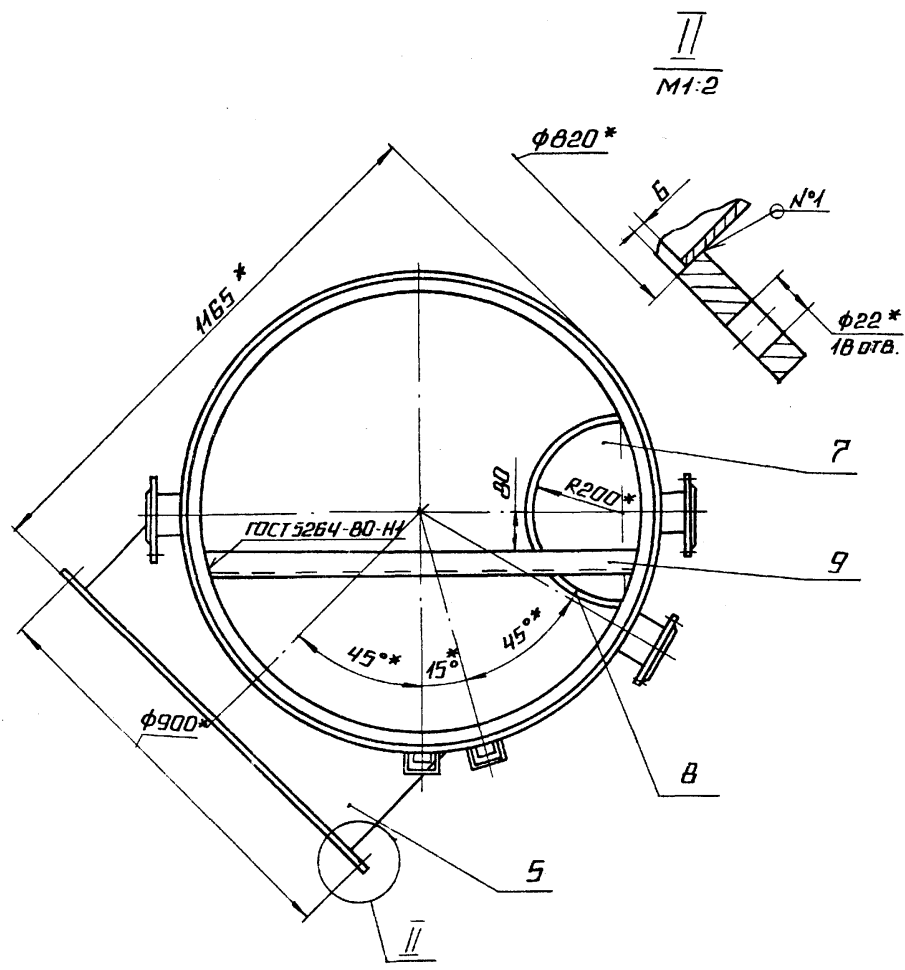
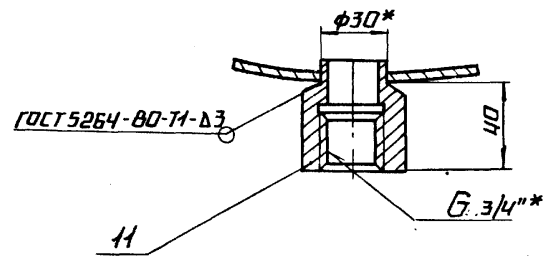

- 1.* РАЗМЕРЫ ДЛЯ СПРАВКИ.
- 2. НЕУКАЗАННЫЕ ПРЕДЕЛЬНЫЕ ОТКЛОНЕНИЯ РАЗМЕРОВ $\pm \frac{IT14}{2}$.
- 3. ПРОВЕРИТЬ НА ГЕРМЕТИЧНОСТЬ СВАРНЫЕ ШВЫ!

				24.03.01.000 СБ			
				БАК			
ИЗМ. ЛИСТ	№ ДОКУМ.	ПОДП.	ДАТА	ЛНТ	МАССА	МАССИВ	
ПРЗРЬ	КОЛМЕЦ	<i>Kolme</i>		И	324	1:10	
ПРОВ.	БОГДАНОВА	<i>Bohdan</i>		ЛНСТ	ЛНСТОВ-1		
И.КОНТР.	КОЛМЕЦ	<i>Kolme</i>		ЛАТГИПРОПРОМ			
УТВ.							

24.03.01.001

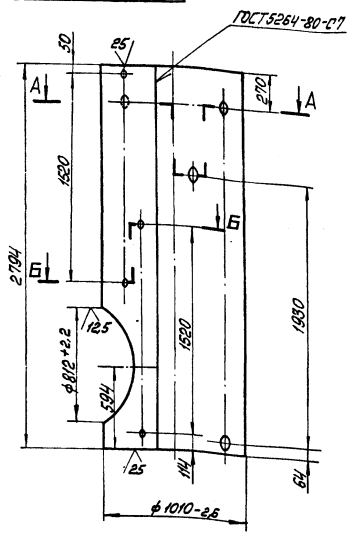

A-A
M 1:10

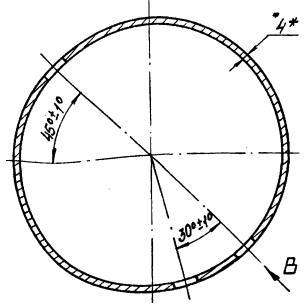

B-B
M 1:10

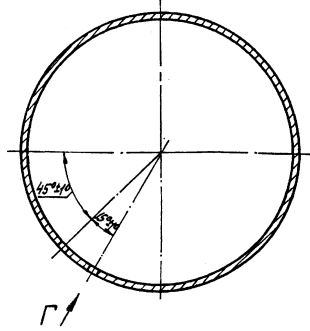

√(✓)

- 1. *Размер для справок.
- 2. Неуказанные предельные отклонения размеров ± IT/4

Вид В
M 1:2

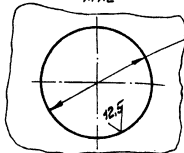

Вид Г
M 1:1

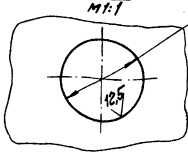

24.03.01.001

Исполн.	Провер.	Утвер.	Лист	Масса	Масштаб
Дизайн	Корпус	Лист	210	1:20	
Проект	Корпус	Лист			
Контр.					
Монтаж					
Испыт.					
Корпус			Латипропром		
4 ГОСТ 19903-04			Латипропром		
Лист В.03.01.001.001-79			Латипропром		
Копировал И.И.И.			Формат А3		

24.03.01.002

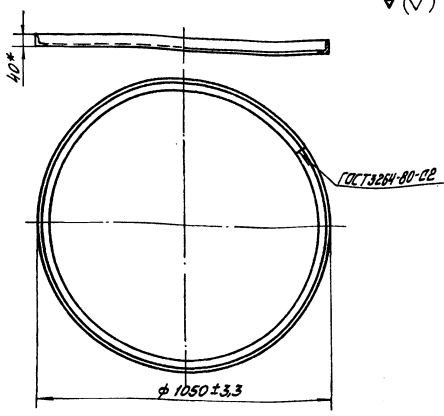

√(✓)

* Размер для справок.

24.03.01.002

Исполн.	Провер.	Утвер.	Лист	Масса	Масштаб
Дизайн	Корпус	Лист	79	1:10	
Проект	Корпус	Лист			
Контр.					
Монтаж					
Испыт.					
Кольцо			Латипропром		
4 ГОСТ 19903-04			Латипропром		
Лист В.03.01.002.002-79			Латипропром		
Копировал И.И.И.			Формат А4		

24.03.01.003

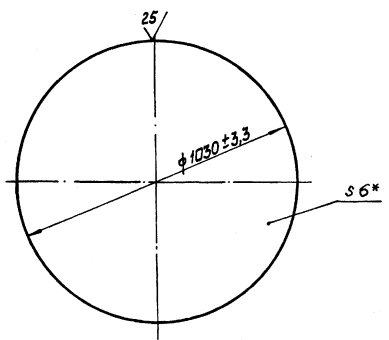

√(✓)

* Размер для справок.

24.03.01.003

Исполн.	Провер.	Утвер.	Лист	Масса	Масштаб
Дизайн	Корпус	Лист	39.2	1:10	
Проект	Корпус	Лист			
Контр.					
Монтаж					
Испыт.					
Днище			Латипропром		
6 ГОСТ 19903-04			Латипропром		
Лист В.03.01.003.003-79			Латипропром		
Копировал И.И.И.			Формат А4		

Тубовый прорез 903-1-271.90. Алюминий ч.2

Лист В.03.01.003.003-79

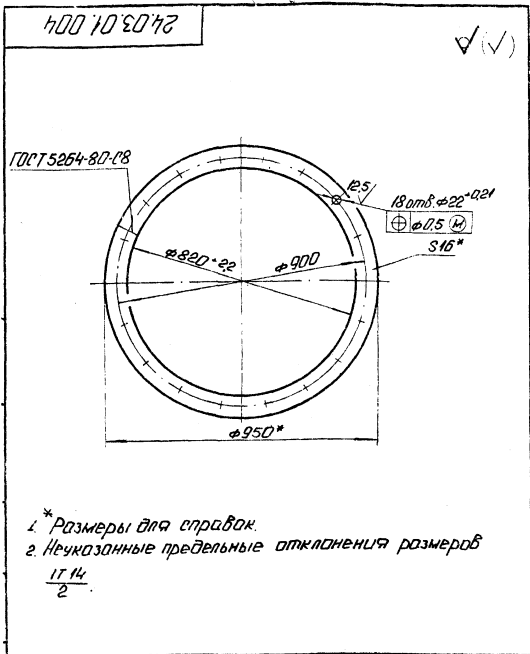

1. * Размеры для справок.
 2. Неказанные предельные отклонения размеров $\pm \frac{17.14}{2}$

24.03.01.004		Ишт. Масса	Масса
Фланец		шт 227	1-10
Листов 1		ЛАТГИПРОПРОМ	
Литово 16-65 ГИИТ 103-76 Вит.Зип.ГИИТ 535-79		Копирован: С.Г.	

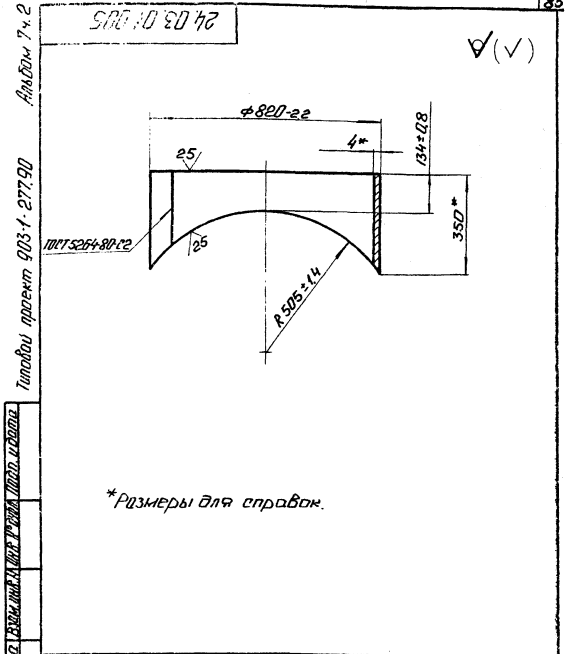

* Размеры для справок.

24.03.01.005		Ишт. Масса	Масса
Патрубок		шт 195	1-10
Листов 1		ЛАТГИПРОПРОМ	
Литово 4 ГИИТ 19903-74 Вит.Зип.ГИИТ 16523-79		Копирован: С.Г.	

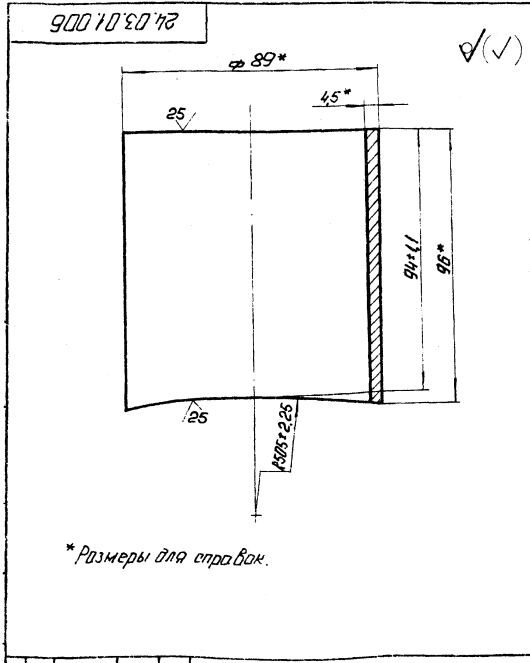

* Размеры для справок.

24.03.01.006		Ишт. Масса	Масса
Патрубок		шт 09	1-1
Листов 1		ЛАТГИПРОПРОМ	
Литово 89-45 ГИИТ 10704-76 Вит.Зип.ГИИТ 10705-80		Копирован: С.Г.	

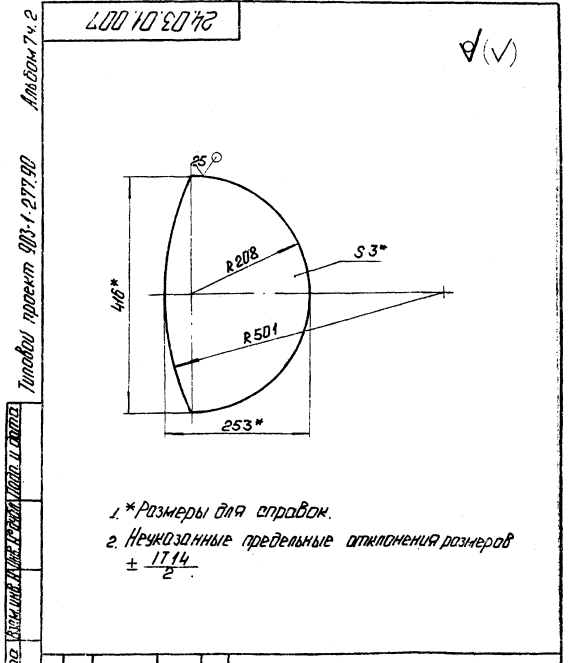

1. * Размеры для справок.
 2. Неказанные предельные отклонения размеров $\pm \frac{17.14}{2}$

24.03.01.007		Ишт. Масса	Масса
Сегмент		шт 183	1-5
Листов 1		ЛАТГИПРОПРОМ	
Литово 3 ГИИТ 19903-74 Вит.Зип.ГИИТ 16523-79		Копирован: С.Г.	

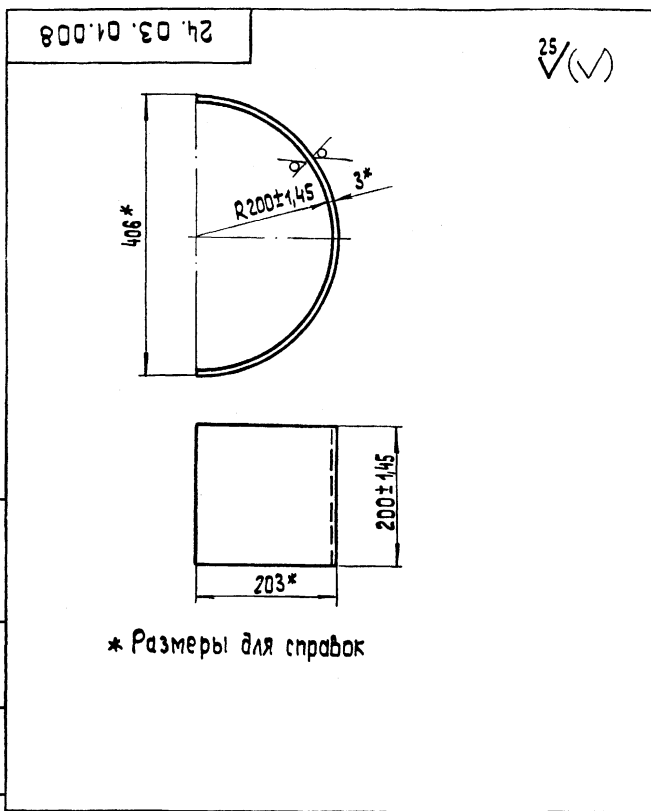

				24.03.01.008			
Изм.	Лист	№	Исх.	Лист	№	Исх.	Масштаб
	Сектор			3		1:5	
Разраб.	Крайя			Лист		Листов 1	
Пров.	Колмец			Лист 3 ГОСТ 19903-74			
Т. контр.				8 м 3 кп 4 ГОСТ 16523-79			
Н. контр.	Колмец			ЛАТИПРОПРОМ			
Чтв.				Копировал 38 формат А4			

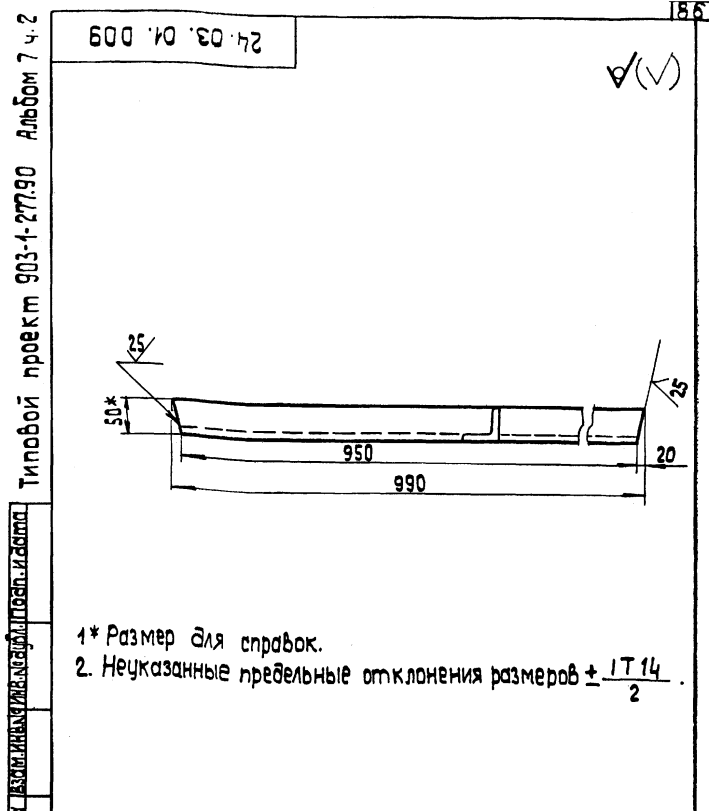

				24.03.01.009			
Изм.	Лист	№	Исх.	Лист	№	Исх.	Масштаб
	Балка			3,73		1:5	
Разраб.	Крайя			Лист		Листов 1	
Пров.	Колмец			Уголок 50x50x5-Б-ГОСТ 8509-72			
Т. контр.				8 м 3 кп 3 ГОСТ 535-79			
Н. контр.	Колмец			ЛАТИПРОПРОМ			
Чтв.				Копировал 38 формат А4			

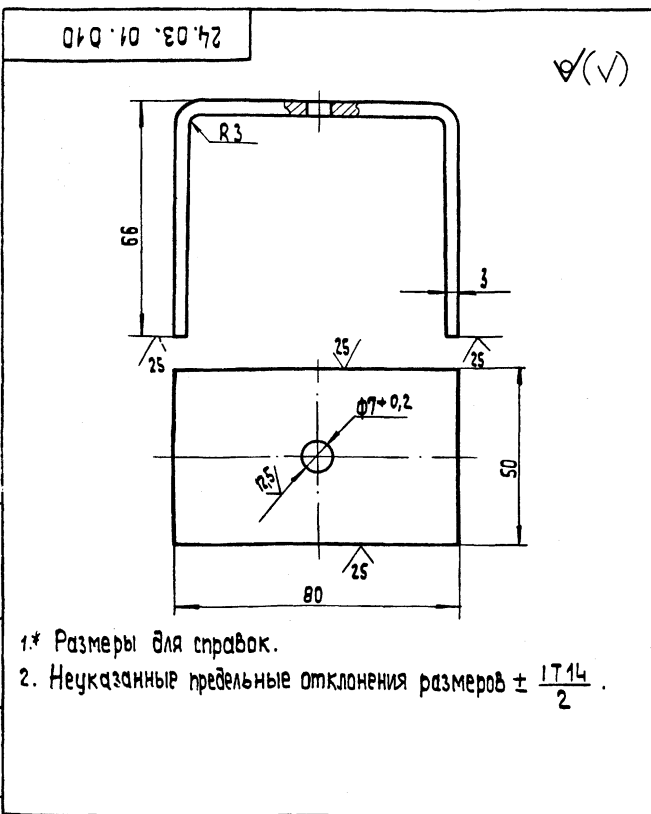

				24.03.01.010			
Изм.	Лист	№	Исх.	Лист	№	Исх.	Масштаб
	Кронштейн			0,234		1:1	
Разраб.	Крайя			Лист		Листов 1	
Пров.	Колмец			Лист 3 ГОСТ 19903-74			
Т. контр.				8 м 3 кп 4 ГОСТ 16523-70			
Н. контр.	Колмец			ЛАТИПРОПРОМ			
Чтв.				Копировал 38 формат А4			

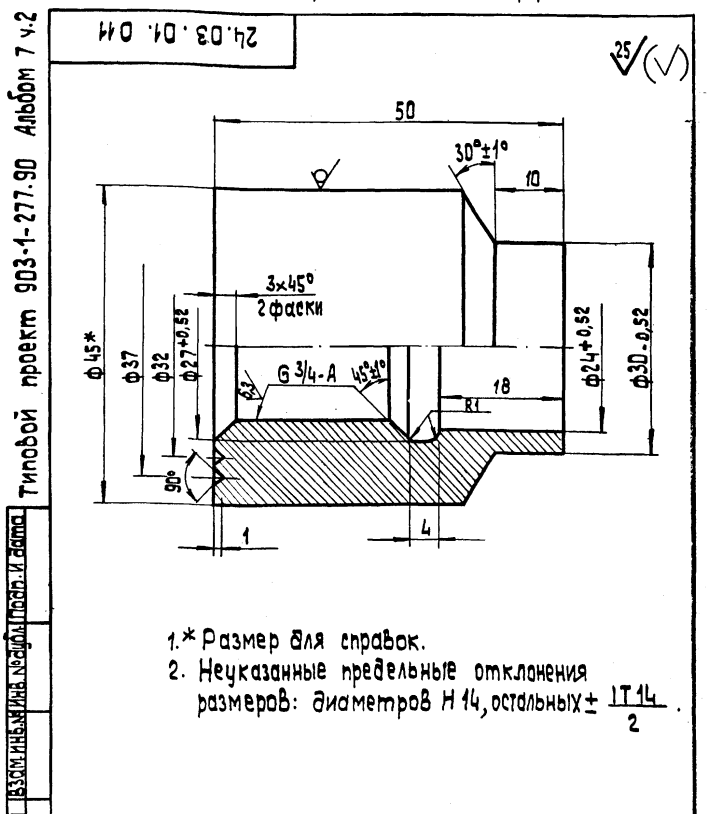

				24.03.01.011			
Изм.	Лист	№	Исх.	Лист	№	Исх.	Масштаб
	Бобышка			0,35		2:1	
Разраб.	Крайя			Лист		Листов 1	
Пров.	Колмец			Круг 45-В-ГОСТ 2590-71			
Т. контр.				20 ГОСТ 1050-74			
Н. контр.	Колмец			ЛАТИПРОПРОМ			
Чтв.				24342-08 23 Копировал 38 формат А4			

Код документа	Лист	Обозначение	Наименование	Кол.	Примечание
			<u>Документация</u>		
А4		24.03.02.000СБ	Оборочный чертёж		
			<u>Детали</u>		
А4	1	24.03.02.001	Крышка	1	
А4	2	24.03.02.002	Ручка	2	
24.03.02.000					
Лист		Масса		Шкала	
И		М		Ш	
20		1:10			
Крышка				ЛАТТИПРОПРОМ	
Калибрная марка				Формат А4	

24.03.02.000СБ

* Размеры для справок.

24.03.02.000 СБ

Лист		Масса		Шкала	
И		М		Ш	
20		1:10			
Крышка				ЛАТТИПРОПРОМ	
Калибрная марка				Формат А4	

24.03.02.001

* Размер для справок

24.03.02.001

Лист		Масса		Шкала	
И		М		Ш	
20		1:10			
Крышка				ЛАТТИПРОПРОМ	
Калибрная марка				Формат А4	

24.03.02.002

* Размер для справок

24.03.02.002

Лист		Масса		Шкала	
И		М		Ш	
02		1:1			
Ручка				ЛАТТИПРОПРОМ	
Калибрная марка				Формат А4	

ФОРМ	ЭЛМ	ПОЗ.	ОБОЗНАЧЕНИЕ	НАИМЕНОВАНИЕ	КОЛ.	ПРИМЕ- ЧАНИЕ
				ДОКУМЕНТАЦИЯ		
А4			24.03.03.000СБ	СБОРОЧНЫЙ ЧЕРТЕЖ		
				ДЕТАЛИ		
А4	1		24.03.02.002	РУЧКА	2	
Б4	2		24.03.03.001	ПОЛУКРЫШКА	1	4 ГОСТ 19903-74 ЛНСТ ВСТЭКП2ГОСТ14637-79 13,5 кг
			24.03.03.000	ПОЛУКРЫШКА	ЛНТ. ЛНСТ ЛНСТОВ	ЛНТ. ЛНСТОВ 1
				ЛАТГИПРОПРОМ		
			КОПИРОВАЯ ЛА- ФОРМАТ А4			

ФОРМ	ЭЛМ	ПОЗ.	ОБОЗНАЧЕНИЕ	НАИМЕНОВАНИЕ	КОЛ.	ПРИМЕ- ЧАНИЕ
				ДОКУМЕНТАЦИЯ		
А4			24.03.04.000СБ	СБОРОЧНЫЙ ЧЕРТЕЖ		
				ДЕТАЛИ		
А4	1		24.03.02.002	РУЧКА	2	
Б4	2		24.03.04.001	ПОЛУКРЫШКА	1	4 ГОСТ 19903-74 ЛНСТ ВСТЭКП2ГОСТ14637-79 8,8 кг
			24.03.04.000	ПОЛУКРЫШКА	ЛНТ. ЛНСТ ЛНСТОВ	ЛНТ. ЛНСТОВ 1
				ЛАТГИПРОПРОМ		
			КОПИРОВАЯ ЛА- ФОРМАТ А4			

