

Альбом II

Типовой проект 903-1-249.87

СОДЕРЖАНИЕ АЛЬБОМА

Лист	Наименование	Стр
	Титульный лист	
	СОДЕРЖАНИЕ АЛЬБОМА	2
АСИ	Колонна 1КЭ9.2-2-1	3
АСИ	Колонна 1КЭ9.2-2-2	4
АСИ	Балка 1БСТ6-ЗАЩ-1	5
АСИ	Стеновые панели ПСА60.9.20-УП-п-а; ПСА60.9.25-УП-п-а; ПСА60.9.30-УП-п-а	6
АСИ	Стеновые панели ПСА60.9.20-УП-п-б; ПСА60.9.25-УП-п-б; ПСА60.9.30-УП-п-б	7
АСИ	Стеновые панели ПСА30.12.20-п-а; ПСА30.12.25-п-а; ПСА30.12.30-п-а	8
АСИ	Стеновые панели ПСА15.12.20-УП-п-а; ПСА15.12.25-УП-п-а; ПСА15.12.30-УП-п-а	9
АСИ	Стеновые панели ПСА6.12.20-п-а; ПСА6.12.25-п-а; ПСА6.12.30-п-а	10
АСИ	Стеновые панели ПСА60.12.20-УП-п-а; ПСА60.12.25-УП-п-а; ПСА60.12.30-УП-п-а	11
АСИ	Стеновые панели ПСА60.12.20-УП-п-б; ПСА60.12.25-УП-п-б; ПСА60.12.30-УП-п-б	12

Лист	Наименование	Стр.
АСИ	Стеновые панели ПСА60.9.20-УП-п-в; ПСА60.9.25-УП-п-в; ПСА60.9.30-УП-п-в	13
АСИ	Стеновые панели ПСА15.12.20-УП-п-б; ПСА15.12.25-УП-п-б; ПСА15.12.30-УП-п-б	14
АСИ	Стеновые панели ПСА60.12.20-УП-п-в; ПСА60.12.25-УП-п-в; ПСА60.12.30-УП-п-в	15
АСИ	Стеновые панели ПСА60.12.20-УП-п-2; ПСА60.12.25-УП-п-2; ПСА60.12.30-УП-п-2	16
АСИ	Изделия соединительные МС1...МС3	17
АСИ	Сетка С4, С2	18

Привязан:

Изм. №							
--------	--	--	--	--	--	--	--

Нач. Д.О.З.	Шатный	2007
Зам. Нач.	Пархомчик	2007
Руч. Г.Р.	Модель	2007
Ст. Инж.	Толочная	2007
Н. Контр.	Сармина	2007

Т. П. 903-1-249.87

Содержание альбома

СТАВКА	МАССА	МАСШТАБ
Р	—	—
Лист 1	Листов 16	

Госагропром БССР
Белагропроект
г. Минск

формат А3

2362-02

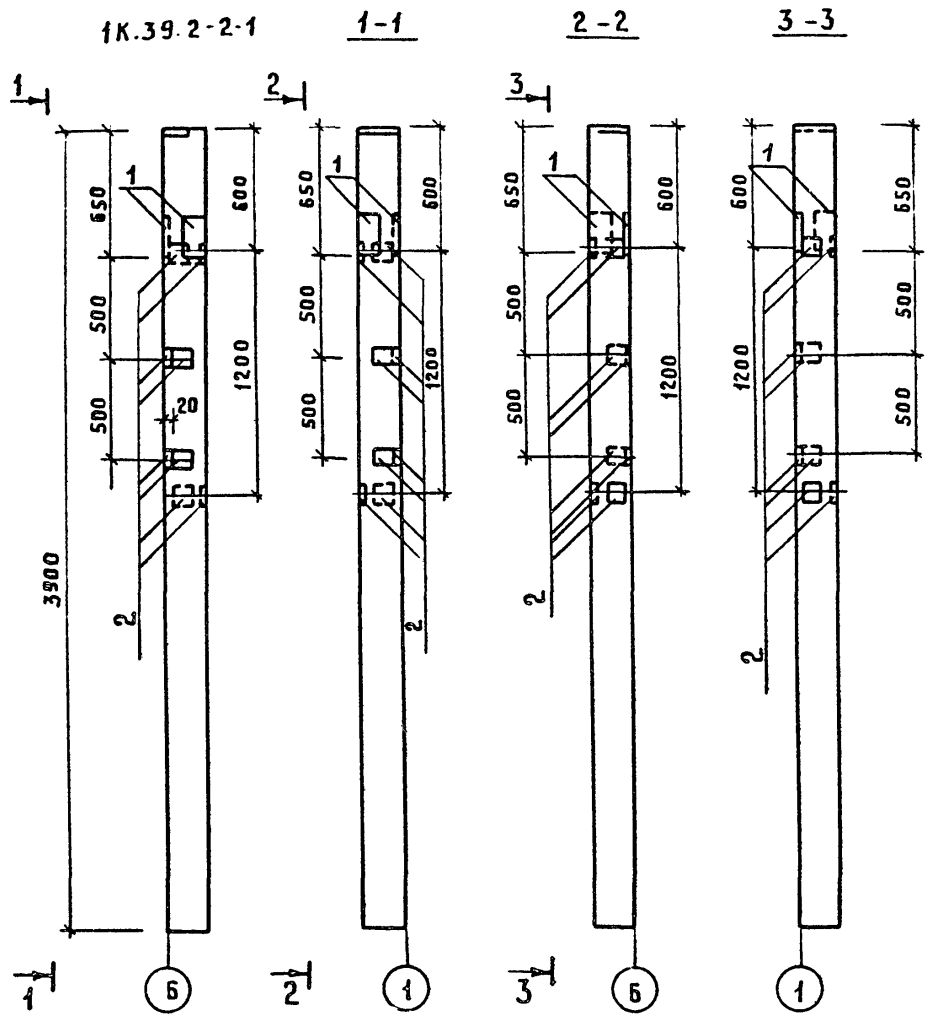

ФОРМАТ	ЗОНА	Поз.	ОБОЗНАЧЕНИЕ	НАИМЕНОВАНИЕ	КОЛ	ПРИМЕЧАНИЕ
				1K39.2-2-1		
				СБОРОЧНЫЙ ЧЕРТЕЖ		
			1.823.1-2 вып.1	1K39.2-2		
				СБОРОЧНЫЕ ЕДИНИЦЫ		
				ИЗДЕЛИЕ ЗАКЛАДНОЕ		
		1	1.400-6/76 вып.1	M8-1	2	1.7 кг
		2		M8-13	8	0.7 кг

Колонна 1K39.2-2-1 отличается от колонны 1K39.2-2 по серии 1.823.1-2 вып.1 наличием дополнительных закладных деталей

Минский районный отдел архитектуры и градостроительства

НАЧ. ПОЗ. ШАТНЫЙ		Т.П. 903-1-249.87		АСИ	
ЗАМ. НАЧ. ПАРХОМЧИК		КОЛОННА		СТADIЯ	МАССА
РУК. ГР. МОДЕЛЬ		1K39.2-2-1		Р	—
СТ. ИНЖ. ПАПКО				ЛИСТ	Листов 1
И. КОНТР. САРНИНА				ГОСАГРОПРОМ БССР	
				БЕЛАГРОПРОЕКТ	
				Г. МИНСК	
ПРИВЯЗАН				ФОРМАТ А3	
ИНВ. №					

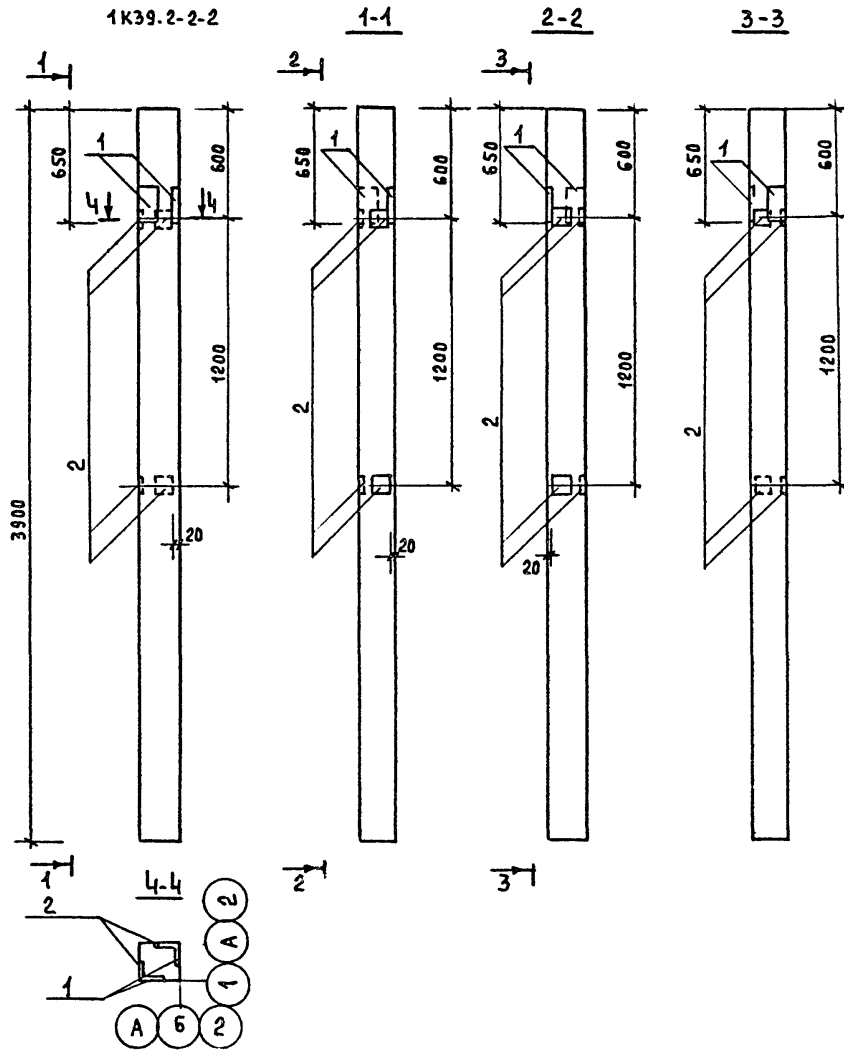

Формат	Зона	Поз.	Обозначение	Наименование	Кол.	Примечание
				1К39.2-2-2		
				Сборочный чертёж		
			1.823.1-2 вып.1	1К39.2-2		
				Сборочные единицы		
				Изделие закладное		
		1	1.400-6/76 вып.1	М8-1	2	1.7 кг
		2		М8-13	4	0.7 кг

Колонна 1К39.2-2-2 отличается от колонны 1К39.2-2 по серии 1.823.1-2 вып.1 наличием дополнительных закладных деталей.

Привязан:

Инв. №							
--------	--	--	--	--	--	--	--

Исполн. ПО-3 ШАТНЫЙ	Зам. Исполн. ПАХОМЧИК	Руч. гр. МОДЕЛЬ	Ст. инж. ПАПКО	Н. контр. САРМИНА	Т. п. 903-1-249-87	АСИ	Колонна 1К39.2-2-2	Стадия	Масса	Масштаб
								Р	-	-
								Лист	Листов 1	
								Госагропром БССР Белагропроект г. Минск		

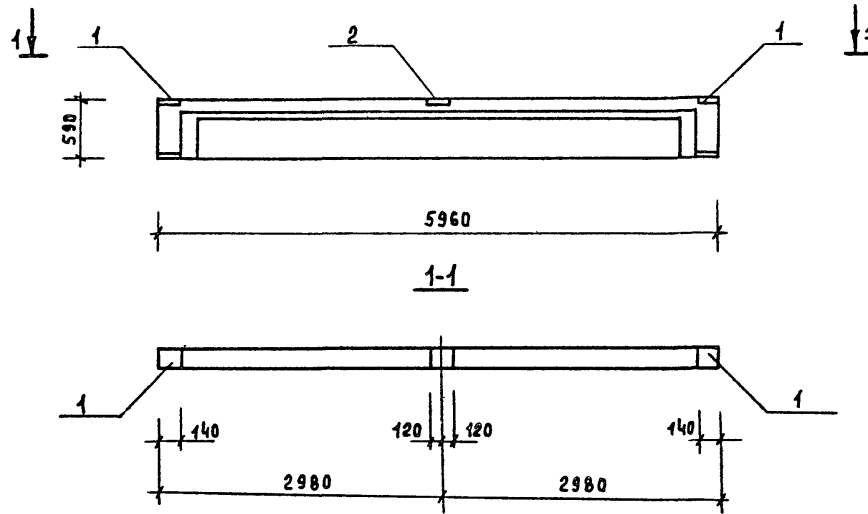

Формат	Зона	Поз.	Обозначение	Наименование	Кол.	Примечание
				<u>1БСТ6-ЗАЩТ-1</u>		
				Сборочный чертёж		
			1.462.1-10/80 вып.1	1БСТ6-ЗАЩТ		
				Сборочные единицы		
	1		1.462.1-10/80 вып.2	Закладное изделие М5	2	2.8кг
	2			М6	1	2.4кг

Балка 1БСТ6-ЗАЩТ-1 отличается от балки 1БСТ6-ЗАЩТ по серии 1.462.1-10/80 вып.1 наличием дополнительных закладных деталей.

Привязан:		Т. п. 903-1-249.87		АСИ			
И.Н. ПО-Э	ШАТНЫЙ	Балка 1БСТ6-ЗАЩТ-1		СТАДИЯ	МАССА	МАСШТАБ	
ЗАМ.НАЧ	ПАРХОМЧИК			Р	—	—	
РУК.ГР	МОДЕЛЬ			Лист			Листов 1
СТ.ИНЖ	ПАПКО			Госагропром БССР Беллагропроект г. Минск			
И.Н. КОНТР	САРМИНА	Инв. №		Формат А2			

Альбом 11

Типовой проект 903-1-249.87

псд 60.9.20-уп-п-б, псд 60.9.25-уп-п-б, псд 60.9.30-уп-п-б

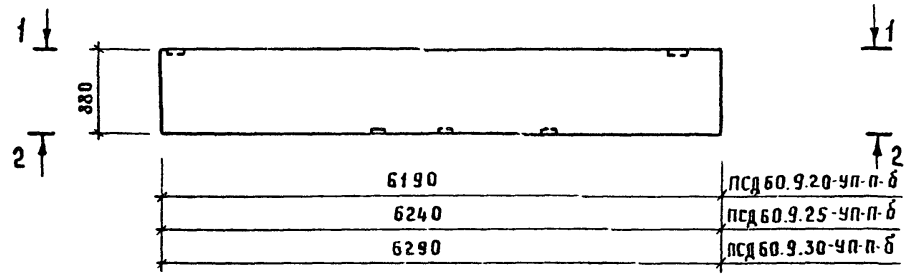

1-1

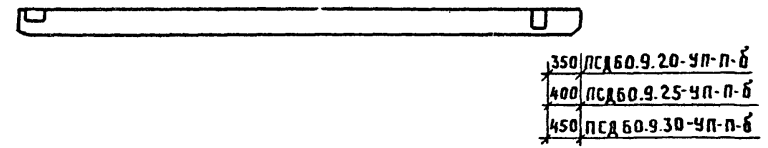

2-2

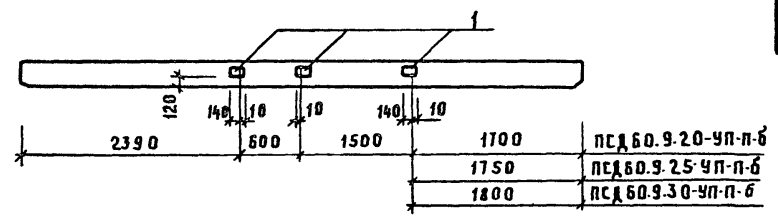

Стеновые панели псд 60.9.20-уп-п-б, псд 60.9.25-уп-п-б, псд 60.9.30-уп-п-б отличаются от стеновых панелей псд 60.9.20-уп-п, псд 60.9.25-уп-п, псд 60.9.30-уп-п по серии 1.832.1-9 вып.1 привязкой и наличием дополнительных закладных деталей

Привязан

Инв. N			
--------	--	--	--

Формат	Зона	Поз.	Обозначение	Наименование	Кол.	Примечание
				псд 60.9.20-уп-п-б		
				Сборочный чертёж		
			1.832.1-9 вып.1	псд 60.9.25-уп-п		
				Сборочные единицы		
		1	1.832.1-9 вып.2	Изделие закладное М1	3	1,7 кг
				псд 60.9.25-уп-п-б		
				Сборочный чертёж		
			1.832.1-9 вып.1	псд 60.9.25-уп-п		
				Сборочные единицы		
		1	1.832.1-9 вып.2	Изделие закладное М1	3	1,7 кг
				псд 60.9.30-уп-п-б		
				Сборочный чертёж		
			1.832.1-9 вып.1	псд 60.9.30-уп-п		
				Сборочные единицы		
		1	1.832.1-9 вып.2	Изделие закладное М1	3	1,7 кг

Инв. N подл. Подпись и дата. Бланк инв. N

Нач. поз.	Шатный	
Зам. нач.	Пархонник	
Рук. гр.	Модель	
Ст. инж.	Папко	
Н. контр.	Сармина	

Т. П. 903-1-249.87

АСИ

Стеновые панели псд 60.9.20-уп-п-б; псд 60.9.25-уп-п-б; псд 60.9.30-уп-п-б.

Стадия	Масса	Масштаб
Р		
Лист	Листов 1	
ГОСАГРОПРОМ БССР БЕЛАГРОПРОЕКТ Г. МИНСК		

Формат А3

2362-02

Типовой проект 903-1-249.87 Альбом II

ПСД 15.12.20-УП-П-а, ПСД 15.12.25-УП-П-а, ПСД 15.12.30-УП-П-а

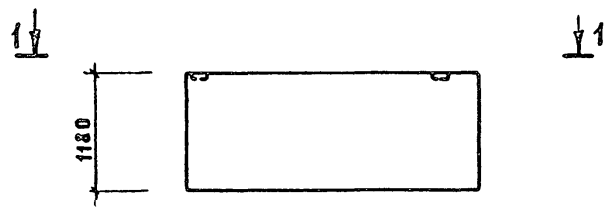

1690	ПСД 15.12.20-УП-П-а
1740	ПСД 15.12.25-УП-П-а
1790	ПСД 15.12.30-УП-П-а

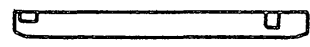

350	ПСД 15.12.20-УП-П-а
400	ПСД 15.12.25-УП-П-а
450	ПСД 15.12.30-УП-П-а

Стеновые панели ПСД 15.12.20-УП-П-а, ПСД 15.12.25-УП-П-а, ПСД 15.12.30-УП-П-а, отличающиеся от стеновых панелей ПСД 15.12.20-УП-П, ПСД 15.12.25-УП-П, ПСД 15.12.30-УП-П по серии 1.832.1-9 вып. 1 привязкой закладной детали М1

Инв. № подл. Подпись и дата. ЭЗЛМ. Инв. №

Привязан				НАЧ. ПОЗ. ШАТНЫЙ	ПАРХОМЧИК	РУК. ГР. МОДЕЛЬ	СТ. ИНЖ. ПАЛКО	И. КОНТР. САРМИНА	Т. П. 903-1-249.87	АСИ	
				Стеновые панели ПСД 15.12.20-УП-П-а, ПСД 15.12.25-УП-П-а, ПСД 15.12.30-УП-П-а			СТАДИЯ	МАССА	МАСШТАБ		
							р	-	-		
							Лист	Листов 1			
							ГОСАГРОПРОМ БЕЛСР БЕЛАГРОПРОЕКТ Г. МИНСК				

Альбом II

Типовой проект 903-1-249.87

ПСДБ.12.20-П-а, ПСДБ.12.25-П-а, ПСДБ.12.30-П-а

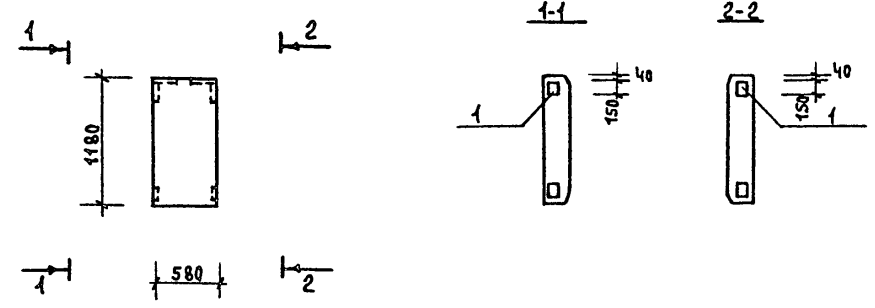

Стеновые панели ПСДБ.12.20-П-а, ПСДБ.12.25-П-а, ПСДБ.12.30-П-а отличаются от стеновых панелей ПСДБ.12.20-П, ПСДБ.12.25-П, ПСДБ.12.30-П по серии 1.832.1-9 вып.1 наличием дополнительных закладных деталей

Формат	Зона	Поз.	Обозначение	Наименование	Кол.	Примечание
				<u>ПСДБ.12.20-П-а</u>		
				Сборочный чертёж		
			1.832.1-9 вып.1	ПСДБ.12.20-П		
				Сборочные единицы		
		1	1.832.1-9 вып.2	Изделие закладное М1	2	1.7 кг
				<u>ПСДБ.12.25-П-а</u>		
				Сборочный чертёж		
			1.832.1-9 вып.1	ПСДБ.12.25-П		
				Сборочные единицы		
		1	1.832.1-9 вып.2	Изделие закладное М1	2	1.7 кг
				<u>ПСДБ.12.30-П-а</u>		
				Сборочный чертёж		
			1.832.1-9 вып.1	ПСДБ.12.30-П		
				Сборочные единицы		
		1	1.832.1-9 вып.2	Изделие закладное М1	2	1.7 кг

Инв. Подл. Подпись и дата. Взам. Инв. №

Привязан

Инв. №					

Нач. поз.	Шатный		Т. П. 903-1-249.87			АСИ		
Зам. нач.	Пархомчик		Стеновые панели ПСДБ.12.20-П-а, ПСДБ.12.25-П-а, ПСДБ.12.30-П-а			Стадия	Масса	Масштаб
Руч. гр.	Модель					Р	см. табл.	
Ст. инж.	Папко					Лист	Листов 1	
Н. контр.	Сармина					Госагропром БССР Белагропроект г. Минск		

Альбом II

Типовой проект 903-1-249.87

Инв. №

ПСД 60.12.20-УП-П-Б ПСД 60.12.25-УП-П-Б, ПСД 60.12.30-УП-П-Б

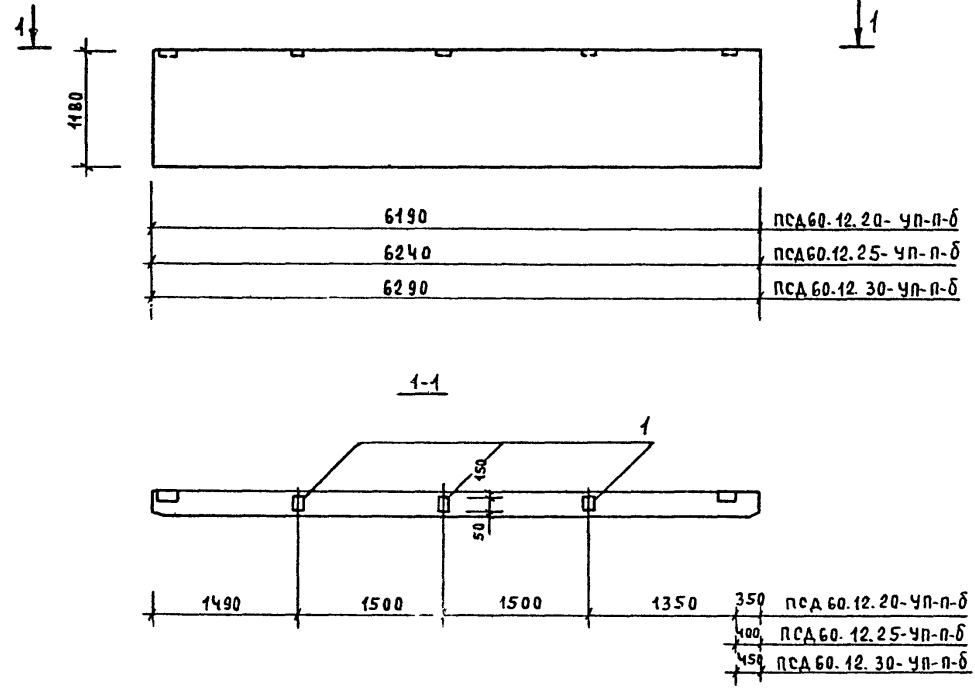

Стеновые панели ПСД 60.12.20-УП-П-Б, ПСД 60.12.25-УП-П-Б, ПСД 60.12.30-УП-П-Б отличаются от стеновых панелей по серии 1.832.1-9 вып.1 ПСД 60.12.20-УП-П, ПСД 60.12.25-УП-П, ПСД 60.12.30-УП-П привязкой и наличием дополнительных закладных деталей.

Инв. № Подпись и дата Взам. Инв. №

Привязан:				
Инв. №				

Формат	Зона	Поз.	Обозначение	Наименование	Кол.	Примечание
				ПСД 60.12.20-УП-П-Б		
				Сборочный чертёж		
			1.832.1-9 вып.1	ПСД 60.12.20-УП-П		
				Сборочные единицы		
		1	1.832.1-9 вып.2	Изделие закладное М1	3	1.7кг
				ПСД 60.12.25-УП-П-Б		
				Сборочный чертёж		
			1.832.1-9 вып.1	ПСД 60.12.25-УП-П		
				Сборочные единицы		
		1	1.832.1-9 вып.2	Изделие закладное М1	3	1.7кг
				ПСД 60.12.30-УП-П-Б		
				Сборочный чертёж		
			1.832.1-9 вып.1	ПСД 60.12.30-УП-П		
				Сборочные единицы		
		1	1.832.1-9 вып.2	Изделие закладное М1	3	1.7кг

Нач. ПО-3	Шатный	<i>Виль</i>
Зам. нач.	Пархомчик	<i>Пар</i>
Рук. гр.	Модель	<i>Мод</i>
С. инж.	Папко	<i>Пап</i>
Н. контр.	Сармина	<i>Сар</i>

Т. П. 903-1-249.87		АСИ	
Стеновые панели ПСД 60.12.20-УП-П-Б ПСД 60.12.25-УП-П-Б ПСД 60.12.30-УП-П-Б	СТАВАЯ	МАССА	МАСШТАБ
	Р		
	Лист	Листов 4	
	Госагропром БССР Белагропроект г. Минск		

Копировал. *Т.В. Панасенко*.

Формат А3
2362-02

Типовой проект 903-1-249.87
 Альбом II

ПСД 60.9.20-УП-П-6, ПСД 60.9.25-УП-П-6, ПСД 60.9.30-УП-П-6

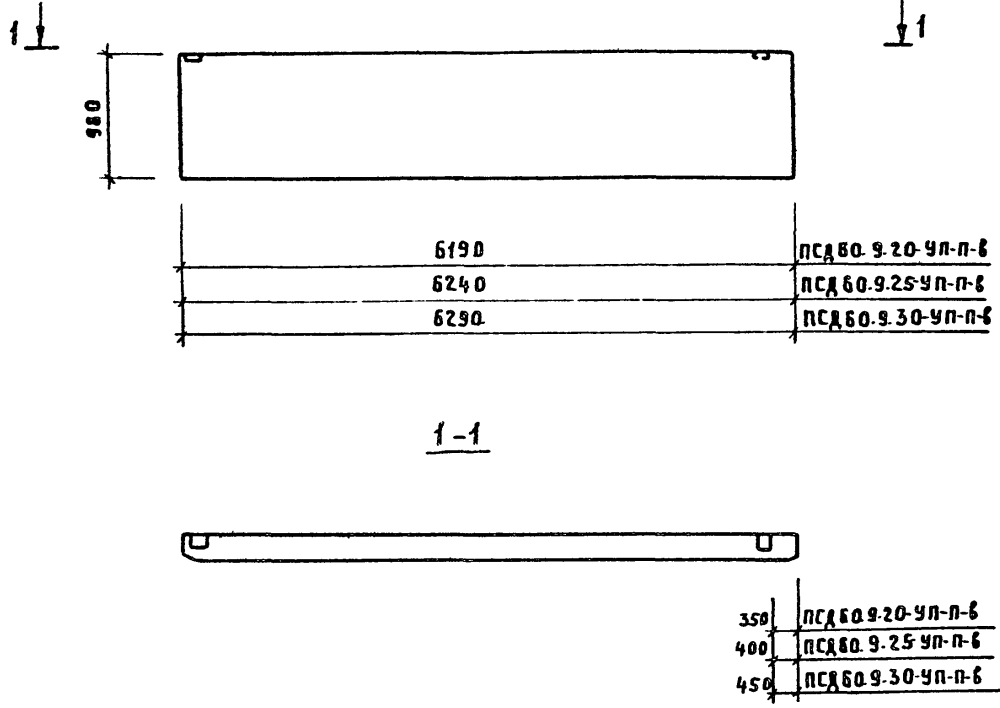

Стеновые панели ПСД 60.9.20-УП-П-6,
 ПСД 60.9.25-УП-П-6, ПСД 60.9.30-УП-П-6 отягиваются
 от стеновых панелей ПСД 60.9.20-УП-П,
 ПСД 60.9.25-УП-П, ПСД 60.9.30-УП-П по серии 1.832.1-9 вып.1
 привязкой закладной детали М1

Привязан				НАЧ. ПОЗ. ШАТНЫЙ	ЗАН. НАЧ. ПАРХОМЧИК	РУК. ГР. МОДЕЛЬ	СТ. ИНЖ. ПАПКО	И-КОНТР. САРМИНА	Т. П. 903-1-249.87	АСИ		
									Стеновые панели ПСД 60.9.20-УП-П-6, ПСД 60.9.25-УП-П-6, ПСД 60.9.30-УП-П-6	Стандия	Масса	Масштаб
										р		
										Лист	Листов 1	
										ГОСАГРОПРОМ БССР БЕЛАГРОПРОЕКТ г. Минск		

Формат А3
 2362-02

Инв. подл. Подп. и дата
 Инв. подл. Подп. и дата
 Инв. подл. Подп. и дата

ПСД 60.12.20-УП-П-В, ПСД 60.12.25-УП-П-В, ПСД 60.12.30-УП-П-В

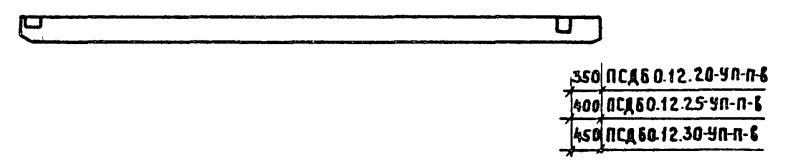
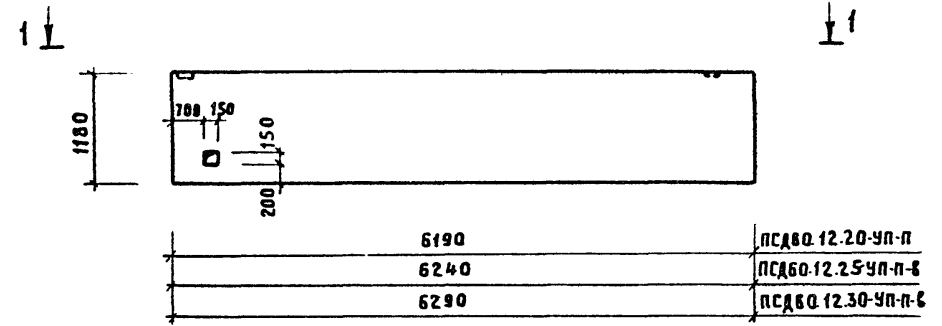

Стеновые панели ПСД 60.12.20-УП-П-В, ПСД 60.12.25-УП-П-В, ПСД 60.12.30-УП-П-В отличаются от стеновых панелей ПСД 60.12.20-УП-П, ПСД 60.12.25-УП-П, ПСД 60.12.30-УП-П по серии 1.832-1-9 вып.1 привязкой закладной детали М1 и наличием отверстия

Инв. № подл. Подпись и дата Взам. инв. №

Привязан				Нач. поз.	Шатный	<i>[Signature]</i>	Т. П. 903-1-249.87			АСИ		
				Зам. нач.	Пархончик	<i>[Signature]</i>	Стеновые панели ПСД 60.12.20-УП-П-В, ПСД 60.12.25-УП-П-В, ПСД 60.12.30-УП-П-В			Стадия	Масса	Масштаб
			Рук. гр.	Модель	<i>[Signature]</i>	Р				Лист		Листов 1
			Ст. инж.	Папко	<i>[Signature]</i>							
			И. контр.	Сармина	<i>[Signature]</i>	ГОСАГРОПРОМ БССР БЕЛАГРОПРОЕКТ Г. МИНСК			Формат А3		2362-02	
			Инв. №									

Типовой проект 903-1-249.87

Альбом II

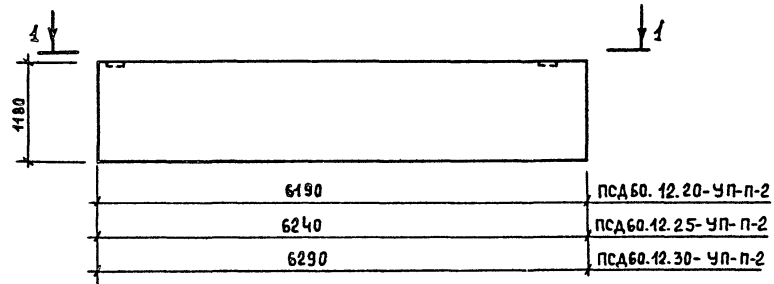

1-1

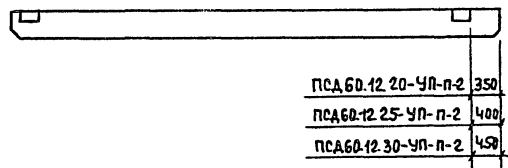

Стеновые панели ПСД 60.12.20-УП-п-2, ПСД 60.12.25-УП-п-2; ПСД 60.12.30-УП-п-2 отличаются от стеновых панелей ПСД 60.12.20-УП-п-2, ПСД 60.12.25-УП-п-2, ПСД 60.12.30-УП-п-2 по серии 1.832.1-9, вып.1 привязкой закладной детали М1

Инв.подл. Подпись и дата

Привязан:				Т. П. 903-1-249.87	АСИ		
И.п.о.з.	Шатный	С.С.С.		Стеновые панели ПСД 60.12.20-УП-п-2; ПСД 60.12.25-УП-п-2; ПСД 60.12.30-УП-п-2	Стадия	Масса	Масштаб
Зам.нач.	Пархомчик				Р	—	—
Р.чк.гр.	Модель				Лист / Листов 1		
Ст.инж.	Толочная				Госагропром БССР Белагропроект г. Минск		
И.контр.	Сармина			ФОРМАТ А3			
Инв. №					2362-02		

ЦЕНТРАЛЬНЫЙ ИНСТИТУТ
ЦИСОВОГО ПРОЕКТИРОВАНИЯ ГОССТРОЯ СССР
МИНСКИЙ ФИЛИАЛ

220800, г.Минск, ул.К.Маркса, 32
Сдано в печать 02.06.1988 г.
Заказ № 334 Тираж 900 экз.
Инст. № 2362/2