

## ИЗМЕНЕНИЕ № 4 СТБ 51.3.01-96

**Оборудование и технические средства для обеспечения банковской деятельности  
АВТОМОБИЛИ ДЛЯ ИНКАССАЦИИ ДЕНЕЖНОЙ ВЫРУЧКИ И ПЕРЕВОЗКИ ЦЕННЫХ ГРУЗОВ**

**Классификация и общие технические требования**

**Абсталяванне і тэхнічныя сродкі для забеспячэння банкаўскай дзейнасці  
АЎТАМАБІЛІ ДЛЯ ІНКАСАЦЫІ ГРАШОВАЙ ВЫРУЧКІ І ПЕРАВОЗКІ  
КАШТОЎНЫХ ГРУЗАЎ**

**Класіфікацыя і агульныя тэхнічныя патрабаванні**

Введено в действие постановлением Госстандарта Республики Беларусь от 11.12.2017 № 89

**Дата введения 2018-07-01**

Библиографические данные. Исключить код: «(КГС Д22)».

По всему тексту заменить слова: «автотранспортное средство» на «транспортное средство» (4 раза), «базовый автомобиль» на «базовое транспортное средство» (14 раз), «защита от стрелкового оружия» на «броневая защита» (4 раза), «стойкость к воздействию стрелкового оружия» на «бронестойкость» (18 раз), «сигнальный маяк» на «проблесковый маячок» (5 раз), «НД» и «нормативный документ» на «ТНПА» (8 раз).

Содержание. Заменить слова: «Определения» на «Термины и определения», «по стандартам Германии DIN 1522-1, DIN 52290» на «европейским стандартам EN 1063, EN 1522», «BS 5051» на «BS 5051-1», «государственному» на «национальному».

Раздел 1. Второй и третий абзацы исключить.

Раздел 2. Первый абзац изложить в новой редакции:

«В настоящем стандарте использованы ссылки на следующие технические нормативные правовые акты в области технического нормирования и стандартизации (далее – ТНПА):»;

заменить ссылки: «ГОСТ 1050-88 Прокат сортовой, калиброванный со специальной отделкой поверхности из углеродистой качественной конструкционной стали. Общие технические условия» на «ГОСТ 1050-2013 Металлоконструкция из нелегированных конструкционных качественных и специальных сталей. Общие технические условия», «ГОСТ 3940-84» на «ГОСТ 3940-2004», «ГОСТ 5727-88 Стекло безопасное для наземного транспорта. Общие технические условия» на «ГОСТ 32565-2013 Стекло безопасное для наземного транспорта. Общие технические условия», «ГОСТ 21392-75 Транспортные средства оперативных служб, цветографические схемы, опознавательные знаки, специальные световые и звуковые сигналы. Технические требования» на «СТБ 1738-2007 Транспортные средства оперативного назначения. Цветографическая окраска, опознавательные знаки, специальные световые и звуковые сигналы. Технические требования»;

исключить ссылки и их наименования: «СТБ 1.0-96, ГОСТ 17.2.2.03-87, СТБ 914-99 (ИСО 7591:1982), СТБ 972-2000, СТБ 984-95 (ИСО 3779-83, ИСО 3780-83, ИСО 4030-83), СТБ ГОСТ Р 51266-2003, СТБ ГОСТ Р 51318.12-2001 (СИСПР 12:1997), ГОСТ 4364-81, ГОСТ 6964-72, ГОСТ 8769-75, ГОСТ 20961-75, ГОСТ 21393-75, ГОСТ 22895-77, ГОСТ 23181-78, ГОСТ 25478-91, ГОСТ 27436-87, Правила ЕЭК ООН № 6 – Пересмотр 3, Правила ЕЭК ООН № 7 – Пересмотр 3, Правила ЕЭК ООН № 23 – Пересмотр 3, Правила ЕЭК ООН № 38 – Пересмотр 3, Правила ЕЭК ООН № 50, СанПиН 11-10-94, СанПиН 11-16-94, СанПиН 11-19-94»;

дополнить ссылкой:

«ГОСТ 31286-2005 Транспорт дорожный. Основные термины и определения. Классификация»;

дополнить абзацем:

«Примечание – При пользовании настоящим стандартом целесообразно проверить действие ТНПА по каталогу, составленному по состоянию на 1 января текущего года, и по соответствующим информационным указателям, опубликованным в текущем году.

Если ссылочные ТНПА заменены (изменены), то при пользовании настоящим стандартом следует руководствоваться действующими взамен ТНПА. Если ссылочные ТНПА отменены без замены, то положение, в котором дана ссылка на них, применяется в части, не затрагивающей эту ссылку.»

Раздел 3 изложить в новой редакции:

### «3 Термины и определения

В настоящем стандарте применяют термины, установленные в [1], СТБ 1218, а также следующие термины с соответствующими определениями:

**3.1 автомобиль для инкассации денежной выручки и перевозки ценных грузов (автомобиль для инкассации):** Транспортное средство, предназначенное для перевозки денег и ценных грузов, оборудованное специальными световыми сигналами, имеющее окраску по соответствующей цветографической схеме.

**3.2 взлом:** Действие, направленное на нарушение целостности конструкции и приводящее к образованию отверстия, размеры которого позволяют проникнуть человеку в автомобиль.

**3.3 грузовой отсек:** Часть кузова автомобиля для инкассации, предназначенная для размещения перевозимых денег и ценных грузов.

**3.4 отсек для охраны:** Часть кузова автомобиля для инкассации, предназначенная для размещения бригады инкассаторов.

**3.5 пуленепробиваемое остекление:** Остекление, предназначенное для защиты людей и имущества, находящихся внутри автомобиля, от воздействия средств поражения заданного типа.

**3.6 стойкость к взлому:** Способность конструкции противостоять попытке повреждения или разрушения с целью проникновения через эту конструкцию в закрываемую ею зону.

**3.7 стрелковое оружие:** Ствольное оружие калибром менее 20 мм, предназначенное для метания пули, дроби или картечи (ГОСТ 28653).».

Пункт 4.2. Заменить ссылку: «ГОСТ 22895» на «ГОСТ 31286» (3 раза);

третий абзац. Исключить слова: «или М<sub>2</sub>».

Пункт 4.3. Таблица 1. Примечание 5. Заменить ссылки: «[1] – [4]» на «[2] – [5]»;

дополнить абзацами (после таблицы 1):

«Общий класс бронестойкости автомобилей для инкассации определяется минимальным классом бронестойкости его отсека для охраны.

Классы бронестойкости отсека для охраны автомобилей для инкассации, включая составляющие его элементы (кузов, двери, бойницы), должны быть не ниже третьего.

Для зоны крыши автомобилей для инкассации группы 3 допускается первый класс бронестойкости, для групп 1, 2 – второй класс бронестойкости. Класс бронестойкости стекол должен соответствовать классу соответствующей зоны броневой защиты автомобиля для инкассации.

Класс бронестойкости грузового отсека должен быть не ниже первого.».

Пункт 5.1.1. После слова «требованиями» дополнить ссылкой: «[1],».

Пункт 5.1.2 исключить.

Пункт 5.1.3. Заменить слова: «НД и Правилам ЕЭК ООН, действующим на территории Республики Беларусь» на «[1]».

Пункт 5.1.5. Первый абзац. Заменить слова: «в НД на базовый автомобиль» на «изготовителем базового транспортного средства»;

второй абзац изложить в новой редакции:

«Габаритные размеры автомобилей для инкассации не должны превышать значений, установленных в [1], и должны оговариваться в техническом задании на конкретное изделие.».

Пункты 5.1.7, 5.1.8 и 5.1.10 исключить.

Пункт 5.1.11. Первый абзац исключить;

дополнить абзацами (после второго):

«Степень светопропускания задних стекол автомобилей и боковых стекол отсека для охраны, расположенных рядом с бойницами, должна быть менее 70 % с обязательным нанесением на них организацией (заводом) – изготовителем маркировки, содержащей одно из следующих сочетаний знаков: «43R», «V», «43R», «V-VI», «AS3», «43R», «V», «FS3».

Применяются общие требования в отношении обзорности с места водителя автомобиля для инкассации, имеющего в качестве базового транспортного средства транспортное средство категории N<sub>1</sub> вагонной компоновки, приведенные в [1], с учетом требований, установленных в настоящем пункте.

Углы непросматриваемых зон, создаваемых стойками кузова, должны быть, не более:

– 4° – создаваемые средней стойкой;

– 11° – создаваемые основной боковой стойкой.

В нормативных зонах А и Б не должно быть непросматриваемых зон. Настоящее требование не распространяется на среднюю и боковые разделительные стойки ветрового стекла (при составном ветровом стекле), рулевое колесо, детали стеклоочистителей, зеркала заднего вида и наружную антенну.

В зоне обзорности 90° вправо, влево и 4° вниз через боковые окна кабины не должно быть непросматриваемых зон.

Степень очистки нормативных зон ветрового стекла А и Б должна соответствовать значениям, приведенным в таблице 3.

Таблица 3 – Степень очистки нормативных зон ветрового стекла А и Б

Зоны ветрового стекла			
А		Б	
Сплошное стекло	Составное стекло	Сплошное стекло	Составное стекло
84	65	80	70».

Пункт 5.1.12 дополнить примечанием:

«Примечание – Допускается отсутствие отсека для охраны, если это оговорено заказчиком в техническом задании. Отсеком для охраны в данном случае является кабина водителя.»

Пункт 5.1.13. Первое предложение. Заменить слова: «группы 3» на «групп 2 и 3»; второе предложение. После слов «для охраны» дополнить словами: «и (или) кабиной водителя»; примечание исключить.

Пункт 5.1.14. Первый абзац. После слов «должны быть оборудованы» дополнить словами: «переговорным устройством «водитель–улица», «улица–водитель» и».

Пункт 5.1.15 изложить в новой редакции:

«5.1.15 Автомобили для инкассации должны быть оборудованы:

– аппаратурой спутниковой навигации;

– переговорным устройством для связи отсека для охраны с кабиной водителя, в случае если кабина водителя отделена от отсека для охраны.

Рекомендуется оснащать автомобили для инкассации средствами видеорегистрации и средствами тревожной сигнализации, обеспечивающими вывод сигнала тревоги на пульты централизованного наблюдения.»

Пункт 5.1.16. Первый абзац. Заменить слова: «ГАИ» на «подразделением органа государственного управления в сфере безопасности дорожного движения»;

третий абзац. Заменить ссылку: «ГОСТ 21392» на «СТБ 1738».

Пункт 5.1.18 дополнить примечанием:

«Примечание – Допускается нанесение геральдического знака-эмблемы службы инкассации и логотипов банков и небанковских кредитно-финансовых организаций.»

Пункт 5.1.22. Примечание. Заменить ссылку: «ГОСТ 22895» на «ГОСТ 31286».

Пункт 5.1.31 исключить.

Пункт 5.1.32. Первый абзац. Исключить слова: «ресурс – не менее пробега базовых автомобилей до капитального ремонта».

Пункт 5.1.33 исключить.

Пункт 5.1.35. Первый абзац. После слов «топливные баки» дополнить словами: «с заливными горловинами», после слов «тормозных систем» дополнить словами: «и аккумуляторные батареи»; дополнить абзацем (после первого):

«Класс бронестойкости топливного бака автомобиля для инкассации должен быть не ниже класса бронестойкости отсека охраны.»

Пункт 5.1.46 изложить в новой редакции:

«5.1.46 Автомобили для инкассации должны иметь бойницы с запирающимися и отпирающимися только изнутри автомобилей для инкассации дверцами, расположенными в следующих местах:

– при наличии отдельного отсека для охраны:

– в дверях кабины водителя;

– в наружной двери отсека для охраны;

– в стенке отсека для охраны, противоположной наружной двери;

– в перегородке, которая соединяет грузовой отсек с отсеком для охраны;

– при отсутствии перегородки между кабиной водителя и отсеком для охраны – в дверях кабины водителя; при этом допускается установка дополнительных бойниц, места расположения которых оговариваются заказчиком в техническом задании.

Бойницы должны располагаться рядом с окнами с пуленепробиваемыми стеклами и обеспечивать удобный доступ к ним с учетом отката затворной рамы стрелкового оружия. Допускается скрытое размещение бойниц на автомобиле для инкассации и наличие фальшбойниц на наружной поверхности кузова. При этом бронестойкость не должна снижаться.»

Пункт 5.1.49. Заменить слова: «группы 1» на «групп 1 и 2», «допускается устанавливать» на «должна устанавливаться».

Пункт 5.1.51 дополнить абзацем (после третьего):

«– возможность управления блокирующими механизмами дверей с пульта водителя.».

Пункт 5.1.57 исключить.

Пункт 5.1.61 дополнить абзацем (перед первым):

«Аккумуляторные батареи должны размещаться вне отсека для охраны автомобилей для инкассации и иметь броневую защиту с классом, не ниже установленного для отсеков для охраны.».

Пункт 5.1.64 исключить.

Подраздел 5.1 дополнить пунктом 5.1.55а (после пункта 5.1.55):

«**5.1.55а** Двери кабины водителя (отсека для охраны) должны иметь дополнительные усиленные ограничители открывания дверей и опоры для их разгрузки в закрытом состоянии.».

Пункт 5.2.2 изложить в новой редакции:

«**5.2.2** Для отделки внутренних поверхностей автомобилей для инкассации должны использоваться материалы:

- имеющие скорость горения 100 мм/мин и менее;
- не загоревшиеся за 30 с от пламени горелки;
- погасшие, не догорев до начала мерной базы.».

Пункт 5.4.1 исключить.

Пункт 5.4.2. Последнее предложение исключить.

Пункт 6.3. Последний абзац дополнить предложением: «В случае нарушения герметичности бака при положении автомобиля для инкассации на колесах на уклоне 30° должно быть предусмотрено устройство, обеспечивающее свободное вытекание топлива на опорную поверхность.».

Пункт 6.6. дополнить абзацами (после первого):

«Отсек двигателя автомобиля для инкассации должен быть оборудован системой пожаротушения с дистанционным приводом включения с места водителя. Огнетушащие вещества, поступающие в отсек двигателя при работе установки пожаротушения, и продукты горения не должны попадать в обитаемое помещение. Для тушения отсеков бензиновых двигателей должны быть использованы установки пожаротушения, обеспечивающие взрывобезопасность при срабатывании в горючей парогазовой среде (пары бензина с воздухом).

Датчики пожарной сигнализации должны устанавливаться в местах наибольшей опасности возникновения пожара:

- в моторном отсеке;
- в местах сосредоточения приборов электрооборудования;
- в местах установки автономных отопителей.

Автомобили для инкассации, имеющие изолированные от кабины (салона) отсеки охраны, должны иметь не менее трех аварийных выходов на каждый отсек. В качестве аварийных выходов используются служебные двери, аварийно-эвакуационный люк в крыше, запасная дверь со стороны, противоположной служебной двери.

Крыша отсека для охраны (кабины водителя) должна иметь аварийно-эвакуационный люк. Размеры аварийно-эвакуационного люка следующие:

- площадь проема не менее 2700 см<sup>2</sup>;
- в проем люка должен вписываться прямоугольник размером 45 × 59 см;
- размеры прямоугольника в свету, вписывающегося в проем запасной двери, должны быть не менее 65 × 100 см.».

Пункт 6.9. Исключить слово «наружная»;

после слов «открываться наружу» дополнить словами: «или сдвигаться в сторону»;

дополнить примечанием:

«Примечание – При совмещении отсека для охраны с кабиной водителя дверью отсека для охраны может быть дверь пассажира кабины водителя.».

Пункт 6.10. Примечание 1. Заменить значение: «3 мм» на «3,2 мм».

Пункты 6.11 и 6.12 исключить.

Раздел 6 дополнить пунктами 6.13 и 6.14:

«**6.13** Автомобили для инкассации должны иметь место для размещения знака аварийной остановки.

**6.14** Груз, перевозимый в отсеке для охраны, должен быть надежно закреплен, не иметь травмоопасных выступов и не создавать помех водителю и членам экипажа в процессе движения.».

Пункты 7.1, 7.2 и 7.3 исключить.

Пункт 8.1. Заменить ссылку: «ГОСТ 5727» на «ГОСТ 32565».

Приложение А изложить в новой редакции:

**«Приложение А  
(справочное)»**

**Соответствие классов бронестойкости автомобилей для инкассации  
по настоящему стандарту классам бронестойкости по европейским стандартам  
EN 1063, EN 1522, стандарту Великобритании BS 5051-1 и национальному стандарту  
Российской Федерации ГОСТ Р 51112**

Таблица А.1

Классы бронестойкости по настоящему стандарту	Классы по [2]	Классы по [3]	Классы по [4]	Классы по [5]
1	FB1	BR1	–	Бр 1
2	FB2	BR2	G0	–
2а	FSG	SG2	S86	С1
3	FB4	BR4	G2 – R1	–
4	FB5	BR5	R2	Бр 4
5	FB6	BR6	–	Бр 4
5а	FB7	BR7	–	–
6	–	–	–	Бр 5
6а	–	–	–	Бр 5».

Приложение Г исключить.

Стандарт дополнить библиографией:

**«Библиография»**

- [1] Технический регламент Таможенного союза ТР ТС 018/2011 «О безопасности колесных транспортных средств»  
Принят Решением Комиссии Таможенного союза от 09.12.2011 № 877
- [2] EN 1063:1999 Glass in building – Security glazing – Testing and classification of resistance against bullet attack  
(Стекло в строительстве. Пуленепробиваемое остекление. Классификация и испытания устойчивости к разрушению пулей)
- [3] BS 5051-1:1988 Bullet-resistant glazing. Specification for glazing for interior use  
(Пулестойкое остекление. Технические условия к остеклению внутри зданий)
- [4] EN 1522:1998 Windows, doors, shutters and blinds – Bullet resistance – Requirements and classification  
(Окна, двери, жалюзи и ставни. Сопротивление при столкновении с пулей. Требования и классификация)
- [5] ГОСТ Р 51112-97 Средства защитные банковские. Требования по пулестойкости и методы испытаний».

(ИУ ТНПА № 11-2017)

Оборудование и технические средства для обеспечения  
банковской деятельности

**АВТОМОБИЛИ ДЛЯ ИНКАССАЦИИ ДЕНЕЖНОЙ  
ВЫРУЧКИ И ПЕРЕВОЗКИ ЦЕННЫХ ГРУЗОВ**

Классификация и общие технические требования

Абсталяванне і тэхнічныя сродкі для забеспячэння  
банкаўскай дзейнасці

**АЎТАМАБІЛІ ДЛЯ ІНКАСАЦЫІ ГРАШОВАЙ  
ВЫРУЧКІ І ПЕРАВОЗКІ КАШТОЎНЫХ ГРУЗАЎ**

Класіфікацыя і агульныя тэхнічныя патрабаванні

Издание официальное

БЗ 4-2003



**Ключевые слова:** автомобили для инкассации денежной выручки и перевозки ценных грузов, стойкость к воздействию стрелкового оружия, цветографические схемы, основной и контрастирующий цвета, специальные световые сигналы

---

### **Предисловие**

1 РАЗРАБОТАН научно-производственным объединением «Агат»

ВНЕСЕН Управлением стандартизации Госстандарта Республики Беларусь

2 УТВЕРЖДЕН И ВВЕДЕН В ДЕЙСТВИЕ приказом Белстандарта от 30 декабря 1996 г. № 234

3 ПЕРЕИЗДАНИЕ (ноябрь 2003 г.) с ИЗМЕНЕНИЕМ № 1, утвержденным в декабре 1999 г. (ИУС РБ № 6 1999 г.), ИЗМЕНЕНИЯМИ № 2 и № 3, утвержденными в августе 2003 г. (ИУС РБ № 4 2003 г.)

Настоящий стандарт не может быть тиражирован и распространен без разрешения Госстандарта Республики Беларусь

---

Издан на русском языке

## Содержание

1 Область применения .....	1
2 Нормативные ссылки .....	1
3 Определения .....	3
4 Классификация и основные параметры .....	3
5 Общие технические требования .....	5
6 Требования безопасности.....	12
7 Требования охраны окружающей среды .....	13
8 Указания по эксплуатации .....	13
Приложение А Соответствие классов стойкости автомобилей для инкассации к воздействию стрелкового оружия по настоящему стандарту классам стойкости по стандартам Германии DIN 1522-1, DIN 52290, стандарту Великобритании BS 5051 и государственному стандарту Российской Федерации ГОСТ Р 51112.....	15
Приложение Б Цветографические схемы автомобилей для инкассации.....	16
Приложение В Размеры сидений в отсеке для охраны автомобилей для инкассации групп 1 и 2 .....	23
Приложение Г Библиография .....	24

**(Измененная редакция, Изм. № 2)**



## ГОСУДАРСТВЕННЫЙ СТАНДАРТ РЕСПУБЛИКИ БЕЛАРУСЬ

Оборудование и технические средства  
для обеспечения банковской деятельности  
**АВТОМОБИЛИ ДЛЯ ИНКАССАЦИИ  
ДЕНЕЖНОЙ ВЫРУЧКИ И ПЕРЕВОЗКИ ЦЕННЫХ ГРУЗОВ**  
Классификация и общие технические требования

Абсталяванне і тэхнічныя сродкі  
для забеспячэння банкаўскай дзейнасці  
**АЎТАМАБІЛІ ДЛЯ ІНКАСАЦЫ  
ГРАШОВОЙ ВЫРУЧКІ І ПЕРАВОЗКІ ЦЕННЫХ ГРУЗАЎ**  
Класіфікацыя і агульныя тэхнічныя патрабаванні

Equipment and hardware for bank activity support  
**AUTOMOBILES FOR COLLETION  
OF PROFITS AND TRANSPORTATION OF VALUABLE GOODS**  
Classification and general specifications

Дата введения 1997-07-01

**1 Область применения**

Настоящий стандарт распространяется на автомобили для инкассации денежной выручки и перевозки ценных грузов (далее – автомобили для инкассации), проектируемые и изготавливаемые на основе серийно выпускаемых автомобилей, и устанавливает классификацию и общие технические требования к ним, включая требования к цветографической схеме, специальным световым сигналам.

Требования настоящего стандарта являются обязательными.

Требования 5.1.12, 5.1.13, 5.1.16, 5.1.17, 5.1.20 – 5.1.31, 5.1.35 – 5.1.38, 5.1.40 – 5.1.43, 5.1.46, 5.1.48, 5.1.50, 5.1.51, 5.1.51а, 5.1.53 – 5.1.57, 5.2.3, 5.2.4, 6.1 – 6.12, 7.1 – 7.4 направлены на обеспечение безопасности дорожного движения, сохранение жизни, здоровья людей и перевозимых грузов, охрану окружающей среды.

(Измененная редакция, Изм. № 1)

**2 Нормативные ссылки**

В настоящем стандарте использованы ссылки на следующие нормативные документы (НД):

СТБ 1.0-96 Государственная система стандартизации Республики Беларусь. Основные положения  
СТБ 51.3.02-2000 Оборудование и технические средства для обеспечения банковской деятельности. Автомобили для инкассации денежной выручки и перевозки ценных грузов. Методы испытаний на взлом и воздействие стрелкового оружия

СТБ 914-99 (ИСО 7591:1982) Знаки регистрационные и знак отличительный транспортных средств. Типы и основные размеры, технические требования, методы испытаний

РСТ Беларуси 915-92 Национальный знак соответствия. Форма, размеры и технические требования

СТБ 972-2000 Разработка и постановка продукции на производство. Общие положения

СТБ 984-95 (ИСО 3779-83, ИСО 3780-83, ИСО 4030-83) Средства транспортные. Маркировка

СТБ 1218-2000 Разработка и постановка продукции на производство. Термины и определения

СТБ ГОСТ Р 51266-2003 Автомобильные транспортные средства. Обзорность с места водителя. Технические требования. Методы испытаний

СТБ ГОСТ Р 51318.12-2001 (СИСПР 12:1997) Совместимость технических средств электромагнитная. Радиопомехи промышленные от самоходных средств, моторных лодок и устройств с двигателями внутреннего сгорания. Нормы и методы испытаний

ГОСТ 9.032-74 Единая система защиты от коррозии и старения. Покрытия лакокрасочные. Группы, технические требования и обозначение

ГОСТ 9.301-86 Единая система защиты от коррозии и старения. Покрытия металлические и неметаллические неорганические. Общие требования

ГОСТ 17.2.2.03-87 Охрана природы. Атмосфера. Нормы и методы измерений содержания окиси углерода и углеводородов в отработавших газах автомобилей с бензиновыми двигателями. Требования безопасности

ГОСТ 1050-88 Прокат сортовой, калиброванный со специальной отделкой поверхности из углеродистой качественной конструкционной стали. Общие технические условия

ГОСТ 3940-84 Электрооборудование автотракторное. Общие технические условия

ГОСТ 4364-81 Приводы пневматические тормозных систем автотранспортных средств. Общие технические требования

ГОСТ 5727-88 Стекло безопасное для наземного транспорта. Общие технические условия

ГОСТ 6964-72 Фонари внешние сигнальные и осветительные механических транспортных средств, прицепов и полуприцепов. Общие технические условия

ГОСТ 8769-75 Приборы внешние световые автомобилей, автобусов, троллейбусов, тракторов, прицепов и полуприцепов. Количество, расположение, цвет, углы видимости

ГОСТ 12969-67 Таблички для машин и приборов. Технические требования

ГОСТ 12971-67 Таблички прямоугольные для машин и приборов. Размеры

ГОСТ 15150-69 Машины, приборы и другие технические изделия. Исполнения для различных климатических районов. Категории, условия эксплуатации, хранения и транспортирования в части воздействия климатических факторов внешней среды

ГОСТ 20961-75 Световозвращатели транспортных средств. Общие технические условия

ГОСТ 21392-75 Транспортные средства оперативных служб, цветографические схемы, опознавательные знаки, специальные световые и звуковые сигналы. Технические требования

ГОСТ 21393-75 Автомобили с дизелями. Дымность отработавших газов. Нормы и методы измерений. Требования безопасности

ГОСТ 22895-77 Тормозные системы и тормозные свойства автотранспортных средств. Нормативы эффективности. Общие технические требования

ГОСТ 23181-78 Приводы тормозные гидравлические автотранспортных средств. Общие технические требования

ГОСТ 23367-86 Винилскожа обивочная. Общие технические условия

ГОСТ 25478-91 Автотранспортные средства. Требования к техническому состоянию по условиям безопасности движения. Методы проверки

ГОСТ 27436-87 Внешний шум автотранспортных средств. Допустимые уровни и методы измерений

ГОСТ 27472-87 Средства автотранспортные специализированные. Охрана труда, эргономика.

**Требования**

ГОСТ 28653-90 Оружие стрелковое. Термины и определения

Правила ЕЭК ООН № 6 – Пересмотр 3 Единые предписания, касающиеся официального утверждения указателей поворота механических транспортных средств и их прицепов

Правила ЕЭК ООН № 7 – Пересмотр 3 Единые предписания, касающиеся официального утверждения подфарников, задних габаритных (боковых) огней, стоп-сигналов и контурных огней механических транспортных средств (за исключением мотоциклов) и их прицепов

Правила ЕЭК ООН № 23 – Пересмотр 1 Единые предписания, касающиеся официального утверждения задних фар механических транспортных средств и их прицепов

Правила ЕЭК ООН № 38 – Пересмотр 1 Единые предписания, касающиеся официального утверждения задних противотуманных огней механических транспортных средств и их прицепов

Правила ЕЭК ООН № 50 Единые предписания, касающиеся официального утверждения подфарников, задних габаритных огней, стоп-сигналов, указателей поворота и устройств освещения заднего номерного знака для мопедов, мотоциклов и приравняемых к ним транспортных средств

СанПиН 11-10-94 Санитарные правила по гигиене труда водителей автомобилей

СанПиН 11-16-94 Санитарно-гигиенические нормы допустимой напряженности электростатического поля на рабочих местах

СанПиН 11-19-94 Перечень регламентированных в воздухе рабочей зоны вредных веществ

(Измененная редакция, Изм. № 1 – 3)

### 3 Определения

В настоящем стандарте применяют следующие термины с соответствующими определениями:

**Автомобиль для инкассации денежной выручки и перевозки ценных грузов** – автомобиль, специально приспособленный для перевозки денег и ценных грузов, оборудованный специальными световыми сигналами, имеющий окраску по соответствующей цветографической схеме.

**Базовый автомобиль** – автомобиль (или его шасси), используемый после соответствующей доработки при наличии сертификата соответствия Республики Беларусь в качестве автомобиля для инкассации.

**Взлом** – действие, направленное на нарушение целостности конструкции и приводящее к образованию отверстия, размеры которого позволяют проникнуть человеку в автомобиль.

**Грузовой отсек** – часть кузова автомобиля для инкассации, предназначенная для размещения перевозимых денег и ценных грузов.

**Деталь защиты** – элемент защиты от стрелкового оружия автомобиля для инкассации, поглощающий или рассеивающий энергию пули.

**Защита от стрелкового оружия** – совокупность преград автомобиля для инкассации, выполненных из специальных материалов, предназначенная для полной или частичной нейтрализации воздействия пули стрелкового оружия.

**Отсек для охраны** – часть кузова автомобиля для инкассации, предназначенная для размещения бригады инкассаторов.

**Пуленепробиваемое остекление** – остекление, предназначенное для защиты людей и имущества, находящихся внутри автомобиля, от воздействия стрелкового оружия.

**Стойкость к взлому** – способность конструкции противостоять попытке повреждения или разрушения с целью проникновения через эту конструкцию в закрытую ею зону.

**Стойкость к воздействию стрелкового оружия** – способность конструкции препятствовать проникновению через нее пули.

**Стрелковое оружие** – по ГОСТ 28653.

**Технические условия** – по СТБ 1.0.

**Техническое задание на опытно-конструкторскую работу (на разработку продукции); ТЗ ОКР** – по СТБ 1218.

Раздел 3 (Измененная редакция, Изм. № 1, 2)

### 4 Классификация и основные параметры

**4.1** Автомобили для инкассации классифицируются по следующим признакам:

- тип базового автомобиля;
- стойкость к воздействию стрелкового оружия;
- стойкость к взлому.

Примечание – Классификация автомобилей для инкассации по стойкости к взлому осуществляется в тех случаях, когда это оговорено в техническом задании.

(Измененная редакция, Изм. № 1, 2)

4.2 По типу базового автомобиля автомобили для инкассации подразделяются на следующие группы:

- группа 1 – автомобили для инкассации, имеющие в качестве базовых автомобилей автотранспортное средство категории N<sub>2</sub> полной массой свыше 5 т или N<sub>3</sub> по ГОСТ 22895;
- группа 2 – автомобили для инкассации, имеющие в качестве базовых автомобилей автотранспортное средство категории N<sub>2</sub> полной массой до 5 т, или M<sub>2</sub>, или N<sub>1</sub> по ГОСТ 22895;
- группа 3 – автомобили для инкассации, имеющие в качестве базовых автомобилей автотранспортное средство категории M<sub>1</sub> по ГОСТ 22895.

4.3 По стойкости к воздействию стрелкового оружия автомобили для инкассации подразделяются на классы в соответствии с таблицей 1.

Таблица 1 – Классы стойкости автомобилей для инкассации к воздействию стрелкового оружия

Класс стойкости	Вид оружия	Наименование и индекс патрона	Характеристика пули			Дистанция обстрела, м
			Тип сердечника	Масса, г	Скорость, м/с	
1	Пистолет Макарова (ПМ)	9 мм пистолетный патрон 57-Н-181С с пулей Пет	Стальной	5,9	305 – 325	5
	Револьвер типа «Наган»	7,62 мм револьверный патрон 57-Н-122 с пулей Р	Свинцовый	6,8	275 – 295	5
2	Пистолет ПСМ	5,45 мм пистолетный патрон 7Н7 с пулей Пет	Стальной	2,5	310 – 335	5
	Пистолет Токарева (ТТ)	7,62 мм пистолетный патрон 57-Н-134С с пулей Пет	Стальной	5,5	415 – 455	5
2а	Охотничье ружье 12-го калибра	18,5 мм охотничий патрон	Свинцовый	35,0	390 – 410	5
3	Автомат АК-74	5,45 мм патрон 7Н6 с пулей ПС	Стальной нетермоупрочненный	3,4	890 – 910	5 – 10
	Автомат АКМ	7,62 мм патрон 57-Н-231 с пулей ПС	Стальной нетермоупрочненный	7,9	710 – 740	5 – 10
4	Автомат АК-74	5,45 мм патрон 7Н10 с пулей ПШ	Стальной термоупрочненный	3,6	890 – 910	5 – 10
5	Снайперская винтовка СВД	7,62 мм патрон 57-Н-323С с пулей ЛПС	Стальной нетермоупрочненный	9,6	820 – 840	5 – 10
	Автомат АКМ	7,62 мм патрон 57-Н-231 с пулей ПС	Стальной термоупрочненный	7,9	710 – 740	5 – 10
5а	Автомат АКМ	7,62 мм патрон 57-БЗ-231 с пулей БЗ	Специальный	7,4	720 – 750	5 – 10

Окончание таблицы 1

Класс стойкости	Вид оружия	Наименование и индекс патрона	Характеристика пули			Дистанция обстрела, м
			Тип сердечника	Масса, г	Скорость, м/с	
б	Снайперская винтовка СВД	7,62 мм патрон 7Н13 с пулей СТ-М2	Стальной термоупрочненный	9,6	820 – 840	5 – 10
ба	Снайперская винтовка СВД	7,62 мм патрон 7-БЗ-З с пулей Б-32	Специальный	10,4	800 – 835	5 – 10

**Примечания**

1 Броневые конструкции автомобиля для инкассации должны обеспечивать защиту от воздействия пуль стрелкового оружия при круговом обстреле.

2 Отнесение автомобиля для инкассации к конкретному классу осуществляется на основе испытания на стойкость к воздействию стрелкового оружия, обеспечиваемого стеклами кабины водителя и отсека для охраны, ограждениями топливных баков и ресиверами пневматических тормозных систем, а также другими поверхностями и элементами конструкции автомобиля для инкассации, имеющими пуленепробиваемое исполнение.

3 Защитное остекление должно выполняться из пуленепробиваемого стекла без осколочных потерь.

4 Броневые конструкции автомобиля для инкассации по требованию заказчика могут предусматривать защиту крыши, трансмиссии, ходовой части и других узлов, агрегатов и систем от воздействия пуль стрелкового оружия и днаща от осколочно-фугасного воздействия ручных гранат РГД-5, Ф-1, РГ-42.

5 Данные по соответствию классов стойкости к воздействию стрелкового оружия, устанавливаемые настоящим стандартом, классам по [1] – [4] приведены в приложении А.

(Измененная редакция, Изм. № 1, 2)

4.4 По стойкости к взлому автомобиля для инкассации подразделяются на классы в соответствии с таблицей 2.

Таблица 2 – Классы стойкости автомобилей для инкассации к взлому

Класс стойкости к взлому	Минимальное значение сопротивляемости при полном доступе, $\Sigma E_c$
I	50
II	80
III	120
IV	180
V	270
VI	400

(Введен дополнительно, Изм. № 1)

## 5 Общие технические требования

### 5.1 Характеристики (свойства)

5.1.1 Автомобили для инкассации должны изготавливаться в соответствии с требованиями настоящего стандарта и технических условий (ТУ) на конкретное изделие, утвержденных в установленном порядке.

(Измененная редакция, Изм. № 2)

5.1.2 Порядок разработки автомобилей для инкассации и постановки их на производство – по СТБ 972.

5.1.3 В качестве базовых автомобилей должны использоваться автомобили с дизельными или бензиновыми двигателями из числа серийно выпускаемых, соответствующие требованиям ИД и Правил ЕЭК ООН, действующим на территории Республики Беларусь.

Примечание – Применение базового автомобиля с двигателем, использующим в качестве топлива сжатый или сжиженный газ, а также бензогазовую смесь, не допускается.

(Измененная редакция, Изм. № 1)

5.1.4 ТУ на автомобили для инкассации должны быть согласованы с изготовителем базового автомобиля или уполномоченной на то организацией.

5.1.5 Характеристики массы и распределения нагрузки по осям автомобилей для инкассации не должны превышать значений, установленных в ПД на базовый автомобиль.

Габаритные размеры автомобилей для инкассации – по ТУ на конкретное изделие.

5.1.6 Максимальная скорость автомобилей для инкассации на горизонтальном участке с сухим твердым и ровным покрытием должна оговариваться в техническом задании и не должна превышать величин, установленных изготовителем.

**5.1.4 – 5.1.6 (Измененная редакция, Изм. № 2)**

5.1.7 Максимальный уклон, преодолеваемый автомобилем для инкассации с полной массой при движении по сухому, твердому и ровному покрытию на низкой передаче, должен составлять не менее 25 %.

5.1.8 Автомобили для инкассации с полной массой должны обеспечивать трогание с места на подъеме, имеющем сухое, твердое и ровное покрытие, с уклоном не менее 20 %.

5.1.9 Минимальный запас хода автомобилей для инкассации может оговариваться в техническом задании на изготовление конкретного изделия.

**(Измененная редакция, Изм. № 2)**

5.1.10 Требования к тормозным системам автомобилей для инкассации – по ГОСТ 22895, ГОСТ 4364 и ГОСТ 23181.

5.1.11 Обзорность с места водителя – по СТБ ГОСТ Р 51266.

Светопропускание защитных стекол автомобиля должно соответствовать требованиям, приведенным в ТУ на автомобиль.

**(Измененная редакция, Изм. № 1, 2)**

5.1.12 Автомобили для инкассации группы I должны иметь грузовой отсек и отсек для охраны, разделенные по всей ширине и высоте кузова перегородкой, которая для автомобилей для инкассации классов I – 6 должна быть пуленепробиваемой.

5.1.13 Автомобили для инкассации группы 3 могут выполняться с грузовым отсеком, который должен отделяться от салона по всей высоте и ширине кузова пуленепробиваемой перегородкой. При совмещении грузового отсека с отсеком для охраны наружные стенки автомобиля выполняются в пуленепробиваемом исполнении в соответствии с заданным классом стойкости к воздействию стрелкового оружия.

Примечание – Требования к грузовому отсеку по пуленепробиваемости не нормируются и могут оговариваться в техническом задании.

5.1.14 Автомобили для инкассации должны быть оборудованы устройством связи с диспетчерским пунктом.

Примечание – Требование к расположению устройства и его тип оговариваются заказчиком в техническом задании.

**5.1.13, 5.1.14 (Измененная редакция, Изм. № 2)**

5.1.15 Автомобили для инкассации, у которых кабина водителя отделена от отсека для охраны, должны быть оборудованы переговорным устройством для связи отсека для охраны с кабиной водителя, а также могут оснащаться средствами тревожной сигнализации, обеспечивающими вывод сигнала тревоги по радиоканалу на пульты централизованного наблюдения.

Примечание – Тип переговорного устройства, средства тревожной сигнализации оговариваются заказчиком в техническом задании.

**(Измененная редакция, Изм. № 1, 2)**

5.1.16 Наружные поверхности автомобилей для инкассации должны иметь покрытие, хорошо контрастирующее с зеленым цветом, которое выбирается из числа следующих: белый, белая ночь, слоновая кость, светло-серый, светло-дымчатый, светло-бежевый, песочный, желто-белый, желтый, кремовый, серо-голубой и другие, по тональности близкие указанным, в соответствии с образцами, утвержденными ГАИ.

На боковые поверхности и заднюю часть кузова должна быть нанесена контрастирующая полоса зеленого цвета, которая располагается симметрично относительно продольной оси транспортного средства. На контрастирующей полосе с двух боковых сторон автомобиля для инкассации должна быть нанесена надпись «ИНКАССАЦИЯ», которая не должна разрываться выступающими элемента-

ми конструкции автомобиля (петлями, ручками и т. д.). Варианты нанесения контрастирующей полосы и надписи «ИНКАССАЦИЯ» приведены в приложении Б.

Цвет надписи на контрастирующей полосе должен выполняться основным цветом окраски транспортного средства. Надпись «ИНКАССАЦИЯ» должна выполняться шрифтом по ГОСТ 21392 (приложение 2) с размерами букв по высоте от 60 до 90 мм в зависимости от ширины контрастирующей полосы.

**(Измененная редакция, Изм. № 3)**

**5.1.17** Ширина полос контрастирующего цвета, нанесенных на поверхности и заднюю часть кузова автомобилей для инкассации групп 1 и 2, должна быть от 150 до 230 мм.

Ширина полос контрастирующего цвета, нанесенных на поверхности и заднюю часть кузова автомобилей для инкассации группы 3, определяют с учетом формы и конфигурации указанных поверхностей.

Допускается использование для полос контрастирующего цвета клеящихся пленок.

Примечание – Допускается не наносить контрастирующие полосы на решетке радиатора и элементах оборудования, установленного на буферах автомобиля для инкассации.

**5.1.18** Не допускается нанесение на наружные поверхности автомобилей для инкассации надписей, рисунков и эмблем рекламного характера.

**5.1.19** Марки лакокрасочных и пленочных материалов, размеры контрастирующих полос, а также способы их нанесения – по ТУ на автомобили для инкассации.

**5.1.20** Автомобили для инкассации должны иметь приборы для подачи специальных световых сигналов.

**(Измененная редакция, Изм. № 3)**

**5.1.21** Прибор для подачи специальных световых сигналов (сигнальный маяк) должен устанавливаться на крыше автомобиля для инкассации или над ней. Установка специальных маяков в других местах автомобиля для инкассации не допускается.

**5.1.22** Сигнальный маяк должен устанавливаться на автомобиль для инкассации таким образом, чтобы специальный световой сигнал, создаваемый этим маяком, был виден на угол  $360^\circ$  в горизонтальной плоскости, проходящей через центр источника излучения света. Допускается установка на автомобиле для инкассации более одного сигнального маяка.

Примечание – Для автомобилей для инкассации, имеющих в качестве базовых автомобилей автотранспортные средства категорий  $N_1$ ,  $N_2$ ,  $N_3$  по ГОСТ 22895, допускается уменьшение угла видимости специального маяка до  $180^\circ$ . При этом сигнальный маяк не должен быть закрыт со стороны передней части автомобиля для инкассации.

**5.1.23** Специальный световой сигнал автомобилей для инкассации должен иметь оранжевый цвет.

**(Измененная редакция, Изм. № 3)**

**5.1.24** Частота мигания специального светового сигнала ( $f$ ) должна быть не менее 1,5 и не более 4 Гц.

**5.1.25** Продолжительность свечения специального светового сигнала ( $t$ ), с, должна быть не более величины 0,6/ $f$ .

Примечание – Под продолжительностью свечения понимают период времени, в течение которого сила света вспышки превышает 10 % от максимальной силы света.

**5.1.26** Величина освещивания сигнального маяка в пределах угла  $\pm 4^\circ$  от оптической оси, проходящей через центр источника излучения света в горизонтальной плоскости, должна быть не менее 25 кд · с.

**5.1.27 – 5.1.30 (Исключен, Изм. № 3)**

**5.1.31** Требования к техническому состоянию автомобилей для инкассации по условиям безопасности движения – по ГОСТ 25478.

**5.1.32** Срок службы автомобилей для инкассации должен быть не менее сроков, установленных на них нормами амортизационных отчислений, ресурс – не менее пробега базовых автомобилей до капитального ремонта.

В процессе эксплуатации автомобилей для инкассации допускается восстанавливать (своевременно подкрашивать) лакокрасочные покрытия, заменять (ремонтировать) уплотнители, комплектующие изделия, срок службы которых меньше срока службы автомобиля для инкассации, а также производить ремонт ходовой части, кузова и других элементов конструкции, необходимый для вос-

становления их работоспособности, стойкости к воздействию стрелкового оружия и взлому, утраченной в результате нештатной ситуации (аварии, нападения и т. п.).

Максимальный запас хода автомобилей для инкассации должен оговариваться в техническом задании и не должен превышать величин, установленных изготовителем. Для обеспечения более высокого запаса хода по требованию заказчика могут быть установлены дополнительные топливные баки.

**(Измененная редакция, Изм. № 1, 2)**

**5.1.33** Уровень радиомех автомобилей для инкассации – по СТБ ГОСТ Р 51318.12.

Значение уровня и способы подавления радиомех при необходимости должны быть оговорены в ТУ на автомобили для инкассации.

**(Измененная редакция, Изм. № 2)**

**5.1.34** Вид климатического исполнения автомобилей для инкассации – У1 по ГОСТ 15150.

**5.1.35** Стенки кабины водителя и отсека для охраны автомобилей для инкассации классов 1 – 6 должны быть пуленепробиваемыми, топливные баки, ресиверы пневматических тормозных систем автомобилей для инкассации должны быть защищены от стрелкового оружия. При высоте автомобиля для инкассации менее 2000 мм пуленепробиваемыми должны быть также крыши кабины водителя и отсека для охраны.

Требования к автомобилям для инкассации по стойкости к воздействию стрелкового оружия в соответствии с классами, установленными в 4.3 настоящего стандарта, а также по наличию других поверхностей и элементов конструкции, имеющих пуленепробиваемое исполнение или подлежащих защите от воздействия стрелкового оружия, должны быть оговорены в техническом задании или документе, его заменяющем (далее по тексту – техническом задании).

Комплект документации на автомобиль для инкассации должен содержать описание защиты от воздействия стрелкового оружия и ведомость деталей броневой защиты (СТБ 51.3.02, приложение Е.2). Испытания автомобилей для инкассации на стойкость к воздействию стрелкового оружия должны проводиться по СТБ 51.3.02.

**(Измененная редакция, Изм. № 1, 2)**

**5.1.36** Автомобили для инкассации классов 3 – 6 рекомендуется оснащать колесами специальной конструкции или системой централизованной подкачки колес, обеспечивающими перемещение автомобиля для инкассации своим ходом со скоростью не менее 50 км/ч на расстояние не менее 40 км в случае наличия в каждом колесе не менее трех пробоин в результате поражения из стрелкового оружия, соответствующего классу стойкости автомобиля для инкассации.

**(Измененная редакция, Изм. № 1)**

**5.1.37** Требования по стойкости к взлому, при необходимости, в соответствии с классификацией по 4.4 должны быть приведены в НД на изделие и включены заказчиком в техническое задание на изготовление конкретного изделия (автомобиля). Испытания автомобилей для инкассации на стойкость к взлому должны проводиться по СТБ 51.3.02.

**(Измененная редакция, Изм. № 2)**

**5.1.37а** Конструкция защиты от воздействия стрелкового оружия, соединения и уплотнения ее элементов должны полностью исключать попадание в кабину водителя (отсек для охраны) осколков брони, стекла, пуль и их осколков, способных травмировать человека.

**(Введен дополнительно, Изм. № 1)**

**5.1.37б** Сварные соединения (сварные швы), окошковые зоны и разъёмные соединения элементов защиты от воздействия стрелкового оружия, стойкость которых должна быть равна стойкости основного материала, должны обеспечивать целостность конструкции при воздействии пуль.

Примечания

1 После воздействия пули на сварной шов не должны образовываться трещины и отделяться его элементы (наплывы, окалина).

2 Резьбовые элементы (винты, болты, гайки) и неразъёмные (заклепки) не должны выбиваться (отделяться) при воздействии пули на области их размещения.

**(Введен дополнительно, Изм. № 1, Измененная редакция, Изм. № 2)**



**5.1.38** Не допускается затекание воды внутрь кузова автомобиля для инкассации, в пространство между стеклами окон, в отопительные и вентиляционные установки, размещаемые на его внешних сторонах.

**(Измененная редакция, Изм. № 1)**

**5.1.39** Внешний вид лакокрасочных покрытий автомобилей для инкассации должен соответствовать следующим классам, установленным в ГОСТ 9.032:

III – для кабины и кузова;

V – для сборочных единиц и деталей платформы;

VI – для рамы и других деталей шасси.

Марки лакокрасочных покрытий – по НД.

Внешний вид, толщина и другие показатели металлических и неметаллических неорганических покрытий должны соответствовать требованиям ГОСТ 9.301.

**5.1.40** Автомобили для инкассации должны иметь системы отопления, вентиляции и общего освещения, обеспечивающие нормальные условия работы водителя и охраны при движении и во время стоянки.

**5.1.41** Система отопления отсека для охраны автомобилей для инкассации должна обеспечивать в центре отсека на расстоянии 1 м от пола температуру воздуха не менее плюс 15 °С при температуре наружного воздуха минус 30 °С.

**5.1.42** Система вентиляции отсека для охраны автомобилей для инкассации должна обеспечивать воздухообмен не менее 30 м<sup>3</sup>/ч на одного человека. Для системы вентиляции в автомобиле для инкассации рекомендуется использовать установки кондиционирования воздуха.

**(Измененная редакция, Изм. № 1)**

**5.1.43** Освещенность от источников искусственного света (общее освещение) на горизонтальной плоскости на высоте 1 м от пола на расстоянии 0,5 м от стенок должна быть не менее следующих значений:

– в отсеке для охраны – 50 лк;

– в грузовом отсеке – 30 лк.

**5.1.44** Наружные органы управления открыванием дверей автомобилей для инкассации группы 1 должны быть расположены на высоте не более 180 см от уровня дороги при снаряженном состоянии автомобиля для инкассации.

**5.1.45** Требования к органам управления и системам кузова автомобилей для инкассации – по ГОСТ 27472.

**5.1.46** Автомобили для инкассации должны иметь бойницы с запирающимися и отпирающимися только изнутри автомобилей для инкассации дверцами, расположенными в следующих местах:

– в дверях кабины водителя;

– в наружной двери отсека для охраны;

– в стенке отсека для охраны, противоположной наружной двери.

Бойницы должны располагаться рядом с окнами с пуленепробиваемыми стеклами и обеспечивать удобный доступ к ним с учетом отката затворной рамы стрелкового оружия. Допускается скрытое размещение бойниц на автомобиле для инкассации и наличие фальшбойниц на наружной поверхности кузова. При этом стойкость к воздействию стрелкового оружия не должна снижаться.

**(Измененная редакция, Изм. № 1)**

**5.1.47** В автомобилях для инкассации отсек для охраны должен быть оборудован местами для сидения, количество и расположение которых должны быть оговорены в ТУ на автомобили для инкассации.

Размеры сидений должны быть не менее указанных в приложении В.

**5.1.48** Грузовой отсек автомобилей для инкассации классов 1 – 6 должен быть усилен листами из углеродистой качественной стали по ГОСТ 1050 толщиной не менее 1 мм.

**5.1.49** Грузовой отсек автомобилей для инкассации группы 1 должен иметь только одну наружную дверь – двустворчатую с закреплением одной створки за счет другой или одностворчатую.

В грузовом отсеке допускается устанавливать дверь в перегородке, которая соединяет данный отсек с отсеком для охраны и выполняется, как и перегородка, стойкой к воздействию стрелкового оружия.

**(Измененная редакция, Изм. № 2)**

**5.1.50** Конструкция дверей и дверных рам автомобилей для инкассации должна обеспечивать:

- плотное прилегание дверей и их уплотнений по всему периметру к дверным рамам, створок дверей – друг к другу;
- открывание дополнительных дверей: торцовых на угол не менее 180°, боковых – на угол не менее 90° (величина угла открывания дверей должна быть оговорена в ТУ). Углы открывания дверей базового автомобиля – в соответствии с документами на него;
- невозможность снятия дверей в запертом положении;
- надежное свободное запираение и отпираение дверей предусмотренными блокирующими механизмами без дополнительных приспособлений;
- закрепление дверей грузового отсека в открытом положении (по усмотрению заказчика).

**(Измененная редакция, Изм. № 2)**

**5.1.51** Конструкция блокирующих механизмов дверей автомобилей для инкассации должна обеспечивать:

- невозможность самооткрывания запертых дверей под воздействием вибрации и нагрузок, возникающих в процессе эксплуатации;
- возможность осуществления пломбирования (по усмотрению заказчика).

**5.1.51a** Автомобиль для инкассации должен быть оборудован дополнительными запорами дверей, открывающимися только изнутри.

**(Введен дополнительно, Изм. № 1)**

**5.1.52** Двери грузового отсека автомобилей для инкассации должны быть оснащены замками, имеющими число комбинаций ключа не менее 6000.

**5.1.53** Оси шарниров (петель) наружных дверей автомобилей для инкассации должны быть защищены от выбивания, или шарниры (петли) должны быть скрытой конструкции.

**(Измененная редакция, Изм. № 1)**

**5.1.54** Грузовой отсек автомобилей для инкассации группы 1 должен быть оборудован устройствами, обеспечивающими надежное закрепление груза при транспортировании и предохранение его от самопроизвольного падения при открывании дверей грузового отсека.

**5.1.55** Автомобили для инкассации должны иметь звуковые индикаторы, предупреждающие несанкционированное открывание наружных дверей.

**5.1.56** Уровень звукового давления при подаче сигнала звуковым индикатором должен превышать уровень внешнего шума автомобиля для инкассации не менее чем на 10 дБ или его частотные характеристики должны значительно отличаться от частотных характеристик внешнего шума автомобиля для инкассации.

**5.1.57** Внешнее освещение и сигнальное оборудование автомобилей для инкассации – по ГОСТ 6964, ГОСТ 8769, ГОСТ 20961, Правила ЕЭК ООН № 6, Правила ЕЭК ООН № 7, Правила ЕЭК ООН № 23, Правила ЕЭК ООН № 38, Правила ЕЭК ООН № 50.

**(Измененная редакция, Изм. № 2)**

**5.1.58** Технические требования к электрооборудованию – по ГОСТ 3940, а также по ТУ на автомобили для инкассации.

**5.1.59** В системе электрооборудования автомобилей для инкассации должен быть установлен выключатель аккумуляторных батарей, размещенный в кабине водителя.

**5.1.60** Автомобили для инкассации должны иметь устройство для подзарядки дополнительно установленных аккумуляторных батарей от генераторов базовых автомобилей, если иное не оговорено заказчиком.

**5.1.61** Места расположения аккумуляторных батарей должны быть защищены от попадания грязи, обеспечивать возможность контроля уровня и плотности электролита в каждом аккумуляторе (только для обслуживаемых аккумуляторных батарей).

**5.1.62** В систему электрооборудования автомобилей для инкассации должна входить розетка для подключения переносной лампы мощностью не менее 20 Вт.

**5.1.63** Все электрические провода должны быть надежно защищены и прочно закреплены, чтобы исключалась возможность их обрыва, перетирания и износа.

**5.1.64** На автомобилях для инкассации должны быть предусмотрены места для установки номерных знаков по СТБ 914.

**5.1.65** Конструкция автомобилей для инкассации и их оборудования должна обеспечивать удобство осмотра, технического обслуживания и ремонта.

**5.1.66** Виды и периодичность технического обслуживания автомобилей для инкассации должны соответствовать видам и периодичности технического обслуживания их базовых автомобилей.

## **5.2 Требования к сырью, материалам, покупным изделиям**

**5.2.1** Материалы и покупные изделия, устанавливаемые на автомобили для инкассации, должны соответствовать требованиям межгосударственных стандартов, стандартов Республики Беларусь и НД, утвержденных в установленном порядке.

**5.2.1а** Усиление обшивки автомобилей для инкассации должно производиться листами легированной стали или стали обыкновенного качества, прошедшими испытания по СТБ 51.3.02 (пункт 5.2) и соответствующих данному классу стойкости к воздействию стрелкового оружия. Соединение листов может производиться электросваркой или резьбовым соединением встык или внахлест. При соединении электросваркой должна быть предусмотрена технологическая операция «отпуска» металла. При резьбовом соединении встык должна предусматриваться накладка из аналогичного металла на всю длину стыкового соединения.

**(Введен дополнительно, Изм. № 2)**

**5.2.2** Для отделки внутренних поверхностей автомобилей для инкассации должны использоваться материалы, разрешенные к применению Министерством здравоохранения Республики Беларусь.

**5.2.3** Требования к обивочному материалу сидений – по ГОСТ 23367 и НД, согласованным с Министерством здравоохранения Республики Беларусь.

**5.2.2, 5.2.3 (Измененная редакция, Изм. № 2)**

**5.2.4** Вид климатического исполнения покупных изделий, устанавливаемых внутри автомобилей для инкассации, – У2.1 по ГОСТ 15150. Допускается применение покупных изделий, предназначенных для менее жестких условий эксплуатации, при наличии документов согласования, оформленных в установленном порядке.

## **5.3 Комплектность**

**5.3.1** Комплект поставки автомобилей для инкассации определяется действующей конструкторской документацией и договорами на поставку.

**5.3.2** Сборочные единицы и детали, идущие в запасные части, поставляются по спецификации, предусмотренной договорами на поставку.

**5.3.3** В комплект поставки должны входить:

– автомобиль для инкассации с установленной защитой, стойкой к воздействию стрелкового оружия;

– устанавливаемые покупные изделия (кондиционер, переговорное устройство и другие изделия), определенные техническим заданием;

– комплект документации на автомобиль для инкассации, включающий эксплуатационную документацию, содержащую описание защиты от стрелкового оружия.

Эксплуатационная документация должна быть изложена на белорусском или русском языке.

**(Измененная редакция, Изм. № 2)**

## **5.4 Маркировка**

**5.4.1** Маркировка автомобилей для инкассации – по СТБ 984.

**5.4.2** Автомобили для инкассации должны иметь дополнительную маркировку, содержащую следующие сведения:

– наименование или товарный знак изготовителя;

– наименование автомобиля для инкассации по основному конструкторскому документу с указанием класса стойкости к воздействию стрелкового оружия и, если это оговорено ТУ, стойкости к взлому, а также обозначение этого документа;

– заводской номер автомобиля для инкассации;

– регистрационный номер ТУ на автомобиль для инкассации.

Дополнительная маркировка должна быть включена в маркировочную табличку автомобиля для инкассации или помещена на дополнительной табличке по усмотрению изготовителя.

На табличке должно быть предусмотрено место для нанесения национального знака соответствия по РСТ Беларуси 915.

**(Измененная редакция, Изм. № 1, 2)**

**5.4.3** Надписи на дополнительной маркировочной табличке должны быть нанесены способами, обеспечивающими четкость и сохранность в течение срока службы автомобилей для инкассации, и выполнены на белорусском или русском языке.

Для крепления таблички должно применяться неразъемное соединение.

**5.4.4** Дополнительную маркировочную табличку следует изготавливать в соответствии с требованиями ГОСТ 12969 и ГОСТ 12971.

**5.4.5** Надписи на дополнительной маркировочной табличке следует выполнять шрифтом, установленным в нормативной документации на шрифты и выбираемым изготовителем.

Высота букв и цифр надписей – не менее 2,5 мм.

**(Измененная редакция, Изм. № 2)**

## **6 Требования безопасности**

**6.1** Не допускается размещать топливные баки в кабине водителя, отсеке для охраны и грузовом отсеке автомобилей для инкассации.

**6.2** Заливные горловины топливных и масляных баков должны быть доступны только снаружи автомобилей для инкассации. Расположение и конструкция заливных горловин топливных и масляных баков должны обеспечивать возможность их заправки как механизированным способом, так и вручную из канистры.

**6.3** В автомобилях для инкассации группы I заливные горловины топливных баков должны быть размещены на расстоянии не менее 0,5 м от проса наружной двери отсека для охраны, если топливный бак предназначен для бензина, и не менее 0,25 м – если он предназначен для дизельного топлива.

Расположение топливных баков должно быть таким, чтобы обеспечивалась их защита от возможных деформаций конструкцией автомобиля для инкассации в случае лобового столкновения или опрокидывания.

**(Измененная редакция, Изм. № 1)**

**6.4** Сопротивление изоляции электрооборудования автомобилей для инкассации должно быть не менее 20 МОм в нормальных климатических условиях.

**6.5** Дополнительно устанавливаемые аккумуляторные батареи автомобиля для инкассации должны располагаться в легкодоступном месте и быть хорошо закреплены. Аккумуляторный отсек должен быть отделен от кабины водителя, отсека для охраны и хорошо вентилироваться наружным воздухом, при этом он должен иметь защиту от стрелкового оружия класса не ниже установленного для кабины водителя и отсека охраны.

**(Измененная редакция, Изм. № 1, 2)**

**6.6** В автомобилях для инкассации должны быть предусмотрены места для установки огнетушителей в кабине водителя (вблизи сидения водителя), отсеке для охраны и грузовом отсеке. Место для установки огнетушителя должно иметь размер не менее 600 × 200 × 200 мм.

**6.7** В автомобилях для инкассации должны быть предусмотрены места для установки медицинских аптечек в кабине водителя и отсеке для охраны. Место для установки медицинской аптечки должно иметь размер не менее 360 × 200 × 100 мм.

**6.8** В пределах 10 см от выхлопной трубы автомобилей для инкассации не должны размещаться какие-либо воспламеняющиеся материалы, если они надлежащим образом не защищены.

**6.9** Наружная дверь отсека для охраны должна быть расположена с правой стороны автомобиля для инкассации, открываться наружу изнутри и снаружи отсека для охраны.

**6.10** Элементы конструкции автомобиля для инкассации (включая элементы защиты от стрелкового оружия), представляющие опасность, должны быть ограждены или снабжены средствами защиты, за исключением элементов, ограждение которых не допускается их функциональным назначением.

Защитные устройства и ограждения должны предохранять водителя и охрану от механического, теплового, химического и электрического воздействий при эксплуатации и обслуживании автомобиля для инкассации.

#### Примечания

1 Элементы защиты не должны выступать над опорной поверхностью более чем на 10 мм и должны иметь радиус скругления не менее 3 мм (либо должны быть закрыты энергопоглощающими накладками из резины, ковролина или других материалов с аналогичными свойствами).

2 Все элементы на крыше салона (ребра жесткости, кровитейны плафонов освещения и т. п.) не должны выступать вниз по отношению к поверхности крыши более чем на 20 мм и должны иметь радиус скругления кромок не менее 5 мм (либо должны быть закрыты энергопоглощающими накладками из резины, ковролина или других материалов с аналогичными свойствами).

(Измененная редакция, Изм. № 1, 2)

**6.10а** Конструктивное исполнение защиты автомобиля для инкассации от воздействия стрелкового оружия должно исключать образование травмоопасных элементов в кабине водителя и отсеке охраны при фронтальном или боковом столкновениях, наезде сзади или опрокидывании.

(Введен дополнительно, Изм. № 1)

**6.11** Требования к микроклимату, допустимые уровни шума, инфразвука и вибрации в кабине водителя и отсеке для охраны автомобилей для инкассации – по СанПиН 11-10.

Уровни допустимой напряженности электростатического поля на рабочих местах в кабине водителя и отсеке для охраны автомобилей для инкассации – по СанПиН 11-16.

Содержание вредных веществ в воздухе рабочей зоны кабины водителя и отсеке для охраны автомобилей для инкассации не должно превышать гигиенических регламентов, указанных в СанПиН 11-19.

**6.12** Установка на автомобиле для инкассации наружных зеркал заднего вида с регулировкой изнутри при закрытых дверях автомобиля и/или камер телевизионного наблюдения должна оговариваться в техническом задании.

(Введен дополнительно, Изм. № 1, Измененная редакция, Изм. № 2)

## 7 Требования охраны окружающей среды

**7.1** Предельно допустимое содержание токсичных веществ в отработавших газах автомобилей для инкассации с бензиновыми двигателями – по ГОСТ 17.2.2.03.

**7.2** Предельно допустимый уровень дымности отработавших газов автомобилей для инкассации с дизельными двигателями – по ГОСТ 21393.

**7.3** Предельно допустимый уровень внешнего шума автомобилей для инкассации – по ГОСТ 27436.

**7.4** Вытекание смазки, топлива, охлаждающей, тормозной и других жидкостей из агрегатов, узлов и через соединения автомобилей для инкассации не допускается.

## 8 Указания по эксплуатации

**8.1** В процессе эксплуатации автомобиля для инкассации денежной выручки и перевозки ценных грузов не допускаются возникающие дефекты, снижающие класс стойкости к воздействию стрелкового оружия:

- сквозные трещины любой длины на броневых деталях;
- очаги коррозии, рванины, вмятины и царапины глубиной, выходящей за нижнее предельное отклонение по толщине деталей;
- выпучины на тыльной поверхности броневых деталей, образовавшихся в результате механического воздействия, кроме выпучин, образовавшихся при испытаниях обстрелом, по ТУ на конкретный автомобиль;

- отсутствие (снятие) броневых деталей, предусмотренных ИД изготовителя;
- нарушение целостности композиционных броневых материалов;
- трещины, отлипы и другие пороки внешнего вида, а также пропускания света пулестойких стекол свыше ограничений, приведенных в ГОСТ 5727, если они не оговорены в нормативных документах на конкретный автомобиль.

**8.2** Допускается без снижения класса броневой защиты ремонт броневых деталей по утвержденной документации, указанной в технических условиях, при наличии в деталях не более трех сквозных трещин длиной не более 100 мм на площади 1 м<sup>2</sup> и не более пяти царапин глубиной до 0,5 мм общей длиной не более 100 мм на площади 1 м<sup>2</sup>.

**8.3** В процессе эксплуатации автомобиля:

- должна соблюдаться работоспособность специального и дополнительного оборудования, предусмотренного ИД изготовителя;
- не допускается дребезжание броневых деталей, отсутствие (потеря) крепежных деталей и ослабление их затяжки.

**8.4** Двери, бойницы автомобиля должны легко открываться и закрываться, фиксироваться в открытом и закрытом положениях.

Провисание, прогибы и перекосы дверей в закрытом положении не допускаются.

**Раздел 8 (Введен дополнительно, Изм. № 2)**

**Приложение А**  
(справочное)

**Соответствие классов стойкости автомобилей для инкассации к воздействию  
стрелкового оружия по настоящему стандарту классам стойкости по стандартам  
Германии DIN 1522-1, DIN 52290, стандарту Великобритании BS 5051 и  
государственному стандарту Российской Федерации ГОСТ Р 51112**

Классы стойкости по настоящему стандарту	Классы по [1]	Классы по [2]	Классы по [3]	Классы по [4]
1	FB1	–	–	1
2	FB2	C1	G0	2
2а	FSG	–	S86	2а
3	FB4	C3	G2 – R1	3
4	FB6	C4	R2	4
5	FB7	C5	–	5
5а	–	–	–	5а
6	–	–	–	6

**Приложение А (Измененная редакция, Изм. № 2)**

Приложение Б  
(обязательное)

Цветографические схемы автомобилей для инкассации

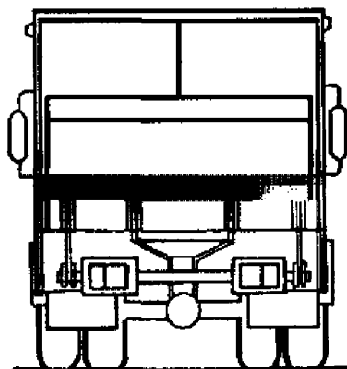
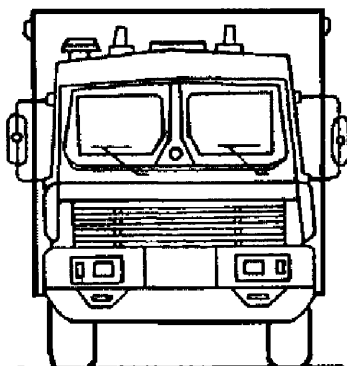
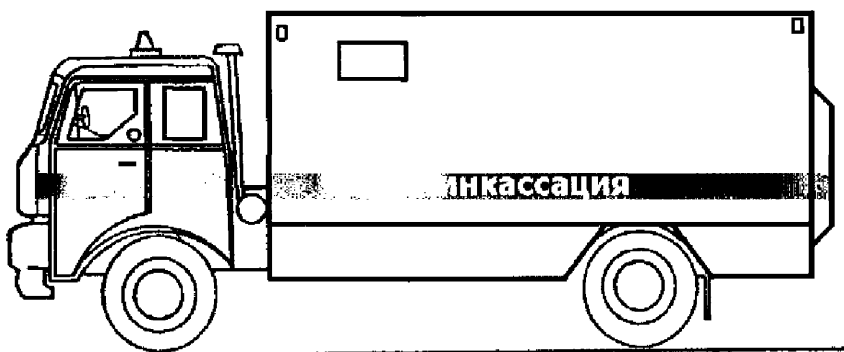

- Основной цвет
- Контрастирующий цвет

Рисунок Б.1



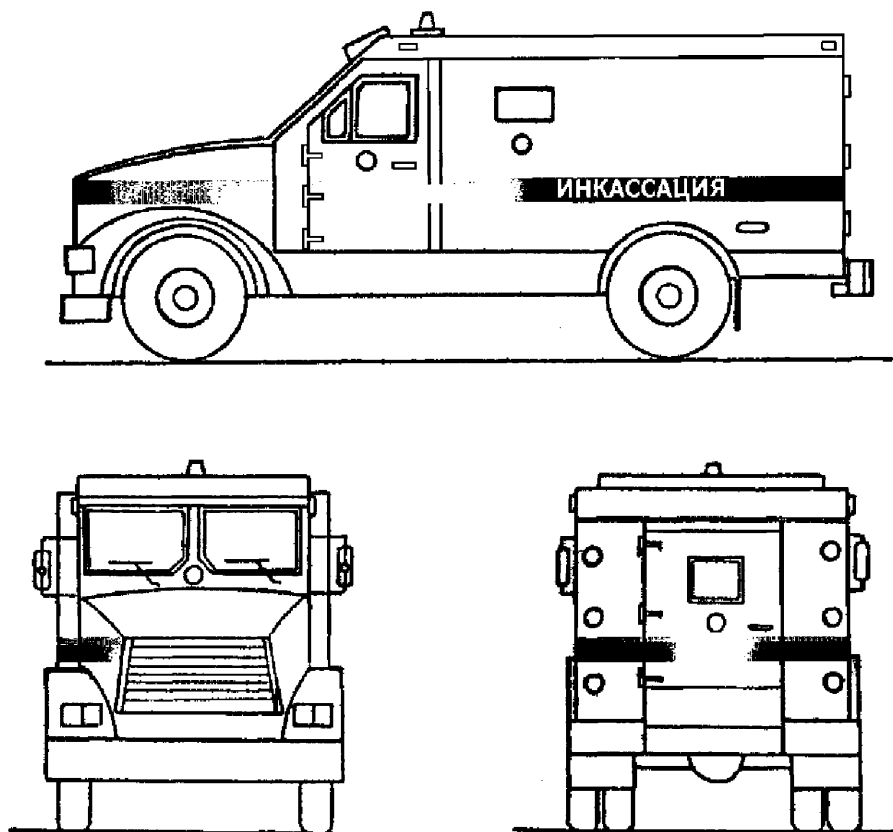

- Основной цвет
- Контрастирующий цвет

Рисунок Б.2

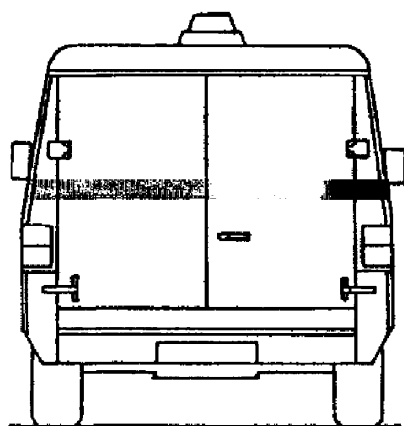
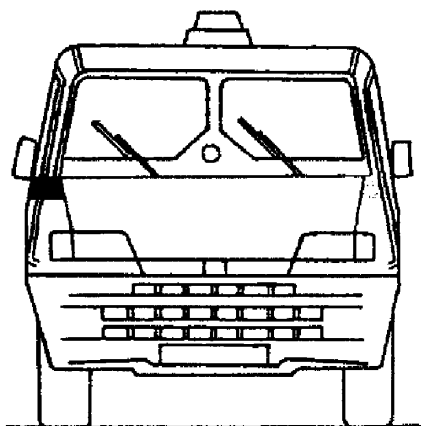

- Основной цвет
- Контрастирующий цвет

Рисунок Б.3

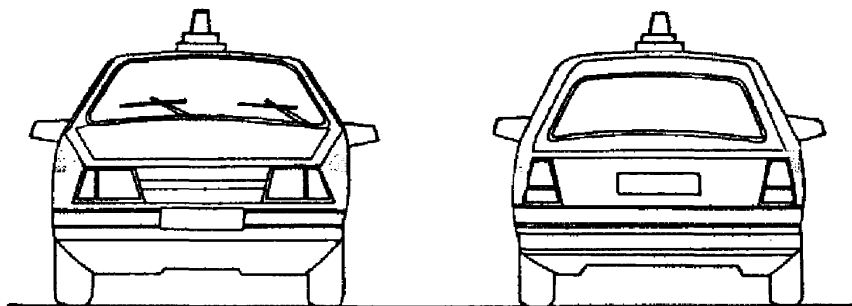
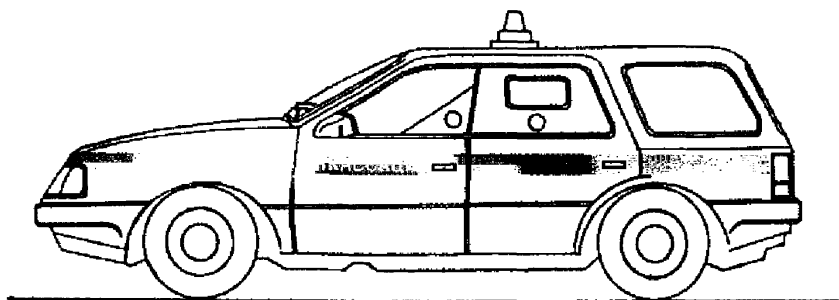

- Основной цвет
- Контрастирующий цвет

Рисунок Б.4

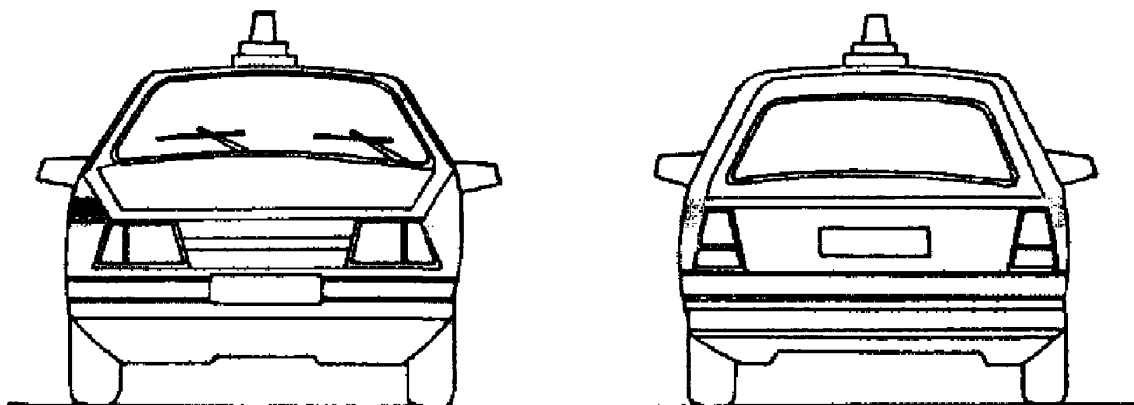
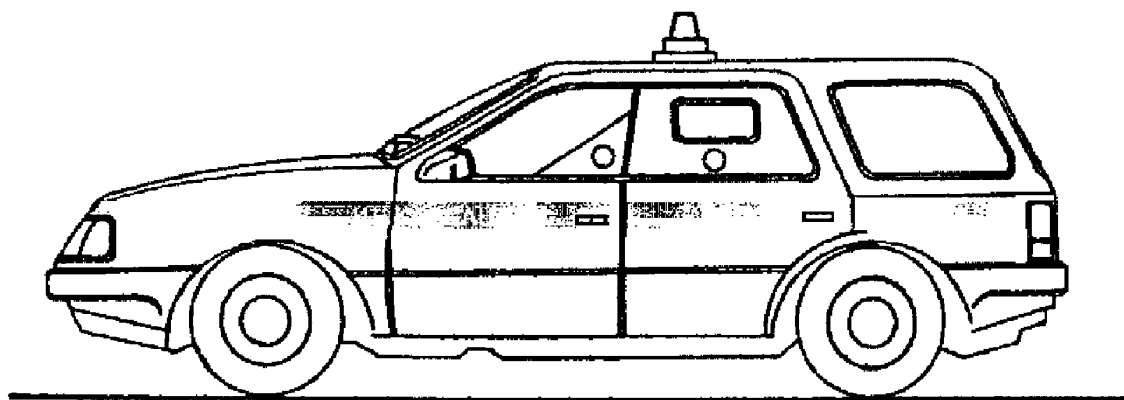

- Основной цвет
- ▒ Контрастирующий цвет

Рисунок Б.5

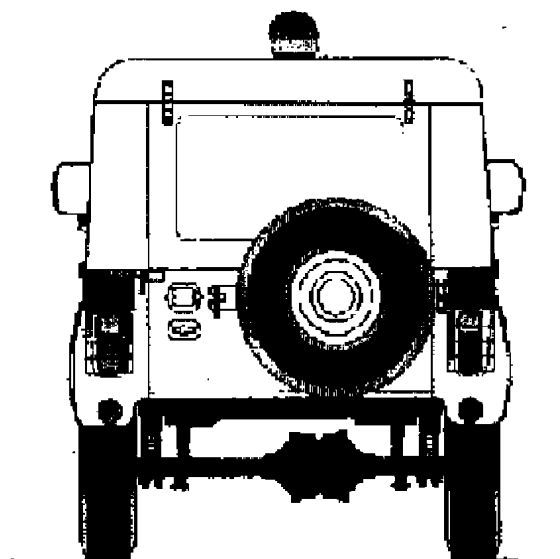
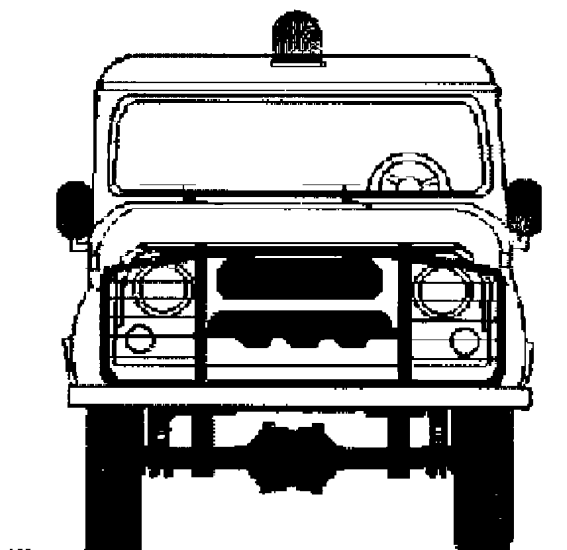
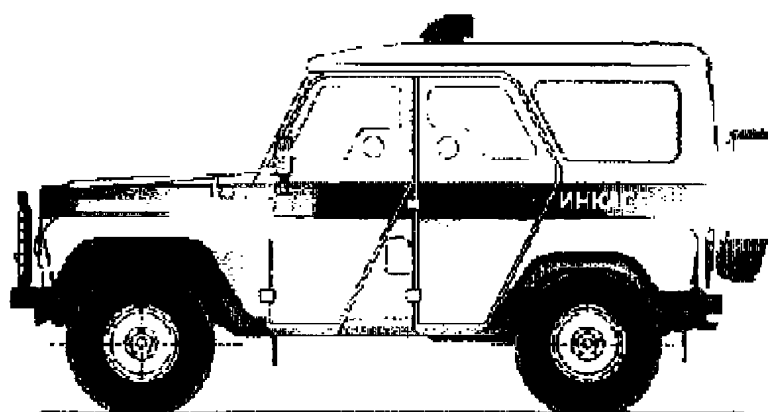

- Основной цвет
- Контрастирующий цвет

Рисунок Б.6

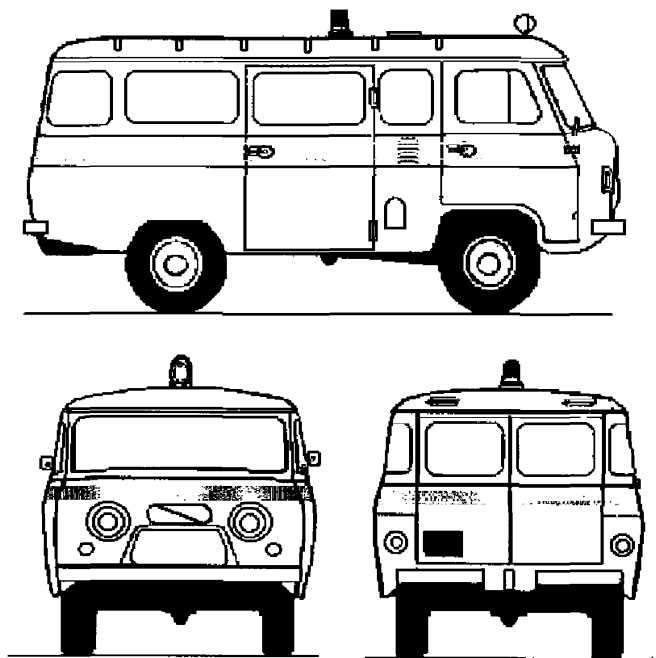

- Основной цвет
- Контрастирующий цвет

Рисунок Б.7

**Приложение Б (Измененная редакция, Изм. № 3)**

**Приложение В**  
(обязательное)

**Размеры сидений в отсеке для охраны  
автомобилей для инкассации групп 1 и 2**



Рисунок В.1

**Приложение Г  
(информационное)**

**Библиография**

- [1] BS 5051:1988 Пулестойкое остекление. Часть 1. Технические условия к остеклению внутри зданий
- [2] DIN 52290-88 Стекло высокопрочное. Испытание на пуленепробиваемость и классификация
- [3] DIN 1522-1-99 Окна, двери и жалюзи. Пуленепробиваемость. Требования и классификация
- [4] ГОСТ Р 51112-97 Средства защитные банковские. Требования по пулестойкости и методы испытаний

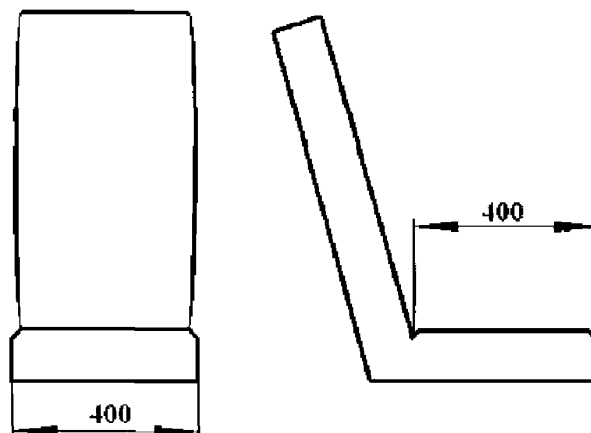
**Приложение Г (Измененная редакция, Изм. № 1)**



Ответственный за выпуск И.А.Воробей

---

Сдано в набор 02.10.2003. Подписано в печать 17.10.2003. Формат бумаги 60×84/8. Бумага офсетная.  
Гарнитура Таймс. Печать ризографическая. Усл. печ. л. 3,25. Уч.-изд. л. 1,12 Тираж *40* экз. Заказ *1126*

---

Издатель и полиграфическое исполнение  
НП РУП «Белорусский государственный институт стандартизации и сертификации (БелГИСС)»  
Лицензия ЛВ № 231 от 04.03.2003. Лицензия ЛП № 408 от 25.07.2000  
220113, г. Минск, ул. Мележа, 3.