

Транспорт дорожный

**ПНЕВМАТИЧЕСКИЕ ТОРМОЗНЫЕ СОЕДИНЕНИЯ
МЕЖДУ БУКСИРУЮЩИМИ И БУКСИРУЕМЫМИ
ТРАНСПОРТНЫМИ СРЕДСТВАМИ**

Взаимозаменяемость

Транспарт дарожны

**ПНЕЎМАТЫЧНЫЯ ТАРМАЗНЫЯ ЗЛУЧЭННІ
ПАМІЖ ТРАНСПАРТНЫМІ СРОДКАМІ,
ЯКІЯ БУКСІРУЮЦЬ І БУКСІРУЮЦЦА**

Узаемазамяняльнасць

(ISO 1728:2006, IDT)

Издание официальное

БЗ 3-2010



Ключевые слова: средство транспортное, взаимозаменяемость, привод двухпроводный пневматический тормозной, головка соединительная

Предисловие

Цели, основные принципы, положения по государственному регулированию и управлению в области технического нормирования и стандартизации установлены Законом Республики Беларусь «О техническом нормировании и стандартизации».

1 ПОДГОТОВЛЕН научно-производственным республиканским унитарным предприятием «Белорусский государственный институт стандартизации и сертификации» (БелГИСС)

ВНЕСЕН ТК 7 «Колесные транспортные средства»

2 УТВЕРЖДЕН И ВВЕДЕН В ДЕЙСТВИЕ постановлением Госстандарта Республики Беларусь от 29 марта 2010 г. № 9

3 Настоящий стандарт идентичен международному стандарту ISO 1728:2006 Road vehicles. Pneumatic braking connections between motor vehicles and towed vehicles. Interchangeability (Транспорт дорожный. Пневматические тормозные соединения между буксирующими и буксируемыми транспортными средствами. Взаимозаменяемость).

Международный стандарт разработан техническим комитетом по стандартизации ISO/TC 22 «Транспорт дорожный» Международной организации по стандартизации (ISO).

Перевод с английского языка (en).

Официальные экземпляры международного стандарта, на основе которого подготовлен настоящий государственный стандарт, и международного стандарта, на который дана ссылка, имеются в Национальном фонде ТНПА.

В разделе «Нормативные ссылки» и тексте стандарта ссылка на международный стандарт актуализирована.

Сведения о соответствии государственного стандарта ссылочному международному стандарту приведены в дополнительном приложении Д.А.

Степень соответствия – идентичная (IDT)

4 ВВЕДЕН ВПЕРВЫЕ

© Госстандарт, 2010

Настоящий стандарт не может быть воспроизведен, тиражирован и распространен в качестве официального издания без разрешения Госстандарта Республики Беларусь

Издан на русском языке

ГОСУДАРСТВЕННЫЙ СТАНДАРТ РЕСПУБЛИКИ БЕЛАРУСЬ

**Транспорт дорожный
ПНЕВМАТИЧЕСКИЕ ТОРМОЗНЫЕ СОЕДИНЕНИЯ МЕЖДУ БУКСИРУЮЩИМИ
И БУКСИРУЕМЫМИ ТРАНСПОРТНЫМИ СРЕДСТВАМИ
Взаимозаменяемость**

**Транспарт дарожны
ПНЕЎМАТЫЧНЫЯ ТАРМАЗНЫЯ ЗЛУЧЭННІ ПАМІЖ ТРАНСПАРТНЫМІ СРОДКАМІ,
ЯКІЯ БУКСІРУЮЦЬ І БУКСІРУЮЦЦА
Узаемазамяняльнасць**

**Road vehicles
Pneumatic braking connections between motor vehicles and towed vehicles
Interchangeability**

Дата введения 2010-07-01

1 Область применения

Настоящий стандарт устанавливает технические требования, которые обеспечивают взаимозаменяемость пневматических тормозных соединений между буксирующими и буксируемыми транспортными средствами.

Стандарт распространяется на транспортные средства, оборудованные двухпроводным пневматическим тормозным приводом.

2 Нормативные ссылки

Для применения настоящего стандарта необходим следующий ссылочный стандарт. Для недатированных ссылок применяют последнее издание ссылочного стандарта (включая все его изменения).

ISO 4009:2000 Транспорт грузовой. Расположение электрических и пневматических соединений между буксирующими транспортными средствами и прицепами

3 Требования взаимозаменяемости

3.1 Тип соединительной головки

Используют соединительную головку типа «Палм», которая включает в себя предохранитель неправильного соединения (см. рисунки 1 и 2).

Буксирующее транспортное средство должно быть оборудовано устройством, обеспечивающим автоматическую подачу воздуха из магистрали тягача в магистраль прицепа при соединении головок и прекращение поступления воздуха при размыкании головок. Это устройство не должно влиять на взаимозаменяемость головок.

Соединительная головка со встроенным клапаном любого типа на буксирующем транспортном средстве должна обеспечивать его открытие стандартной соединительной головкой буксируемого транспортного средства, а также соединение без затруднений со всеми соединительными головками, соответствующими настоящему стандарту.

3.2 Размеры соединительной головки

Размеры соединительных головок должны соответствовать приведенным в таблицах 1 и 2 и на рисунках 1 и 2.

Настоящий стандарт устанавливает только размеры, необходимые для обеспечения их взаимного соединения. Остальные размеры и конструктивные элементы не приведены и могут выполняться по усмотрению изготовителя.

3.3 Расположение соединительных головок и соединителей с гибкими трубопроводами

Расположение электрических и пневматических соединений между буксирующими и буксируемыми транспортными средствами установлено в ISO 4009. Расположение соединительных головок и соединителей с гибкими трубопроводами на буксирующих и буксируемых транспортных средствах должно соответствовать ISO 4009.

3.4 Отличительная окраска соединительных головок

Для питающей магистрали – красный цвет.

Для управляющей магистрали – желтый цвет.

Окраска должна быть нанесена на соединительную головку или в четко видимом месте рядом с головкой, например на трубопроводы или идентификационную бирку.

3.5 Ориентация соединительных головок

Ось неподвижных соединительных головок должна быть горизонтальной. В зависимости от принадлежности соединительной головки к тягачу или полуприцепу (прицепу) вертикальная уплотняющая поверхность (плоскость разъема головок) должна быть расположена следующим образом:

– тягач – справа, если смотреть на транспортное средство сзади;

– полуприцеп – слева, если смотреть на транспортное средство сзади.

3.6 Длина гибких трубопроводов в соединениях

Длина гибких трубопроводов между буксирующими и буксируемыми транспортными средствами установлена в ISO 4009. Длина гибких трубопроводов на буксирующих и буксируемых транспортных средствах должна соответствовать ISO 4009.

Таблица 1 – Размеры соединительной головки для питающей магистрали

В миллиметрах

Соединение	A ^{a)}	B
С упругим уплотняющим кольцом (для установки на тягаче и прицепе)	2,7 ± 0,5	Ø 19 ± 2
С подвижной деталью для открытия автоматического клапана (см. 3.1)	3,5 + 1	Ø 21 max Ø 11 min

^{a)} Открытие устройства, обеспечивающего автоматическую подачу воздуха из магистрали тягача в магистраль прицепа, должно выполняться даже в том случае, когда соединены вместе соединительные головки с подвижной деталью для открытия автоматического клапана с наиболее неблагоприятными допусками. Должна быть обеспечена возможность прижатия уплотняющей поверхности до размера A, равного нулю.

Таблица 2 – Размеры соединительной головки для управляющей магистрали

В миллиметрах

Соединение	A ^{a)}	B
С упругим уплотняющим кольцом (для установки на тягаче и прицепе)	2,7 ± 0,5	Ø 19 ± 2
С подвижной деталью для открытия автоматического клапана (см. 3.1)	3,5 + 1	Ø 21 max Ø 11 min

^{a)} Открытие устройства, обеспечивающего автоматическую подачу воздуха из магистрали тягача в магистраль прицепа, должно выполняться даже в том случае, когда соединены вместе соединительные головки с подвижной деталью для открытия автоматического клапана с наиболее неблагоприятными допусками. Должна быть обеспечена возможность прижатия уплотняющей поверхности до размера A, равного нулю.

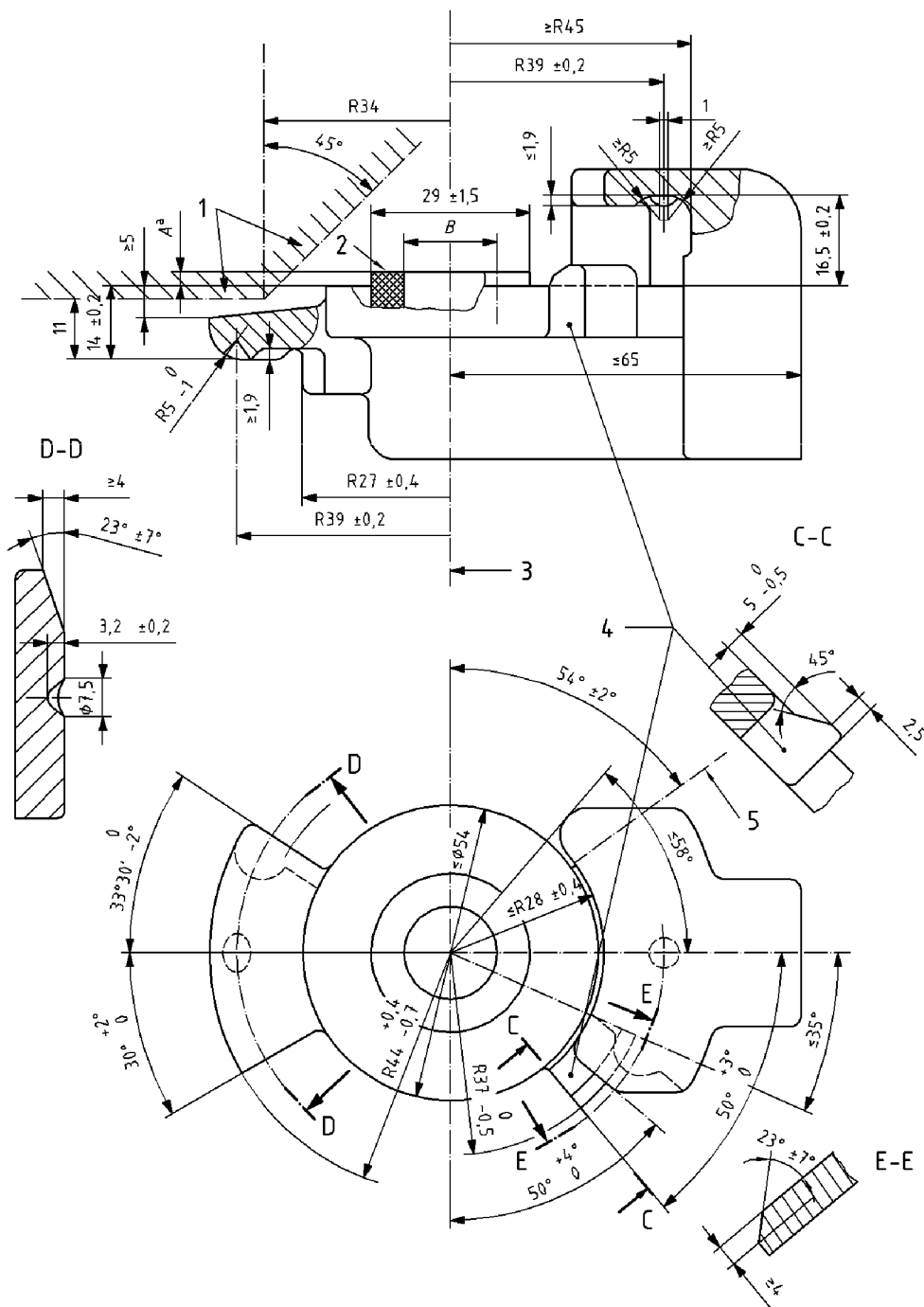

- | | |
|------------------------------|--|
| 1 – уплотняющая поверхность; | 3 – предохранитель неправильного соединения; |
| 2 – ось соединения; | 4 – ограничитель |

Рисунок 1 – Соединительная головка для питающей магистрали

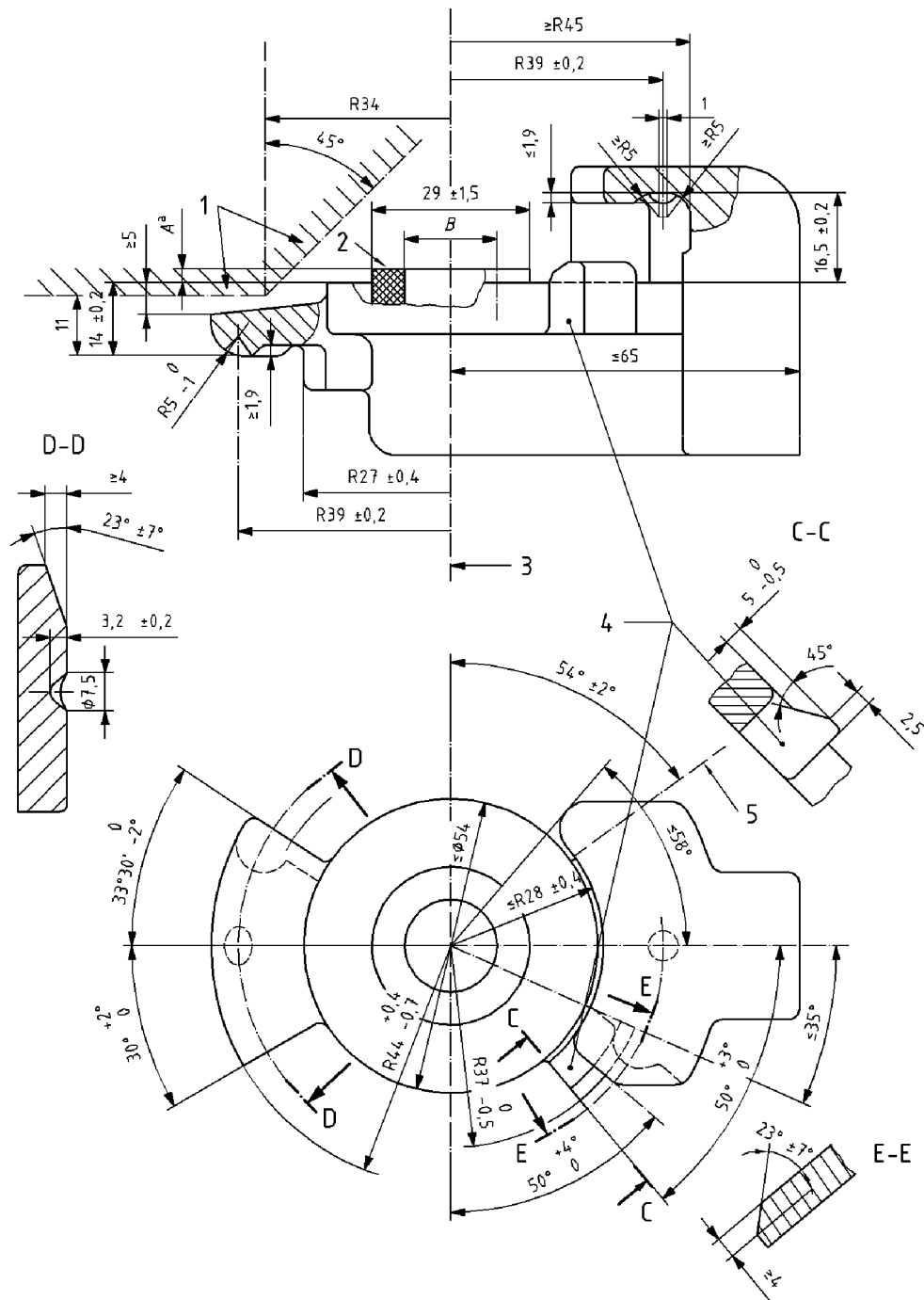

- 1 – минимальное свободное пространство для прохода предохранителя неправильного соединения другой головки;
- 2 – уплотняющая поверхность;
- 3 – ось соединения;
- 4 – предохранитель неправильного соединения;
- 5 – ограничитель

Рисунок 2 – Соединительная головка для управляющей магистрали

Библиография

- [1] ISO 1726:2000 Road vehicles – Mechanical coupling between tractors and semi-trailers – Interchangeability
(Транспорт дорожный. Механическое соединение между тракторами и полуприцепами. Взаимозаменяемость)

Приложение Д.А
(справочное)

**Сведения о соответствии государственного стандарта
ссылочному международному стандарту**

Таблица Д.А.1 – Сведения о соответствии государственного стандарта ссылочному международному стандарту

Обозначение и наименование международного стандарта	Степень соответствия	Обозначение и наименование государственного стандарта
ISO 4009:2000 Транспорт грузовой. Расположение электрических и пневматических соединений между буксирующими транспортными средствами и прицепами	IDT	ГОСТ ИСО 4009-2006 Транспорт грузовой. Расположение электрических и пневматических соединений между буксирующими транспортными средствами и прицепами

Ответственный за выпуск *В. Л. Гуревич*

Сдано в набор 16.04.2010. Подписано в печать 06.05.2010. Формат бумаги 60×84/8. Бумага офсетная.
Гарнитура Arial. Печать ризографическая. Усл. печ. л. 1,04 Уч.- изд. л. 0,37 Тираж экз. Заказ

Издатель и полиграфическое исполнение:
Научно-производственное республиканское унитарное предприятие
«Белорусский государственный институт стандартизации и сертификации» (БелГИСС)
ЛИ № 02330/0552843 от 08.04.2009.
ул. Мележа, 3, комн. 406, 220113, Минск.