

ОКП 94 6200

СОГЛАСОВАНО

Руководитель Испытательного Центра  
медицинских изделий ООО «Профессио-  
нальное Сертификационное Агентство»  
Никифорова Л.Ю.



УТВЕРЖДАЮ

Генеральный директор ООО «ШОТТ  
Фармацевтикал Пэкэджинг»

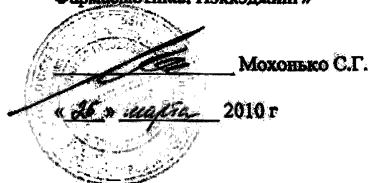

Моховыко С.Г.

2010 г

НОРМАТИВНЫЙ ДОКУМЕНТ

АМПУЛЫ МЕДИЦИНСКИЕ БЕСЦВЕТНЫЕ И КОРИЧНЕВЫЕ  
ИЗ СТЕКЛА 1-ГО ГИДРОЛИТИЧЕСКОГО КЛАССА

Технические условия

ТУ 9462-001-84299122-2010

Введены впервые

Срок действия с 16.08.2010 г.  
до 16.08.2020 г.

Име. № подл.	Подп. и дата.	Взм.-ч. инв. №	Име. № дубл.	Подп. и дата

Настоящие технические условия (ТУ) распространяются на ампулы медицинские бесцветные и коричневые из стекла 1-го гидролитического класса (далее - ампулы), предназначенные для фасовки, транспортирования и хранения лекарственных средств, витаминов, инъекционных растворов и т.п.

Область применения – фармацевтическая и медицинская промышленность.

Ампулы по форме выпускаются следующих типов:

- В - открытая ампула с пережимом;
- С - открытая ампула с раструбом и пережимом;
- D - запаянная ампула с пережимом.

Ампулы по системе вскрытия выпускаются следующих исполнений:

- с эмалевым кольцом излома;
- с надрезом и точкой излома;
- с маркировочными кольцами излома (до 3-х штук).

По требованию заказчика возможно изготовление ампул с круговым надпилотом или с отсутствием системы вскрытия, возможно нанесение эмалевой печати на ампулу с помощью красок, не содержащих тяжелых металлов.

В зависимости от потенциального риска применения ампулы относятся к классу 1 в соответствии с требованиями ГОСТ Р 51609.

Вид климатического исполнения - УХЛ категории 4.2 по ГОСТ 15150.

Перечень документов, на которые даны ссылки в настоящих технических условиях, приведен в Приложении А.

Пример записи ампул при заказе и в документации другой продукции:

Ампулы медицинские бесцветные и коричневые из стекла 1-го гидролитического класса ТУ 9462-001-84299122-2010.

Инв. № подл.	Подп. и дата				Взам. инв. №	Гр. № дубл.	Подп. и дата			
	Подп. и дата									
	Подп. и дата									
	Подп. и дата									
	Подп. и дата									
ТУ 9462-001-84299122-2010										
	Изм.	Лист	№ докум.	Подп.	Дата					
	Разраб.					Ампулы медицинские бесцветные и коричневые из стекла 1-го гидролитического класса Технические условия	Лит.	Лист	Листов	
	Проф.						А	2	31	
	Нач. отд.						ООО «ШОТТ Фармасьютикал Пэккэджинг»			
	Н.контр.									
	Утв.									



1.1.11 Ампулы должны быть термически стойкими и выдерживать следующий перепад температур:

- для ампул без кольца излома - не менее 160°C;
- для ампул с кольцом излома и с надрезом и точкой - не менее 130°C.

1.1.12 Ампулы должны быть химически стойкими. Изменение рН воды после обработки в автоклаве не должно превышать 0,9.

1.1.13 Сила излома ампул с эмалевым кольцом излома (КИ), с надрезом и точкой (НТ) должна соответствовать указанной в таблице 1.

Таблица 1

Номинальная вместимость, мл	Длина, мм $L = l_1 + l_2$	Усилие излома			
		F min, Н		F max, Н	
		КИ	НТ	КИ	НТ
1, 2, 3	36=18+18	30	25	80	65
5			30		30
10	80	90			
20, 25, 30, 50		100			

1.1.14 Ампулы, упакованные в соответствии с требованиями настоящих ТУ, при транспортировании должны быть устойчивы к воздействию климатических факторов для условий хранения 5 по ГОСТ 15150.

1.1.15 Ампулы, упакованные в соответствии с требованиями настоящих ТУ, по устойчивости к механическим воздействиям при транспортировании должны выдерживать следующие вибрационные и ударные нагрузки:

- диапазон частот вибрационных нагрузок от 10 до 55 Гц;
- амплитуда перемещения при вибрационных нагрузках 0,35;
- пиковое ударное ускорение при ударных нагрузках 10 g;
- длительность действия ударного ускорения при ударных нагрузках 16 мс.

## 1.2 Маркировка.

1.2.1 Маркировка ампул должна быть выполнена в соответствии с требованиями настоящих ТУ.

1.2.2 По ГОСТ 30288 непосредственно на сами ампулы допускается не наносить маркировку. По требованию заказчика на ампулы может быть нанесена маркировка с помощью красок, не содержащих тяжелых металлов.

1.2.3 Маркировка коробки упаковочной для ампул должна содержать следующее:

ТУ 9462-001-84299122-2010

Лист

4

Изм Лист № докум. Подп. Дата

Копировал

Формат А4

Инв. № подл. Подп. и дата  
 Инв. № Взам. инв. № Инв. № Подп. и дата  
 Инв. № подл.

- наименование предприятия-изготовителя и (или) его товарный знак
- наименование ампул;
- номинальная вместимость;
- марка и цвет стекла;
- количество ампул;
- номер смеси;
- номер упаковщика;
- номер настоящих ТУ;
- дата упаковывания.

1.2.4 По требованию потребителя допускается наносить дополнительную информацию, условное обозначение ампул по ИСО 9187-1, ИСО 9187-2.

1.2.5 Транспортная маркировка должна быть выполнена по ГОСТ 14192. На транспортную тару должна быть нанесена маркировка:

- наименование предприятия-изготовителя ампул;
- товарный знак предприятия-изготовителя ампул (при наличии);
- номинальная вместимость;
- марка и цвет стекла;
- количество штук коробок упаковочных в транспортной упаковке;
- год и месяц упаковывания.

1.2.6 Маркировку следует выполнять печатным способом или светокопированием. Переменные надписи допускается выполнять от руки.

1.2.7 Графическое оформление маркировки транспортной тары должно соответствовать требованиям ГОСТ 17768 и ГОСТ 14192.

1.2.8 На транспортную упаковку должна быть нанесены манипуляционные знаки, соответствующие значениям: "Хрупкое. Осторожно", "Верх", "Беречь от влаги". Манипуляционные знаки должны наноситься по трафарету или штемпелеванием черной водостойкой краской. Обозначение условий хранения и другие дополнительные надписи должны быть нанесены на тару или ярлык в местах, свободных от транспортной маркировки.

### 1.3 Упаковка

1.3.1 Упаковка должна быть выполнена в соответствии с требованиями настоящих ТУ.

1.3.2 Ампулы должны быть уложены вертикальными рядами в коробки из картона мелованного по ТУ ОП 5453-010-04766354-2003.

ТУ 9462-001-84299122-2010

Лист  
5

Изм	Лист	№ докум.	Подп.	Дата
-----	------	----------	-------	------

Копировал

Формат А4

Изм.	Лист	№ докум.	Подп.	Дата
Взам. инв. №	Инд.	Зубл.	Подп. и дата	

1.3.3 В каждую коробку должны быть уложены ампулы одного типа, исполнения, вместимости, цвета и марки стекла.

1.3.4 Коробки упаковочные по периметру должны быть оклеены лентой полиэтиленовой с липким слоем по ГОСТ 20477 или бумажной лентой клеевой по ГОСТ 18251, или бумажной лентой по ГОСТ 2228, ГОСТ 23436, так чтобы исключалась возможность вскрытия его без нарушения целостности упаковки при транспортировании и хранении.

1.3.5 Коробки укладываются рядами на плоские деревянные поддоны по ГОСТ 9078. Коробки должны быть фиксированы на поддоне при помощи пленки пластиковой, полимерной растягивающейся (стрейч-пленка) по ГОСТ 24234.

1.3.6 Допускается изменение упаковки, не ухудшающее устойчивости к механическим и климатическим воздействиям при транспортировании и хранении.

Инв. № подл.	Подп. и дата	Взам. инв. №	Инв. №	Дубл.	Подп. и дата	ТУ 9462-001-84299122-2010	Лист
							6
Изм	Лист	№ докум.	Подп.	Дата			

## 2 ПРАВИЛА ПРИЕМКИ

2.1 Общие положения. Правила приемки ампул должны соответствовать требованиям настоящих ТУ. Ампулы следует подвергать следующим видам испытаний:

- приемо-сдаточным;
- периодическим.

### 2.2 Приемосдаточные испытания.

2.2.1 Приемосдаточные испытания проводят по планам выборочного одноступенчатого нормального контроля в соответствии с ГОСТ Р ИСО 2859-1.

2.2.2 Отобранные образцы ампул сопровождаются этикеткой с указанием номера партии, даты отбора образцов с подписями лиц, отобравших образцы. Проверка производится на соответствие требованиям, указанным в таблице 2.

2.2.3 Ампулы принимают полностью сформированными партиями. Партией считают количество ампул одного типа, исполнения, вместимости, марки стекла, сопровождаемое одним документом о качестве.

Таблица 2

Наименование испытаний и проверок	Пункт требований	Пункт методов испытаний	Приемо-сдаточные испытания	Периодические испытания
Проверка соответствия документации	1.1.1	3.2	+	+
Проверка маркировки	1.2	3.16	+	+
Проверка упаковки	1.3	3.16	+	+
Проверка марок стекла	1.1.2	3.3	+	+
Проверка формы, вместимости и размеров ампул	1.1.3	3.4	-	+
Проверка поверхности и толщи стекла ампул	1.1.4	3.5	+	+
Проверка неотмываемых загрязнений и стеклянной пыли на внутренней и наружной поверхности ампул	1.1.5	3.6	+	+
Проверка несоосности стебля ампул относительно корпуса	1.1.6	3.7	-	+
Проверка овальности в любом поперечном сечении ампул	1.1.7	3.4	+	+

ТУ 9462-001-84299122-2010

Лист

7

Изм Лист № докум. Подл. Дата

Копировал

Формат А4

Инв. № подл. Подп. и дата  
Взам. инв. № Инв. № Подп. и дата

Продолжение таблицы 2

Наименование испытаний и проверок	Пункт требований	Пункт методов испытаний	Приемо-сдаточные испытания	Периодические испытания
Проверка дна ампул и устойчивости ампул на горизонтальной поверхности	1.1.8	3.8	-	+
Проверка краев ампул	1.1.9	3.9	+	+
Проверка качества отжига ампул и удельной разности хода лучей	1.1.10	3.10	-	+
Проверка термической стойкости ампул	1.1.11	3.11	+	+
Проверка химической стойкости ампул и pH после обработки в автоклаве	1.1.12	3.12	+	+
Проверка силы излома ампул	1.1.13	3.13	-	+
Проверка устойчивости к климатическим воздействиям при транспортировании	1.1.14	3.14	-	+
Проверка к механическим воздействиям при транспортировании	1.1.15	3.15	-	+

Примечание:

- знак "+" означает, что испытания проводят;
- знак "-" означает, что испытания не проводят;
- последовательность испытаний допускается изменять.

2.2.4 Если в процессе приемо-сдаточных испытаний будет установлено несоответствие требованиям настоящих ТУ более 5 % ампул, отобранных для испытаний, а требованиям к термической стойкости более 2 % ампул, отобранных для испытаний, то результаты испытаний считаются неудовлетворительными.

Испытания на наличие напряжений и химическую стойкость должны выдерживать все отобранные образцы.

2.2.5 Каждая партия ампул должна сопровождаться документом, удостоверяющим соответствие качества ампул требованиям настоящих ТУ.

2.2.6 Контроль качества по нормальному виду контроля сохраняется до тех пор, пока не возникнет необходимость перехода на усиленный контроль по ГОСТ Р ИСО 2859-

ТУ 9462-001-84299122-2010

Лист  
8

Изм Лист № докум. Подп. Дата

Копировал

Формат А4

Инв. № подл. Подп. и дата  
 Взам. инв. № Инв. № Подп. и дата  
 Инв. № Подп. и дата



1. Если в ходе нормального контроля две из пяти последовательных партий будут забракованы по одному и тому же показателю, переходят на усиленный контроль. Если при усиленном контроле пять очередных партий будут приняты, переходят на нормальный контроль.

2.2.7 Результаты приемо-сдаточных испытаний должны быть оформлены в соответствии с документацией, утвержденной в установленном порядке.

### 2.3 Периодические испытания.

2.3.1 Периодическим испытаниям ампулы должны подвергаться один раз в год, кроме проверок устойчивости к климатическим и механическим воздействиям при транспортировании, которые проводятся на первой партии ампул и далее при изменении материалов, технологии изготовления и упаковки.

2.3.2 Для периодических испытаний от партии, прошедшей приемо-сдаточные испытания и упакованной для отгрузки отбирают следующее количество ампул:

- до 32 000 – 200 шт.
- от 32 001 до 100 000 – 300 шт.
- свыше 100 000 – 500 шт.

Количество ампул на проверку химической стойкости отбирают в следующих количествах:

- от 1 до 5 мл включительно – 50 шт.;
- 10, 20 и 30 мл – 20 шт.

Для проверки соответствия маркировки и упаковки отбирают по 3 упаковочных коробки.

2.3.3 Объем и последовательность периодических испытаний должны соответствовать таблице 2.

2.4 При неудовлетворительных результатах приемо-сдаточных или периодических испытаний хотя бы по одному из показателей, проводятся повторные испытания удвоенного количества ампул, взятых из той же партии, по пунктам несоответствия.

2.5 Результаты повторных испытаний считаются окончательными.

Инв. № подл.	Подл. и дата
Взам. инв. №	Инв.
Инв. № инв.	Дубл.
Подл. и дата	Подл. и дата

Изм.	Лист	№ докум.	Подл.	Дата
------	------	----------	-------	------

ТУ 9462-001-84299122-2010

Лист  
9

### 3 МЕТОДЫ ИСПЫТАНИЙ

#### 3.1 Общие положения.

3.1.1 Методы испытаний ампул должны соответствовать требованиям настоящих ТУ.

3.1.2 Перечень оборудования, изделий и материалов, необходимых для проведения испытаний, указан в Приложении Г.

3.1.3 Испытания должны проводиться в нормальных климатических условиях по ГОСТ 15150, кроме оговоренных особо.

3.2 Проверку ампул на соответствие требованиям комплекта конструкторской документации (п. 1.1.1) проводят в процессе изготовления путем сверки с конструкторской документацией, проверки выполнения требований нормативных документов, указанных в конструкторской документации и настоящих ТУ.

3.3 Проверку марок стекла (п. 1.1.2) проводят при входном контроле проверкой сопроводительных документов на материал, применяемый для изготовления ампул.

3.4 Проверку формы, вместимости и размеров ампул (п. 1.1.3) и проверку овальности в любом поперечном сечении ампул (п. 1.1.7) проводят по методике ГОСТ 24980 при помощи измерительных средств, обеспечивающих заданную точность по ГОСТ 8.051:

- штангенциркуль с глубиномером по ГОСТ 166;
- штангенрейсмас по ГОСТ 164;
- индикатор часового типа по ГОСТ 577;
- весы для статического взвешивания по ГОСТ Р 53228 или другим нормативным документам с погрешностью взвешивания не более  $\pm 0,2$  г;
- стеклянная лабораторная посуда, плита металлическая поверочная по ГОСТ 10905, предельные калибры и другое оборудование, указанное в ГОСТ 24980.

3.5 Проверку поверхности и толщи стекла ампул (п. 1.1.4) проводят следующим образом:

- проверку посечек, сколов, инородных включений и других дефектов, определяемых ГОСТ 30005, проводят внешним осмотром;
- диаметр непродавливаемых капилляров проверяют при помощи лупы измерительной по ГОСТ 25706;
- продавливаемость капилляров проверяют продавливанием на капилляр стержнем из стали марки Ст.3 или Ст.5 по ГОСТ 380 диаметром 3-4 мм, длиной 200 мм с конусным концом диаметром 0,2 мм.

ТУ 9462-001-84299122-2010

Лист

10

Изм Лист № докум. Подп. Дата

Копировал

Формат А4

Инв. № подл.	Подп. и дата	Взам. инв. №	Инв. №	Дубл.	Подп. и дата

3.6 Проверку несотмываемых загрязнений и стеклянной пыли на внутренней и наружной поверхности ампул (п. 1.1.5) проводят следующим образом:

- отобранные ампулы 3 раза промывают дистиллированной водой по ГОСТ 6709, нагретой до  $(65 \pm 5)^\circ\text{C}$ ;
- ампулы заполняют фильтрованной дистиллированной водой, температурой  $(20 \pm 5)^\circ\text{C}$ ;
- на фоне черно-белого экрана визуально определяют чистоту ампул.

Ампулы считают чистыми, если при просмотре невооруженным глазом на фоне черно-белого экрана не обнаруживается наличие механических загрязнений.

3.7 Проверку несоосности стебля ампул относительно корпуса (п. 1.1.6) проводят при помощи универсальной стойки и призмы поверочной по ТУ 2-034-439-88, ТУ 2-034-812-88 следующим образом:

- проверяемую ампулу устанавливают на призму, подводят наконечник индикатора стойки к верхней образующей стебля ампулы в сечении, определяемом размером «h»;
- вращая корпус ампулы, определяют максимальную разность показаний индикатора стойки (наконечник индикатора должен быть плоским и диаметром не менее 3 мм).

Половина разности максимального и минимального отклонений индикатора не должна превышать значений, указанных в п. 1.1.6.

3.8 Проверку дна ампул и устойчивости ампул на горизонтальной поверхности (п. 1.1.8) проводят визуально и опробыванием, устанавливая ампулы на плите металлической поверочной по ГОСТ 10905.

3.9 Проверку краев ампул (п. 1.1.9) проводят визуально осмотром.

3.10 Проверку качества отжига ампул и удельной разности хода лучей (п. 1.1.10) проводят по методике ГОСТ 7329.

3.11 Проверку термической стойкости ампул (п. 1.1.11) проводят по методике ГОСТ 13903.

3.12 Проверку химической стойкости ампул и pH после обработки в автоклаве (п. 1.1.12) проводят следующим образом:

3.12.1 Оборудование, приборы, посуда лабораторная:

- автоклав (паровой стерилизатор), обеспечивающий температуру  $(121 \pm 1)^\circ\text{C}$  в стерилизационной камере по ГОСТ Р 51935;
- весы лабораторные 2-го класса точности по ГОСТ 24104;

Инв. № подл.	Подп. и дата
Взам. инв. №	Инв. дубл.
Подп. и дата	Подп. и дата

Изм.	Лист	№ докум.	Подп.	Дата	ТУ 9462-001-84299122-2010	Лист
						11

- рН-метр лабораторный, обеспечивающий возможность измерения величины рН растворов с погрешностью измерения не более  $\pm 0,05$  рН;
- термометр лабораторный с пределом измерения не менее  $100^{\circ}\text{C}$  и ценой деления  $1^{\circ}\text{C}$ ;
- секундомер 2-го класса точности;
- плитка электрическая по ГОСТ 14919;
- стаканы В-1-25 и В-1-150 по ГОСТ 25336;
- пипетка 5-1-2 по ГОСТ 29227;
- колбы мерные 2-100-2 и 2-250-2 по ГОСТ 1770;
- колба коническая К<sub>н</sub>-2-2000 по ГОСТ 25336;
- тара полиэтиленовая вместимостью 250 и 2000 мл, выдержанная с водой в течение суток и тщательно промытая дистиллированной водой.

### 3.12.2 Реактивы, растворы:

- вода дистиллированная по ГОСТ 6709;
- вода дистиллированная для испытаний с рН ( $6,0 \pm 0,2$ ), полученная следующим способом: свежеперегнанную дистиллированную воду помещают в полиэтиленовую тару, плотно закрывают крышкой и перемешивают, когда температура воды примет значение  $(20 \pm 5)^{\circ}\text{C}$ , измеряют ее рН, если значение рН не соответствует требуемому, его обеспечивают осторожным добавлением, при перемешивании 0,01 н. раствора соляной кислоты или 0,01 н. раствора гидроксида натрия;

- гидроксид натрия по ГОСТ 4328, 0,01 н. раствор, полученный следующим способом: навеску гидроксида натрия, равную 0,1 г, переносят в мерную колбу вместимостью 250 мл, растворяют в воде, доводят раствор водой до метки и перемешивают, раствор хранят в полиэтиленовой таре;

- кислота соляная по ГОСТ 3118, 0,1 н. раствор полученный следующим способом: в мерную колбу вместимостью 100 мл отбирают пипеткой 0,8 мл концентрированной соляной кислоты (плотность 1,19), доводят водой до метки и перемешивают, из приготовленного 0,1 н. раствора соответствующим разбавлением готовят 0,01 н. раствор.

### 3.12.3 Проведение испытаний:

- для испытаний используют ампулы с обрезанными стеблями, удовлетворяющие требованию п. 1.1.10;
- перед заполнением должно быть проверено значение рН дистиллированной воды для испытаний;

ТУ 9462-001-84299122-2010

Лист  
12

Изм	Лист	№ докум.	Подп.	Дата
-----	------	----------	-------	------

Копировал

Формат А4

Инд. № подл.	Подп. и дата
Взам. инв. №	Инд.
Дубл.	Подп. и дата

- образцы ампул, отобранные для испытаний в соответствии с п. 2.3.2, моют два раза горячей ( $65\pm 5$ )°С дистиллированной водой .
- ампулы заполняют этой водой до номинальной вместимости и ее выливают. Затем их дважды ополаскивают холодной ( $20\pm 5$ )°С водой для испытаний с рН ( $6,0 \pm 0,2$ );
- ампулы заполняют на одну треть вместимости, три раза встряхивают и удаляют воду;
- подготовленные ампулы заполняют водой для испытаний с РН ( $6,0 \pm 0,2$ ) до номинальной вместимости, запаивают и помещают стеблями вверх в предварительно нагретый автоклав;
- создают избыточное давление в стерилизационной камере, равное 0,015 МПа ( $0,15 \text{ кгс/см}^2$ ), и в течение 10 мин вытесняют из нее воздух через открытый выпускной кран;
- затем выпускной кран закрывают и регулируют подачу пара в стерилизационную камеру таким образом, чтобы избыточное давление 0,10 - 0,11 МПа ( $1,0 - 1,1 \text{ кгс/см}^2$ ), соответствующее ( $121\pm 1$ )°С, было достигнуто за ( $10 \pm 2$ ) мин, при этой температуре ампулы выдерживают 30 мин, проводя через каждые 10 мин продувку стерилизационной камеры в течение 10-15 с;
- по окончании стерилизации снижают давление в стерилизационной камере до атмосферного за (10 - 2) мин и выгружают ампулы из автоклава:
- ампулы принудительно охлаждают до температуры ( $20\pm 5$ )°С;
- время охлаждения не должно превышать 30 мин, затем ампулы протирают насухо тканью и проверяют на герметичность резким встряхиванием стеблями вниз, негерметичные ампулы в дальнейшем не используют;
- сразу же после охлаждения и проверки на герметичность производят измерения рН растворов из ампул, количество измерений зависит от вместимости ампул и должно соответствовать указанным в таблице 3;
- для проведения одного измерения содержимое одной трети или одной пятой части испытуемых ампул сливают в стакан вместимостью 150 мл и перемешивают;
- затем 15 мл полученного раствора помещают в стакан вместимостью 25 мл и измеряют его рН;
- отсчет рН по шкале показывающего прибора производят после того , как показание примет установившееся значение, время установления показаний обычно не превышает 3 мин.

Инв. № подл.	Подп. и дата
	Дубл.
Взам. инв. №	Инв.
	Подп. и дата
Изм	Лист
	№ докум.
	Подп.
	Дата

ТУ 9462-001-84299122-2010

Лист  
13

Таблица 3

Вместимость ампул, мл	Требуемое количество измерений рН
от 1,0 до 5,0 включительно	3
от 5,0 до 30,0 включительно	5

3.12.4 Обработка результатов: для каждого единичного определения вычисляют изменения рН воды ( $\Delta$  рН) по формуле:

$$\Delta \text{ рН} = \text{рН}_2 - \text{рН}_1, \quad (1)$$

где рН<sub>1</sub> - значение рН исходной дистиллированной воды;

рН<sub>2</sub> - значение рН после испытания.

Измеренные и рассчитанные величины рН указывают с точностью до первого знака после запятой.

3.13 Проверку силы излома ампул (п. 1.1.13) проводят на установке, схема которой приведена на рисунке Б.4, Приложение Б. При испытании ампулы должны иметь температуру  $(20 \pm 5)^\circ\text{C}$ . В зависимости от проверяемых ампул выставляется расстояние между призмами так, как показано на рисунке Б.4 и указано в таблице 1. Ампула укладывается на призмы так, чтобы сила действовала под углом  $90^\circ$  к оси ампулы в месте расположения кольца или точки излома. Действие силы продолжается до отламывания стебля ампулы. В момент излома определяется числовое значение силы излома, которое должно соответствовать значениям, указанным в таблице 1.

3.14 Проверку устойчивости ампул к воздействию климатических факторов при транспортировании (п. 1.1.14) проводят в транспортной упаковке для условий хранения 5 по ГОСТ 15150.

Время выдержки в камере – 2 ч.

Влагоустойчивость проверяют по ГОСТ Р 50444, метод 1. После извлечения из климатической камеры ампулы выдерживают, не распаковывая в нормальных климатических условиях не менее 4 ч.

После окончания испытаний не должно быть механических повреждений ампул и упаковки.

3.15 Проверку устойчивости ампул к механическим воздействиям при транспортировании (п. 1.1.15) проводят в транспортной упаковке, жестко закрепив ее на вибростенде.

Инд. № подл.	Подп. и дата
	Дубл.
Взам. инв. №	Инд.
	Подп. и дата
Изм	Лист
	№ докум.
Лист	Подп.
	Дата

ТУ 9462-001-84299122-2010

Лист  
14

Плавно изменяют частоту вибровоздействий от низшей к высшей и обратно (цикл испытаний) в диапазоне частот, указанном в п. 1.1.15, устанавливая соответствующую амплитуду виброперемещений в контрольных точках.

За контрольные точки принимают частоты 10, 20, 30, 40 и 55 Гц. Скорость изменения частоты должна быть 1-2 октавы в минуту. Продолжительность испытаний на вибропрочность – 2 цикла, на виброустойчивость – 2 цикла.

Ударопрочность и удароустойчивость проверяют, подвергая ампулы в транспортной упаковке воздействию механических ударов многократного действия в режимах, указанных в п. 1.1.15. Испытания проводят при частоте следования ударов от 40 до 120 мин<sup>-1</sup>. Продолжительность испытаний должна быть не менее 1000 ударов.

После окончания испытаний не должно быть механических повреждений ампул и упаковки.

3.16 Проверку маркировки и упаковки (пп.1.2 и 1.3) проводят внешним осмотром и сличением с документацией.

Инв. № подл.	Подп. и дата	Взам. инв. №	Инв.	Дубл.	Подп. и дата	ТУ 9462-001-84299122-2010	Лист
							15
Изм	Лист	№ докум.	Подп.	Дата			







6 ГАРАНТИИ ИЗГОТОВИТЕЛЯ (ПОСТАВЩИКА)

6.1 Изготовитель гарантирует соответствие ампул требованиям настоящих ТУ при соблюдении условий применения, хранения и транспортирования.

6.2 Гарантийный срок хранения ампул – 5 лет с даты унаковывания.

Инв. № подл.	Подп. и дата		Взам. инв. №	Инв.	Дубл.	Подп. и дата	
Изм	Лист	№ докум.	Подп.	Дата	ТУ 9462-001-84299122-2010		Лист
							18





Продолжение таблицы А.1

Обозначение	Наименование документа	Номер подпункта ТУ, в котором дана ссылка
ГОСТ 25706-83	Лупы. Типы, основные параметры. Общие технические требования	3.5
ГОСТ 29227-91	Посуда лабораторная стеклянная. Пипетки градуированные. Часть 1. Общие требования	3.12.1
ГОСТ 30005-93	Тара стеклянная. Термины и определения дефектов	1.1.4, 3.5
ГОСТ 30288-95	Тара стеклянная. Общие положения по безопасности, маркировке и ресурсобережению	1.1.1, 1.2.2
ГОСТ Р 50444-92	Приборы, аппараты и оборудование медицинские. Общие технические условия.	3.14
ГОСТ Р 51609-00	Классификация в зависимости от потенциального риска применения.	Введение
ГОСТ Р 51935-2002	Стерилизаторы паровые большие. Общие технические требования и методы испытаний	3.12.1
ГОСТ Р 53228-2008	Весы неавтоматического действия. Часть 1. Метрологические и технические требования. Испытания	3.4
ГОСТ Р ИСО 2859-1-2007	Статистические методы. Процедуры выборочного контроля по альтернативному признаку. Часть 1. Планы выборочного контроля последовательных партий на основе приемлемого уровня качества	2.3.1, 2.3.6, 3.6
ISO 720:1985	Стекло. Гидролитическая стойкость гранул при 121 град. С. Метод испытания и классификация	1.1.2
ISO 9187-1:2006	Медицинское оборудование для инъекций. Часть 1. Ампулы для инъекционных растворов	1.2.4
ISO 9187-2:1993	Аппараты для инъекций медицинского назначения. Часть 2. Ампулы, надрезаемые в одной точке (ОПС)	1.2.4

Изм.	Лист	№ докум.	Подп.	Дата
Изм.	Лист	№ докум.	Подп.	Дата
Изм.	Лист	№ докум.	Подп.	Дата
Изм.	Лист	№ докум.	Подп.	Дата

ТУ 9462-001-84299122-2010

Лист

21



ПРИЛОЖЕНИЕ Б

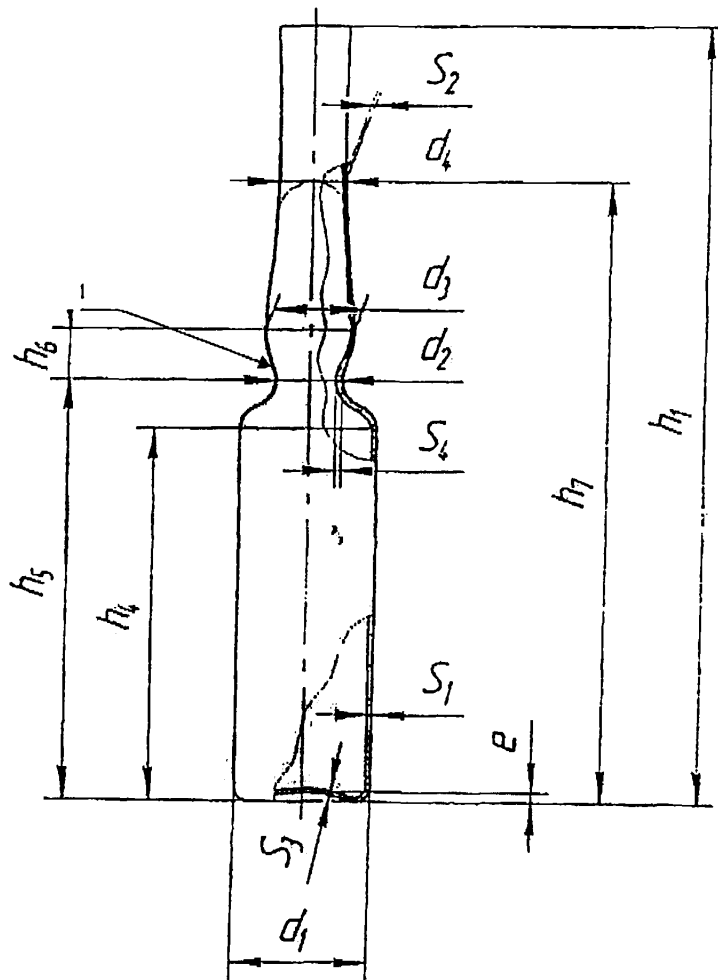

1 – пережим

Рисунок Б.1 В - открытая ампула с пережимом

Инв. № подл.	Подп. и дата
Инв. № инж.	Име
Взам. инв. №	дубл.
Подп. и дата	Подп. и дата

Изм	Лист	№ докум.	Подп.	Дата

ТУ 9462-001-84299122-2010

Лист  
23

ПРИЛОЖЕНИЕ Б

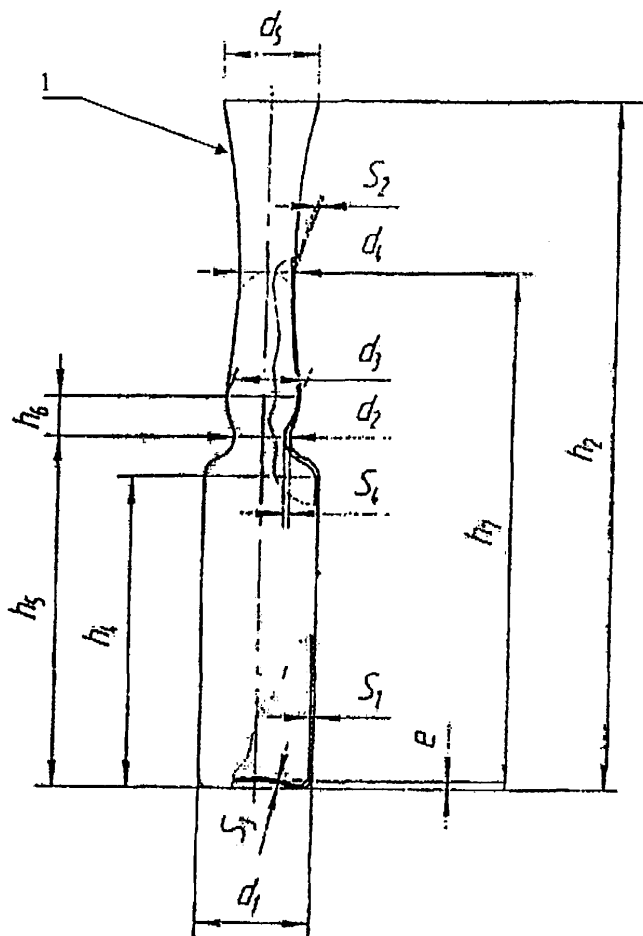

1 – раструб

Рисунок Б.2 С - открытая ампула с раструбом и пережимом

Инв. № подл.	Подп. и дата	Взам. инв. №	Инв.	Дубл.	Подп. и дата

Изм	Лист	№ докум.	Подп.	Дата

ТУ 9462-001-84299122-2010

Лист
24

Копировал

Формат А4



ПРИЛОЖЕНИЕ Б

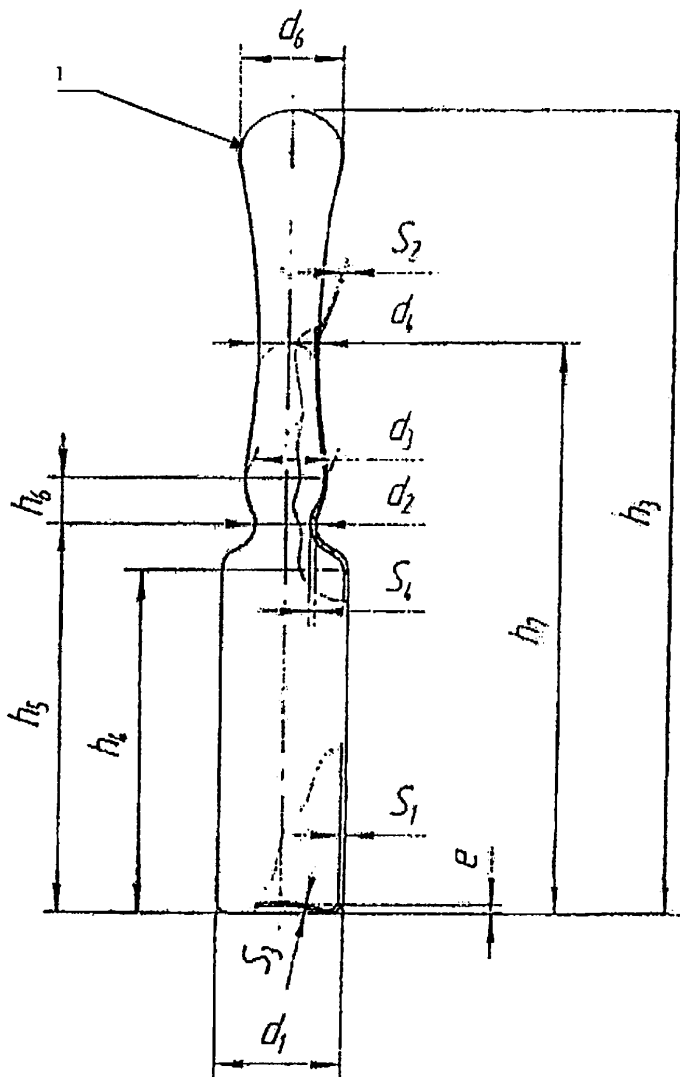

1 – колпак

Рисунок Б.3 D - запаянная ампула с пережимом

Инв. № подл.	Подп. и дата	Взам. инв. №	Инв. дубл.	Подп. и дата

Изм.	Лист	№ докум.	Подп.	Дата

ТУ 9462-001-84299122-2010

Лист  
25

Копировал

Формат А4

ПРИЛОЖЕНИЕ Б

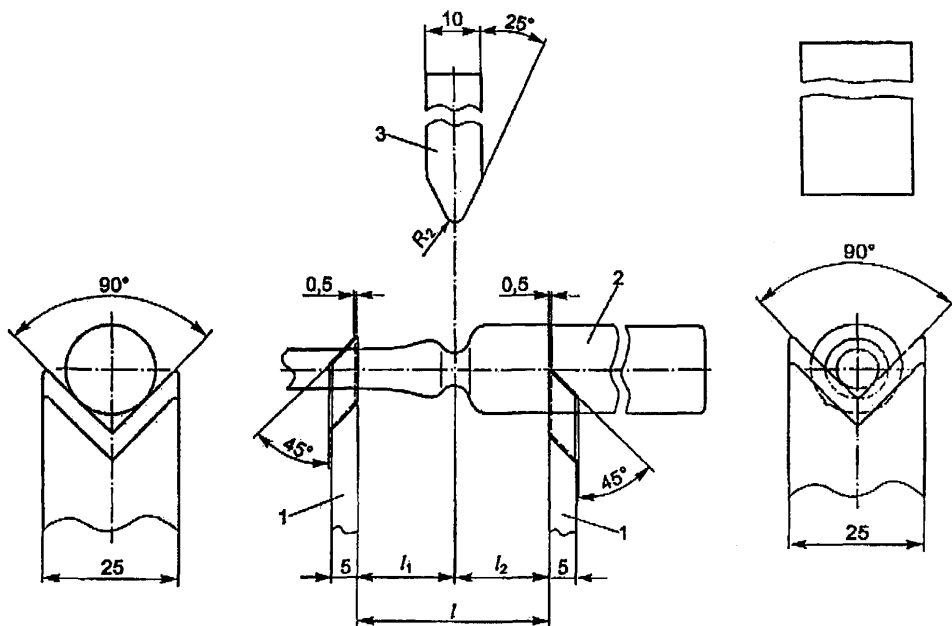

- 1 – металлические пластинки;
- 2 – ампула;
- 3 – пуансон разрывной испытательной машины

Размеры в мм

Размеры параметров указаны в таблице 2

Рисунок Б.4 Схема установки для определения силы излома ампул

Инд. № подл.	Подп. и дата
Взам. инв. №	Инв. дубл.
Подп. и дата	Подп. и дата

Изм.	Лист	№ докум.	Подп.	Дата

ТУ 9462-001-84299122-2010

Лист  
26

ПРИЛОЖЕНИЕ В

Таблица В.1

Номинальная вместимость, мл	Форма исполнения
1,0	1В/С
1,0	1D
2,0	2В/С
2,0	2D
3,0	3В/С
3,0	3D
5,0	5В/С
5,0	5D
10,0	10В/С
10,0	10D
20,0	20В/С
25,0	25В/С
30,0	30В/С
50,0	50В/С

Инд. № подл.	Подп. и дата
Взам. инв. №	Инд. № дубл.
Подп. и дата	Подп. и дата

Изм	Лист	№ докум.	Подп.	Дата
-----	------	----------	-------	------

ТУ 9462-001-84299122-2010

Лист  
27

Копировал

Формат А4

ПРИЛОЖЕНИЕ В

Таблица В.2

Размеры в мм

Размер		Номинальная вместимость, мл										
		1	2	3	5	10	20	25	30	50		
Наружный диаметр	d <sub>1</sub>	Номинальный	10,75	10,75	12,75	14,75	17,75	22,5	22,5	22,5	27,5	
		Отклонение	±0,15	±0,15	±0,15	±0,15	±0,20	±0,25	±0,25	±0,25	±0,25	
	d <sub>2</sub>	Номинальный	6,5	6,5	6,5	7	7,5	8,5	8,5	8,5	10,0	
		Отклонение	±0,5	±0,5	±0,5	±0,5	±0,5	±0,5	±0,5	±0,5	±0,5	
	d <sub>3</sub>	Номинальный	8,5	8,5	8,5	9	9,5	12	12	12	-	
		Отклонение	±0,5	±0,5	±0,5	±0,5	±0,5	±1	±1	±1	-	
	d <sub>4</sub>	Номинальный	6	6	6	7	7,1	7,8	7,8	7,8	8,0	
		Отклонение	±0,35	±0,35	±0,35	±0,35	±0,35	±0,5	±0,5	±0,5	±0,5	
	d <sub>5</sub>	Номинальный	9	9	10,7	12,2	13	14	14	14	-	
		Отклонение	±0,8	±0,8	±0,8	±1	±1	±1	±1	±1	-	
	d <sub>6</sub>	Номинальный	10	10	10,5	12	13,5	13,5	13,5	13,5	13,5	
		Отклонение	±1	±1	±1	±1	±1	±1	±1	±1	±1	
	Высота	h <sub>1</sub>	Номинальный	60	72	75	83	102	113	128	143	170,0
			Отклонение	±1	±1	±1	±1	±1	±1	±1	±1	±1
h <sub>2</sub>		Номинальный	67	79	82	90	109	120	135	150	-	
		Отклонение	±1	±1	±1	±1	±1	±1,5	±1,5	±1,5	-	
h <sub>3</sub>		Номинальный	70	83	89	95	112	126	141	156	-	
		Отклонение	±1	±1	±1	±1	±1	±1	±1	±1	-	
h <sub>4</sub>		Максимум	21	33	35	41	55	65	80	95	107,0	
h <sub>5</sub>		Номинальный	25,5	37,5	39,5	46,5	62	76	91	106	116,5	
		Отклонение	±0,5	±0,5	±0,5	±0,5	±1	±1,3	±1,3	±1,3	±0,5	
h <sub>6</sub>		Минимум	4,5	4,5	5	5,5	6	6,5	6,5	6,5	6,5	
h <sub>7</sub>		Номинальный	47	57	62	68	87	100	115	130	157,0	
		Отклонение	±2	±2	±2	±2	±2	±2	±2	±2	±2	
Толщина стекла		S <sub>1</sub>	Номинальный	0,5	0,5	0,5	0,55	0,6	0,7	0,7	0,7	0,8
			Отклонение	±0,03	±0,03	±0,03	±0,03	±0,04	±0,04	±0,04	±0,04	±0,04
	S <sub>2</sub>	Номинальный	0,37	0,37	0,37	0,40	0,47	0,50	0,50	0,50	0,55	
		Отклонение	±0,05	±0,05	±0,05	±0,05	±0,05	±0,05	±0,05	±0,05	±0,05	
	S <sub>3</sub>	Минимум	0,3	0,3	0,3	0,4	0,4	0,5	0,5	0,5	0,5	
	S <sub>4</sub>	Номинальный	0,7	0,7	0,7	0,7	0,8	1	1	1	1	
		Отклонение	±0,1	±0,1	±0,1	±0,15	±0,15	±0,2	±0,2	±0,2	±0,2	
	Основание	e	Номинальный	1	1	1	1	1,25	1,5	1,5	1,5	1,5
Отклонение			±0,5	±0,5	±0,5	±0,5	±0,75	±1	±1	±1	±1	

Инв. № подл. Подп. и дата  
 Взам. инв. № Подп. и дата  
 Инв. № дубл. Подп. и дата

Копировал

Формат А4

**ПРИЛОЖЕНИЕ Г**

**ПЕРЕЧЕНЬ  
стандартной контрольно-измерительной аппаратуры,  
рекомендуемой для проверки и испытаний ампул**

Таблица Г.1

Наименование	Основные характеристики или обозначение документов
Секундомер СОПр	0 – 30 мин
Штангенциркуль цифровой	ГОСТ 166-89. Максимальный размах – 150 мм, шаг 0,01 мм, Предел допускаемой погрешности $\pm 0,02$ мм при измерении до 100 мм и $\pm 0,03$ мм далее
Штангенглубиномер	ГОСТ 166-89, Максимальный размах – 150 мм, шаг 0,01 мм, Предел допускаемой погрешности $\pm 0,02$ мм при измерении до 100 мм и $\pm 0,03$ мм далее
Штангенрейсмас	ГОСТ 164-90. Диапазон измерений: до 250 мм. Предел допускаемой погрешности $\pm 0,01$ мм
Толщиномер индикаторный 10-60	ГОСТ 577-68. Предел измерений – 0-10мм, ц-0.01, вылет корпуса – 60мм
Плита металлическая поверочная	ГОСТ 10905-86
Лупа измерительная	ГОСТ 25706-83
Посуда лабораторная стеклянная	ГОСТ 29227-91
Стержень стальной	Сталь марки Ст.3 или Ст.5 по ГОСТ 380-94
Пипетка мерная на полный слив	ГОСТ 29228-91, номинальный объем 0,1 мл, класс точности 2
Стойка универсальная и призмы поверочные	ТУ 2-034-812-88, ТУ 2-034-439-88
Автоклав (стерилизатор)	ГОСТ Р 51935-2002
pH-метр лабораторный	Погрешность измерений не более $\pm 0,05$ pH

Инв. № подл.	Подп. и дата	Взам. инв. №	Инв. № дубл.	Подп. и дата

Изм	Лист	№ докум.	Подп.	Дата
-----	------	----------	-------	------

ТУ 9462-001-84299122-2010

Продолжение таблицы Г.1

Наименование	Основные характеристики или обозначение документов
Тара полиэтиленовая	250 и 2000 мл
Камера климатическая	Диапазон значений температуры от минус 50 до плюс 50°С, диапазон значений влажности от 0 до 100 % . Погрешность поддержания температуры не более ±3°С, влажности - не более 3%. Полезный объем камеры не менее 1 м <sup>3</sup>
Вибростенд	Диапазон значений частоты от 10 до 100 Гц; амплитуда 0,15;0,35 мм. Погрешность установки частоты±10%, амплитуды ±20%. Грузоподъемность не менее 100 кг .
Стенд ударный	Число ударов в минуту от 10 до 100 , ускорение 100 м/с <sup>2</sup> при длительности ударного импульса (16±2) мс.
Линейка измерительная металлическая	ГОСТ 427, предел измерения 1000 мм, цена деления 1 мм
Весы статического взвешивания	ГОСТ Р 53228, предел взвешивания не более 300 г, наименьшая цена деления 0,01 г, класс точности обычный.
Весы лабораторные	ГОСТ 24104-2001. 2-го класса точности
Реактивы химические	-

**ПРИМЕЧАНИЕ:**

Допускается применение другой контрольно-измерительной аппаратуры, имеющей технические характеристики не хуже рекомендуемой.

Инв. № подл.	Подп. и дата
Взам. инв. №	Инв.
Инв. № подл.	Подп. и дата
Инв. № подл.	Подп. и дата

Изм.	Лист	№ докум.	Подп.	Дата	ТУ 9462-001-84299122-2010	Лист
						30

