

ЦЕНТРАЛЬНОЕ БЮРО НОРМАТИВОВ ПО ТРУДУ
ГОСУДАРСТВЕННОГО КОМИТЕТА СССР
ПО ТРУДУ И СОЦИАЛЬНЫМ ВОПРОСАМ

НОРМАТИВЫ ЧИСЛЕННОСТИ
руководителей, специалистов
и служащих
автотранспортных
объединений и предприятий

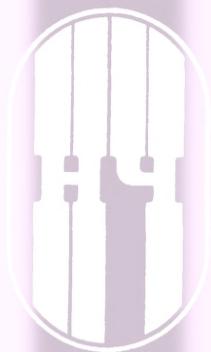

МОСКВА ЭКОНОМИКА 1990

СОДЕРЖАНИЕ

1. Общая часть	3
2. Организация труда	7
3. Нормативная часть	19
3.1. Нормативы численности по функции "общее руководство"	19
3.2. Нормативы численности по функции "технико-экономическое планирование"	20
3.3. Нормативы численности по функции "организация труда и заработной платы"	21
3.4. Нормативы численности по функции "бухгалтерский учет и финансовая деятельность"	21
3.5. Нормативы численности по функции "материально-техническое снабжение"	22
3.6. Нормативы численности по функции "комплектование и подготовка кадров"	22
3.7. Нормативы численности по функции "общее делопроизводство и хозяйственное обслуживание"	23
3.8. Нормативы численности по функции "эксплуатационная служба"	23
3.9. Нормативы численности по функции "техническая служба"	25
3.10. Нормативы численности инженеров по безопасности движения, контролеров, билетных кассиров и ревизоров	27
Приложения	28
Список использованной литературы	33

**ЦЕНТРАЛЬНОЕ БЮРО НОРМАТИВОВ ПО ТРУДУ
ГОСУДАРСТВЕННОГО КОМИТЕТА СССР
ПО ТРУДУ И СОЦИАЛЬНЫМ ВОПРОСАМ**

**НОРМАТИВЫ ЧИСЛЕННОСТИ
руководителей, специалистов
и служащих
автотранспортных
объединений и предприятий**

МОСКВА ЭКОНОМИКА 1990

Сборник содержит нормативы численности руководителей, специалистов и служащих автотранспортных объединений и предприятий. Нормативы рекомендованы для расчета численности руководителей, специалистов и служащих в автотранспортных объединениях и предприятиях независимо от их ведомственной подчиненности для использования при разработке других нормативных материалов (типовых штатов и структур, штатных расписаний и т.п.), а также при планировании и организации производственного процесса, для организации труда руководителей, специалистов и служащих.

Нормативы дифференцированы по функциям управления и включают: общее руководство, технико-экономическое планирование, организацию труда и заработной платы, бухгалтерский учет и финансовую деятельность, материально-техническое снабжение, комплектование и подготовку кадров, делопроизводство и хозяйственное обслуживание, эксплуатационное обслуживание, техническую службу.

Срок действия нормативов до 1991 г.

Сборник разработан Центром по научной организации труда, нормативно-исследовательских работ и технической информации Министерства автомобильного транспорта Казахской ССР под методическим руководством Центрального бюро нормативов по труду.

Обеспечение нормативными материалами по труду осуществляется через книготорговую сеть на местах по заявкам организаций и предприятий. Информация об этих изданиях публикуется в Аннотированных тематических планах издательства "Экономика" или Книготорговых бюллетенях.

В конце сборника помещен бланк отзыва, который заполняется предприятием (организацией) и направляется в адрес ЦБНТ: 109028, Москва, ул. Солянка, д. 3, строение 3.

Н $\frac{3201010000 - 098}{011(01) - 90}$ 185 - 90

ISBN 5 - 282 - 00909 - 9

© Центральное бюро нормативов по труду Государственного комитета СССР по труду и социальным вопросам (ЦБНТ), 1990

1. ОБЩАЯ ЧАСТЬ

1.1. В основу разработки нормативов численности положены: фотографии (самофотографии) рабочего времени; технические расчеты; технико-экономические показатели работы автотранспортных объединений и предприятий; результаты анализа организации труда и мероприятия по ее совершенствованию, а также отчетные данные о численности руководителей, специалистов и служащих автотранспортных предприятий.

Расчет нормативов численности осуществлен с учетом бесцеховой организационной структуры, при которой все функции сосредоточены в аппарате управления автотранспортного объединения или предприятия.

1.2. Наименования должностей в сборнике указаны в соответствии с Квалификационным справочником должностей руководителей, специалистов и служащих, выпуск 1, утвержденный постановлением Государственного комитета СССР по труду и социальным вопросам и ВЦСПС от 27 марта 1986 г. № 102/6-142, и другими руководящими документами.

1.3. Перечень функций управления, на которые разработаны нормативы численности, а также наименования должностей руководителей, специалистов и служащих по этим функциям приводятся в таблице.

1.4. Для инженеров по безопасности движения, контролеров пассажирского транспорта, кассиров и ревизоров нормативы численности приведены по должностям.

1.5. При разработке нормативов численности содержание работ, выполняемых руководителями, специалистами и служащими в объединениях и на предприятиях автомобильного транспорта, определено в соответствии с должностными обязанностями, изложенными в общеотраслевых характеристиках и других руководящих документах.

Функция управления	№ таблицы по сборнику	Наименование должностей руководителей, специалистов и служащих
Общее руководство	1	Директор, главный инженер заместитель директора
Технико-экономическое планирование	2	Начальник отдела, экономист, техник, статистик

Функция управления	№ таблицы по сборнику	Наименование должностей руководителей, специалистов и служащих
Организация труда и заработной платы	3	Начальник отдела, экономист (инженер), техник
Бухгалтерский учет и финансовая деятельность		Главный бухгалтер, заместитель главного бухгалтера, бухгалтер, кассир, инкассатор, счетовод, экономист, юрист-консульт
Материально-техническое снабжение		Начальник отдела, товаровед, экономист, заведующий складом, учетчик, агент по снабжению
Комплектование и подготовка кадров		Начальник отдела, инспектор, инженер по подготовке кадров, табельщик
Общее делопроизводство и хозяйственное обслуживание	7	Заведующий канцелярией, секретарь-машинистка, архивариус, машинистка, делопроизводитель, заведующий хозяйством
Эксплуатационная служба		Начальник отдела безопасности движения, начальник отдела эксплуатации, заместитель начальника отдела, начальник гаража автотранспортного предприятия, начальник колонны, механик колонны (гаража), инженер, диспетчер, техник, таксировщик, нарядчик
Техническая служба		Начальник технического отдела, начальник отдела технического контроля, заместитель начальника отдела, главный механик, мастер, начальник ремонтных мастерских, механик, начальник смены, инженер, техник

1.6. Численность работников автотранспортных предприятий по междугородным перевозкам, специальных автоколонн, первого отдела, гражданской обороны, машиночетных бюро, погрузочно-разгрузочных, транспортно-экспедиционных агентов, грузовых станций, автовокзалов и автостанций, контрольно-диспетчерских пунктов, занятых загрузкой грузовых автомобилей в попутном направлении, исследовательских и проектных лабораторий, конструкторско-технологических групп, детских, жилищно-коммунальных и бытовых самостоятельных подразделений, входящих в состав автотранспортных предприятий, настоящими нормативами не предусмотрена. Численность указанных работников определяется руководителем объединения или предприятия и утверждается в установленном порядке.

1.7. Если в состав автотранспортных производственных объединений входят на правах производственных единиц автотранспортные предприятия, численность руководителей, специалистов и служащих при централизации функций управления рассчитывают по головному предприятию, а при децентрализации — отдельно по головному предприятию (в пределах подчиненных функциональных подразделений) и по производственным единицам.

1.8. Величину факторов, влияющих на нормативы численности, определяют по плановым показателям за год, на которые утверждается штатное расписание, а коэффициент выпуска автомобилей на линию и режим работы автомобилей — по отчету за предыдущий год. Количество автомобилей в приведенных единицах принимается с учетом поправочных коэффициентов, утвержденных постановлением Госкомтруда СССР и Секретариата ВЦСПС от 14 декабря 1972 г. № 322/34.

1.9. При расчете нормативов численности учтены затраты времени на подготовительно-заключительные работы, обслуживание рабочего места, отдых (включая физкультурные паузы) и личные потребности.

1.10. Нормативы численности руководителей, специалистов и служащих автотранспортных объединений и предприятий рассчитаны по следующим формулам:

по функции "общее руководство"

$$H_{ч1} = 0,2924 \cdot x_1^{0,0899} \cdot x_3^{0,2949};$$

по функции "техничко-экономическое планирование"

$$H_{ч2} = 0,1364 \cdot x_1^{0,1709} \cdot x_3^{0,3124};$$

по функции "организация труда и заработной платы"

$$H_{ч3} = 0,0883 \cdot x_3^{0,5180};$$

по функции "бухгалтерский учет и финансовая деятельность"

$$H_{ч_4} = 0,1899 \cdot x_3^{0,5510};$$

по функции "материально-техническое снабжение"

$$H_{ч_5} = 0,00011 \cdot x_1^{1,1730} \cdot x_4^{1,0550};$$

по функции "комплектование и подготовка кадров"

$$H_{ч_6} = 0,0198 \cdot x_3^{0,7234};$$

по функции "общее делопроизводство и хозяйственное обслуживание"

$$H_{ч_7} = 0,1059 \cdot x_1^{0,4258};$$

по функции "эксплуатационная служба":

для режима работы до 10 ч

$$H_{ч_{8a}} = 0,0196 \cdot x_1^{0,8328} \cdot x_2^{0,2602} \cdot x_4^{0,773},$$

для режима работы свыше 10 ч

$$H_{ч_{8b}} = 0,0169 \cdot x_1^{0,8328} \cdot x_2^{0,2602} \cdot x_4^{0,773};$$

по функции "техническая служба"

$$H_{ч_9} = 0,11 \cdot x_1^{0,5477} \cdot x_5^{0,3};$$

где $H_{ч}$ – норматив численности по функции управления;

x_1 – количество автомобилей (в приведенных единицах);

x_2 – коэффициент выпуска автомобилей на линию;

x_3 – среднесписочная численность работающих, чел.;

x_4 – режим работы автомобилей, ч;

x_5 – нормативная численность рабочих по ремонту автомобилей, чел.

1.11. Норматив численности в целом по объединению, предприятию определяют путем суммирования нормативов по функциям управления, при этом производят округление до целого числа. При определении нормативной численности по функциям управления округление до целого числа не производят.

Пример расчета численности руководителей, специалистов и служащих автотранспортных предприятий приведен в приложении 1.

1.12. Если фактическая численность руководителей, специалистов и служащих меньше нормативной и при этом обеспечивается нормальная

работа предприятия в результате применения передовых методов организации труда и современных средств организационной и вычислительной техники, то фактическую численность работающих не увеличивают.

1.13. В случае производственной необходимости руководитель предприятия в пределах общей нормативной численности руководителей, специалистов и служащих может увеличивать (уменьшать) численность по одной функции за счет уменьшения (увеличения) по другой.

1.14. Приведенные в сборнике пределы числовых показателей, в которых указано "до", следует понимать включительно.

1.15. Нормативные таблицы рассчитаны для автобусных и смешанных автотранспортных объединений и предприятий. Для грузовых и таксомоторных автотранспортных объединений и предприятий в нормативных таблицах приведены поправочные коэффициенты к нормативам численности.

1.16. В автохозяйствах, имеющих до 15 автомобилей (в приведенных единицах), должности специалистов и служащих не предусмотрены; от 16 до 25 — предусмотрена должность механика; от 26 до 50 автомобилей предусмотрены должности: начальник гаража, механик, диспетчер и бухгалтер.

2. ОРГАНИЗАЦИЯ ТРУДА

2.1. Настоящие нормативы численности разработаны на основе анализа фактической численности руководителей, специалистов и служащих автотранспортных объединений и предприятий и отражают существующий на передовых автотранспортных предприятиях уровень организации и механизации работ, предусматривающий применение современной организационной и вычислительной техники.

2.2. Эффективность труда руководителей, специалистов и служащих в значительной степени зависит от их согласованной, взаимосвязанной работы как в масштабе служб, так и в масштабе автотранспортного предприятия. Согласованность в работе определяется в свою очередь характером производственных связей.

2.3. В целях улучшения производственных связей между работниками следует:

определить целесообразный минимум информации для каждой должности, необходимой для учета, анализа, регулирования и контроля работы функциональных и линейных подразделений;

установить перечень производственных вопросов, которые должны решать руководители предприятия;

определить круг вопросов, решаемых специалистами и техническими исполнителями, в соответствии с должностными инструкциями;

выбрать технические средства, обеспечивающие в кратчайшие сроки поиск, передачу и прием информации;
упорядочить содержание и последовательность анализа информации (документов) исполнителями.

2.4. Деятельность руководителей, специалистов и служащих автотранспортных объединений и предприятий регламентируется должностными инструкциями, разработанными в соответствии с Квалификационным справочником должностей руководителей, специалистов и служащих и утвержденными руководителем объединения (предприятия).

2.5. Основные условия рациональной организации труда:

правильная расстановка работников по структурным подразделениям, выполняющим одноименную функцию (например, численность работников по функции "техническая служба" распределяется между техническим отделом, отделом технического контроля и ремонтными мастерскими);

кооперация работников, выполняющих две смежные или родственные функции в одном структурном подразделении, если нормативная численность работников меньше установленного минимума, необходимого для создания по каждой из них самостоятельного структурного подразделения (например, сочетание работы по функции "технико-экономическое планирование" и "организация труда и заработной платы");

введение должностей ответственных исполнителей (старший инженер, старший инспектор по кадрам), если численность работников меньше установленного минимума, а функция не может быть совмещена с другими в одном структурном подразделении (например, функция "комплектование и подготовка кадров").

2.6. Рациональная организация рабочих мест руководителей, специалистов и служащих автотранспортных предприятий является одним из важнейших условий повышения производительности труда.

Для рациональной организации рабочего места необходимо:

на основании должностной инструкции и перечня выполняемых работ обеспечить исполнителей необходимой справочной и технической документацией;

оборудовать рабочее место организационной техникой, средствами механизации управленческого труда, указанными в приложении 2 как примерные, расположить книги и папки (дела) в шкафу и на книжных полках корешками наружу (на них должны быть индексные обозначения, чтобы не открывая можно было определить их содержание).

Выдвижные ящики стола следует оборудовать приспособлениями для удобного расположения папок. Желательно, чтобы на каждом ящике укреплялась карточка с перечнем находящихся в нем папок. Дела и папки должны иметь ясную маркировку, различную расцветку, кодовые отметки, чтобы после пользования ими можно было вернуть их на прежнее место.

На столе должно находиться минимальное количество документов для оперативной работы в течение рабочего дня.

Специальная и справочная литература, а также папки с отчетными и другими документами должны храниться в шкафу.

При организации рабочих мест руководителей, специалистов и служащих автотранспортных предприятий рекомендуется руководствоваться типовыми рабочими местами или схемами организации рабочих мест, приведенными на рисунках 1–13¹.

2.7. Руководители, специалисты и служащие регулярно принимают посетителей. С этой целью на предприятии следует разработать графики, предусматривающие прием посетителей, как правило, в утренние часы и перед окончанием работы.

2.8. Руководители, специалисты и служащие должны соблюдать режим труда и отдыха, исходя из установленного распорядка дня и регламентации всех обязательных работ с выполнением наиболее трудоемких из них в первой половине дня, когда у работающих отмечается высокая устойчивая работоспособность. Наряду с этим необходимо проведение физкультурных пауз по 5–10 мин за 1–1,5 ч до обеда и за 1–1,5 ч до окончания работы.



Рис. 1. Типовое рабочее место экономиста:

1 – рабочий стол; 2 – стул подъемно-поворотный; 3 – тумбочка; 4 – настольная счетно-клавишная машина; 5 – телефонный аппарат; 6 – стул для посетителей; 7 – перекидной календарь; 8 – письменный прибор; 9 – лоток для бумаг; 10 – машинка для заточки карандашей

¹ Рис. 1–8 взяты из различных методических материалов НИИ труда; рис. 9–13 приведены из работы Типовые проекты рабочих мест на автотранспортном предприятии. М.: Транспорт. 1977.

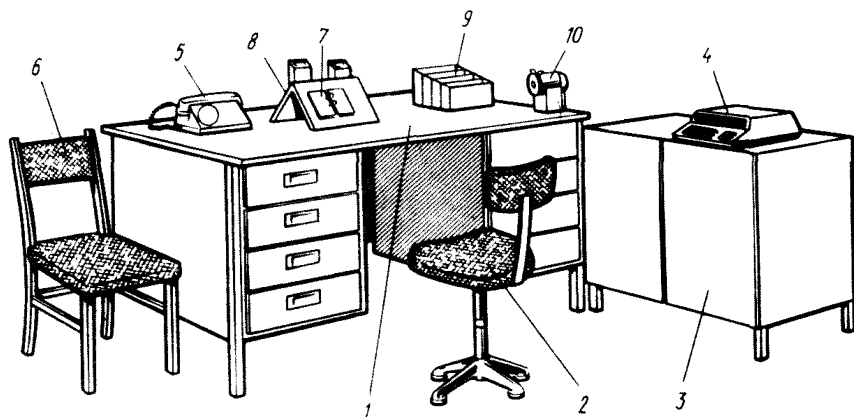

Рис. 2. Типовое рабочее место инженера по нормированию труда (нормировщика):

1 – стул для посетителей; *2* – телефонный аппарат; *3* – телефонный справочник; *4* – перекидной календарь; *5* – комбинированный канцприбор; *6* – рабочий стол с приставкой; *7* – картотека настольная; *8* – лоток для бумаг; *9* – стул подъемно-поворотный; *10* – подставка для ног; *11* – настольная вычислительная машина

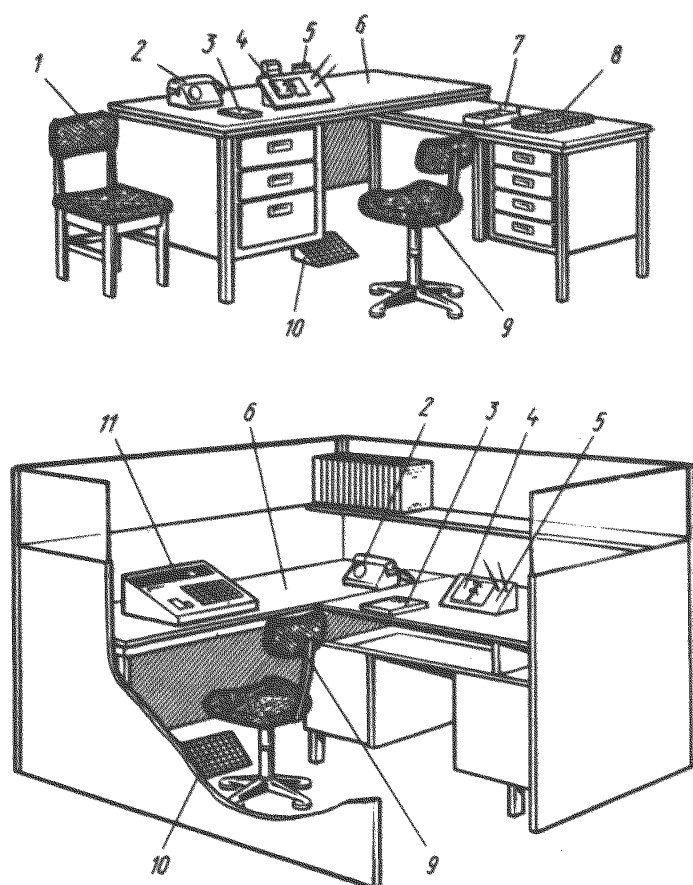

Рис. 3. Типовое рабочее место бухгалтера:

1 – рабочий стол с приставкой; 2 – стул рабочий подъемно-поворотный; 3 – лоток для бумаг; 4 – настольная картотека; 5 – стул для посетителей; 6 – телефонный аппарат; 7 – перекидной календарь; 8 – письменный прибор; 9 – настольная вычислительная машина



Рис. 4. Типовое рабочее место инспектора по кадрам:

1 – стол с приставкой; 2 – стул подъемно-поворотный; 3 – стул для посетителей; 4 – пишущая машинка; 5 – лотки для документов; 6 – комбинированный канцприбор; 7 – телефонный аппарат; 8 – телефонный справочник; 9 – машинка для заточки карандашей

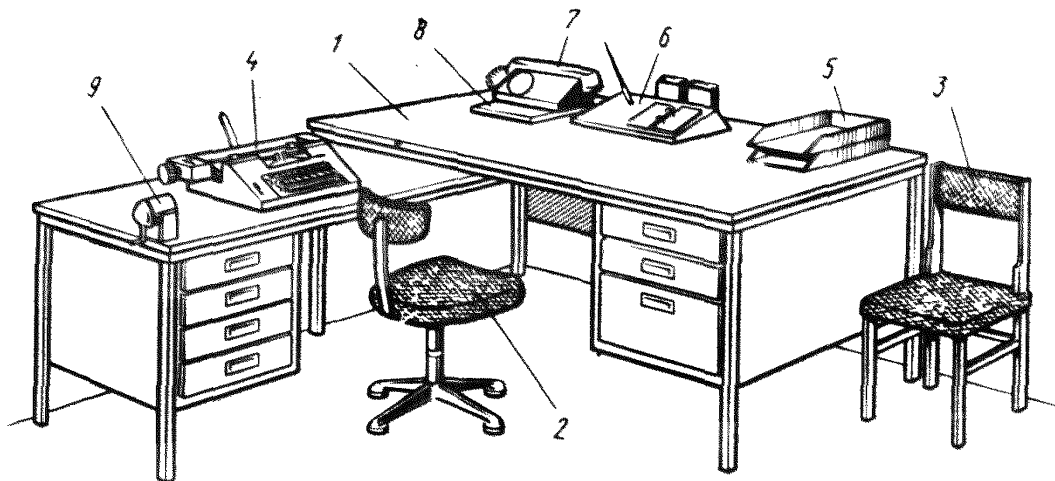

Рис. 5. Типовое рабочее место табельщика:

1 — стол с приставкой; 2 — телефонный аппарат; 3 — телефонный справочник; 4 — комбинированный канцприбор; 5 — папка с зажимом; 6 — стул подъемно-поворотный; 7 — подставка для ног

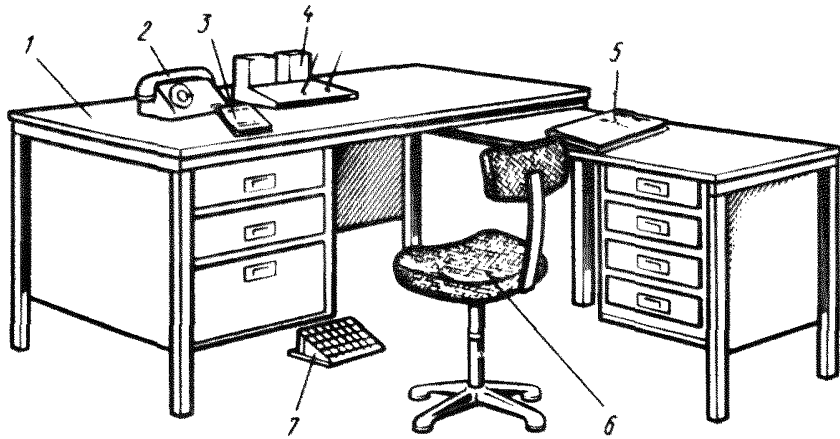

Рис. 6. Типовое рабочее место секретаря-машинистки:

1 — контрольная картотека; 2 — прибор письменный настольный; 3 — картотека-папка; 4 — лоток для корреспонденции; 5 — картотека справочная; 6 — тумба; 7 — шкаф; 8 — машинка для заточки карандашей; 9 — лоток для бумаг; 10 — стул; 11 — пишущая машинка; 12 — стол; 13 — абонентный аппарат УАТС; 14 — абонентный аппарат ГАТС

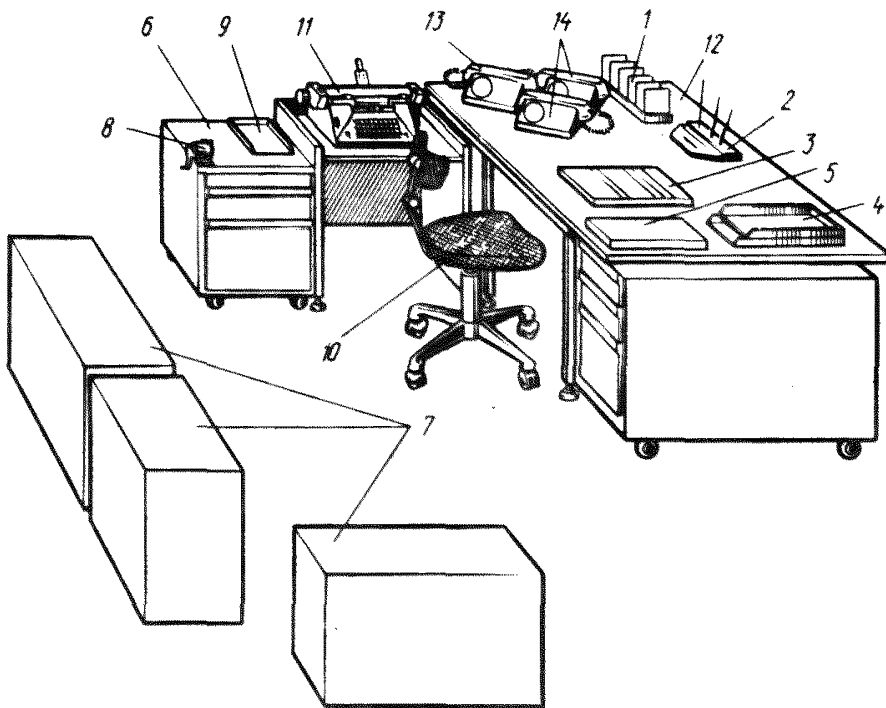

Рис 7. Типовое рабочее место архивариуса:

1 — стол; 2 — абонентный аппарат УАТС; 3 — абонентный аппарат ГАТС; 4 — прибор письменный настольный; 5 — календарь перекидной; 6 — тумба; 7 — машинка для заточки карандашей; 8 — стул; 9 — картотека настольная

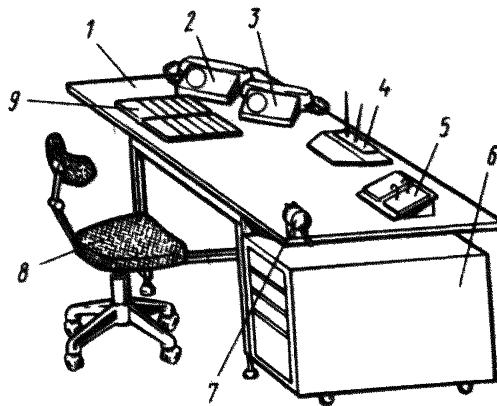

Рис 8. Типовое рабочее место делопроизводителя:

1 — настольная картотека; 2 — механический справочник-алфавит; 3 — прибор письменный настольный; 4 — дырокол конторский; 5 — сшиватель документов; 6 — лоток для корреспонденции; 7 — стул; 8 — тумба; 9 — шкаф; 10 — корзина для бумаг; 11 — машинка пишущая; 12 — абонентный аппарат ГАТС; 13 — абонентный аппарат УАТС; 14 — стол

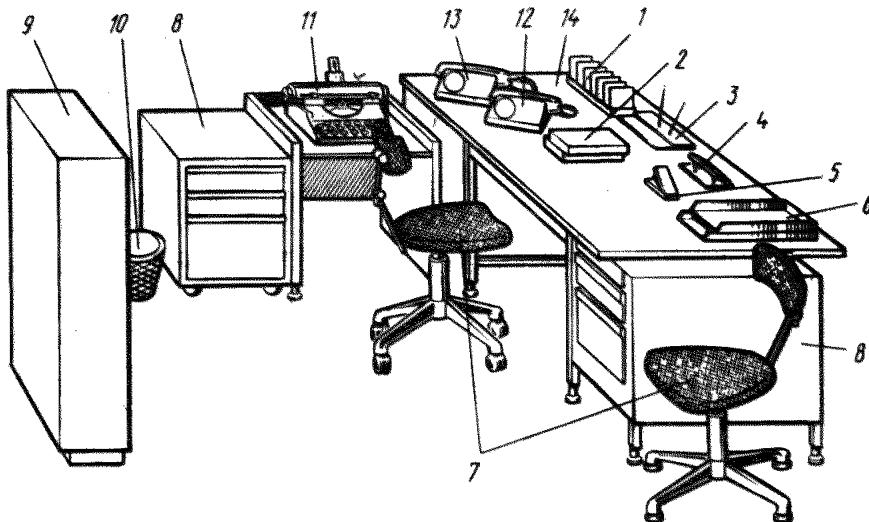

Рис. 9. Схема организации рабочего места экономиста по материально-техническому снабжению:

1 – стол с приставкой; 2 – стул рабочий подъемно-поворотный; 3 – машинка для заточки карандашей; 4 – дырокол; 5 – настольная вычислительная машинка; 6 – сшиватель бумаг; 7 – телефонный аппарат; 8 – оперативное переговорное устройство; 9 – прибор канцелярский комбинированный; 10 – картотека настольная справочная; 11 – лоток для входящих документов; 12 – стул для посетителей

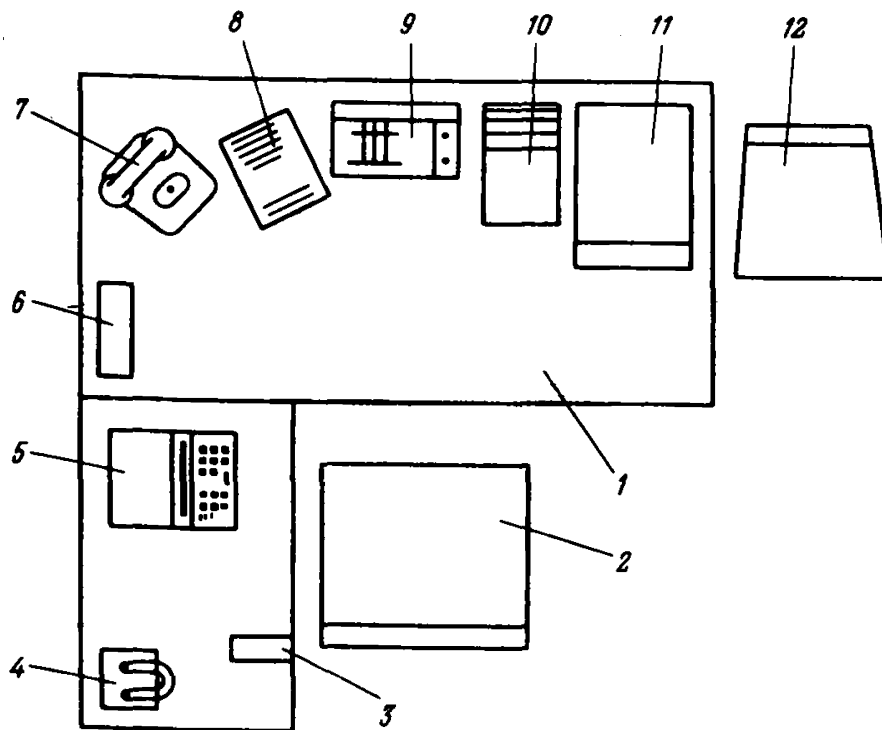

Рис. 10. Схема организации рабочего места начальника отдела эксплуатации:

1 – сейф; 2 – настольная рамка для оперативного хранения документов; 3 – настольная картотека контроля исполнения; 4 – комбинированный канцелярский прибор; 5 – рабочее кресло поворотное; 6 – лоток для временного хранения бумаг и документации; 7 – телефонный автосекретарь типа САТ; 8 – телефонный концентратор; 9 – абонентный аппарат коммутатора директора; 10 – механизированный справочник-алфавит; 11 – рабочий стол; 12 – картотека – полуавтоматический распределитель времени; 13 – подцветочник; 14 – полумягкий стул; 15 – стол для совещаний; 16 – карта района деятельности АТП с рациональными маршрутами; 17 – диаграмма изменения технико-экономических показателей работы службы эксплуатации; 18 – мягкая скамья; 19 – книжный шкаф универсальный

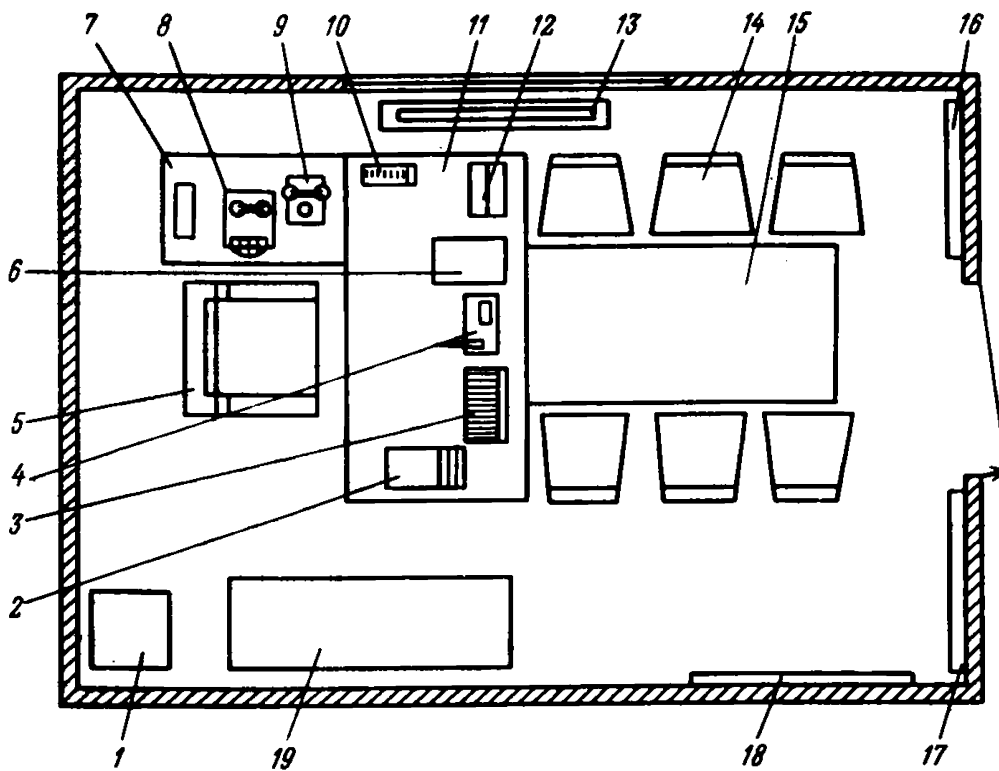

Рис. 11. Схема организации рабочего места механика автомобильной колонны:

1 – стул подъемно-поворотный; *2* – рабочий стол; *3* – перегородное устройство; *4* – телефонный аппарат внутрипроизводственной АТС; *5* – настольная коробка для записок; *6* – письменный прибор; *7* – перекидной календарь; *8* – механизированный справочник-алфавит; *9* – лоток для бумаг

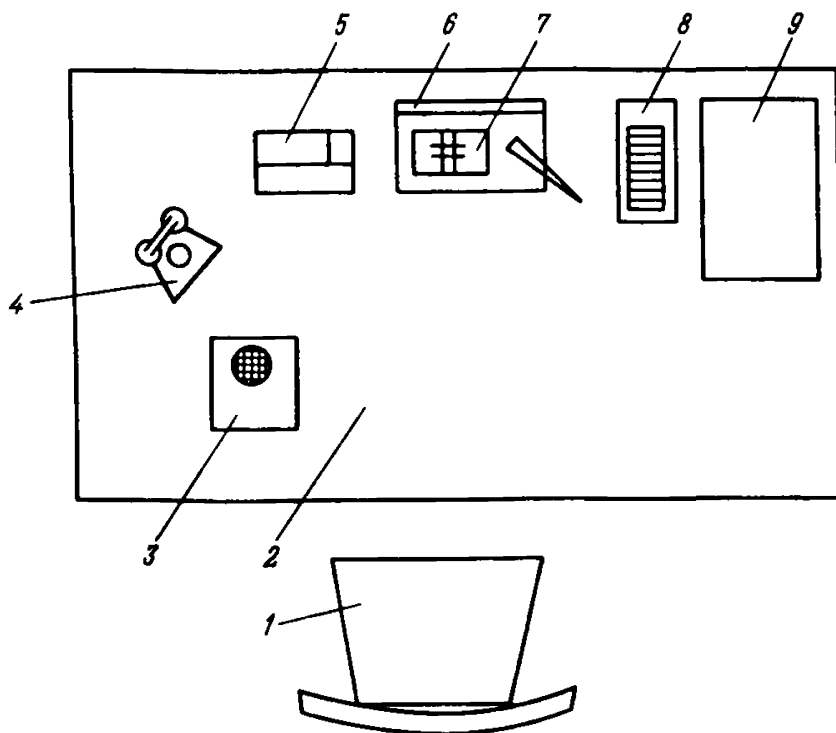

Рис. 12. Схема организации рабочего места мастера производственного участка :

1 – конторский шкаф; *2* – тумбочка; *3* – телефонный аппарат внутрипроизводственной АТС; *4* – подъемно-поворотный стул; *5* – рабочий стол; *6* – переговорное устройство; *7* – картотека – полуавтоматический распределитель времени; *8* – настольный календарь; *9* – лампа дневного света; *10* – письменный прибор; *11* – картотека для чертежей и документов; *12* – настольная контрольная картотека; *13* – полумягкий стул; *14* – табло сигнализации с рабочих мест

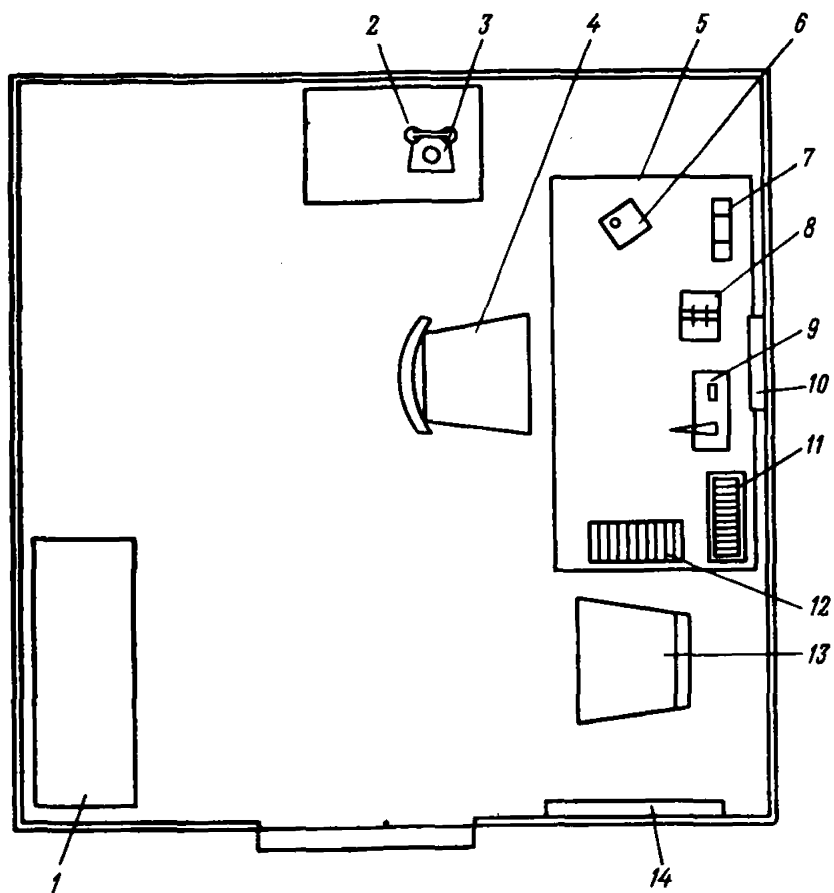

Рис. 13. Схема организации рабочих мест диспетчера службы эксплуатации:

1 — кабина диспетчера; 2 — вращающийся стеллаж; 3 — окно для общения с водителями; 4 — картосхема проезда по городу; 5 — операционные столы (стойки); 6 — стенд по безопасности движения; 7 — диван; 8 — кабина старшего диспетчера; 9 — операционный зал; 10 — стол; 11 — стул

3.3. НОРМАТИВЫ ЧИСЛЕННОСТИ ПО ФУНКЦИИ "ОРГАНИЗАЦИЯ ТРУДА И ЗАРАБОТНОЙ ПЛАТЫ"

Т а б л и ц а 3

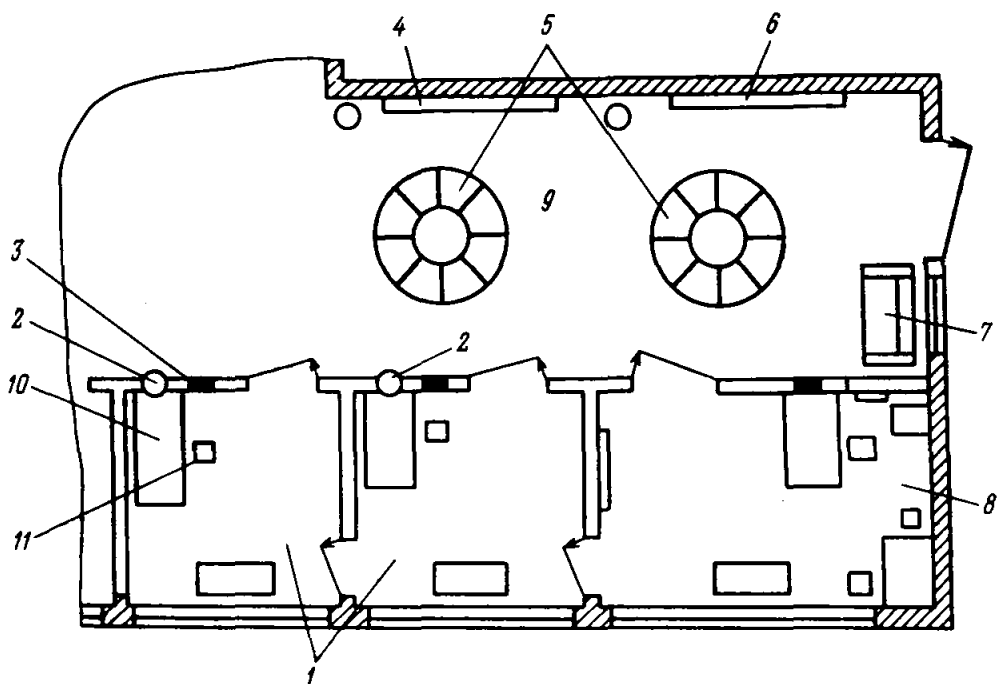
Среднесписочная численность работающих, чел.	Норматив численности по функции, чел.	Номер норматива	Среднесписочная численность работающих, чел.	Норматив численности по функции, чел.	Номер норматива
До 100	1,5	1	1801–2000	4,7	11
101–200	1,8	2	2001–2200	4,9	12
201–400	2,1	3	2201–2500	5,3	13
401–600	2,5	4	2501–3000	5,8	14
601–800	3,0	5	3001–3500	6,3	15
801–1000	3,3	6	3501–4000	6,7	16
1001–1200	3,6	7	4001–4500	7,1	17
1201–1400	3,9	8	4501–5000	7,5	18
1401–1600	4,2	9	5001–5500	7,9	19
1601–1800	4,5	10			

П р и м е ч а н и е. Для грузовых автотранспортных объединений и предприятий применяется коэффициент 0,85, таксомоторных – 0,75.

3.4. НОРМАТИВЫ ЧИСЛЕННОСТИ ПО ФУНКЦИИ "БУХГАЛТЕРСКИЙ УЧЕТ И ФИНАНСОВАЯ ДЕЯТЕЛЬНОСТЬ"

Т а б л и ц а 4

Среднесписочная численность работающих, чел.	Норматив численности по функции, чел.	Номер норматива	Среднесписочная численность работающих, чел.	Норматив численности по функции, чел.	Номер норматива
До 100	3,7	1	1801–2000	12,5	11
101–200	4,4	2	2001–2200	13,2	12
201–400	5,3	3	2201–2500	14,2	13
401–600	6,5	4	2501–3000	15,6	14
601–800	7,6	5	3001–3500	17,1	15
801–1000	8,6	6	3501–4000	18,4	16
1001–1200	9,5	7	4001–4500	19,6	17
1201–1400	10,2	8	4501–5000	20,8	18
1401–1600	11,0	9	5001–5500	21,9	19
1601–1800	11,8	10			

П р и м е ч а н и е. Для грузовых автотранспортных объединений и предприятий применяется коэффициент 0,85, таксомоторных – 0,9.

Количество автомобилей (в приведенных единицах)	Нормативная численность рабочих по ремонту автомобилей, чел.										Номер норматива
	До 20	21-50	51-100	101-150	151-200	201-250	251-300	301-400	401-500	Свыше 500	
	Норматив численности по функции, чел.										
351-400	9,5	11,7	13,2	14,4	15,3						7
401-450		12,4	14,0	15,3	16,4						8
451-500		13,2	14,9	16,2	17,3	18,3					9
501-550		13,9	15,7	17,1	18,3	19,3					10
551-600		14,6	16,4	17,9	19,2	20,2	22,1				11
601-650		15,2	17,2	18,7	20,0	21,1	23,0				12
651-700		15,8	17,9	19,5	20,8	22,0	24,0	25,2			13
701-750			18,6	20,2	21,6	22,9	24,9	26,7			14
751-800			19,2	21,0	22,4	23,7	25,8	27,6	29,2		15
801-900				22,4	23,9	25,3	27,5	29,5	31,1		16
901-1000				23,7	25,3	26,8	29,2	31,2	33,0		17
1001-1100					26,7	28,8	30,7	32,9	34,7		18
1101-1200					28,0	29,6	32,2	34,5	36,4		19
1201-1300					29,3	30,9	33,7	36,0	38,0		20
1301-1400						32,2	35,1	37,5	39,6		21
1401-1500						33,4	36,4	39,0	41,1		22
1501-1600						35,8	37,7	40,4	42,6		23
1601-1700							39,0	41,7	44,1		24
1701-1800								43,1	45,5		25
1801-1900								44,3	46,8		26
1901-2000								45,6	48,2		27
2001-2600								52,7	55,6		28
2601-3200									62,3		29
3201-3800									68,5		30

Индекс а б в г д е ж з и к

Примечания: 1. Для грузовых автотранспортных объединений и предприятий применяется коэффициент 0,85, таксомоторных – 0,75.

2. При наличии в автобусном парке свыше 50 % больших и особо больших автобусов (длиной 9,6 м и более) применяется коэффициент 0,7.

3.10. НОРМАТИВЫ ЧИСЛЕННОСТИ ИНЖЕНЕРОВ ПО БЕЗОПАСНОСТИ ДВИЖЕНИЯ, КОНТРОЛЕРОВ, БИЛЕТНЫХ КАССИРОВ И РЕВИЗОРОВ

3.10.1. Норматив численности инженеров по безопасности движения¹ автотранспортных объединений и предприятий устанавливается:

при среднесписочной численности водителей от 51 до 150 — один человек;

при среднесписочной численности водителей от 151 до 300 — два человека;

при среднесписочной численности водителей от 301 до 500 — три человека.

Если среднесписочная численность водителей превышает 500, то на каждые последующие 250 устанавливается дополнительно один человек.

3.10.2. Численность контролеров пассажирского автотранспорта устанавливается в смену:

для автобусов, работающих без кондуктора, — один контролер на 10—15 автобусов;

для автобусов, работающих с кондуктором: на городских маршрутах — один контролер на 20—25 автобусов; на пригородных и междугородных маршрутах — один контролер на 20—25 автобусов, но не менее одного контролера на каждые 50 км автодорог, по которым проходят автобусные маршруты, в зоне контроля, закрепляемой за автопредприятием;

для легковых таксомоторов — один контролер на 50—70 таксомоторов.

3.10.3. Численность билетных кассиров устанавливается в смену:

при выдаче и оформлении билетно-учетной документации — один кассир на 30 автобусов;

при приеме и оформлении выручки: для автобусных автотранспортных предприятий — один кассир на 1000 руб. среднесуточной выручки или один кассир на 50 кондукторов; для таксомоторных автотранспортных предприятий — один кассир на 100—150 автомобиле-смен.

3.10.4. Норматив численности ревизоров автомобильного транспорта устанавливается из расчета на 100—150 автомобилей один ревизор, но не менее одного на автотранспортное предприятие.

3.10.5. В автотранспортных объединениях и предприятиях, имеющих автоколонны, расположенные от основной базы на расстоянии до 10 км, норматив численности по функции "эксплуатационная служба" может быть увеличен на два человека на одну автоколонну. Если в автоколонне осуществляется ремонт подвижного состава, норматив численности увеличивается по функции "техническая служба" на два человека.

При удалении автоколонн от основной базы на расстояние свыше 10 км норматив численности по функциям может быть увеличен (в расчете на одну автоколонну):

по функции "эксплуатационная служба" при времени пребывания автомобилей в наряде до 10 ч на три человека, свыше 10 ч — на четыре человека;

по функции "техническая служба" — на три человека;

по функции "бухгалтерский учет и финансовая деятельность" — на одного человека.

¹ Указанная численность инженеров по безопасности движения включена в нормативную численность по функции "эксплуатационная служба" (табл. 8, 9).

ПРИЛОЖЕНИЯ

Приложение 1

ПРИМЕРЫ РАСЧЕТА НОРМАТИВНОЙ ЧИСЛЕННОСТИ РУКОВОДИТЕЛЕЙ, СПЕЦИАЛИСТОВ И СЛУЖАЩИХ

**1. Расчет нормативной численности руководителей,
специалистов и служащих для смешанного автотранспортного
производственного объединения, в котором функции управления централизованы**

№ п/п	Наименование функции	Наименование факторов	Числовые значения факторов	Номер таблицы, норматива, индекса	Норматив численности по функции, чел.
1	Общее руководство	Количество автомобилей (в приведенных единицах) Среднесписочная численность работающих, чел.	1100 2500	1,7н	5,7
2	Технико-экономическое планирование	Количество автомобилей (в приведенных единицах) Среднесписочная численность работающих, чел.	1100 2500	2,7н	5,4
3	Организация труда и заработной платы	Среднесписочная численность работающих, чел.	2500	3,13	5,3
4	Бухгалтерский учет и финансовая деятельность	Среднесписочная численность работающих, чел.	2500	4,13	14,2
5	Материально-техническое снабжение	Количество автомобилей (в приведенных единицах) Режим работы автомобилей, ч	1100 9,5	5,7г	4,5
6	Комплектование и подготовка кадров	Среднесписочная численность работающих, чел.	2500	6,13	5,7

Продолжение

№ п/п	Наименование функции	Наименование факторов	Числовые значения факторов	Номер таблицы, норматива, индекс	Норматив численности по функции, чел.
7	Общее делопроизводство и хозяйственное обслуживание	Количество автомобилей (в приведенных единицах)	1100	7.7	2,2
8	Эксплуатационная служба	Количество автомобилей (в приведенных единицах)	1100	8,18в	37,5
		Коэффициент выпуска автомобилей на линию	0,72		
		Режим работы автомобилей, ч	9,5		
9	Техническая служба	Количество автомобилей (в приведенных единицах)	1100	10,18е	26,7
		Нормативная численность рабочих по ремонту автомобилей, чел.	240		

Итого по предприятию, чел.

107,2

Численность руководителей, специалистов и служащих по нормативам в целом по автотранспортному производственному объединению (после округления) – 107 чел.

2. Расчет нормативной численности руководителей, специалистов и служащих для грузового производственного объединения (головная автомобильная колонна и ее филиал), в котором функции управления децентрализованы

№ п/п	Наименование функции	Наименование факторов	Числовые значения факторов	Номер таблицы, норматива, индекс	Норматив численности по функции с учетом коэффициента 0,85, чел.
-------	----------------------	-----------------------	----------------------------	----------------------------------	--

А. Для головной автомобильной колонны

1	Общее руководство	Количество автомобилей (в приведенных единицах)	326	1,3в	2,6
		Среднесписочная численность работающих, чел.	289		

Продолжение

№ п/п	Наименование функции	Наименование факторов	Числовые значения факторов	Номер таблицы, норматива, индекс	Норматив численности по функции с учетом коэффициента 0,85, чел.
2	Технико-экономическое планирование	Количество автомобилей (в приведенных единицах)	326	2	2,0*
		Среднесписочная численность работающих, чел.	289		
3	Организация труда и заработной платы	Среднесписочная численность работающих, чел.	289	3,3	1,8
4	Бухгалтерский учет и финансовая деятельность	Среднесписочная численность работающих, чел.	289	4,3	4,5
5	Материально-техническое снабжение	Количество автомобилей (в приведенных единицах)	326	5,3г	1,0
		Режим работы автомобилей, ч	9,5		
6	Комплектование и подготовка кадров	Среднесписочная численность работающих, чел.	289	6,3	1,4
7	Общее делопроизводство и хозяйственное обслуживание	Количество автомобилей (в приведенных единицах)	326	7,3	1,2
8	Эксплуатационная служба	Количество автомобилей (в приведенных единицах)	326	8,6б	11,9
		Коэффициент выпуска автомобилей на линию	0,62		
		Режим работы автомобилей, ч	9,5		
9	Техническая служба	Количество автомобилей (в приведенных единицах)	326	9,6в	9,2
		Нормативная численность рабочих по ремонту автомобилей, чел.	100		

Итого по головной автомобильной колонне, чел.

35,6

* Рассчитывается путем экстраполяции.

Продолжение

№ п/п	Наименование функции	Наименование факторов	Числовые значения факторов	Номер таблицы, норматива, индекса	Норматив численности по функции с учетом коэффициента 0,85, чел.
Б. Для филиала					
1	Общее руководство	Количество автомобилей (в приведенных единицах) Среднесписочная численность работающих, чел.	200 250	1,2в	2,3
2	Технико-экономическое планирование	Количество автомобилей (в приведенных единицах) Среднесписочная численность работающих, чел.	200 250	2,2в	2,0
3	Организация труда и заработной платы	Среднесписочная численность работающих, чел.	250	3,3	1,8
4	Бухгалтерский учет и финансовая деятельность	Среднесписочная численность работающих, чел.	250	4,3	4,5
5	Материально-техническое снабжение	Количество автомобилей (в приведенных единицах) Режим работы автомобилей, ч	200 10,4	5,2д	0,8
6	Комплектование и подготовка кадров	Среднесписочная численность работающих, чел.	250	6,3	1,4
7	Общее делопроизводство и хозяйственное обслуживание	Количество автомобилей (в приведенных единицах)	200	7,2	0,9
8	Эксплуатационная служба	Количество автомобилей (в приведенных единицах) Коэффициент выпуска автомобилей на линию Режим работы автомобилей, ч	200 0,6 10,4	9,3а	6,5
9	Техническая служба	Количество автомобилей (в приведенных единицах) Нормативная численность рабочих по ремонту автомобилей, чел.	200 85	10,3в	7,6

Итого по филиалу, чел.

27,8

Всего по грузовому производственному объединению, чел.

63,4

Численность руководителей, специалистов и служащих по нормативам в целом по грузовому производственному объединению (после округления) – 63 чел.

Приложение 2

ПРИМЕРНЫЙ ПЕРЕЧЕНЬ ОСНАЩЕНИЯ РАБОЧИХ МЕСТ РУКОВОДИТЕЛЕЙ, СПЕЦИАЛИСТОВ И СЛУЖАЩИХ НА АВТОТРАНСПОРТНЫХ ПРЕДПРИЯТИЯХ

№ п/п	Наименование	Завод-изготовитель
Мебель		
1	Стол письменный с приставкой (для руководителей) конструкции Укроргстанкинпрома	Фабрика "Стандарт", г. Таллинн
2	Стол для совещаний, модель 4008/3-Э	То же
3	Стол рабочий на металлическом основании (однотумбовый), модель ОН-043-00-67, тип 2.	Московская мебельная фабрика № 6
4	Шкаф книжный универсальный, модель 113/954	Мебельная фабрика "Рига"
5	Шкаф конторский, модель 671/6В	Фабрика "Стандарт", г. Таллинн
6	Тумба конторская, модель 481	Тартуский лесокомбинат
7	Несторяемый шкаф (сейф)	Московский завод металлических изделий № 2
8	Кресло рабочее подъемно-поворотное, модель 622-2	Роскультторг Министерства торговли РСФСР
9	Стул подъемно-поворотный полумягкий, модель ОН-043-05-К/67	Завод металлической мебели, г. Москва
10	Стул полумягкий, модель ОН-043-05А	То же
11	Подсветочник, модель 4501/1-Э	Фабрика "Стандарт", г. Таллинн
Оргтехника		
12	Телефонный аппарат городской АТС, ТА-65-АТС	Телефонный завод, г. Пермь
13	Абонентный аппарат коммутатора директора	То же
14	Телефонный аппарат внутрипроизводственной АТС	"
15	Абонентный аппарат переговорного громкоговорящего устройства, ПГУ-20Б	"
16	Механизированный справочник-алфавит, Б-1	Завод "Вибратор", г. Ленинград
17	Письменный прибор с авторучкой	Завод "Русские самоцветы", г. Ленинград
18	Календарь перекидной	Московский завод бумажных изделий
19	Настольная коробка для записок	Бумажная фабрика, г. Серпухов

СПИСОК ИСПОЛЬЗОВАННОЙ ЛИТЕРАТУРЫ

1. Квалификационный справочник должностей руководителей, специалистов и служащих. М.: Экономика, 1989.
2. Квалификационные характеристики должностей руководителей, специалистов и служащих предприятий и организаций автомобильного транспорта. М.: НИИ труда, 1989.
3. Положение об организации нормирования труда в народном хозяйстве. М.: НИИ труда, 1986.
4. Типовые проекты рабочих мест на автотранспортном предприятии /НИИАТ/. М.: Транспорт, 1977.
5. Нормативные материалы по труду. М.: Экономика, 1986.
6. Нормирование труда служащих. Методические указания. М.: НИИ труда, 1979.
7. Методические указания по разработке укрупненных нормативов численности и типовых структур аппарата управления промышленных предприятий. 4-е изд. М.: НИИ труда, 1970.

Нормативно-производственное издание

НОРМАТИВЫ ЧИСЛЕННОСТИ РУКОВОДИТЕЛЕЙ, СПЕЦИАЛИСТОВ И СЛУЖАЩИХ АВТОТРАНСПОРТНЫХ ОБЪЕДИНЕНИЙ И ПРЕДПРИЯТИЙ

Редактор *С.Ю.Романова*
Худож. редактор *В.П.Рафальский*
Техн. редактор *А.В.Кузюткина*
Корректор *Г.М.Гапенкова*

ОИБ № 3829

Сдано в набор 19.02.90. Подписано в печать 21.03.90. Формат 60 x 84 1/16. Бумага кн.-журн. Гарнитура пресс-роман. Офсетная печать. Усл. печ. л. 1,86/2,21 усл. кр.-отт. Уч.-изд. л. 2,13. Тираж 28 400 экз. Заказ 642. Цена 45 к. Изд. № 7032.

Издательство "Экономика", 121864, Москва, Г-59, Бережковская наб., 6.

Типография им. Котлякова издательства "Финансы и статистика" Госкомпечати СССР. 195273, Ленинград, ул. Руставели, 13.