

МИНИСТЕРСТВО УГОЛЬНОЙ ПРОМЫШЛЕННОСТИ СССР

И Н С Т Р У К Ц И Я

ПО РАСЧЕТУ НОРМАТИВОВ СКОРОСТИ ПРОВЕДЕНИЯ РАЗРЕЗНЫХ И
ВЪЕЗДНЫХ ТРАНШЕЙ ПО ГОРНО-ГЕОЛОГИЧЕСКИМ И КЛИМАТИЧЕСКИМ
УСЛОВИЯМ И ПРИМЕНЯЕМОМУ ОБОРУДОВАНИЮ НА РАЗРЕЗАХ ДЛЯ
ПЛАНИРОВАНИЯ НА УРОВНЕ ПРЕДПРИЯТИЯ

Челябинск, 1961.

МИНИСТЕРСТВО УГОЛЬНОЙ ПРОМЫШЛЕННОСТИ СССР

И Н С Т Р У К Ц И Я

**ПО РАСЧЕТУ НОРМАТИВОВ СКОРОСТИ ПРОВЕДЕНИЯ РАЗРЕЗНЫХ И
ВЪЕЗДНЫХ ТРАПЕЗИЙ ПО ГОРНО-ГЕОЛОГИЧЕСКИМ И КЛИМАТИЧЕСКИМ
УСЛОВИЯМ И ПРИМЕНЯЕМОМУ ОБОРУДОВАНИЮ НА РАЗРЕЗАХ ДЛЯ
ПЛАНИРОВАНИЯ НА УРОВНЕ ПРЕДПРИЯТИЯ**

Утверждена Первым заместителем Министра угольной промыш-
ленности СССР

т. Никитиним В.Д.

2 декабря 1980г.

Срок ввода в действие 01.09.81г.

Разработана институтом НИИОГР

Исполнители: В.Н.Печунаев, А.Ф.Гринцова, В.Я.Давидова

Челябинск. 1981.

1. МЕТОДИЧЕСКИЕ УКАЗАНИЯ К РАСЧЕТУ НОРМАТИВОВ

1.1. Под нормативом скорости проведения въездных траншей понимается, время, необходимое для проходки всей траншеи с заданными конструктивными параметрами при принятом способе ее проведения и определенных типах горнотранспортного оборудования.

Под нормативом скорости проведения разрезной траншеи понимается скорость ее проходки с заданными конструктивными параметрами при принятом способе проведения траншеи и определенных типах горнотранспортного оборудования.

1.2. Технология проведения въездных и разрезных траншей должна выбираться в зависимости от конкретных горногеологических условий, имеющегося горнотранспортного оборудования и плановых сроков подготовки горизонтов.

1.3. Организация работы оборудования должна соответствовать параметрам траншей, типу погрузочного и транспортного оборудования.

1.4. Нормативы скорости проведения въездных и разрезных траншей в зависимости от уровня использования могут применяться для решения задач горного производства, таких как: обоснование планирования темпов углубки, определения запасов полезного ископаемого, готового к выемке, а так же в функциональных подсистемах ААСН, в частности:

- подсистеме нормативов (АСН) для определения потребности и использования оборудования, нормы парка и производительности оборудования;

- подсистеме нормативов трудовых резервов (АСН) для расчета норм выработки, численности и трудоемкости при горно-капитальных работах;

- подсистеме нормативов производственных мощностей и основных фондов (АСН) для учета норм освоения проектных мощностей и использования производственных мощностей предприятия.

Кроме того, эти нормативы могут быть использованы на уровне автоматизированной системы управления производством (АСУП) для текущего и перспективного планирования развития горной технологии и механизации на угольных и сланцевых разрезах.

1.5. Нормативы скорости проведения въездных и разрезных траншей рассчитываются для условий, соответствующих планируемому уровню технологии и организации работы, и пересматриваются при их изменении.

1.6. Нормативы скорости проведения въездных и разрезных траншей разрабатываются на каждый год по местам и в целом для разрезов.

2. АЛГОРИТМ РАСЧЕТА

2.1. Содержательная и математическая постановка задачи.

2.1.1. Разработка нормативов скорости проведения разрезных и въездных траншей производится с учетом влияния основных технологических, конструкционных и организационных нормообразующих факторов.

2.1.2. На скорость проведения разрезных и въездных траншей влияют следующие группы нормообразующих факторов:

- факторы, характеризующие горнотехнические условия, при которых проводятся траншеи: высота траншеи, углы откоса бортов траншеи, обводненность;

- факторы конструктивного порядка: ширина траншеи по низу, ее уклон, размеры транспортных площадок, высота уступов при послойной проходке, расстояние между оборудованием и т.д.

- факторы, отражающие работу горнотранспортного оборудования: климатические условия, тип экскаватора, его производительность.

2.1.3. На основании исходной информации о горных условиях, водообильности, высоте траншей и наличии горнотранспортного оборудования выбирается способ проведения траншей.

2.1.4. Расчет нормативов скорости въездных и разрезных траншей производится в следующем порядке:

- определяются конструктивные параметры траншей, и по формулам 2.1+2.14 (таблица 2.1) рассчитывается ширина подошвы траншей в зависимости от способа проведения траншей и вида применяемого оборудования.;

- определяются объемы траншей для выбранного способа проведения (формулы 2.15+2.19, таблица 2.2);

- рассчитывается по формулам 2.20+2.23 (табл. 2.3) сменная производительность горнотранспортного оборудования, занятого на проходке траншей;

- находятся нормативы скорости проведения траншей.

Норматив скорости проведения разрезных траншей $V_{тр.разр.}$ рассчитывается по выражению:

$$V_{тр.разр.} = \frac{Q_{см.разр.}}{V_{тр.разр.}}, \text{ пог.м/смена,}$$

где $V_{тр.разр.}$ - объем разрезной траншеи на погонный метр;
м³/пог.м;

$Q_{см.разр.}$ - сменная производительность погрузочного оборудования, используемого на проведении разрезной траншеи, м³/смена.

Норматив времени проведения въездных траншей $T_{тр.въезд.}$ рассчитывается по выражению:

$$T_{тр.въезд.} = \frac{V_{тр.въезд.}}{Q_{см.въезд.}}, \text{ смен,}$$

где $V_{\text{вездн}}$ — объём въездной траншеи, м^3 ;

$Q_{\text{сменн}}$ — сменная производительность погрузочного оборудования, используемого на проведении въездных траншей, $\text{м}^3/\text{смена}$.

2.2. Метод решения задачи и исходные данные к расчёту.

2.2.1. Расчёт нормативов скорости проведения въездных и разрезных траншей производится в соответствии с блок-схемой и описанием алгоритма (рис. 2.1, 2.2, табл. 2.4).

2.2.2. Исходные данные для определения нормативов скорости проведения траншей выбираются с учётом применяемого или планируемого в применении экскаваторного и транспортного оборудования.

2.2.3. В конкретных условиях разрезов расчёт нормативов скорости проведения разрезных и въездных траншей производится с учётом ограничений, накладываемых на алгоритм во время заполнения форм исходных данных.

3. ФОРМЫ ВХОДНЫХ И ВЫХОДНЫХ ДОКУМЕНТОВ

3.1. Входными документами для расчёта норматива скорости проведения разрезных и въездных траншей являются:

- исходные данные по способам проведения траншей (форма 1). Типовые или применяемые на разрезах способы проведения траншей; в случае применения при расчётах типовых схем проведения, с целью выбора из них рациональной, задаётся их перечень;

- исходные данные по конструктивным параметрам траншей (форма 2);

- исходные данные к определению производительности экскаваторов (форма 3);

- исходные данные по техническим параметрам забойных экскаваторов (форма 4);

- исходные данные по техническим параметрам транспортных средств (форма 5);
- исходные данные к определению производительности скреперов (форма 6).

3.2. При заполнении форм шифр предприятия принимается согласно единой классификации, принятой в МУП СССР, прочие шифры определяются по согласованию с ИВЦ производственного объединения и ИВЦ отрасли. Наименование оборудования представляется буквенно-цифровой информацией, например, ЭКГ-4,6, ЭШ-10/70 и т.д.

3.3. Входные формы заполняются на предприятии, подписываются главным инженером и утверждаются руководителем разреза.

3.4. Представление и обновление входных документов производится в сроки, определяемые Минуглепромом СССР или производственным управлением, и передается в ИВЦ.

3.5. В случае планового или другого изменения факторных показателей, существенно влияющих на действующий норматив скорости проведения разрезных и въездных траншей, заполняются новые входные документы, а существующие изымаются из базового массива.

3.6. Выходные документы оформляются в ИВЦ производственного объединения по форме 7 и выдаются по требованию предприятий или производственного объединения.

Таблица 2.1

Расчётные формулы для определения ширины траншеи
по подошве

Способ проведения траншеи	Формулы	№ формул
1	2	3
1. Сплошным забоем с использованием железнодорожного транспорта с нижней погрузкой.	$B_1 = 2R_k + \ell + 2\ell_1 + g + c - h \cdot ctg \alpha, \text{ м.}$	(2.1)
2. То же на два пути.	$B_2 = 2R_k + 3\ell_1 + 2g + \ell + c, \text{ м.}$	(2.2)
3. Сплошным забоем с использованием железнодорожного и автомобильного транспорта и верхней погрузкой.	<p data-bbox="379 562 513 612">при условии</p> $B_3 = 2R_k, \text{ м;}$ $H_p > H_{тр} + h_k + d, \text{ м;}$ $R_p > R_k + \ell_{ш} + H_{тр} \cdot ctg \alpha.$	(2.3)
4. Сплошным забоем с использованием автомобильного транспорта, нижней погрузкой и подачей автосамосвалов к экскаватору:	<p data-bbox="140 867 249 889">по кольцу</p> $B_4 = 2(R_a + P), \text{ м;}$ <p data-bbox="140 911 373 933">с тупиковым заездом.</p> $B_5 = R_a + 0,5\ell_a + 2P, \text{ м.}$	(2.4)
5. Послойная проходка с использованием железнодорожного транспорта и верхней погрузкой:	<p data-bbox="140 1093 358 1137">при выемке верхней уступа</p> $B_6 = 2R_k + \ell + 2\ell_1 + c + 1,5g + 2H_{ниж} \cdot ctg \alpha + \ell_{ш}, \text{ м;}$ <p data-bbox="140 1166 317 1188">нижнего уступа.</p> $B_7 = 2R_k + \ell + 2\ell_1 + c + g, \text{ м.}$	(2.6)
6. Сплошным забоем с перевалкой горной массы на борт траншеи при наличии	<p data-bbox="368 1304 503 1326">при условии</p> $B_8 = \frac{(R_p - b - \ell_n)^2 \cdot ctg \alpha - H_{тр}^2 \cdot K_p \cdot ctg \alpha}{H_p \cdot K_p}, \text{ м.}$ $H_p > H_c$	(2.8)

7. Послойной выемкой драглайнами с перевалкой горной массы на борт траншеи и пере-экскавацией,

$$B_3 = \frac{(R_p - b - \theta_n)^2 \cdot \tan \beta - H_{тр}^2 \cdot K_p \cdot \sigma \cdot d}{H_{тр} \cdot K_p}, \text{ м}; \quad (2.9)$$

при выемке основного забоя на прирезке траншеи.

$$B_{п3} = B_3 + \mathcal{L}, \text{ м}; \quad (2.10)$$

при условии $H_p > H_0$

8. Сплошным забоем с перевалкой на оба борта траншеи механической лопатой.

$$B_{п4} = \frac{2(R_p - b - \theta_n)^2 \cdot \tan \beta - H_{тр}^2 \cdot K_p \cdot \sigma \cdot d}{H_{тр} \cdot K_p}, \text{ м}; \quad (2.11)$$

при условии $H_p > H_{тр} + H_0$;
 $B \geq 2R_k$

9. Послойная выемка с перевалкой породы механической лопатой и драглайном:

при выемке верхнего уступа

$$B_{п5} = 2R_k + H_{м.п.} \cdot d \cdot g + e_m, \text{ м}; \quad (2.12)$$

нижнего уступа.

$$B_{п6} = 2R_k, \text{ м}; \quad (2.13)$$

10. Послойная выемка скреперами.

$$B_{п7} = 2R_k + e + 2e_1 + g + c, \text{ м}; \quad (2.14)$$

Обозначения в формулах:

$B_{п...}$ - ширина подошвы траншеи, м;

R_k - радиус вращения кузова экскаватора, м;

$H_{тр}$ - глубина траншеи, м;

h - просвет между кузовом экскаватора и почвой траншеи, м;

e - зазор, оставляемый между экскаватором и бортом траншеи с целью безопасности, м;

e_1 - зазор между вагоном и экскаватором с одной стороны и вагоном и бортом водостливной канавки с другой стороны, м;

g - габариты пути, м;

c - ширина водостливной канавки, м;

R_k - радиус черпания экскаватора, м;

H_p - максимальная высота разгрузки, м;

R_p - радиус разгрузки при максимальной высоте разгрузки, м;

- $l_{м}$ - расстояние от бровки траншеи до оси пути, м;
 $l_{п}$ - ширина площадки для размещения промежуточного отвала, м;
 $h_{в}$ - высота думпкара вместе с высотой верхнего строения пути, м;
 d - зазор между открытым днищем ковша и верхней кромкой борта думпкара, м;
 $R_{а}$ - минимальный радиус разворота автосамосвала, м;
 $L_{а}$ - длина автосамосвала, м;
 $h_{п}$ - высота уступа при проходке траншеи послойно, м;
 B - расстояние от оси экскаватора до бровки траншеи, м;
 $B_{п}$ - берма безопасности между бровкой траншеи и отвалом, м;
 $K_{р}$ - коэффициент разрыхления породы;
 α, β - соответственно углы откоса борта траншеи и отвала, градус;
 Z - дополнительная ширина траншеи по низу, м.

Таблица 2.2.

**Расчётные формулы для определения объёмов въездных
и разрезных траншей**

Название траншеи	Ф о р м у л ы
------------------	---------------

Въездные траншеи

1. Одиночные траншеи с въездом на один горизонт

при уклоне до 40°/оо $V_{\text{тр. въезд. 1}} = \frac{H_{\text{тр}}^2}{l} \left(\frac{b}{2} + \frac{H_{\text{тр}}}{3 \operatorname{tg} \alpha} \right) \cdot M^3;$ (2.15)

свыше 40°/оо $V_{\text{тр. въезд. 2}} = \frac{b H_{\text{тр}}^2}{2} \left(\frac{1}{l} + \frac{1}{\operatorname{tg} \alpha} \right) + \frac{H_{\text{тр}}^3}{3} \left(\frac{1}{l \operatorname{tg} \alpha} + \frac{\pi}{2 \operatorname{tg}^2 \alpha} \right) M^3;$ (2.16)

2. Траншея с въездом на протяжении два горизонта

$$V_{\text{тр. въезд. 3}} = \frac{4 H_{\text{тр}}^2}{l} \left(\frac{b}{2} + \frac{2 H_{\text{тр}}}{3 \operatorname{tg} \alpha} \right) + \frac{b_{\text{т}} H_{\text{т}}^2}{l} M^3; \quad (2.17)$$

Разрезные траншеи

1. Одиночная траншея, пройденная сплошным забоем

$$V_{\text{тр. разр. 1}} = (b + H_{\text{тр}} \cdot \operatorname{ctg} \alpha) \cdot H_{\text{тр}}, \text{ м}^3/\text{пог. м.} \quad (2.18)$$

2. Одиночная траншея, пройденная послойно

$$V_{\text{тр. разр. 2}} = V_{\text{тр. разр. н}} + V_{\text{тр. разр. в}}, \text{ м}^3/\text{пог. м}; \quad (2.19)$$

где: $V_{\text{тр. разр. н}} = (b_{\text{н}} + H_{\text{н}} \cdot \operatorname{ctg} \alpha) \cdot H_{\text{н}}, \text{ м}^3/\text{пог. м};$

$$V_{\text{тр. разр. в}} = (b_{\text{в}} + H_{\text{в}} \cdot \operatorname{ctg} \alpha) \cdot H_{\text{в}}, \text{ м}^3/\text{пог. м.}$$

Обозначения в формулах:

$V_{\text{тр. въезд. 1, 2}}$ — объёмы въездных траншей, м³;

$V_{\text{тр. разр. 1, 2}}$ — объёмы разрезных траншей, м³/пог. м;

$H_{\text{тр}}$ — глубина траншеи, м;

b — ширина подошвы траншеи, м;

$H_{\text{н}}, H_{\text{в}}$ — высота уступа, проходимого послойно, м;

i — погъём траншеи, °/оо;

$b_{\text{т}}$ — ширина транспортной полосы, м.

Таблица 2.3.

Расчетные формулы для определения эксплуатационной производительности экскаваторов и скреперов

Наименование оборудования и вид работ	Формулы для расчета сменной производительности
<p>I. Экскаваторы-мехлопаты при погрузке в средства железнодорожного и автомобильного транспорта:</p> <p>- при тупиковом способе подачи транспортных средств под погрузку;</p> <p>- при фронтальном способе подачи транспортных средств под погрузку.</p>	$Q_{см.1} = \frac{T_{см} - T_{пз} - T_{ам} - T_{отд}}{(T_{пз} + T_{отд}) \cdot n + T_{обн}} \cdot V_c \cdot n \cdot K_{ар} \cdot K_{ад} \cdot K_{вог}, м^3/смена; (2.20)$ $Q_{см.2} = \frac{T_{см} - T_{пз} - T_{ам} - T_{отд}}{T_{пз} \cdot n + T_{обн}} \cdot V_c \cdot n \cdot K_{ад} \cdot K_{вог}, м^3/смена; (2.21)$
<p>2. Экскаваторы-мехлопаты и драглайн при работе с перевалкой на борт траншеи или промежуточный уступ.</p>	$Q_{см.3} = (T_{см} - T_{пз} - T_{отд} - T_{ад}) \frac{E_{э} \cdot 60 \cdot K_{а} \cdot K_{ад} \cdot K_{вог}}{t_{ц.ж} \cdot K_p}, м^3/смена; (2.22)$
<p>3. Скреперы при полойной разработке въездных траншей.</p>	$Q_{см.4} = \frac{T_{см} \cdot K_{а} \cdot E_{ск} \cdot K_{а}}{t_{а.ск} \cdot K_p}, м^3/смена, (2.23)$ <p>где $t_{а.ск} = t_3 + t_r + t_p + t_a + t_o, мин.$</p>
<p>Обозначения в формулах:</p>	
$Q_{см.1, \dots, 4}$	- сменная производительность оборудования, м ³ /смена;
$T_{см}$	- продолжительность смены, мин;
$T_{пз}$	- время на выполнение подготовительно-заключительных работ в течение смены, мин;
$T_{ам}, T_{ад}, T_{отд}$	- время на личные надобности, технологические перемены, отдых, мин;
$T_{пз}$	- время погрузки ж.д. вагона или автосамосвала, мин;
$T_{обн}$	- время обмена автосамосвала или ж.д. состава, мин;
$T_{3.в}$	- время обмена вагона, мин;
$Q_{к}$	- объем горной массы в ковше экскаватора в цикле, м ³ ;
V_c	- объем горной массы в транспортном сосуде, м ³ ;
n	- количество ж.д. вагонов в локомотивосоставе, шт;
$t_{ц.ж}, t_{а.ск}$	- оперативное время цикла экскавации при проведении разрезных и въездных траншей, время цикла работы скрепера, сек;

- $K_{пр}, K_{кл}, K_{соз}$ - коэффициенты снижения производительности экскаватора в трапециевидном тушевом забое, по климатическим условиям, по условиям обводненности, если забой недостаточно осушен;
- t_z, t_p - продолжительность загрузки и разгрузки скрепера, мин;
- t_r, t_n - продолжительность грузового и порожнякового хода скрепера, мин;
- t_b - продолжительность вспомогательных операций при работе скрепера за цикл, мин;
- K_n - коэффициент использования сменного времени;
- K_n, K_p - коэффициенты наполнения ковша и разрыхления породы;
- $E_z, E_{ск}$ - геометрическая емкость ковша экскаватора, скрепера, м³.

БЛОК- СХЕМА РЕШЕНИЯ ЗАДАЧИ
"НОРМИРОВАНИЕ СКОРОСТИ ПРОВЕДЕНИЯ
РАЗРЕЗНЫХ ТРАНШЕЙ" (блястов)

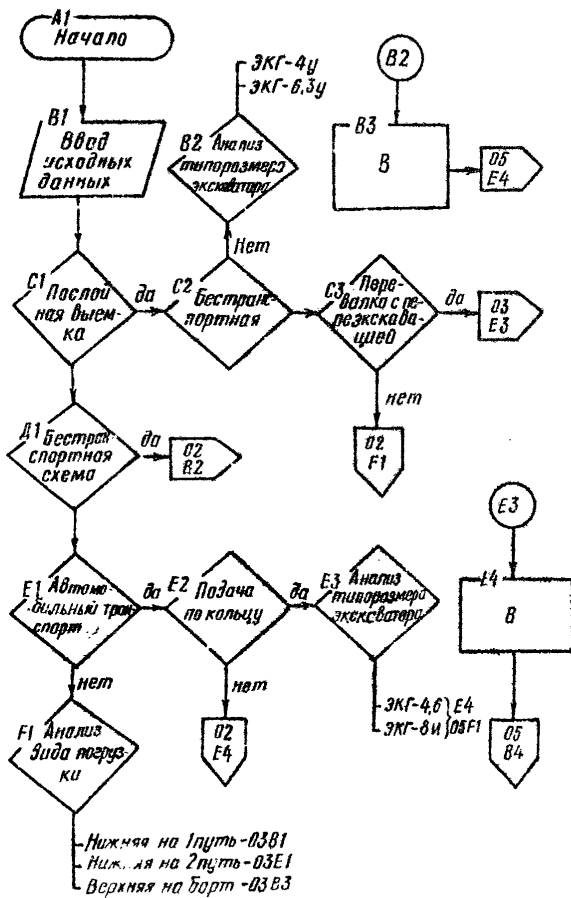

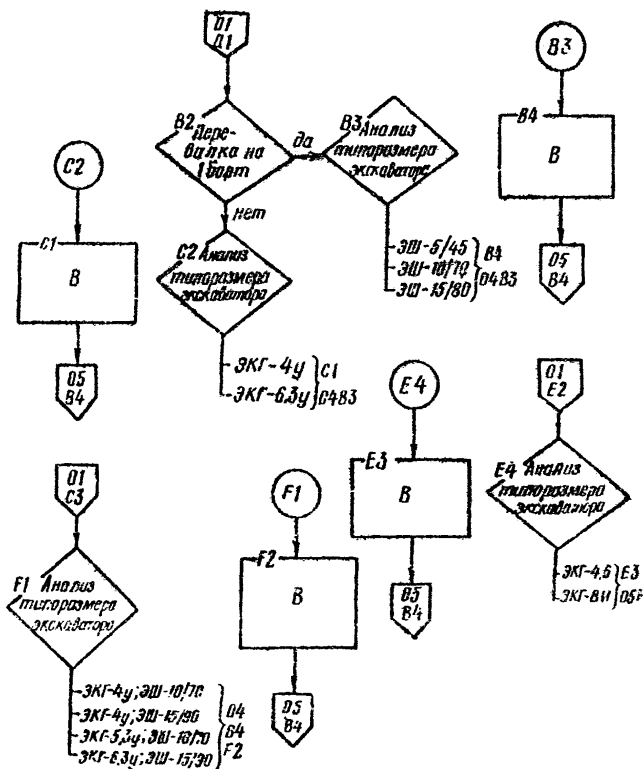

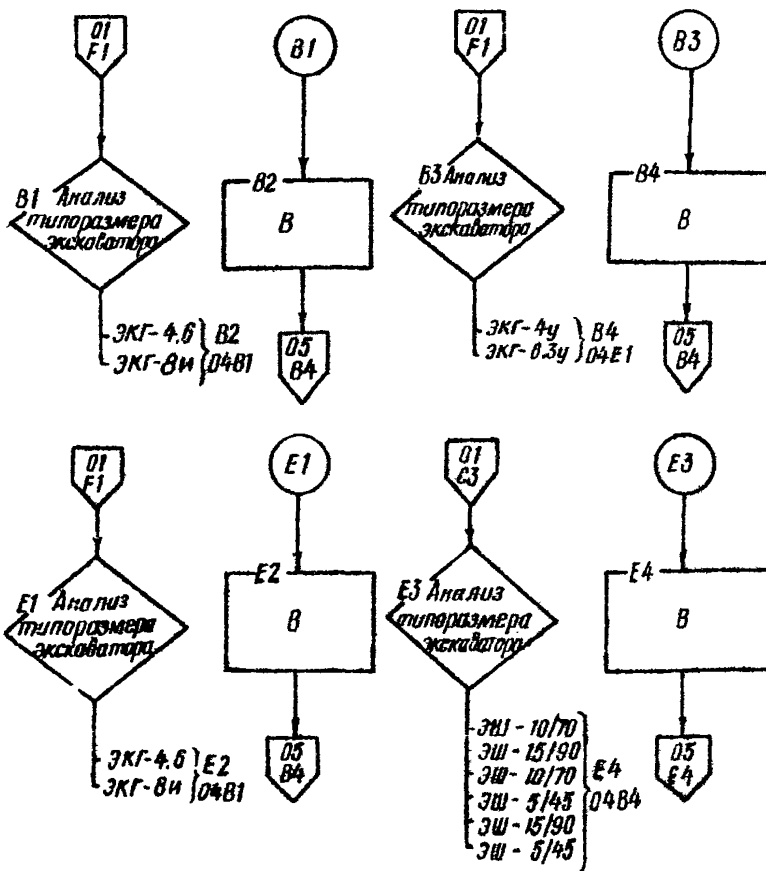

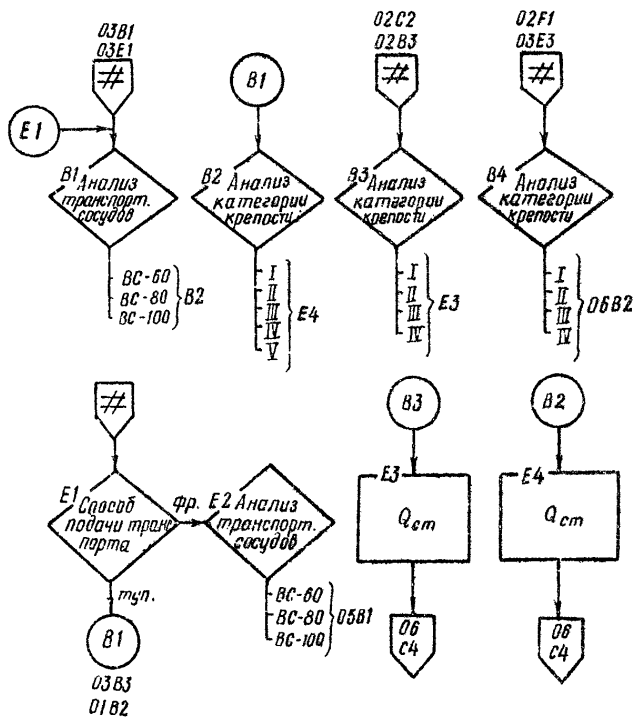

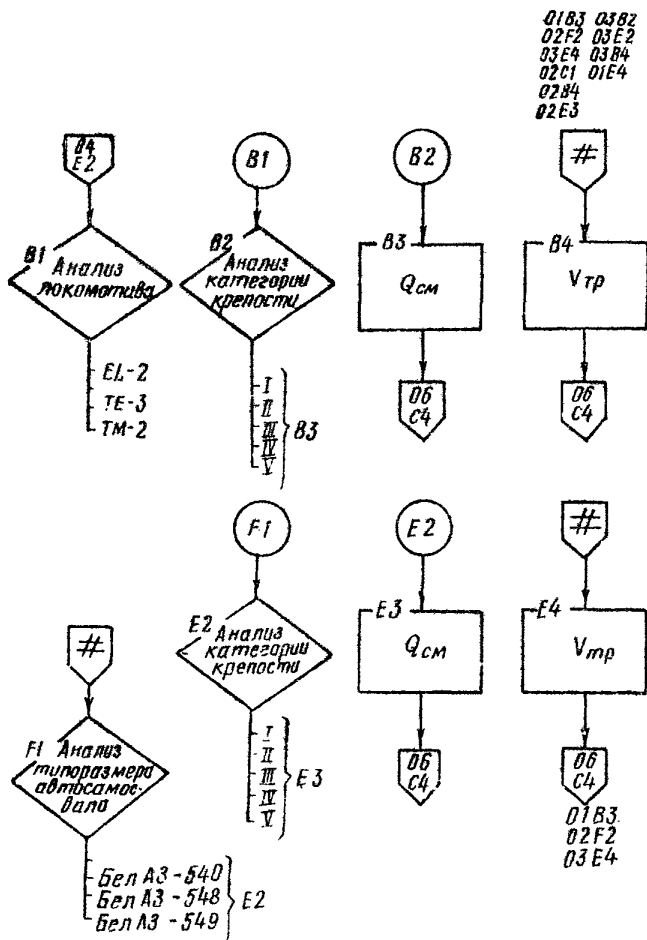



Таблица 2.4.

Алгоритм расчёта норматива скорости проведения
разрезных траншей

№ п/п	Индекс блока	Наименование блока	Выполняемое действие
1	2	3	4
1.	OIAI	Начало	
2.	OIBI	Ввод исходных данных	<p>Ввод конструктивных параметров траншей:</p> $H_{tr}, L, q, \ell, \ell_1, c, \ell_{ш}, p, H_n, H_b$ $b_n, b, \alpha, \beta, D, V_{tr,в}, V, h_a, d$ <p>Ввод исходных данных по техническим параметрам забойных экскаваторов:</p> R_p, R_2, R_p, h, R_k <p>Ввод технических параметров транспортных средств:</p> $V_{tr,в}, V_{2в}, Q_k, h_b, R_k$ <p>Ввод величин к определению производительности экс-ров:</p> $T_{см}, T_{пз}, T_{ан}, T_{tr}, T_{2ан}, T_{обм},$ $T_{отв}, \ell_c, H_n, H_p, E_{ж}, E_{св}, \ell_3, K_{дл},$ $\ell_p, \ell_r, \ell_n, H_d, V_c, Q_{см}$
3.	OICI	Послойная выемка	<p>Определяется способ проведения разрезной траншеи: сплошным забоем или послойно. Послойно — OIC2, сплошным забоем — СИД.</p>
4.	OIDI	Бестранспортная	<p>Выбирается бестранспортная или транспортная схема проходки траншеи.</p>
5.	OIEI	Автомобильный	<p>При транспортной схеме проходки траншеи определяется вид транспорта: автомобильный — Э, железнодорожный — ЕИ.</p>
6.	OIFI	Алгоритм вида погрузки	<p>При железнодорожном транспорте определяется вид погрузки: нижняя на I путь — СЗВИ; нижняя на 2 пути — СЗВИ; верхняя на I путь — СЗВС</p>

1	2	3	4
7. 01С2	Бестранспортная		Выбор технологической схемы. Бестранспортная —→ 01С3 Транспортная —→ 01В2
8. 01В2	Анализ типоразмера экскаватора		
9. 01С3	Перевалка на борт с переэкскавацией		При перевалке на борт с переэкскавацией —→ 03ЕЗ. При перевалке мехлопаты и драглайном —→ 02 I
10. 01В2	Подача по кольцу		При подаче автотранспорта по кольцу —→ 01ЕЗ, при тупиковом заезде —→ 02Е4.
11. 01В3			Расчёт ширины траншеи ж.д. транспортом, при послышной выемке верхней погрузкой на борт промежуточного уступа $B_n = 2R_k + l + 2l_1 + c + 1,5g + 2H_n \cdot \text{ctg} \alpha + l_{\text{ш}}$ <i>(верхнего уступа)</i> $B_n = 2R_k + l + 2l_1 + c + g$ <i>(нижнего уступа)</i>
12. 01ЕЗ	Анализ типоразмера экскаватора		
13. 01В4			Расчёт ширины траншеи при сплошной выемке с автотранспортом, с подачей автосамосвала по кольцу. $B = 2(R_a + P)$
14. 02F I	Анализ типоразмера экскаватора		Выбор пары-мехлопаты с удлиненным оборудованием и драглайна
15. 02С1			Расчёт В при сплошной выемке с перевалкой на 2 борта $B = \frac{2(R_0 - B - B_n) \cdot \text{ctg} \alpha - H_p^2 \cdot H_0 \cdot \text{ctg} \alpha}{H_p \cdot K_0}$ при $H_p \geq H_{\text{пр}} + H_0$ $B \geq 2R_k$
16. 02В2	Перевалка на один борт		При перевалке на I сорт илти на 02В2, при перевалке на оба борта-02С2.

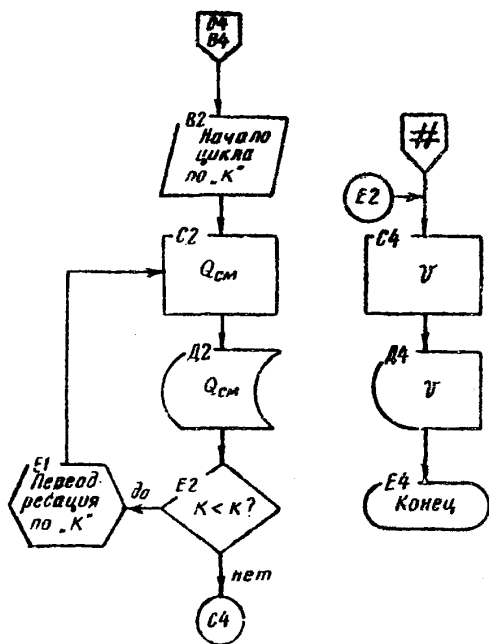
1	2	3	4
17. 02С2	Анализ типоразмера экскаватора	Выбор мехлопаты с удлиненным оборудованием	
18. 02В3	Анализ типоразмера экскаватора	Выбор драглайна	
19. 02В4		Расчёт В при сплошной выемке, бестранспортным способом с перевалкой на I борт	$B = \frac{(R_0 - b - b_0) \cdot H_{0B} - H_{0B} \cdot H_0 \cdot c \cdot d}{H_{0B} \cdot H_0}$ <p>при: $H_0 > H_0$</p>
20. 02F I	Анализ типоразмера экскаватора	Выбор мехлопаты с удлиненным оборудованием и драглайна	
21. 02Е3		Расчёт В при сплошной выемке, с автотранспортом, нижней погрузкой и тупиковой подачей	$B = R_0 + 2.5L_0 + 2P$
22. 02Е4	Анализ типоразмера экскаватора	При сплошной выемке с автотранспортом и тупиковой подаче	
23. 03В1	Анализ типоразмера экскаватора	При сплошной выемке с ж.д. транспортом с нижней погрузкой на I путь.	
24. 03Е1	Анализ типоразмера экскаватора	То же на 2 пути	
25. 03В2		Расчёт В при сплошной выемке с нижней погрузкой на I путь	$B = 2R_0 + c - h \cdot c \cdot d + 2L_0 + 2g + c$
26. 03Е2	В	Расчёт В при сплошной выемке с нижней погрузкой на 2 пути	$B = 2R_0 + 3L_0 + 2g + c + c$
27. 03В3	Анализ типоразмера экскаватора	При сплошной выемке с ж.д. транспортом с верхней погрузкой на I путь	
28. 03В4	В	Расчёт В при сплошной выемке с автотранспортом и железнодорожным транспортом с верхней погрузкой на I путь	$B = 2R_0, \text{ при } R_0 > R_0 + L_0 + H_{0B} \cdot c \cdot d$ $H_0 > H_{0B} + h_0 + d$

1	2	3	4
29. 03E3	Анализ типоразмера экскаватора	При послышной выемке драглайном с перевалкой породы на борт траншеи с переэкскавацией	
30. 03E4	B	Расчёт B при послышной выемке драглайном с перевалкой породы на борт траншеи с переэкскавацией при выемке основного забоя:	$B = \frac{(R_0 - b - b_0) \cdot \gamma \cdot \eta_{\text{пр}} \cdot \eta_{\text{сд}}}{\eta_{\text{пр}} \cdot K_p}$ <p>на прирезке траншеи</p> $B = B + \mathcal{L}, \text{ где}$ <p>\mathcal{L} - дополнительная ширина траншеи по низу</p>
31. 04B1	Анализ транспортных сосудов	Выбор транспортного сосуда из типоряда	
32. 04E1	Способ подачи транспорта	При тупиковом способе подачи транспорта под погрузку мата на В1, при (боковом) фронтальном - на Е2.	
33. 04E2	Анализ транспортных сосудов	Выбор транспортного сосуда из типоряда	
34. 04B2	Анализ категории крепости	Крепость породы по шкале Протодьяконова	
35. 04B3	Анализ категории крепости	- "	
36. 04E3	$Q_{\text{сн}}$	Расчёт $Q_{\text{сн}}$ с перевалкой горной массы на борт карьера	$Q_{\text{сн}} = (T_{\text{сн}} - T_{\text{аз}} - T_{\text{св}} - T_{\text{ав}}) \cdot \frac{60}{t_n} \cdot E \cdot \eta_{\text{пр}} \cdot \eta_{\text{сд}} \cdot K_{\text{св}}$
37. 04E4	$Q_{\text{сн}}$	Расчёт $Q_{\text{сн}}$ при тупиковом способе подачи транспортных сосудов	$Q_{\text{сн}} = \frac{T_{\text{сн}} - T_{\text{аз}} - T_{\text{ав}} - T_{\text{св}}}{(T_{\text{аз}} + T_{\text{св}}) \cdot \eta + T_{\text{свн}}} \cdot V_{\text{тп}} \cdot n \cdot \eta_{\text{пр}} \cdot \eta_{\text{сд}} \cdot K_{\text{св}}$
38. 04E4	Анализ категории крепости		
39. 05B1	Анализ локомотива	Выбор локомотива из типоряда	
40. 05F I	Анализ типоразмера автосамосвала	Выбор автосамосвала из типоряда	
41. 05B1	Анализ категории крепости		

42. 05E2	Анализ категории крепости	
43. 05B3	$Q_{сн}$	Расчёт $Q_{сн}$ $Q_{сн} = \frac{T_{сн} - T_{р2} - T_{сн} - T_{с2}}{T_{р2} \cdot n + T_{обн}} \cdot V_{тр} \cdot n \cdot K_{с1} K_{с2}$
44. 05B4	$V_{тр}$	$V_{тр.р} = (B + H_{тр} \cdot ctg \alpha) \cdot H_{тр}$ V - для одиночной траншеи, пройденной сплошным забоем
45. 05B4	$V_{тр}$	$V_{тр.н} = (B_n + H_{сн} \cdot ctg \alpha) \cdot H_{н};$ $V_{тр.с} = (B_s + H_s \cdot ctg \alpha) \cdot H_s.$ V - одиночной траншеи, пройденной послойно "К" - количество единиц оборудования типомарки
46. 06B2	Начало цикла по "К"	$0 < K < N;$ $K_i = K_{i-1} + 1.$
47. 06C2	$Q_{сн}$	Расчёт $Q_{сн}.$
48. 06Д2	$Q_{сн}$	Хранение $Q_{сн}.$
49. 06E2		Проверка на конец цикла по "К"
50. 06E1	Переадресация по "К"	
51. 06C4	V	Расчёт V - норматива скорости проведения разрезной траншеи
52. 06Д4	Хранение V	$V = \frac{Q_{сн}}{V_{тр.р.сн}}$
55. 06E4	Конец	

БЛОК-СХЕ: РЕШЕНИЯ ЗАДАЧИ
"НОРМИРОВАНИЕ СКОРОСТИ ПРОВЕДЕНИЯ
ВЪЕЗДНЫХ ТРАНСЕКТОВ"

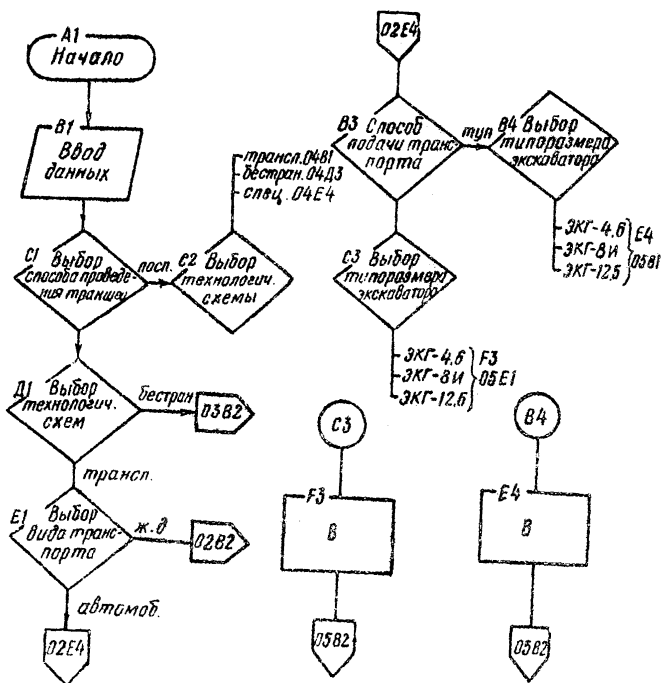

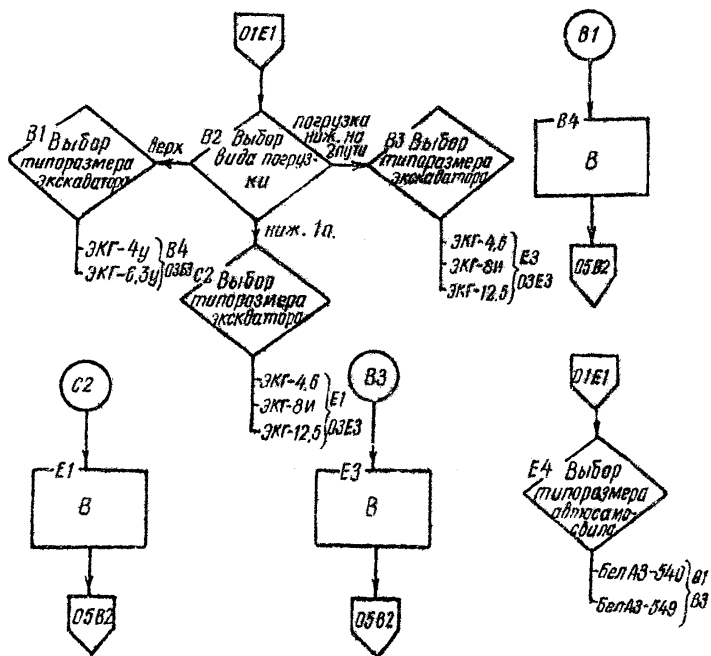

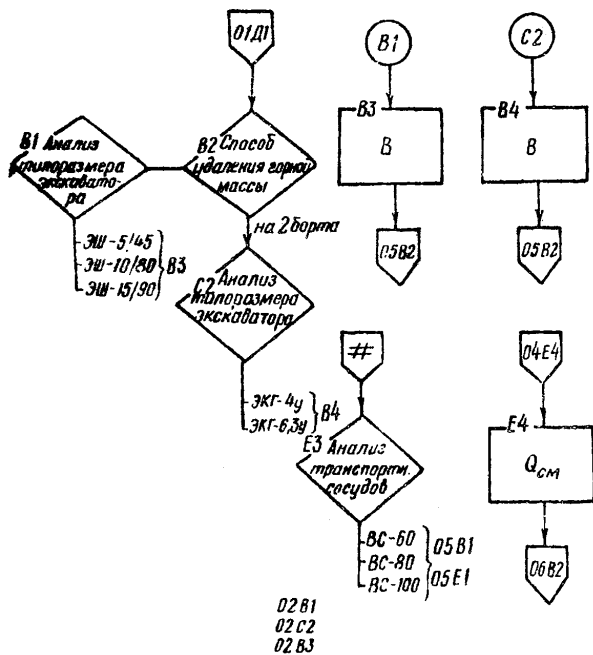

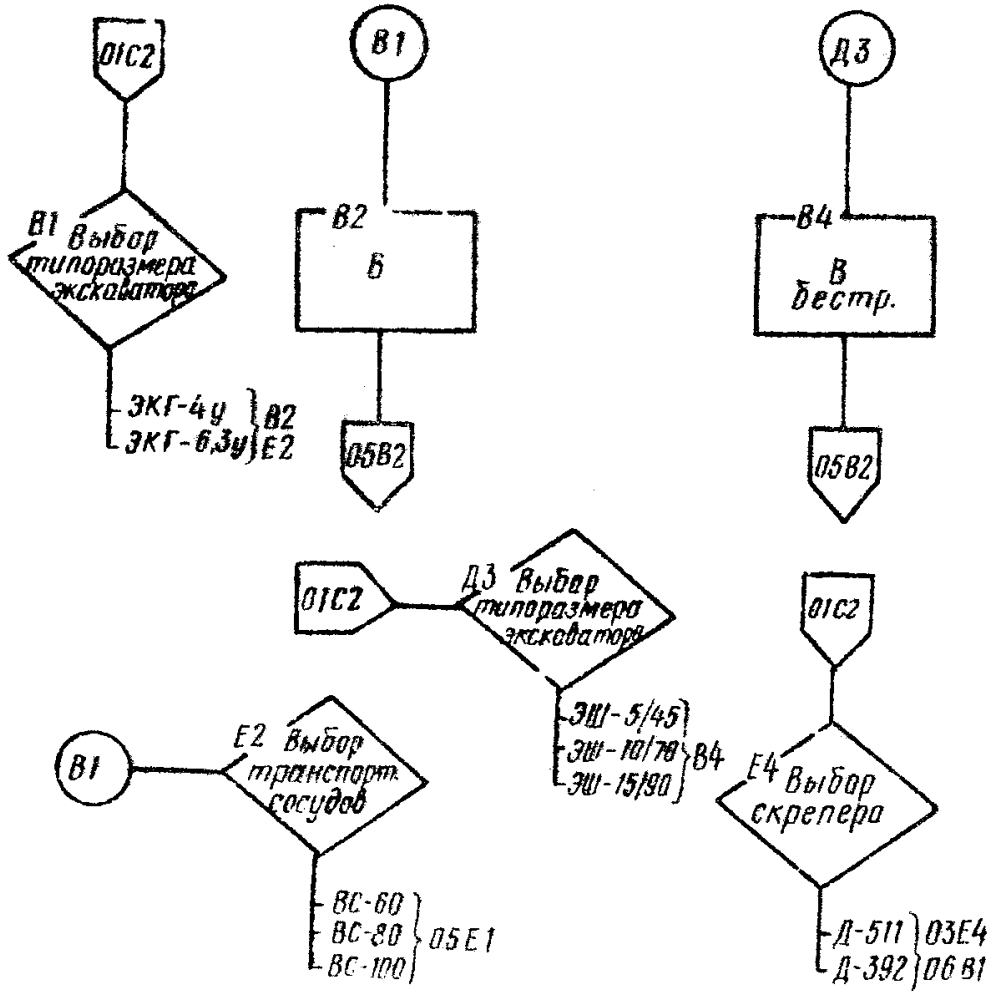

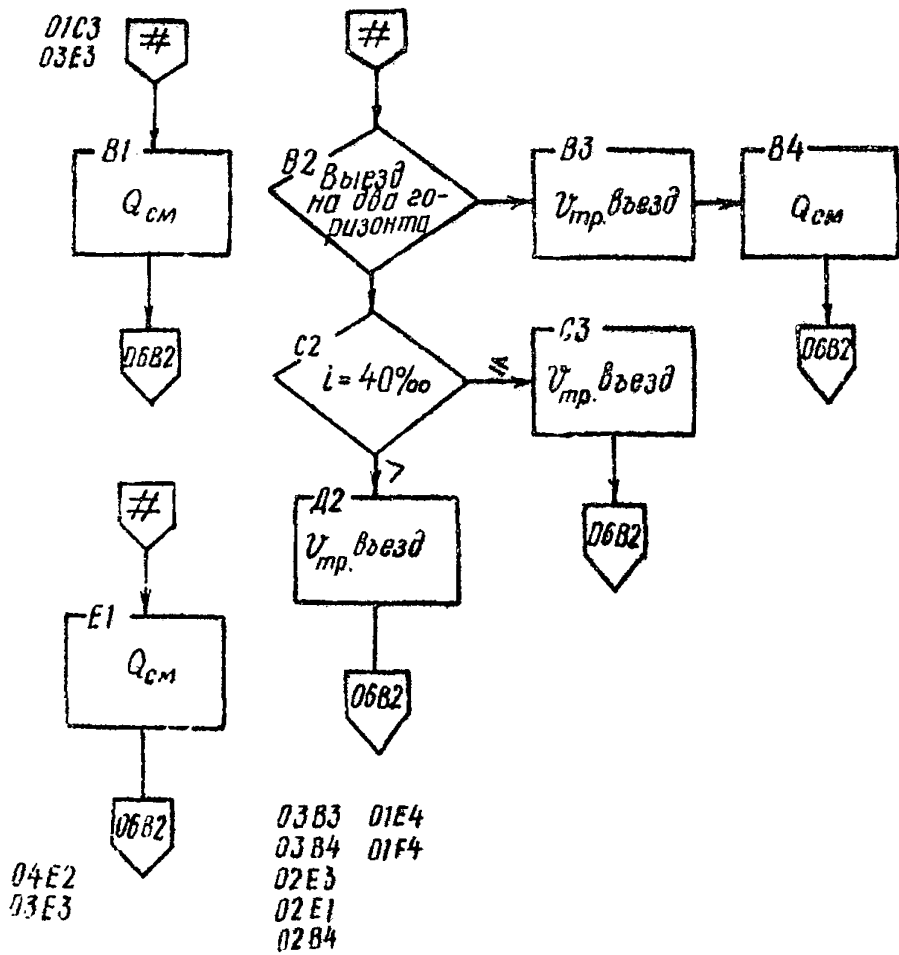

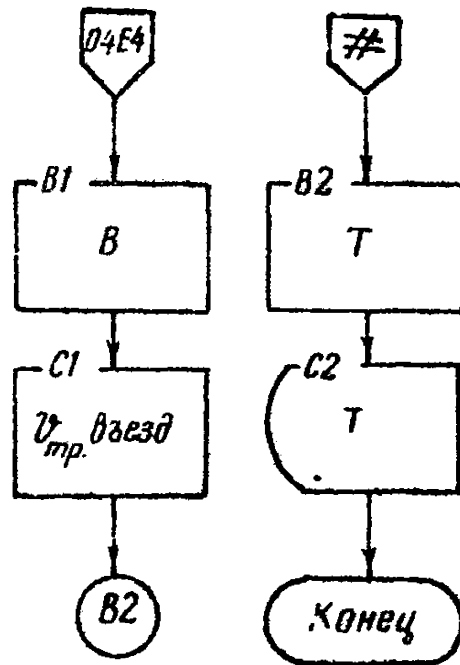

Алгоритм расчета норматива скорости
проведения въездных траншей

Таблица 2.5.

№ п/п блока	Индекс блока	Наименование блока	Выполняемое действие
1	2	3	4
I.	OIAI	Начало	
2.	OIVI	Ввод данных	<p>Ввод конструктивных параметров траншеи:</p> $H_{т}, i, g, \ell, \ell_1, c, \ell_{ш}, \ell_{п}, p,$ $B, d, \beta, \delta, V_{тс}, V, h, d.$ <p>Технических параметров забойных экскаваторов:</p> $H_0, R_0, R_p, h, R_k, t_c, E_k$ <p>Технических параметров транспортных средств:</p> $V_{тс}, V_{ав}, Q_k, R_a.$ <p>Величин, определяющих производительность экскаваторов, скреперов:</p> $T_{сн}, T_{вз}, T_{лв}, T_{гв}, T_{зп}, T_{обн}, T_{от}, t_c, K_{вз},$ $K_{ср}, K_n, K_e, t_p, t_a, K_s, V_c, Q_{сн}, t_r, t_s, t_k, K_{сн}.$
3.	OICI	Выбор способов проведения	<p>Послойно \longrightarrow С2</p> <p>Сплошным забоем \longrightarrow Д1</p>
4.	OIDI	Выбор технологических схем	<p>Бестранспортная \longrightarrow ОЗВ2</p> <p>Транспортная \longrightarrow Е1</p>
5.	OIEI	Выбор вида транспорта	<p>Железнодорожный \longrightarrow О2В2</p> <p>Автомобильный \longrightarrow О2Е4</p>
6.	OIC2	Выбор технологической схемы	<p>Специальная \longrightarrow О4Е4</p> <p>Бестранспортная \longrightarrow О4Д1,</p> <p>транспортная \longrightarrow О4В1</p>
7.	OIB3	Способ подачи транспорта	<p>Тупиковый \longrightarrow В4</p> <p>Кольцевой \longrightarrow С3</p>
8.	OIB2	Анализ типоразмера экскаватора	Выбор из ряда типоразмера: ЭКП-4,6; ЭКП-6и, ЭКП-12,5
9.	OIC3	Анализ типоразмера экскаватора	Выбор из ряда типоразмера: ЭКП-4,6; ЭКП-6и, ЭКП-12,5
IC.	OIF 3	В	Расчет ширины траншеи $B=2(R_a+p)$ при автомобильном транспорте, подходе транспорта по кольцу
II.	OIB2	В	$B = R_a + 0.5 \cdot \ell_a + 2r$ при автомобильном транспорте с тупиковой котачей
IC.	C2C2	Анализ типоразмера экскаватора	Выбор из ряда типоразмера: ЭКП-4,6; ЭКП-6и, ЭКП-12,5

1	2	3	4
13. 02B2	Анализ вида погрузки	Верхняя —→ З1 нижняя на 2 пути —→ В3 нижняя на 1 путь —→ С2	
14. 02B1	Анализ типоразмера эк-ра	ЭКГ-4У, ЭКГ-6, 3У	
02B4	Выбор автосамосвала	Выбор автосамосвала из типоряда: БелАЗ-540, БелАЗ-549	
15. 02B3	Анализ типоразмера эк-ра	Выбор из типоряда ЭКГ-4, 6, ЭКГ-8п, ЭКГ-12, 5	
16. 02B4	В	Расчёт ширины грани $B = 2R_k$, при $R_p > R_k + e_m + H_{np} \cdot d \cdot g$, $H_p > H_{np} + h_0 + d$. при железнодорожном транспорте, с верхней погрузкой на 1 путь	
17. 02B1	В	$B = 2R_k + l - h \cdot d \cdot g + 2l_1 + g + c$ при сплошной выемке с нижней погрузкой на 1 путь	
18. 02B3	В	$B = 2R_k + 3l_1 + 2g + l + c$, при сплошной выемке с железнодорожным транспортом с нижней погрузкой на 2 пути.	
19. 03B2	Способ удаления горной массы	Перевалка на борт тремени —→ 03B1, перевалка на ось борта —→ 03C2	
20. 03B1	Анализ типоразмера экскаватора	Выбор из типоряда: ЭИ-5/45, ЭИ-10/70, ЭИ-15/90	
21. 03C2	Анализ типоразмера экскаватора	Выбор из типоряда: ЭКГ-4у, ЭКГ-6, 3у	
22. 03B3	В	Расчёт В $B = \frac{(R_p - b - b_0)^2 \cdot l_{pB} - H_{np}^2 \cdot R_k \cdot d \cdot g}{H_{np} \cdot R_k}$, при $H_p > H_0$, при бестранспортной схеме, сплошным забоем, перевалкой породы на 1 борт	
23. 03B4	В	Расчёт В $B = \frac{2(R_p - b - b_0)^2 \cdot l_{pB} - H_{np}^2 \cdot R_k \cdot d \cdot g}{H_{np} \cdot R_k}$, при $H_0 > H_{np} + H_0$, $B > 2R_k$, при бестранспортной схеме, сплошным забоем с перевалкой породы на 2 борта	

24.	03ВЗ	Анализ транспортных сосудов	Выбор транспортных сосудов из типоряда: ВС-60, ВС-80, ВС-100	
25.	03ВА	$Q_{см}$	$Q_{см} = T_{см} \frac{E_{сд} K_{н}}{t_{сд} K_{р}} \cdot K_{в},$ $t_{сд} = t_{з} + t_{р} + t_{п} + t_{с}$ Расчет сменной производительности скрепера	
26.	04В1	Анализ типоразмера экскаватора	Выбор экскаватора из типоряда: ЭКГ-4у, ЭКГ-6, 3У	
27.	04В2	В	$B = \frac{(R_p - b - b_n)^2 \operatorname{tg} \beta - H_{гг}^2 K_p \operatorname{ctg} \alpha}{H_{гг} \cdot K_p} + L,$ где L — величина наклонной прирезки, при послойной выемке с использованием железнодорожного транспорта	
28.	04В4	В	при бестранспортной системе: $B = \frac{(R_p - b - b_n)^2 \operatorname{tg} \beta - H_{гг}^2 K_p \operatorname{ctg} \alpha}{H_{гг} \cdot K_p},$ при послойной выемке с бестранспортной системой с перевалкой на борт с переэкскавацией.	
29.	04ДЗ	Выбор типоразмера экскаватора	Выбор из типоряда: ЭШ-5/45; ЭШ-10/70; ЭШ-15/90.	
30.	04Е2	Анализ транспортных сосудов	Выбор транспортных сосудов из типоряда: ВС-60, ВС-80, ВС-100	
31.	04Е4	Выбор скрепера	Выбор скрепера из типоряда: Д-511, Д-392	
32.	05В1	$Q_{см}$	$Q_{см} = \frac{T_{см} - T_{мг} - T_{ам} - T_{гг}}{(T_{мг} + t_{гг}) \cdot n + T_{обм}} \cdot V_c \cdot n \cdot K_{нр} \cdot K_{ад} \cdot K_{вгг}$ при тупиковом способе подачи транспорта	
33.	05В1	$Q_{см}$	$Q_{см} = \frac{T_{см} - T_{мг} - T_{ам} - T_{гг}}{T_{гг} \cdot n + T_{обм}} \cdot V_c \cdot n \cdot K_{ад} \cdot K_{вгг}$ при фронтальной подаче транспорта	
34.	05В2	Въезд на 2 горизонта	Да нет	ЕЗ СЗ
35.	05ВЗ	$V_{ггв}$	Расчет объема въездной траншеи $V_{ггв} = \frac{4 H_{гг}}{i} \left(\frac{B}{2} + \frac{2 H_{гг}}{5 \operatorname{tg} \alpha} \right) \cdot \frac{b_r \cdot H_{гг}}{i}$	
36.	05С2	$i = 40^\circ / \infty$	Уклон: $i = 40^\circ / \infty$ —→ СЗ $i > 40^\circ / \infty$ —→ ДЗ	

№	Код	Обозначение	Формула
37.	05B4	Q_{cm}	$Q_{cm} = (T_{cm} - T_{от} - T_{отв} - T_{л.м}) \frac{60}{t_3} E \frac{K_H}{K_P} K_{эл} \cdot K_{вог}$ при перевалке горной массы на сорт карьера
38.	06G3	$V_{тр.в}$	$V_{тр.в} = \frac{H_{тр}^2}{l} \cdot \left(\frac{B}{2} + \frac{H_{тр}}{3 \operatorname{tg} \alpha} \right)$
39.	05Д2	$V_{тр.в}$	$V_{тр.в} = \frac{B H_{тр}^2}{2} \cdot \left(\frac{1}{i} + \frac{1}{\operatorname{tg} \alpha} \right) + \frac{H_{тр}^3}{3} \cdot \left(\frac{1}{i \operatorname{tg} \alpha} + \frac{\pi}{2 \operatorname{tg}^2 \alpha} \right)$
40.	06B1	B	$B = 2R_k + 2r_1 + y + c + r_1$, для скреперной проходки въездной траншеи
41.	06C1	$V_{тр.в}$	$V_{тр.в} = \frac{H_{тр}^2}{l} \left(\frac{B}{2} + \frac{H_{тр}}{3 \operatorname{tg} \alpha} \right)$, для скреперной проходки въездной траншеи
42.	06B2	$T_{тр.в}$	$T_{тр.в} = \frac{V_{тр.в}}{Q_{cm}}$ - расчет норматива скорости проходки въездной траншеи
43.	06C2	Хранение Ттр.в.	
44.		Конец	

Форма 1

Исходные данные по способам проведения траншей

№ п/п	Наименование реквизита	Ед. изм.	Длина реквизита	Диапазон изменения
1.	Код предприятия		9(4)	0-9999
2.	Код способа проведения траншей		9(4)	0-9999

Форма 2

Исходные данные к определению производительности экскаваторов

№ п/п	Наименование реквизита	Ед. изм.	Длина реквизита	Диапазон изменения
I.	Код предприятия	9	9(4)	0-9999
2.	Код экскаватора		9(4)	0-9999
3.	Продолжительность смены (Тсм)	мин	9(3)	420-720
4.	Время на подготовительно-закл. операции (Тп.з)	мин	9(2)	10-35
5.	Время на личные надобности (Тл.н.)	мин	9(2)	10-20
6.	Время технологических перерывов (Ттп)	мин	9(2)	30-99
7.	Время погрузки ж.д. вагона или автосамосвала (Тп)	мин	9(2)	0-99
8.	Время замены транспортного сосуда (Тзам)	мин	9(2)	0-99
9.	Время обмена погружаемого локомотивосостава (Тобм)	мин	9(2)	0-99
10.	Время отдыха (То)	мин	9(2)	0-99
II.	Оперативное время на цикл экскавации (Тц)	мин	9(2)	2-99
12.	Коэффициент снижения производительности экскаватора в траншейном тупиковом забое (Кпр)	-	9(2)	0-1
13.	Коэффициент наполнения ковша (Кн)	-	9(2)	0-2

Г	У	З	И	Э	Ч	Б
14.	Коэффициент разрыхления породы, угля (Кр)	-			9(2)	0-I
15.	Объем горной массы в транспортном сосуде	м ³			9(3)	0-999
16.	Коэффициент снижения производительности экскаватора по климатическим условиям	-			9(2)	0-I
17.	Коэффициент снижения производительности экскаватора по условиям обводненности, если забой недостаточно осушен	-			9(2)	0-I
18.	Количество ж.д. вагонов в локомотивосоставе	шт			9(2)	0-99

Форма 3.

Исходные данные по конструкционным параметрам
траншеи

№ п/п	Наименование реквизита	Ед. изм.	Длина реквизита	Диапазон изменения
1.	Код предприятия		9(4)	0-9999
2.	Код вида траншеи		9(4)	0-9999
3.	Код способа проведения траншеи		9(4)	0-9999
4.	Глубина траншеи ($H_{тр}$)	м	9(2)	0-99
5.	Подъем траншеи (i)	о/оо	9(2)	0-18
6.	Габарит пути (g)	м	9(1)	1-9
7.	Зазор между экскаватором и бортом траншеи (e)	м	9(1)	1-9
8.	Зазор между вагоном и экс-ом с одной стороны и бортом водоотливной канавки с другой (e_1)	м	9(1)	1-9
9.	Ширина водоотливной канавки (c)	м	9(1)	0-2
10.	Расстояние от бровки траншеи до оси пути (l_w)	м	9(1)	3-10
11.	Зазор между кузовом экскаватора и почвой траншеи (h)	м	9(1)	1-9
12.	Высота нижнего уступа траншеи, проходимого послойно ($H_{ниж}$)	м	9(2)	0-99
13.	Высота верхнего уступа траншеи, проходимого послойно ($H_{верх}$)	м	9(2)	0-99
14.	Расстояние от бровки траншеи до отвала (β_n)	м	9(3)	0-999
15.	Расстояние от оси хода экс-ра до бровки траншеи (β)	м	9(2)	0-99
16.	Угол откоса траншеи (α)	град	9(2)	0-99
17.	Угол откоса ствала (β)	град	9(2)	0-40
18.	Зазор между открытым дном ковша и верхней кромкой борта думпкара (d)	м	9(1)	1-9
19.	Зазор между автосамовалом и бортом траншеи (p)	м	9(1)	1-9

Форма 4

Исходные данные по техническим параметрам забойных экскаваторов

№ п/п	Наименование реквизита	Ед. изм.	Длина реквизита	Диапазон изменений
1.	Код предприятия (разреза)		9(4)	0-9999
2.	Код экскаватора		9(4)	0-9999
3.	Максимальная высота разгрузки (H_p)	м	9(2)	0-99
4.	Радиус черпания экскаватора на уровне стояния (R_k)	м	9(2)	0-99
5.	Радиус разгрузки при максимальной высоте разгрузки (R_p)	м	9(2)	0-99
6.	Радиус вращения кузова экскаватора (R_k)	м	9(2)	0-99
7.	Просвет между кузовом экскаватора и почвой траншеи (h)	м	9(1)	1-9

Форма 5

Исходные данные по техническим параметрам транспортных средств

№ п/п	Наименование реквизита	Ед. изм.	Длина реквизита	Диапазон изменений
1.	Код предприятия (разреза)		9(4)	
2.	Код транспортного средства		9(4)	
3.	Грузоподъемность вагона (самосвала)	тонн	9(0)	27-999
4.	Геометрическая емкость кузова вагона (самосвала) (E)	м ³	9(2)	
5.	Ширина транспортного средства	м	9(1)	0-9
6.	Длина транспортного средства	м	9(2)	0-99
7.	Радиус разворота для самосвала	м	9(2)	0-99

Форма 6

Исходные данные к определению производительности скреперов

№ п/п	Наименование реквизита	Ед. изм.	Длина реквизита	Диапазон изменения
I.	Код предприятия		9(4)	0-9999
2.	Код скрепера		9(4)	0-9999
3.	Продолжительность смены (Т)	мин	9(3)	420-720
4.	Геометрическая емкость ковша (Е)	м ³	9(2)	4-15
5.	Коэффициент наполнения ковша (К)		9(1)	0-1
6.	Коэффициент разрыхления породы (К _р)		9(2)	1-2
7.	Продолжительность загрузки ковша скрепера (t _з)	мин	9(1)	0-9
8.	Продолжительность разгрузки ковша скрепера (t _р)	мин	9(1)	0-9
9.	Продолжительность грузового хода скрепера (t _г)	мин	9(2)	0-99
10.	Продолжительность порожнякового хода скрепера (t _п)	мин	9(2)	0-99
II.	Коэффициент использования сменного времени скрепера (К _в)		9(1)	0-1

Форма 7

Выходной документ расчёта норматива скорости
проведения разрезных и въездных траншей

№ п/п	Наименование реквизита	Ед. изм.	Длина реквизита	Диапазон измерения
1	2	3	4	5
1.	Код предприятия (разреза)		9(4)	0-9999
2.	Код норматива		9(4)	0-9999
3.	Норматив скорости проведения траншей			
	разрезных	пог. м/см	9(4)	0-9999
	въездных	см	9(4)	0-9999
4.	Состав факторных показателей, определяющих норматив скорости проведения разрезных и въездных траншей:		9(4)	0-9999
	а) способ проведения траншеи		9(4)	Буквенное обозначение
	код вида траншеи		9(4)	- "
	код способа проведения траншеи или типовой схемы		9(4)	Буквенно-цифровое обозначение
	б) конструктивные параметры траншеи			
	глубина траншеи	м	9(2)	0-99
	ширина траншеи по низу	м	9(3)	0-999
	поверхность траншеи	град	9(2)	0-99
	угол откоса траншеи	град	9(2)	0-90
	угол откоса отвала	град	9(2)	0-40
	в) забойный экскаватор		9(8)	Буквенно-цифровое обозначение
	производительность экскаватора	м ³ /см	9(5)	0-99999
	г) транспортное средство			
	код автосамосвала		9(8)	Буквенно-цифровое обозначение
	ёмкость	м ³	9(3)	10-999
	д) код скрепера		9(8)	Буквенно-цифровое обозначение
	ёмкость ковша	м ³	9(2)	10-99

Приложение

ПРИМЕР РАСЧЁТА НОРМАТИВА СКОРОСТИ ПРОВЕДЕНИЯ
РАЗРЕЗНОЙ ТРАШЕИ

Исходные данные к расчёту:

- способ и технология проведения траншеи: проводится траншея сплошным забоем с использованием автомобильного транспорта; погрузка нижняя; подача автосамосвалом к экскаватору по кольцу;

- Горно-геологические условия: породы слабые псочаники, глины II категории по трудности экскавации; коэффициент разрыхления пород - 1,25; угол естественного откоса породы - 35° ; угол откоса бортов траншеи - 55° ; устойчивый угол откоса бортов траншеи - 40° ;

- применяемое оборудование:

экскаватор - ЭКГ-8И;

автосамосвал - БелАЗ-540

Расчёт норматива скорости проведения разрезной траншеи производится в следующем порядке:

- определяется ширина траншеи B по подошве по формуле (2.4):

$$B = 2(R_0 + P), \text{ м.}$$

где R_0 - минимальный радиус разворота автосамосвала, м;

P - зазор между автосамосвалом и бортом траншеи, м.

$$B = 2(8,5 + 1) = 19 \text{ м.}$$

- определяется объём разрезной одиночной траншеи V тр.разр., пробитой сплошным забоем, по формуле (2.18):

$$V_{\text{тр.разр.}} = (B + H_{\text{тр.}} \cdot \operatorname{ctg} \alpha) H_{\text{тр.}} \cdot \text{м}^3/\text{пог.м.}$$

где $H_{\text{тр.}}$ - глубина траншеи, принимается по высоте черпания ЭКГ-8И равной 14 м;

α - угол откоса борта траншеи, град.

$$V_{\text{тр.разр.}} = (19 + 14 \cdot 0,7662) \cdot 14 = 408,7 \text{ м}^3/\text{пог.м.}$$

- рассчитывается сменная эксплуатационная производительность экскаватора ЭКГ-8И при подаче транспорта под погрузку по кольцу по формуле (2.21)

$$Q_{см} = \frac{T_{см} - T_{пз} - T_{л.н} - T_{т.п.}}{T_{пз} + T_{обм}} \cdot V_c \cdot K_{кл} \cdot K_{воз}, \text{ м}^3/\text{смена},$$

- где
- $T_{см}$ - продолжительность смены, мин;
 - $T_{пз}$ - время на выполнение подготовительно-заключительных работ в течение смены, мин;
 - $T_{л.н}$ - время на личные надобности, мин;
 - $T_{т.п.}$ - время на технологические перерывы, мин;
 - $T_{пв}$ - время погрузки автосамосвала, мин;
 - $T_{обм}$ - время обмена грузевого автосамосвала на порожний, мин;
 - V_c - объем горной массы в автосамосвале, м³;
 - $K_{кл}$ - коэффициент снижения производительности экскаватора по климатическим условиям;
 - $K_{воз}$ - коэффициент снижения производительности экскаватора по условию обводненности, если забой недостаточно осушен.

$$Q_{см} = \frac{480 - 35 - 10 - 60}{1,19 + 0,5} \cdot 15,2 \cdot 1 \cdot 1 = 3375 \text{ м}^3;$$

- определяется норматив скорости проведения разрезной траншеи $V_{тр. раз.}$

$$V_{тр. раз.} = \frac{Q_{см}}{V_{тр. раз.}} = \frac{3375}{403,5} = 8,37 \text{ пог. м/смена}.$$

ПРИМЕР РАСЧЕТА НОРМАТИВА ВРЕМЕНИ ПРОВЕДЕНИЯ ВЪЕЗНОЙ ТРАНШЕИ

Основные исходные данные к расчету такие же, как и в предыдущем примере, кроме того, въезд предусматривается на один горизонт, уклон траншеи равен 50°/оо.

Расчет норматива времени проведения въездной траншеи делается в следующем порядке:

- определяется ширина траншеи по низу В по формуле (2.4):

$$B=2(8,5+I)=19\text{м};$$

- определяется объем въездной траншеи V тр.въезд. по формуле (2.16):

$$V_{\text{тр.въезд.}} = \frac{B \cdot H_{\text{тр.}}^2}{2} \cdot \left(\frac{1}{i} + \frac{1}{\text{tg}\alpha} \right) + \frac{H_{\text{тр.}}^3}{3} \cdot \left(\frac{1}{i \cdot \text{tg}\alpha} + \frac{\pi}{2 \text{tg}^2\alpha} \right), \text{ м}^3.$$

где i - уклон траншеи, ‰;

$$V_{\text{тр.въезд.}} = \frac{19 \cdot 14^2}{2} \left(\frac{1}{0,05} + \frac{1}{1,4281} \right) + \frac{14^3}{3} \left(\frac{1}{0,05 \cdot 1,4281} + \frac{3,14}{2 \cdot 1,4281^2} \right) = 52 \text{ м}^3;$$

- рассчитывается сменная эксплуатационная производительность экскаватора ЭКГ-8И при проведении въездной траншеи (см. выше)

$$Q_{\text{см}} = 3100 \text{ м}^3/\text{смена};$$

- определяется норматив времени проведения въездной траншеи Ттр. въезд.

$$\text{Ттр. въезд.} = \frac{V_{\text{тр.въезд.}}}{Q_{\text{см}}} = \frac{5200}{3100} = 16,75 \text{ смен.}$$

СОДЕРЖАНИЕ

1. Методические указания к расчету нормативов.....	3
2. Алгоритм расчета.....	4
2.1. Содержательная и математическая постановка задачи.....	4
2.2. Метод решения задачи и исходные данные к расчету..	6
3. Формы входных и выходных документов.....	6
4. Блок-схема решения задачи "Нормирование скорости прогедения разрезных траншей".....	14
5. Блок-схема решения задачи "Нормирование скорости прогедения гъездных траншей"....	26
Приложение	
6. Пример расчета норматива скорости прогедения разрезной траншеи.....	43
7. Пример расчета норматива времени прогедения гъездной траншеи.....	44

Подписано к печати 24.11.81.

Формат 60x84/16. Объем

Тираж 50 экз. Зак. 330

Отпечатано на ротационной машине НПО ГРА

454073, Челябинск, пр. им. В.И. Ленина, 83.