



ОТРАСЛЕВЫЕ СТАНДАРТЫ

**ПАКЕТЫ СЪЕМНЫХ ПРЕСС-ФОРМ
ДЛЯ ПРЕССОВАНИЯ ИЗДЕЛИЙ
ИЗ РЕАКТОПЛАСТОВ**

ОСТ4 ГО.059.292 — ОСТ4 ГО.059.297

Редакция 1-76

Издание официальное

1977

2

628 0 52 - 22 - 229, 85
УДК 621.7.048.678.037.7.(888.74)

Группа Г21

О Т Р А С Л Е В О Й С Т А Н Д А Р Т

ПАЛЬЦЫ ПРИСПОСОБЛЕНИЙ
ДЛЯ РАЗЪЕМА СЪЕМНЫХ ПРЕСС-ФОРМ

ОСТ4 ГО.069.298
Редакция 1-78
Введен впервые

Конструкция и размеры

Директивным письмом организации от 24.11.78 № 017-107/К/895 срок действия установлен с 01.07.78 до 01.07.88.

Несоблюдение стандарта преследуется по закону

1. Конструкция и размеры гладких пальцев должны соответствовать указанным на черт. 1 и в табл. 1.

6,3
R40
V1V1

3

2

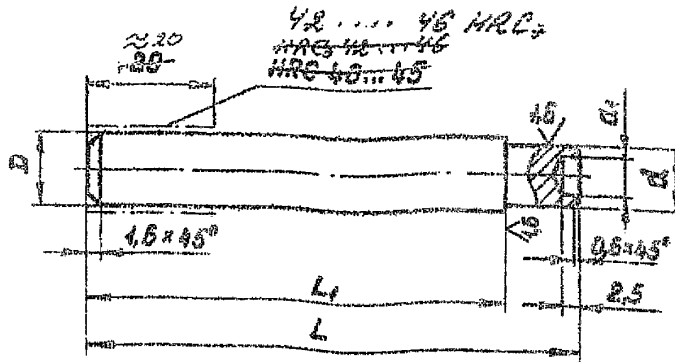

3

Черт. 1

2

Издание официальное ГР 8238538 от 22.02.78

Перепечатка воспрещена

Проверен в 1982г. Срок действия продлен до 01.07.88г.
Проверен в 1987г. Срок действия продлен до 01.07.88г.

3

Таблица 1

Размеры в мм

Обозначение пальца	Применимость	D	d (предметы из пластика)	d ₁	L	L ₁	Масса, кг
ВД 1083-0021		8	6,8	4,0	44	32	0,016
ВД 1083-0022					52	40	0,018
ВД 1083-0023					62	50	0,022
ВД 1083-0024					75	63	0,028
ВД 1083-0025					89	71	0,031
ВД 1083-0026					92	80	0,034
ВД 1083-0027					102	90	0,038
ВД 1083-0028					112	100	0,042
ВД 1083-0029					12	10,0	6,8
ВД 1083-0030		52	40	0,042			
ВД 1083-0031		62	50	0,051			
ВД 1083-0032		75	63	0,063			
ВД 1083-0033		89	71	0,070			
ВД 1083-0034		92	80	0,078			
ВД 1083-0035		102	90	0,087			
ВД 1083-0036		112	100	0,096			
ВД 1083-0037		122	110	0,104			
ВД 1083-0038		137	125	0,118			
ВД 1083-0039		152	140	0,131			
ВД 1083-0040		172	160	0,148			

Пример условного обозначения гладкого пальца размерами D = 8 мм, L = 44 мм:

Палец ВД 1083-0021 ОСТ4 ГО.059.296

2. Конструкция и размеры ступенчатых пальцев должны соответствовать указанным на черт. 2 и в табл. 2.

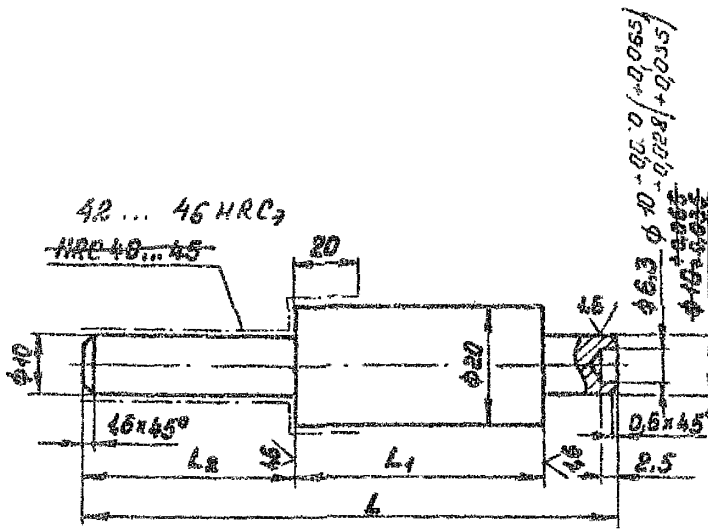

Черт. 2

Таблица 2

Размеры в мм

Обозначение пальца	Применяемость	L	L ₁ (пред.откл. -0,1)	L ₂	Масса, кг
ВД 1083-0041		87	50	26	0,145
ВД 1083-0042		94		32	0,149
ВД 1083-0043		102		40	0,154
ВД 1083-0044		112		50	0,160
ВД 1083-0045		125		63	0,168
ВД 1083-0046		139		71	0,173
ВД 1083-0047		142		80	0,179
ВД 1083-0048		152		90	0,185
ВД 1083-0049		162		100	0,191
ВД 1083-0050		172		110	0,197
ВД 1083-0051		187		125	0,206
ВД 1083-0052		202		140	0,215
ВД 1083-0053		100	63	25	0,178
ВД 1083-0054		107		32	0,182
ВД 1083-0055		115		40	0,187
ВД 1083-0056		125		50	0,193

Размеры в мм

Обозначение пальца	Применяемость	L	L ₁ (пред.откл. - 0,1)	L ₂	Масса, кг
ВД 1083-0057		135	63	63	0,201
ВД 1083-0058		146		71	0,206
ВД 1083-0059		155		80	0,212
ВД 1083-0060		165		90	0,218
ВД 1083-0061		175		100	0,224
ВД 1083-0062		185		110	0,230
ВД 1083-0063		200		125	0,239
ВД 1083-0064		215		140	0,248
ВД 1083-0065		124	80	32	0,223
ВД 1083-0066		132		40	0,228
ВД 1083-0067		142		50	0,234
ВД 1083-0068		155		63	0,242
ВД 1083-0069		163		71	0,247
ВД 1083-0070		172		80	0,253
ВД 1083-0071		182		90	0,259
ВД 1083-0072		192		100	0,265
ВД 1083-0073		202	110	0,271	
ВД 1083-0074		217	125	0,279	
ВД 1083-0075		232	140	0,289	
ВД 1083-0076		144	100	32	0,273
ВД 1083-0077		152		40	0,277
ВД 1083-0078		162		50	0,283
ВД 1083-0079		175		63	0,291
ВД 1083-0080		183		71	0,296
ВД 1083-0081		192		80	0,302
ВД 1083-0082		202		90	0,308
ВД 1083-0083		212		100	0,314
ВД 1083-0084		222	110	0,320	
ВД 1083-0085		237	125	0,329	
ВД 1083-0086		252	140	0,336	

Пример условного обозначения ступенчатого пальца размерами. L = 87 мм, L₁ = 50 мм:

Палец ВД 1083-0041 ОСТ4 ГО.059.206

3. Материал - сталь марки 45 по ГОСТ 1050-74.

4. Технические требования - по ГОСТ 70894-76.

5. Маркировать: обозначение пальца, обозначение настоящего стандарта и товарный знак предприятия-изготовителя на бирке.

ЛИСТ РЕГИСТРАЦИИ ИЗМЕНЕНИЙ

Изм.	Стр. (листы)	Номер извещения	Под- пись	Дата	Изм.	Стр. (листы)	Номер извещения	Под- пись	Дата
1	стр. 1, 14, 16, 50, 52, 54, 13, 40, 57, 2, 3, 4, 6	15522	<i>[Signature]</i>	19.09.99.					
2	4, 6, 8, 10, 14, 20, 22, 24, 26, 28, 30, 32, 34, 36, 38, 40, 42, 44, 47, 50, 52, 54	412291	<i>[Signature]</i>	25.08.99.					
3	1, 3, 5, 7, 9, 11, 13, 15, 18, 21, 23, 25, 27, 29, 31, 33, 35, 37, 39, 41, 43, 45, 48, 51, 53, 61, 71, 82, 84, 85, 87-91, 93, 96, 97	№ 3	<i>[Signature]</i>	02.09.90					

СО Д Е Р Ж А Н И Е

	Стр.
ОСТ4 ГО.059.292 Пакеты съемных пресс-форм для прессования изделий из реактопластов. Руководство по конструированию	1
ОСТ4 ГО.059.293 Приспособления для разъема съемных пресс-форм. Типы и основные размеры	61
ОСТ4 ГО.059.294 Приспособления для разъема матриц клиновых съемных пресс-форм. Конструкция и размеры	78
ОСТ4 ГО.059.295 Плиты приспособлений для разъема съемных пресс-форм. Конструкция и размеры	85
ОСТ4 ГО.059.296 Пальцы приспособлений для разъема съемных пресс-форм. Конструкция и размеры	91
ОСТ4 ГО.059.297 фиксаторы. Конструкция и размеры	96

Всего 547 л. тираж 50.