

ТИПОВОЙ ПРОЕКТ
 414 - 4 - 31.96
ЦЕХ ФРУКТОВЫХ КОНСЕРВОВ
МОЩНОСТЬЮ 1 МУБ В ГОД
ДЛЯ ФЕРМЕРСКИХ И КРЕСТЬЯНСКИХ
ХОЗЯЙСТВ
АЛЬБОМ 4

КЖИ Строительные изделия

стр. 2 - (20)

Ц 00461-04

					Привязан	
						Листов
Инв. №						

ТИПОВОЙ ПРОЕКТ
 414 - 4 - 31.96
ЦЕХ ФРУКТОВЫХ КОНСЕРВОВ
МОЩНОСТЬЮ 1МУБ В ГОД
ДЛЯ ФЕРМЕРСКИХ И КРЕСТЬЯНСКИХ
ХОЗЯЙСТВ
АЛЬБОМ 4

Перечень альбомов



Альбом 1	ПЗ	Пояснительная записка	АОВ	Автоматизация отопления и вентиляции
	ТХ	Технология производства	СС	Системы связи
	ТК	Технологические коммуникации	СС2	Пожарно - охранная сигнализация
	ОВ	Отопление и вентиляция	Альбом 4	КЖИ Строительные изделия
	ВК	Внутренние водопровод и канализация	Альбом 5	СО Спецификации оборудования
Альбом 2	АР	Архитектурные решения	Альбом 6	ВМ Ведомости потребности в материалах
	КЖ	Конструкции железобетонные	Альбом 7	С Сметы
	КМ	Конструкции металлические		
Альбом 3	ЭМ	Электрооборудование силовое		
	ЭО	Электроосвещение внутреннее		
	АТХ	Автоматизация технологии производства		

УТВЕРЖДЕН

Минсельхозпродом России сводное экспертное
 заключение от 06.03.1996 г. № 15
 Введен в действие Гипропромсельстроем
 приказ от 28.03.1996 г. № 11

РАЗРАБОТАН:

Гипропромсельстроем

Главный инженер института  А.В. Рубцов
 Главный инженер проекта  В.Г. Шатилов

				Привязан	
					Анкет
Инв.№					

Ц00461-04 2

Альбом 4

Обозначение документа	Наименование	Стр.
-КЖ.И.ТТ	Технические требования	2
-КЖ.И1	Колонна 1К48-1М2-1	3
-КЖ.И2	Колонна 1К48-1М2-2	4
-КЖ.И3	Колонна 1К48-1М2-3	5
-КЖ.И4	Колонна 1К48-1М2-4	6
-КЖ.И5	Колонна 1К48-1М2-5	7
-КЖ.И6	Колонна 4К48-1М2-1	8
-КЖ.И7	Колонна 4К48-1М2-2	9
-КЖ.И8	Колонна 4К48-1М2-3	10
-КЖ.И9	Балка БСПБ.1-2АІУ-1	11
-КЖ.И10	Балка БСПБ.1-7АІУ-1	12
-КЖ.И11	Балка БСПБ.1-7АІУ-2	13
-КЖ.И12	Стеновая панель ПС60.12.2.0-5.А-61А	
	ПС30.12.2.0-А-І	14
-КЖ.И13	Стеновая панель ПС62.18.2.0-2.А-І	15
-КЖ.И14	Плита ЗПГБ-ЗАТҮ-б, ЗПГБ-ЗАТҮ-г	
	ЗПВБ-ЗАТҮ-4г, ЗПВБ-4АТҮ-7г	16
-КЖ.И15	Плита ЗПВБ-4АТҮ-7а, ЗПГБ-ЗАТҮ-а	17
-КЖ.И16	Изделие соединительное МС1-МС3	18
-КЖ.И17	Изделие соединительное МС4, МС5	18
-КЖ.И18	Изделие соединительное МС6	19
-КЖ.И19	Щит Щ1	19
-КЖ.И20	Элемент фасонный ЭФ1	20
-КЖ.И21	Элемент фасонный ЭФ2	20

Изм.	Колуч	Лист	№ док	Подп.	Дата
ГИП	Шатилов	Визит			08.95
Нач.отд.	Зильбертов	Визит			08.95
гл. спец.	Зильбертов	Визит			08.95
Нач.гр.	Куприенко	Визит			07.95
Н.контр.	Зильбертов	Визит			08.95

ТП 414-4-31.96 КЖ.И

СОДЕРЖАНИЕ

СТАДИЯ	Лист	Листов
РП		1

ГИПРОПРОМСЕЛЬСТРОЙ
г. САРАТОВ

Копировал: *Асас*

Альбом 4

1. Изготовление металлических закладных и соединительных изделий производить в соответствии с требованиями ГОСТ 10922-90, Арматурные и закладные изделия сварные, соединения сварные арматуры и закладных изделий железобетонных конструкций. Общие и технические условия."

2. Изготовление металлических конструкций выполнять в соответствии с требованиями СНиП III-18-75 "Правила производства и приемки работ. Металлические конструкции."

3. Сварку производить электродами Э-42 по ГОСТ 9467-75*, высоту катета неогovorенных сварных швов принять 6мм.

Изм.	Колуч	Лист	№ док	Подп.	Дата
ГИП	Шатилов	Визит			08.95
Нач.отд.	Зильбертов	Визит			08.95
гл. спец.	Зильбертов	Визит			08.95
Нач.гр.	Куприенко	Визит			08.95
Н.контр.	Зильбертов	Визит			08.95

ТП 414-4-31.96 КЖ.И.ТТ

Мехнические требования

СТАДИЯ	Лист	Листов
РП		1

ГИПРОПРОМСЕЛЬСТРОЙ
г. САРАТОВ

Копировал: *Асас* 400461-04 3

Альбом 4

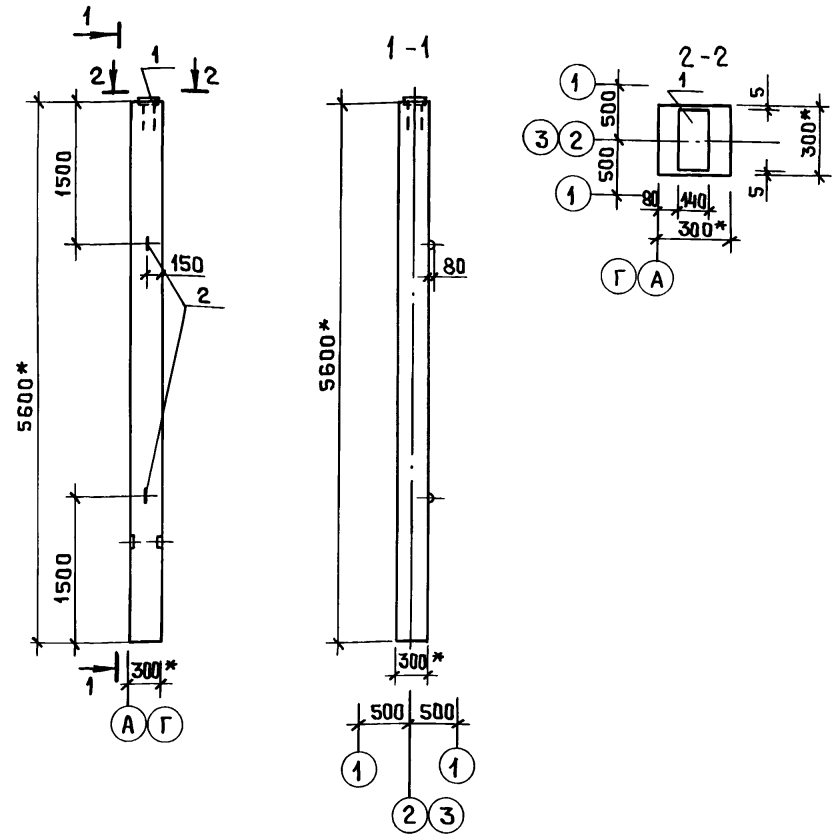

Поз.	Обозначение	Наименование	Кол.	Примеч.
		<u>СБОРОЧНЫЕ ЕДИНИЦЫ</u>		
	1.423.1-3/88.1	Колонна 1К48-1М2		
		<u>ДОПОЛНИТЕЛЬНЫЕ</u>		
		<u>СБОРОЧНЫЕ ЕДИНИЦЫ</u>		
		Изделие закладное		
1	1.423.1-3/88.2	МН1	1	
2	1.423.1-3/88.2	М10-150	2	

Ведомость расхода стали, кг

МАРКА ЭЛЕМЕНТА	Изделия закладные								Всего
	Арматура класса А I				Прокат марки С 245				
	ГОСТ 5781-82*				ГОСТ 19903-74*				
	Ø10	Итого	Ø12	Итого	-14	Итого	Итого	Итого	
1К48-1М2-1	0,86	0,86	1,44	1,44	4,5		4,5	6,8	

Инв.№подл. Подп. и дата Взам.инв.№

Технические требования смотри документ 1.423.1-3/88.1-ТТ.
 Узлы установки закладных изделий смотри документ 1.423.1-3/88.1 стр. 74 ÷ 84.
 * Размеры для справок.

Привязан

Инь.№				
-------	--	--	--	--

Изм.	Кол.уч.	Лист	№ док.	Подп.	Дата	ТП 414-4-31.96	КЖ.И.1	Стация	Масса	Масштаб	
ГИП	Шатилов				09.95			Колонна 1К48-1М2-1	РП		
Нач.отд.	Зильбертов				08.96						
Нач.спец.	Зильбертов				01.95			Лист	Листов 1		
Нач.гр.	Куприенко				01.85			ГИПРОПРОМСЕЛЬСТРОЙ			
Вед.инж.	Попова				01.95			г. Саратов			
Н.контр.	Зильбертов				08.96						

Копировал: Ясаз 400461-04 4

Альбом 4

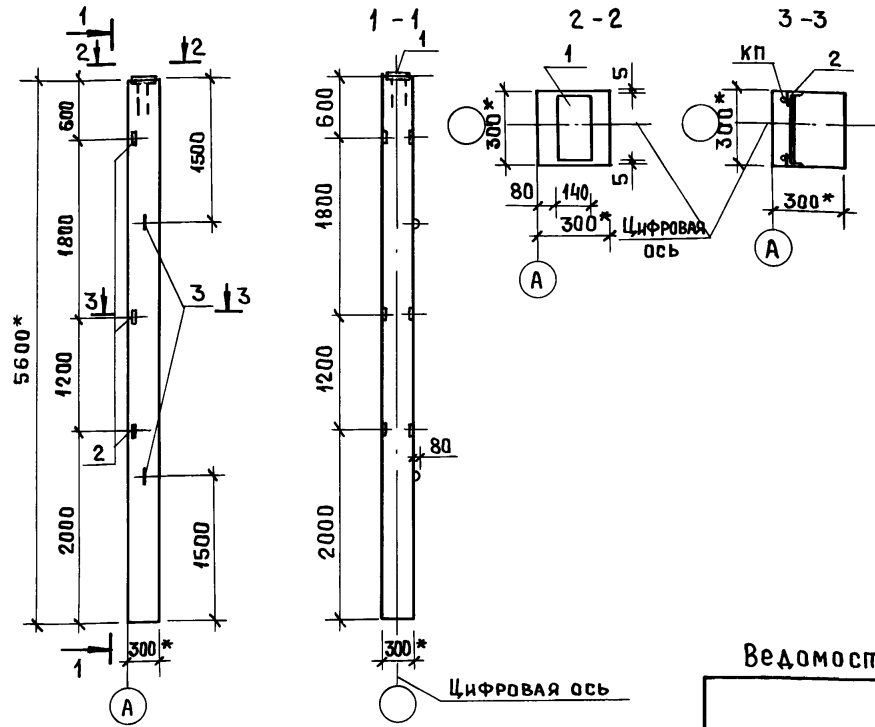

Поз.	Обозначение	Наименование	Кол.	Примеч.
		<u>СБОРОЧНЫЕ ЕДИНИЦЫ</u>		
	1.423.1-3/88.1	Колонна 1К48-1М2		
		<u>Дополнительные</u>		
		<u>СБОРОЧНЫЕ ЕДИНИЦЫ</u>		
		Изделие закладное		
1	1.423.1-3/88.2	МН1	1	
2	1.423.1-3/88.2	М1-13	3	
3	1.423.1-3/88.2	М10-150	2	

Ведомость расхода стали на дополнительные закладные изделия, кг

Марка элемента	Изделия закладные								Всего			
	Арматура класса				Прокат марки							
	А I		А III		С245		С235					
	ГОСТ 5781-82*				ГОСТ 19903-74*		ГОСТ 8509-93					
	φ10		Итого φ12		Итого	-14	Итого	163x5		Итого		
1К48-1М2-2	0,86		0,86	2,16		2,16	4,5		4,5	4,5	4,5	12,0

Технические требования смотри документ 1.423.1-3/88.1.ТТ.
 Узлы установки закладных изделий смотри документ 1.423.1-3/88.1
 стр. 74 ÷ 84.
 * Размеры для справок.

Привязан				
Инв. №				

Изм.	Кол.уч.	Лист	Число	Подп.	Дата	ТП 414-4-31.96	КЖ.И.2
ГИП	Шатилов	02.95					
Нач.отд.	Зильбертов	02.95				Колонна 1К48-1М2-2	Стальная
Гл. спец.	Зильбертов	02.95					
Нач. гр.	Куприенко	02.95				Лист	Листов 1
Вед. инж.	Попова	02.95					
Н. контр.	Зильбертов	02.95				г. САРАТОВ	

КОПИРОВАЛ: Ясас Ц00461-04 5

ИНВ. № ПОСЛ. ПОДП. И ДАТА ВЗАМ. ИНВ. №

Альбом 4

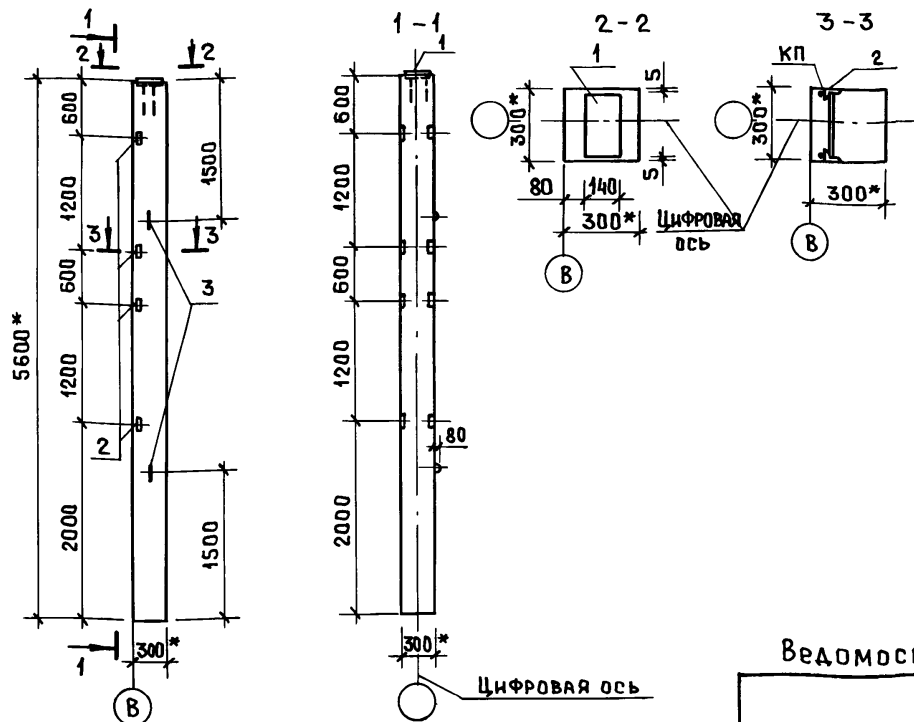

Поз.	Обозначение	Наименование	Кол.	Примеч.
		<u>СБОРОЧНЫЕ ЕДИНИЦЫ</u>		
	1.423.1-3/88.1	Колонна 1К48-1М2		
		<u>ДОПОЛНИТЕЛЬНЫЕ</u>		
		<u>СБОРОЧНЫЕ ЕДИНИЦЫ</u>		
		Изделие закладное		
1	1.423.1-3/88.2	МН1	1	
2	1.423.1-3/88.2	М1-13	4	
3	1.423.1-3/88.2	М10-150	2	

Ведомость расхода стали на дополнительные закладные изделия, кг

Марка элемента	Изделия закладные										Всего	
	Арматура класса					Прокат марки						
	А I		А III			С 245		С 235				
	ГОСТ 5781-82*					ГОСТ 19903-74*		ГОСТ 8509-93				
φ10		Итого	φ12		Итого	-14		Итого	163x5	Итого		
1К48-1М2-3	0,86		0,86	2,4		2,4	4,5		4,5	6,0	6,0	13,76

Инв. № подл.	Подп. и дата	Взам. инв. №
--------------	--------------	--------------

Технические требования смотри документ 1.423.1-3/88.1.ТТ.
 Узлы установки закладных изделий смотри документ 1.423.1-3/88.1
 стр. 74-84.
 * Размеры для справок.

Привязан	
Инв. №	

Изм.	Кол.	Лист	№ док.	Подп.	Дата	ТП 414-4-31.96	КЖ.ИЗ
ГИП	Шатилов	Вест	08.95				
Нач. отд.	Зильбертов	Вест	08.95			Колонна 1К48-1М2-3	РП
Тл. спец.	Зильбертов	Вест	08.95				
Нач. гр.	Купренко	Вест	08.95			Лист	Листов 1
Вед. инж.	Попова	Вест	08.95				
Н. контр.	Зильбертов	Вест	08.95			ГИПРОМСЕЛЬСТРОЙ г. САРАТОВ	

Копировал: Ясаз Ц00461-04 6

Альбом 4

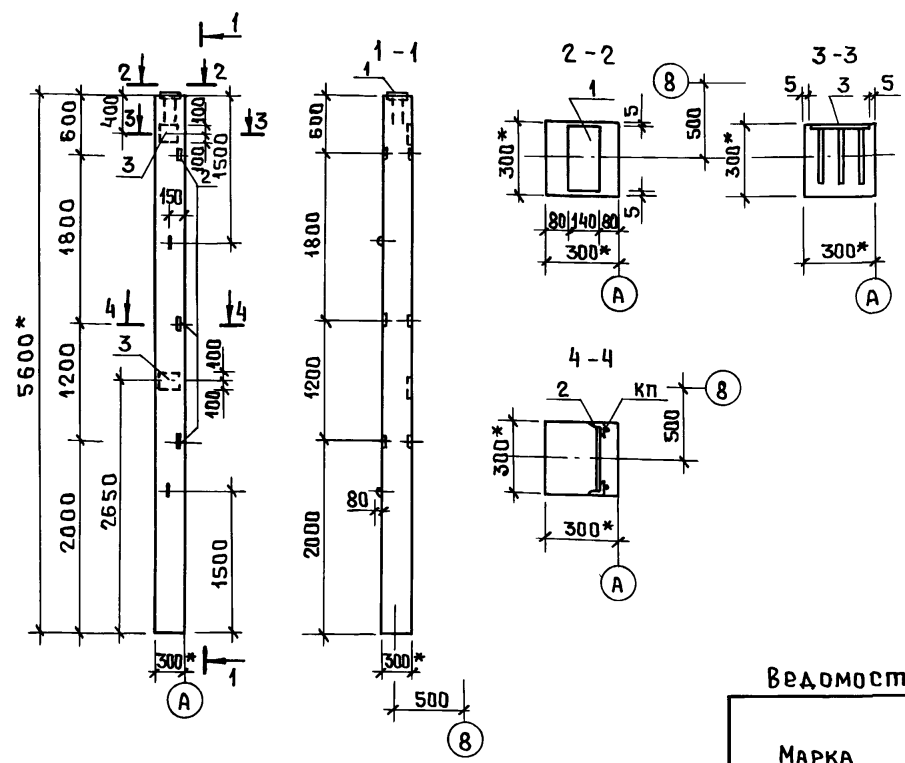

Поз.	Обозначение	Наименование	Кол.	Примеч.
<u>СБОРОЧНЫЕ ЕДИНИЦЫ</u>				
	1.423.1-3/88.1	Колонна 1К48-1М2		
<u>Дополнительные</u>				
<u>СБОРОЧНЫЕ ЕДИНИЦЫ</u>				
Изделие закладное				
1	1.423.1-3/88.2	МН1	1	
2	1.423.1-3/88.2	М1-13	3	
3	1.423.1-3/88.2	М1-12	2	
4	1.423.1-3/88.2	М10-150	2	

Ведомость расхода стали на дополнительные закладные изделия, кг

Марка элемента	Изделия закладные												Всего
	Арматура класса						Прокат марки						
	А I			А III			С 245			С 235			
	ГОСТ 5781-82*						ГОСТ 19903-74*			ГОСТ 8509-93			
	φ10		Итого	φ12		Итого	-10	-14	Итого	LG3x5		Итого	
1К48-1М2-4	0,86		0,86	5,04		5,04	9,2	4,5	13,7	4,5		4,5	24,1

Изм. №подл. подп. и дата Взам. инв. №

Технические требования смотри документ 1.423.1-3/88.1.Т.Т.
 Узлы установки закладных изделий смотри документ
 1.423.1-3/88.1 стр.74÷84.
 * Размеры для справок.

Привязан

Изм.	Угол	Лист № док	Подп.	Дата
Изм. №				

ТП 414-4-31.96	КЖ.И4	Стадия	Масса	Масштаб
Колонна 1К48-1М2-4	рп			
		Лист	Листов 1	
ГИПРОПРОМСЕЛЬСТРОЙ г. САРАТОВ				

КОПИРОВАЛ: Ясаг 400461-04 7

Альбом 4

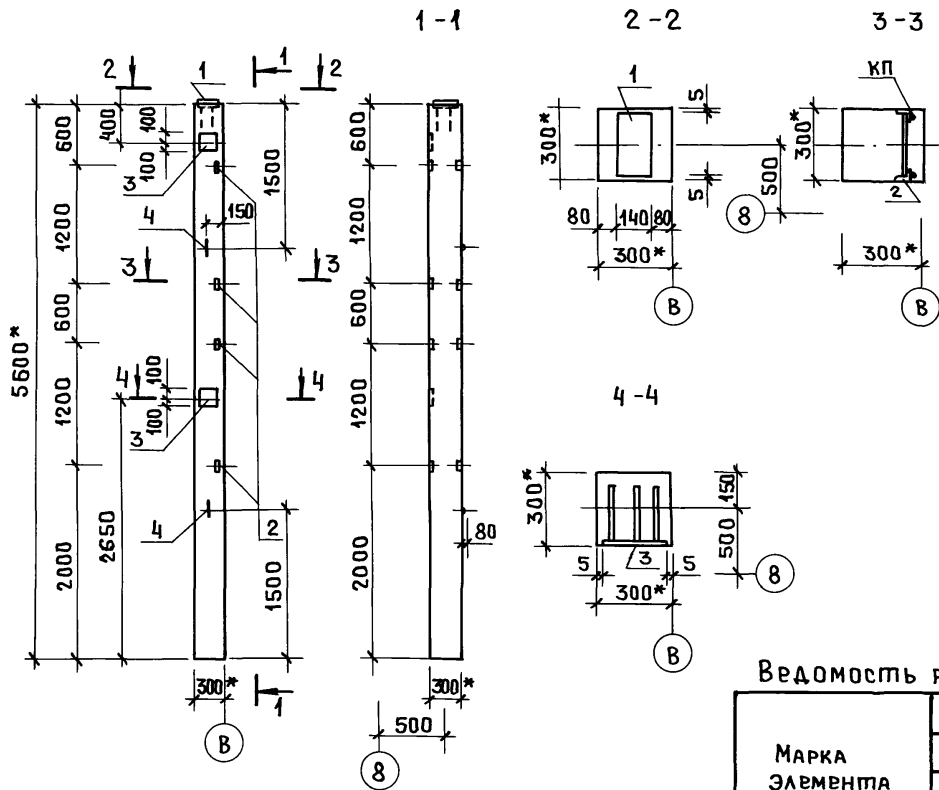

Поз.	Обозначение	Наименование	Кол.	Примеч.
		<u>СБОРОЧНЫЕ ЕДИНИЦЫ</u>		
	1.423.1-3/88.1	Колонна 1К48-1М2		
		<u>ДОПОЛНИТЕЛЬНЫЕ</u>		
		<u>СБОРОЧНЫЕ ЕДИНИЦЫ</u>		
		Изделие закладное		
1	1.423.1-3/88.2	МН1	1	
2	1.423.1-3/88.2	М1-13	4	
3	1.423.1-3/88.2	М1-12	2	
4	1.423.1-3/88.2	М10-150	2	

Ведомость расхода стали на дополнительные закладные изделия, кг

Марка элемента	Изделия закладные										Всего	
	Арматура класса А I					Прокат марки С245						
	А I		А II			С245		С235				
	ГОСТ 5781-82*					ГОСТ 19903-74*		ГОСТ 8509-93				
	φ10		Итого	φ12		Итого	-10	-14	Итого	163x5		Итого
1К48-1М2-5	0,86		0,86	5,28		5,28	9,2	4,5	13,7	6,0	6,0	25,84

Технические требования смотри документ 1.423.1-3/88.1-ТТ.

Узлы установки закладных изделий смотри документ 1.423.1-3/88.1 стр. 74÷84.

* Размеры для справок.

Привязан

Инв. №

Изм.	Колуч	Лист	№ док	Подп.	Дата
	ГИП	Шатилов	01.95		
	Нач.отд.	Зильбертов	01.95		
	Гл. спец.	Зильбертов	01.95		
	Нач. гр.	Куприченко	01.95		
	Вед. инж.	Попова	01.95		
	Н. контр.	Зильбертов	01.95		

ТП 414-4-31.96

КЖ.И5

Колонна 1К48-1М2-5

Стандия Масса Масштаб

РП

Лист Листов 1

ГИПРОПРОМСЕЛЬСТРОЙ
г. Саратов

КОПИРОВАЛ: *Исаев* Ц.00461-04 8

Инв. № подл. Подп. и дата. Взам. инв. №

Альбом 4

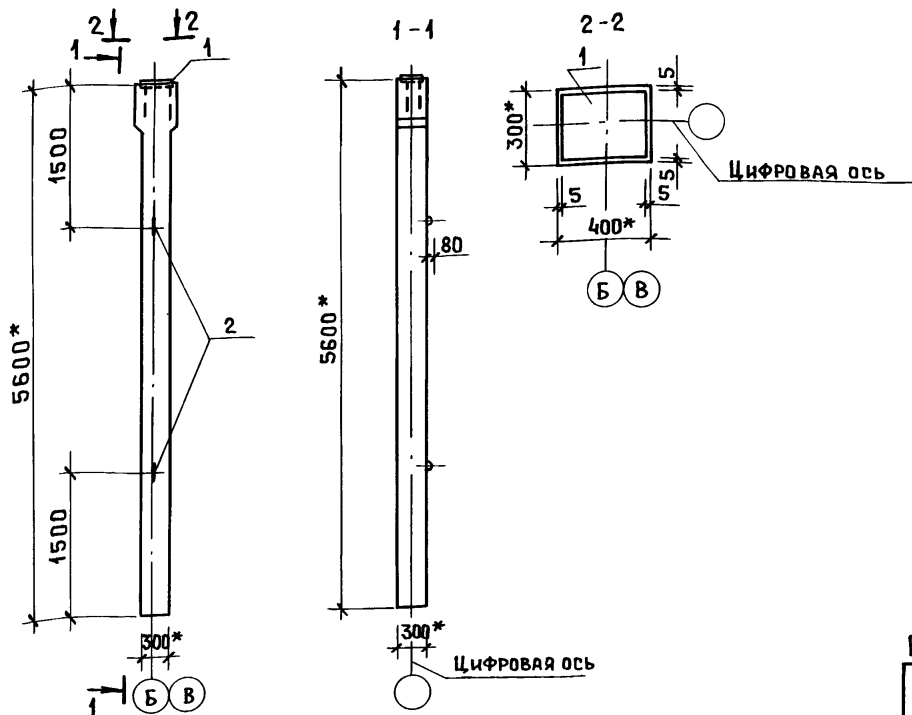

Поз.	Обозначение	Наименование	Кол.	Примеч.
		<u>СБОРОЧНЫЕ ЕДИНИЦЫ</u>		
	1.423.1-3/88.1	КОЛОННА 4К48-1М2		
		<u>ДОПОЛНИТЕЛЬНЫЕ</u>		
		<u>СБОРОЧНЫЕ ЕДИНИЦЫ</u>		
		ИЗДЕЛИЕ ЗАКЛАДНОЕ		
1	1.423.1-3/88.2	М2-4	1	
2	1.423.1-3/88.2	М10-150	2	

ВЕДОМОСТЬ РАСХОДА СТАЛИ НА ДОПОЛНИТЕЛЬНЫЕ ЗАКЛАДНЫЕ ИЗДЕЛИЯ, КГ

МАРКА ЭЛЕМЕНТА	ИЗДЕЛИЯ ЗАКЛАДНЫЕ								Всего	
	АРМАТУРА КЛАССА				ПРОКАТ МАРКИ					
	А I		А II		С 245					
	ГОСТ 5781-82*				ГОСТ 19903-74*					
	φ10		Итого	φ14		Итого	-14			Итого
4К48-1М2-1	0,86		0,86	3,0		3,0	12,4		12,4	16,3

Технические требования смотри документ 1.423.1-3/88.1.ТТ.
 Узлы установки закладных изделий смотри документ
 1.423.1-3/88.1 стр. 74÷84.

* Размеры для справок.

Привязан

Инв. №

Изм.	Кол. уч.	Лист	№ док.	Подп.	Дата

ТЛ 414-4-31.96

КЖ.И.Б

КОЛОННА 4К48-1М2-1

СТАЛИЯ МАССА МАСШТАБ

РП

Лист Листов 1

ГИПРОПРОМСЕЛЬСТРОЙ
Г.САРАТОВ

КОПИРОВАЛ: *Бас* 40046704 9

Инв. № подл. Подп. и дата Взам. инв. №

Альбом 4

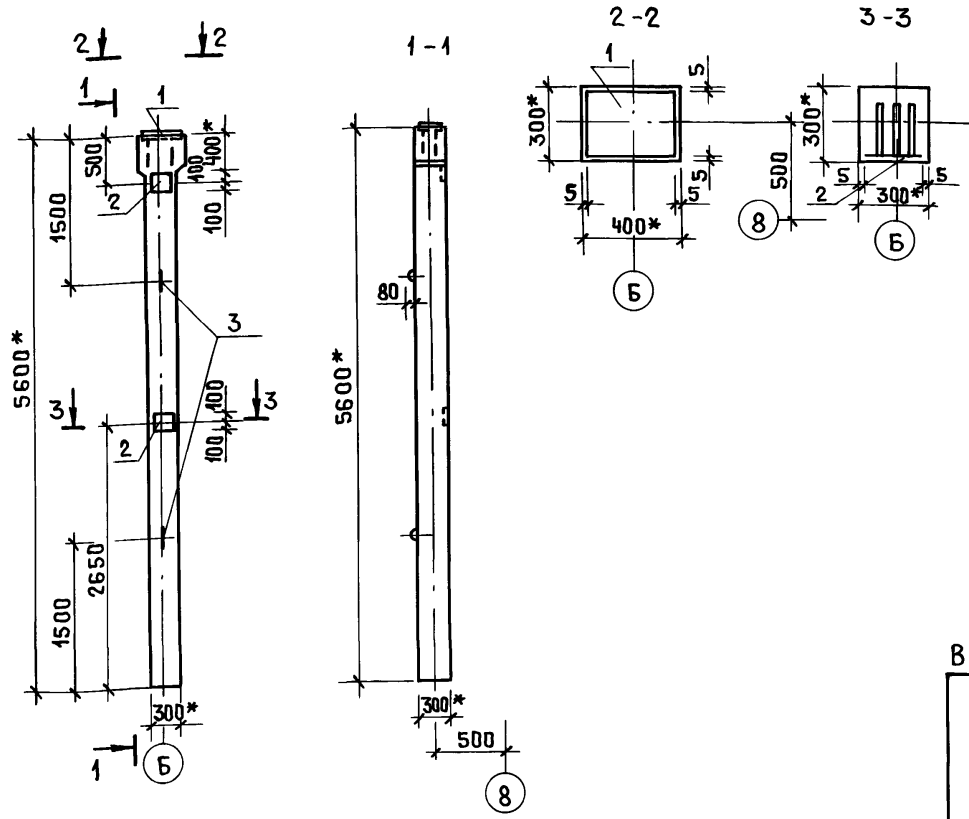

Поз.	Обозначение	Наименование	Кол.	Примеч.
		<u>СБОРОЧНЫЕ ЕДИНИЦЫ</u>		
	1.423.1-3/88.1	Колонна 4К48-1М2-2		
		<u>Дополнительные</u>		
		<u>СБОРОЧНЫЕ ЕДИНИЦЫ</u>		
		Изделие закладное		
1	1.423.1-3/88.2	М2-4	1	
2	1.423.1-3/88.2	М1-12	2	
3	1.423.1-3/88.2	М10-150	2	

Ведомость расхода стали на дополнительные закладные изделия, кг

Марка элемента	Изделия закладные										Всего		
	Арматура класса					Прокат марки							
	А I		А III			С 245							
	ГОСТ 5781-82*					ГОСТ 19903-74*							
	φ10			Итого	φ12	φ14		Итого	-10	-14		Итого	
4К48-1М2-2	0,86			0,86	2,88	3,0		5,88	9,2	12,4		21,6	28,74

Инв. № подл. Подп. и дата. Взам. инв. №

Технические требования смотри документ 1.423.1-3/88.1.ТТ.
 Узлы установки закладных изделий смотри документ 1.423.1-3/88.1 стр. 74 ÷ 84.
 * Размеры для справок.

Привязан					
Инв. №					

Изм.	Кол.уч.	Лист	№ док.	Подп.	Дата	ТЛ 414-4-31.96	КЖ.И7	Колонна 4К48-1М2-2	Стадия	Масса	Масштаб
ГМП		Шатилов							РП		
Нач. отд.		Зильбертов							Лист	Листов 1	
Гл. спец.		Зильбертов							ГИПРОПРОМСЕЛЬСТРОЙ		
Нач. гр.		Куприенко							г. САРАТОВ		
Вед. инж.		Попова									
Н. контр.		Зильбертов									

КОПИРОВАЛ: Зас 400461-04 10

Альбом 4

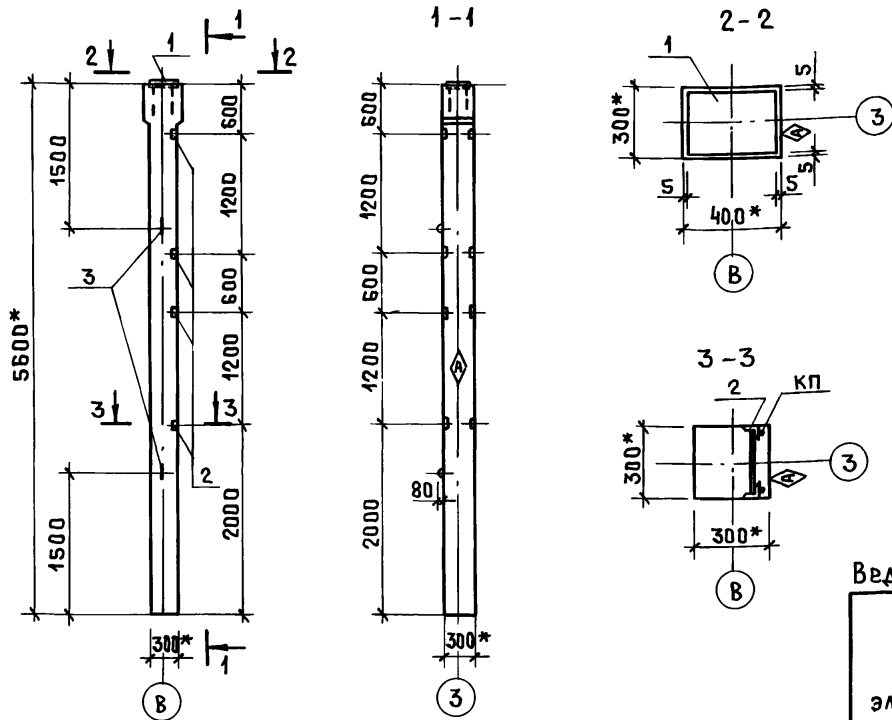

Поз.	Обозначение	Наименование	Кол.	Примеч.
		<u>СБОРОЧНЫЕ ЕДИНИЦЫ</u>		
	1.423.1-3/88.1	КОЛОННА 4К48-1М2		
		<u>ДОПОЛНИТЕЛЬНЫЕ</u>		
		<u>СБОРОЧНЫЕ ЕДИНИЦЫ</u>		
		ИЗДЕЛИЕ ЗАКЛАДНОЕ		
1	1.423.1-3/88.2	М2-4	1	
2	1.423.1-3/88.2	М1-13	4	
3	1.423.1-3/88.2	М10-150	2	

Ведомость расхода стали на дополнительные закладные изделия, кг

МАРКА ЭЛЕМЕНТА	ИЗДЕЛИЯ ЗАКЛАДНЫЕ										ВСЕГО
	АРМАТУРА КЛАССА					ПРОКАТ МАРКИ					
	А I		А II			С245		С235			
	ГОСТ 5781-82*					ГОСТ 19903-74*		ГОСТ 8509-93			
	φ10	Итого	φ12	φ14	Итого	-14	Итого	163x5	Итого	Итого	
4К48-1М2-3	0,86	0,86	0,96	3,0	3,96	12,4	12,4	6,0	6,0	23,22	

Технические требования смотри документ 1.423.1-3/88.1-ТТ.

Узлы установки закладных изделий смотри документ

1.423.1-3/88.1 стр. 74 ÷ 84.

*Размеры для справок.

Знак \diamond нанести несмываемой краской.

Привязан

Инв. №			
--------	--	--	--

Изм.	Классиф.	Лист	Масштаб	Подп.	Дата
	ГИП	Шатилов		<i>Шатилов</i>	07.95
	Нач. отд.	Зильбертов		<i>Зильбертов</i>	07.95
	Гл. спец.	Зильбертов		<i>Зильбертов</i>	07.95
	Нач. гр.	Куприченко		<i>Куприченко</i>	07.95
	Вед. инж.	Попова		<i>Попова</i>	07.95
	Н. контр.	Зильбертов		<i>Зильбертов</i>	07.95

ТЛ 414-4-31.96 КЖ.ИВ

Колонна 4К48-1М2-3

Стандия	Масса	Масштаб
РП		
Лист	Листов 1	

ГИПРОПРОМСЕЛБСТРОЙ
г. САРАТОВ

Копировал: *Яса* Ц00461-04 11

Инв. № подл. Подп. и дата Взам. инв. №

Альбом 4

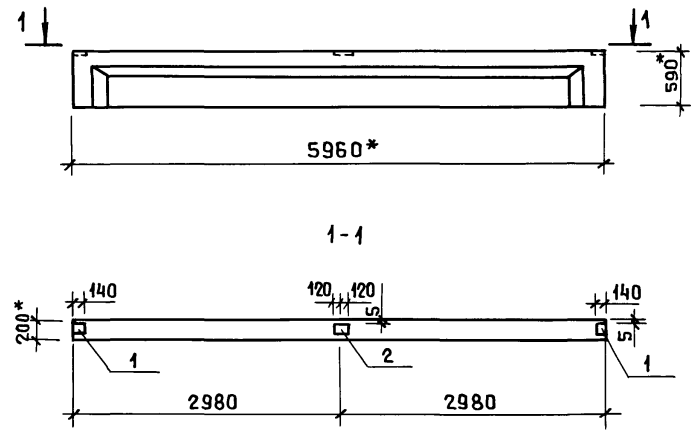

Поз.	Обозначение	Наименование	Кол.	Примеч.
		<u>СБОРОЧНЫЕ ЕДИНИЦЫ</u>		
	1.462.1-10/93.1	БАЛКА БСПБ.1-2АІУ		
		<u>ДОПОЛНИТЕЛЬНЫЕ</u>		
		<u>СБОРОЧНЫЕ ЕДИНИЦЫ</u>		
		ИЗДЕЛИЕ ЗАКЛАДНОЕ		
1	1.462.1-10/93.1	МУ1-3	2	
2	1.462.1-10/93.1	МУ1-22	1	

Ведомость расхода стали на дополнительные закладные изделия, кг

МАРКА ЭЛЕМЕНТА	ИЗДЕЛИЯ ЗАКЛАДНЫЕ						Всего
	АРМАТУРА КЛАССА		ПРОКАТ МАРКИ				
	А III		С 235				
	ГОСТ 5781-82*		ГОСТ 19903-74*				
	Ø 8		Итого	-6		Итого	
БСПБ.1-2АІУ-1	0,52		0,52	4,65		4,65	5,2

ИВ. № ПОДЛ. И ДАТА ВЗАМ. ИВ. №

* РАЗМЕРЫ ДЛЯ СПРАВОК.

ИВ. №				
Привязан				

Изм.	Коп.уч.	Лист	Изд.	Подп.	Дата
Изм.	Коп.уч.	Лист	Изд.	Подп.	Дата

ТП 414-4-31.96	КЖ.И9		
БАЛКА БСПБ.1-2АІУ-1	СТАНА	МАССА	МАСШТАБ
	РП		
	Лист	Листов 1	
ГИПРОПРОМСЕЛЬСТРОЙ г. САРАТОВ			

Копировал: Ясаг Ц00467-04 12

Альбом 4

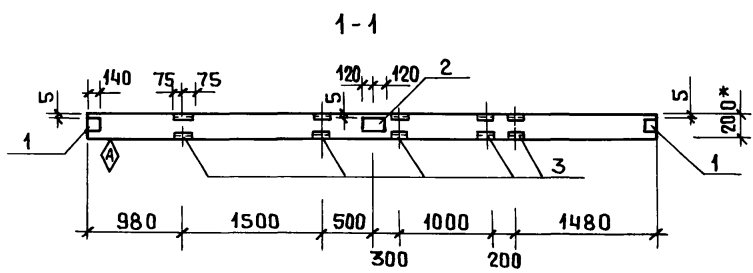
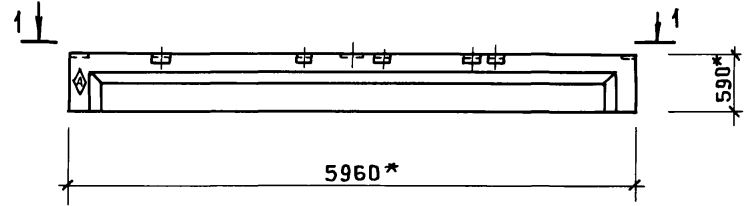

Поз.	Обозначение	Наименование	Кол.	Примеч.
		<u>СБОРОЧНЫЕ ЕДИНИЦЫ</u>		
	1.462.1-10/93.1	Балка БСПБ.1-7АІУ		
		<u>Дополнительные</u>		
		<u>СБОРОЧНЫЕ ЕДИНИЦЫ</u>		
		ИЗДЕЛИЕ ЗАКЛАДНОЕ		
1	1.462.1-10/93.1	МУ-3	2	
2	1.462.1-10/93.1	МУ-22	1	
3	1.462.1-10/93.1	МУЗ-16	5	

Ведомость расхода стали на дополнительные закладные изделия, кг

Марка элемента	Изделия закладные								Всего
	Арматура класса А III				Прокат марки С 235				
	ГОСТ 5781-82*				ГОСТ 19903-74*		ГОСТ 8509-93		
	Ø8	Ø10	Итого	-Б	Итого	L75x6	Итого		
БСПБ.1-7АІУ-1	0,52	2,8	3,32	4,65	4,65	17,2	17,2	25,17	

Инв. № табл. Подп. и дата Взам. инв. №

* Размеры для справок.

Привязан	Изм.	Кол.ч	Лист	№ док	Подп.	Дата
	ГИП		Шапигалов		Сев	08.95
	Нач. отд.		Знальбертов		Сев	08.95
	Гл. спец.		Знальбертов		Сев	08.95
	Нач. гр.		Куприченко		Сев	08.95
	Вед. инж.		Попова		Сев	08.95
Инв. №	Н. контр.		Знальбертов		Сев	08.95

ТП 414-4-31.96	КЖ.И 10	
СТАДИЯ	МАССА	МАСШТАБ
РП		
Лист	Листов 1	
ГИПРОПРОМСЕЛЬСТРОЙ г. САРАТОВ		

Копировал: Сев 400461-04 13

Альбом 4

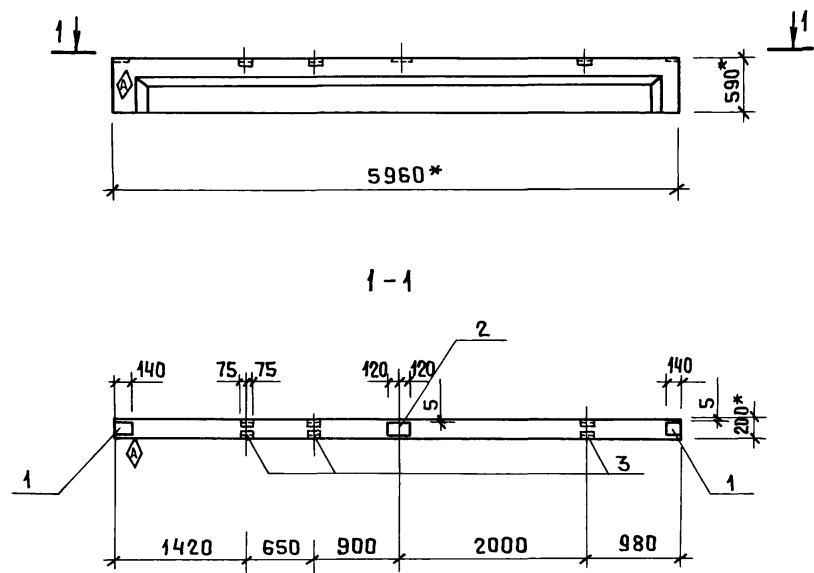

Поз.	Обозначение	Наименование	Кол.	Примеч.
		<u>СБОРОЧНЫЕ ЕДИНИЦЫ</u>		
	1.462.1-10/93.1	БАЛКА БСПБ.1-7АІЎ		
		<u>ДОПОЛНИТЕЛЬНЫЕ</u>		
		<u>СБОРОЧНЫЕ ЕДИНИЦЫ</u>		
		ИЗДАНИЕ ЗАКЛАДНОЕ		
1	1.462.1-10/93.1	МУ1-3	2	
2	1.462.1-10/93.1	МУ1-22	1	
3	1.462.1-10/93.1	МУ3-16	3	

ВЕДОМОСТЬ РАСХОДА СТАЛИ НА ДОПОЛНИТЕЛЬНЫЕ ЗАКЛАДНЫЕ ИЗДЕЛИЯ, КГ

МАРКА ЭЛЕМЕНТА	ИЗДЕЛИЯ ЗАКЛАДНЫЕ								Всего
	АРМАТУРА КЛАССА АІІІ				ПРОКАТ МАРКИ С 235				
	ГОСТ 5781-82*				ГОСТ 19903-74*		ГОСТ 8509-93		
	Ø8	Ø10	Итого	-6	Итого	L75x6	Итого		
БСПБ.1-7АІЎ-2	0,52	1,68	2,2	4,65	4,65	10,32	10,32	17,17	

ИНВ. № ПОДА ПОДП. И ДАТА ВЗАМ. ИНВ. №

* Размеры для справок.
Знак ◊ нанести несмываемой краской.

ПРИВЯЗАН

Изм.	Кол.	Лист	№ док.	Подп.	Дата	ТП 414-4-31.96	КЖ. И 11	СТАДИЯ	МАССА	МАСШТАБ
ГИП	Шатилов	08.95	Балка БСПБ.1-7АІЎ-2	РП						
НАЧ. ОТА	Зильбертов	08.95		Лист	Листов 1					
ГЛ. СПЕЦ.	Зильбертов	08.95		ГИПРОПРОМСЕЛЬСТРОЙ						
НАЧ. ГР.	Куприенко	08.95		г. САРАТОВ						
ВЕД. ИНЖ.	Попова	08.95								
И. КОМПР.	Зильбертов	08.95								

КОПИРОВАЛ: Ясас 400461-04 14

Альбом 4

ПС 60.12.2.0 - 5.Л - 61А

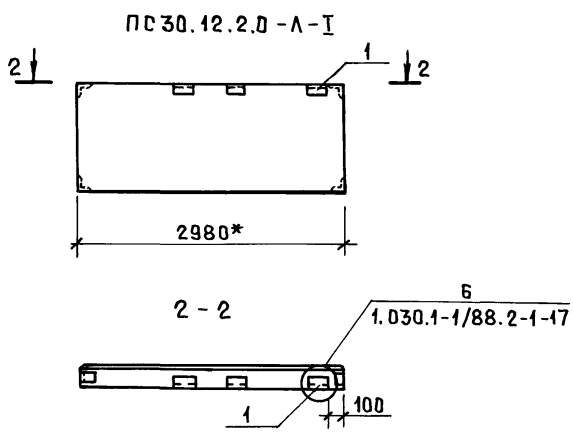
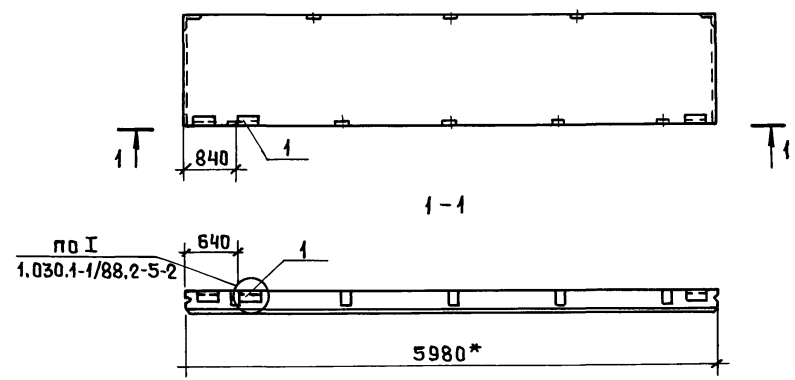

* Размеры для справок.

Поз.	Обозначение	Наименование	Кол.	Примеч.
		<u>ПС 60.12.2.0-5.Л-61А</u>		
		<u>СБОРОЧНЫЕ ЕДИНИЦЫ</u>		
	1.030.1-1/88.2-1-2,2-5	Стеновая панель ПС60.12.2.0-5.Л-61		
		<u>Дополнительные</u>		
		<u>СБОРОЧНЫЕ ЕДИНИЦЫ</u>		
1	1.030.1-1/88.1-8	Изделие закладное М1-20	1	
		<u>ПС 30.12.2.0-Л-1</u>		
		<u>СБОРОЧНЫЕ ЕДИНИЦЫ</u>		
	1.030.1-1/88.2-1-12	Стеновая панель ПС30.12.2.0-Л		
		<u>Дополнительные</u>		
		<u>СБОРОЧНЫЕ ЕДИНИЦЫ</u>		
1	1.030.1-1/88.1-8	Изделие закладное М1-20	1	

Ведомость расхода стали на дополнительные закладные изделия, кг

Марка элемента	Изделия закладные						Всего
	Арматура класса		Прокат марки				
	АIII		С 235				
	ГОСТ 5781-82*		ГОСТ 8509-93		ГОСТ 19903-74*		
	φ10	Итого	Л63*6	Итого	Б-8	Итого	
ПС60.12.2.0-5.Л-61А	0,2	0,2	1,38	1,38	0,57	0,57	2,15
ПС30.12.2.0-Л-1							

Инв. № подл. и дата
Инв. № подл. и дата

Изм.	Кол.	Лист	Мод.	Подп.	Дата
				Шаталов	08.05
				Зильбертов	08.05
				Зильбертов	08.05
				Купренко	08.05
				Полова	08.05
				Зильбертов	08.05

ТП 414-4-31.96	КЖ.И12
Стеновая панель ПС60.12.2.0-5Л-61А	Стация
ПС30.12.2.0-Л-1	Масса
	Масштаб
	Лист
	Листов 1
ГИПРОПРОМСЕЛЬСТРОЙ Г.САРАТОВ	

Копировал: *дсаз* 400461-04 15

Альбом 4

ПСБ2.18.2.0-2.А-I

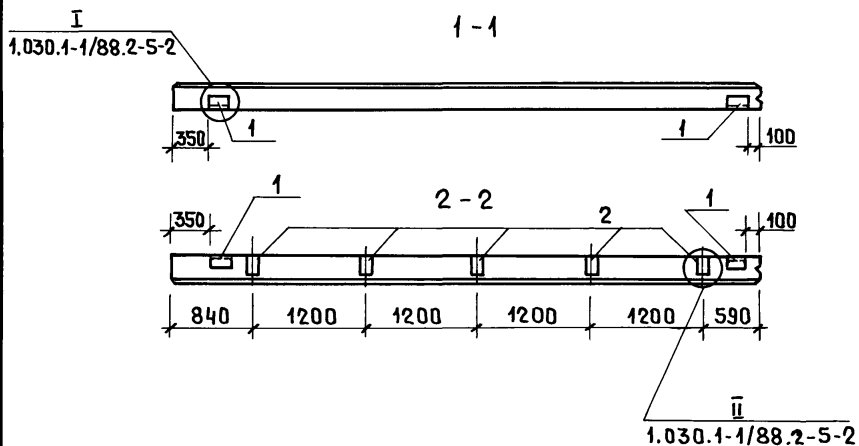
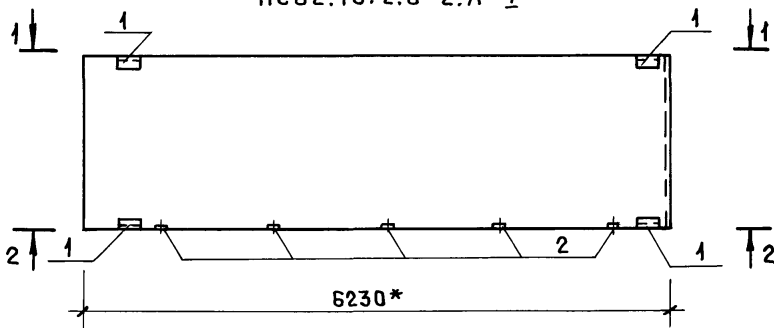

Поз.	Обозначение	Наименование	Кол.	Примеч.
		<u>ПСБ2.18.2.0-2.А-I</u>		
		<u>СБОРОЧНЫЕ ЕДИНИЦЫ</u>		
	1.030.1-1/88.2-1-7	Стеновая панель ПСБ2.18.2.0-2А		
		<u>Дополнительные</u>		
		<u>СБОРОЧНЫЕ ЕДИНИЦЫ</u>		
1	1.030.1-1/88.1-8	Изделие закладное М1-20	4	
2	1.030.1-1/88.1-8	то же М3-20	5	

Ведомость расхода стали на дополнительные закладные изделия, кг

МАРКА ЭЛЕМЕНТА	ИЗДЕЛИЯ ЗАКЛАДНЫЕ						Всего
	АРМАТУРА КЛАССА		ПРОКАТ МАРКИ				
	А III		С 235				
	ГОСТ 5781-82*		ГОСТ 19903-74*		ГОСТ 8509-93		
	Ø10	Итого	Ø8	Итого	Л63*5	Итого	
ПСБ2.18.2.0-2.А-I	2,7	2,7	7,28	7,28	5,52	5,52	15,5

* Размеры для справок

ИНВ. НЕПОДА. ПОДП. И ДАТА ВЗАМ. ИНВ. №

ИНВ. №					
ПРИВЯЗАН					
Изм.	Кол. уч.	Лист	№ док.	Подп.	Дата
				Шатилов	08.95
				Зильбертов	08.95
				Зильбертов	08.95
				Куприченко	08.95
				Попова	08.95
				Зильбертов	08.95

ТП 414-4-31.96	КЖ.И13
Стеновая панель ПСБ2.18.2.0-2.А-I	СТАЛЬНАЯ МАССА МАСШТАБ
	РП
	Лист Листов 1
	ГИПРОПРОМСЕЛЬСТРОЙ г. САРАТОВ

КОПИРОВАЛ: Ясав Ц00461-04 16

Альбом 4

ЗПГБ-ЗАТ \bar{V} -Б, ЗПГБ-ЗАТ \bar{V} -Г, ЗПВБ-ЗАТ \bar{V} -4Г,
ЗПВБ-4АТ \bar{V} -7Г

1-1

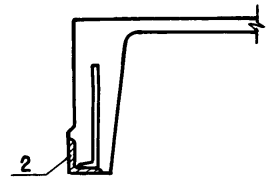
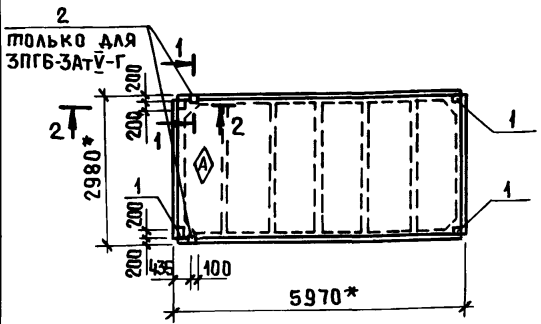

2-2

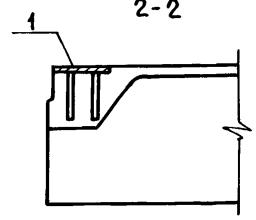

Ведомость расхода стали на дополнительные закладные изделия, кг

Марка элемента	Изделия закладные								Всего
	Арматура класса А III				Прокат марки С 245				
	ГОСТ 5781-82*				ГОСТ 19903-74*		ГОСТ 8509-93		
	Ø40	Ø14	Итого	-Б	Итого L75x6	Итого	Итого		
ЗПГБ-ЗАТ \bar{V} -Г									5,2
ЗПВБ-ЗАТ \bar{V} -4Г	1,44		1,44	3,76	3,76				
ЗПВБ-4АТ \bar{V} -7Г									
ЗПГБ-ЗАТ \bar{V} -Б	2,04	0,16	2,2	3,76	3,76	1,38	1,38	7,34	

Поз.	Обозначение	Наименование	Кол.	Примеч.
		ЗПГБ-ЗАТ \bar{V} -Г, ЗПВБ-ЗАТ \bar{V} -4Г, ЗПВБ-4АТ \bar{V} -7Г		
		<u>СБОРОЧНЫЕ ЕДИНИЦЫ</u>		
	1.465.1-21.94 вып.1	Плита ЗПГБ-ЗАТ \bar{V} , ЗПВБ-ЗАТ \bar{V} -4		
		ЗПВБ-4АТ \bar{V} -7		
		<u>ДОПОЛНИТЕЛЬНЫЕ СБОРОЧНЫЕ ЕДИНИЦЫ</u>		
1	1.465.1-21.94 вып.2	Изделие закладное МНБ	4	
		<u>ЗПГБ-ЗАТ\bar{V}-Г</u>		
		<u>СБОРОЧНЫЕ ЕДИНИЦЫ</u>		
	1.465.1-21.94 вып.1	Плита ЗПГБ-ЗАТ \bar{V}		
		<u>ДОПОЛНИТЕЛЬНЫЕ СБОРОЧНЫЕ ЕДИНИЦЫ</u>		
1	1.465.1-21.94 вып.2	Изделие закладное МНБ	4	
2	1.465.1-21.94 вып.2	то же МН7	2	

Знак \diamond нанести несмываемой краской.
* РАЗМЕРЫ ДЛЯ СПРАВОК

Привязан			
ИНВ.№			

				ТП 414-4-31.96			КЖ.И14		
				Плита			СТАДИЯ		
				ЗПГБ-ЗАТ \bar{V} -Б, ЗПГБ-ЗАТ \bar{V} -Г, ЗПВБ-ЗАТ \bar{V} -4Г, ЗПВБ-4АТ \bar{V} -7Г			МАССА		
							МАСШТАБ		
							РП		
							Лист		
							Листов 1		
							ГИПРОПРОМСЕЛЬСТРОИ		
							Г.САРАТОВ		

Изм.	Кол.ч.	Испол.	№ док.	Подп.	Дата
		Шатилов			03.96
		Знальбертов			08.95
		Знальбертов			01.95
		Куприяню			07.95
		Знальбертов			08.95

КОПИРОВАЛ: *Асоз* Ц00461-04 17

ИВ. № ПОДА. ПОДА. И ДАТА ВСЯМ. ИВ. №

АЛЬБОМ 4

ЗПВБ-4Ат \bar{V} -7а, ЗПГБ-3Ат \bar{V} -а

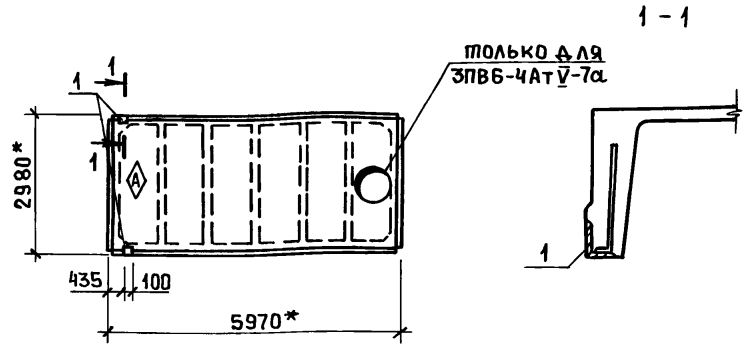

Ведомость расхода стали на дополнительные закладные изделия, кг

МАРКА ЭЛЕМЕНТА	ИЗДЕЛИЯ ЗАКЛАДНЫЕ						Всего
	АРМАТУРА КЛАССА			ПРОКАТ МАРКИ			
	А III			С 245			
	ГОСТ 5781-82*			ГОСТ 8509-93			
	φ 10	φ 14	Итого	L75*6	Итого		
ЗПВБ-4Ат \bar{V} -7а							
ЗПГБ-3Ат \bar{V} -а	0,6	0,16	0,76	1,38	1,38	2,14	

Поз.	ОБОЗНАЧЕНИЕ	НАИМЕНОВАНИЕ	КОЛ.	ПРИМЕЧ.
		<u>СБОРОЧНЫЕ ЕДИНИЦЫ</u>		
	1.465.1-21.94 вып.1	ПЛИТА ЗПВБ-4Ат \bar{V} -7, ЗПГБ-3Ат \bar{V} <u>ДОПОЛНИТЕЛЬНЫЕ</u> <u>СБОРОЧНЫЕ ЕДИНИЦЫ</u>		
1	1.465.1-21.94 вып.2	ИЗДЕЛИЕ ЗАКЛАДНОЕ МН7	2	

Знак \diamond нанесен несмываемой краской.
* РАЗМЕРЫ ДЛЯ СПРАВОК

ПРИВЯЗАН			
ИНВ. №			

ИНВ. № ПОДЛ. ПОДП. И ДАТА ВЗАМ. ИНВ. №

ТЛ 414-4-31.96					КЖ. И 15			
Изм	Кодич	Лист	Число	Дата	ПЛИТА ЗПВБ-4Ат \bar{V} -7а, ЗПГБ-3Ат \bar{V} -а	СТАЛИЯ	МАССА	МАСШТАБ
Г.И.П.	ШАТЫЛОВ	1	08.95			РП		
НАЧ.ОТД.	ЗИЛЬБЕРТОВ	1	08.95			Лист	Листов 1	
НАЧ.СПЕЦ.	ЗИЛЬБЕРТОВ	1	08.95			ГИПРОПРОМСЕЛЬСТРОЙ		
НАЧ.Г.Р.	КУПРИЯНКО	1	07.95			Г. САРАТОВ		
И.КОНТР.	ЗИЛЬБЕРТОВ	1	08.95					

Альбом 4

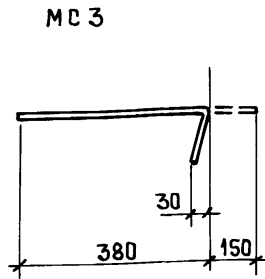
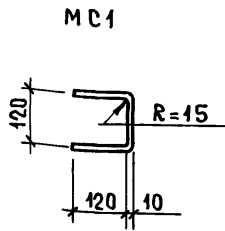

MC2

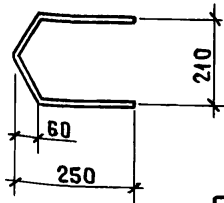

МАРКА ИЗДЕЛИЯ	Поз. Дет.	НАИМЕНОВАНИЕ	КОЛ.	МАССА 1 ДЕТ., КГ	МАССА ИЗДЕЛИЯ, КГ
MC1		φ10АШ ГОСТ5781-82*, ℓ=360	1	0,22	0,22
MC2		φ10АШ ГОСТ5781-82*, ℓ=530	1	0,33	0,33
MC3		φ5ВрI ГОСТ6727-80*, ℓ=730	1	0,11	0,11

Технические требования см. КЖ.И.ТТ

ПРИВЯЗАН

ИНВ. №

ТП 414-4-31.96

КЖ.И 16

Изделие соединительное

MC1 ÷ MC3

Стадия МАССА Масштаб

РП

Лист Листов 1

ГИПРОПРОМСЕЛЬСТРОЙ
Г. САРАТОВ

КОПИРОВАЛ: Ясаф

Альбом 4

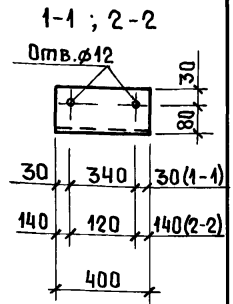
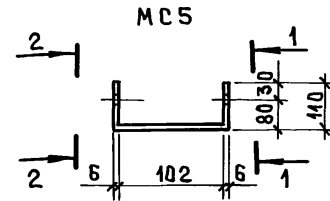
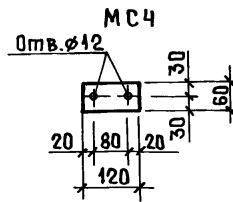

МАРКА ИЗДЕЛИЯ	Поз. Дет.	НАИМЕНОВАНИЕ	КОЛ.	МАССА 1 ДЕТ., КГ	МАССА ИЗДЕЛИЯ, КГ
		Лист Б-ПН-6 ГОСТ49903-74* С235 ГОСТ27772-88*			
MC4		60 × 120	1	0,34	
MC5		400 × 330	1	6,20	

Технические требования см. КЖ.И.ТТ

ПРИВЯЗАН

ИНВ. №

ТП 414-4-31.96

КЖ.И 17

Изделие соединительное

MC4, MC5

Стадия МАССА Масштаб

РП

Лист Листов 1

ГИПРОПРОМСЕЛЬСТРОЙ
Г. САРАТОВ

КОПИРОВАЛ: Ясаф ЦОД461-04 19

АЛЬБОМ 4

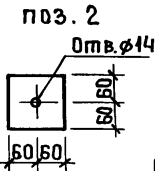
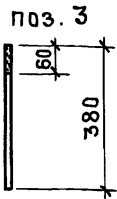
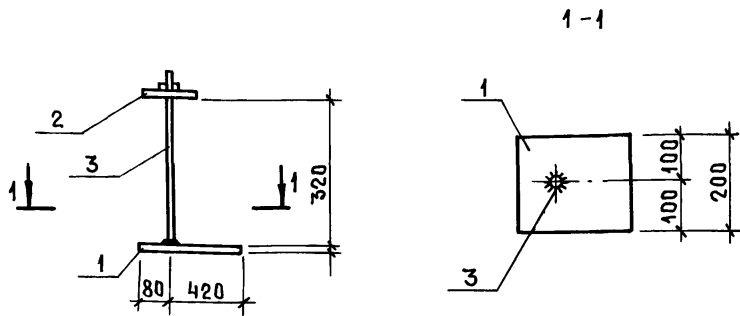

Поз. Дет.	Наименование	Кол.	Масса дет., кг
	Лист Б-Пн-8 ГОСТ 19903-74*		
1	200×500	1	6,24
2	120×120	1	0,9
3	φ12 А1, ℓ=380	1	0,3

Технические требования

см. КЖ.И.ТТ.

Марка металла С235 ГОСТ 27772-88*

Арматура по ГОСТ 5781-82*.

Привязан

ИНВ.№

ТП 414-4-31.96

КЖ.И 18

Изм.	Кол.уч.	Лист	№рек.	Подп.	Дата
Г.И.П.		Шатилов		<i>Ясаг</i>	08.95
Нач.отд.		Зильбертов		<i>Зильбертов</i>	08.95
Гл.спец.		Зильбертов		<i>Зильбертов</i>	08.95
Нач.гр.		Куприенко		<i>Куприенко</i>	08.95
Н.контр.		Зильбертов		<i>Зильбертов</i>	08.95

Изделие соединительное

МСБ

Стадия Масса Масштаб

РП 7,4кг

Лист Листов 1

ГИПРОПРОМСЕЛЬСТРОЙ
г.САРАТОВ

КОПИРОВАЛ: Ясаг

АЛЬБОМ 4

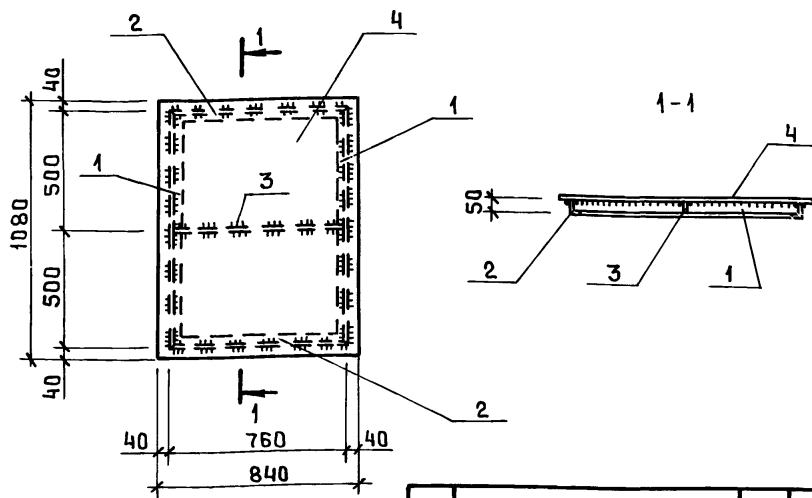

Поз. Дет.	Наименование	Кол.	Масса ед., кг
	50×32×4 ГОСТ 8510-86*		
1	ℓ = 1000	2	2,5
2	ℓ = 760	2	1,9
	Б-Пн-4 ГОСТ 19903-74*		
3	40×752	1	0,9
4	Рифл. ст. б=4		
	ГОСТ 8568-77*	1	30,3

Технические требования см. КЖ.И.ТТ.

Марка металла С235 ГОСТ 27772-88*

Привязан

ИНВ.№

ТП 414-4-31.96

КЖ.И 19

Изм.	Кол.уч.	Лист	№рек.	Подп.	Дата
Г.И.П.		Шатилов		<i>Ясаг</i>	08.95
Нач.отд.		Зильбертов		<i>Зильбертов</i>	08.95
Гл.спец.		Зильбертов		<i>Зильбертов</i>	08.95
Нач.гр.		Куприенко		<i>Куприенко</i>	08.95
Н.контр.		Зильбертов		<i>Зильбертов</i>	08.95

Щит Щ1

Стадия Масса Масштаб

РП 40,0

Лист Листов 1

ГИПРОПРОМСЕЛЬСТРОЙ
г.САРАТОВ

КОПИРОВАЛ: Ясаг 400461-04 20

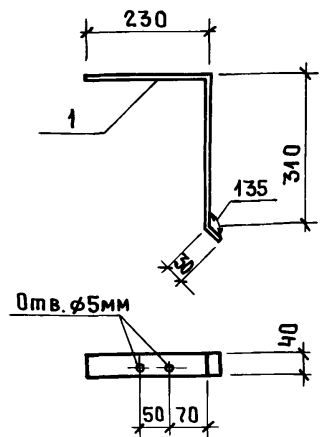

МАРКА ИЗДЕЛИЯ	Поз. дет.	НАИМЕНОВАНИЕ	КОЛ.	МАССА 1 ДЕТА., КГ	МАССА ИЗДЕЛИЯ, КГ
ЭФ1	1	Лист Б-ПН-4x40 ГОСТ19903-74* С245 ГОСТ27772-88* ℓ = 570	1	0,7	0,7

Технические требования см. КЖ.И.ТТ.

Привязан			
ИНВ.№			

ТП 414-4-31.96 КЖ.И.20

Изм.	Колуч	Лист	Масш	Подп.	Дата
ГИП	Шатилов	1	РП	<i>Шатилов</i>	08.95
Нач.отд.	Зильбертов	1		<i>Зильбертов</i>	08.95
Гл.спец.	Зильбертов	1		<i>Зильбертов</i>	08.95
Нач.гр.	Купrienko	1		<i>Купrienko</i>	08.95
Н.контр.	Зильбертов	1		<i>Зильбертов</i>	08.95

Элемент фасонный
ЭФ1

Стадия	Масса	Масштаб
РП		
Лист	Листов 1	

ГИПРОПРОМСЕЛЬСТРОЙ
г. САРАТОВ

КОПИРОВАЛ: *Ясаф*

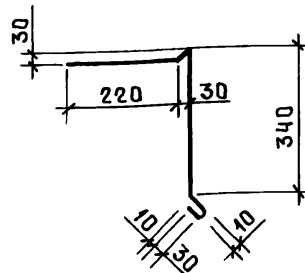

МАРКА ИЗДЕЛИЯ	Поз. дет.	НАИМЕНОВАНИЕ	КОЛ.	МАССА 1 ДЕТА., КГ	МАССА ИЗДЕЛИЯ, КГ
ЭФ2	1	Лист Б-ПН-0-0,7x680 ГОСТ19904-90 Н-МТ-1 ГОСТ14918-80* ℓ = 1420	1	5,2	5,2

Технические требования КЖ.И.ТТ.

Привязан			
ИНВ.№			

ТП 414-4-31.96 КЖ.И.21

Изм.	Колуч	Лист	Масш	Подп.	Дата
ГИП	Шатилов	1	РП	<i>Шатилов</i>	08.95
Нач.отд.	Зильбертов	1		<i>Зильбертов</i>	08.95
Гл.спец.	Зильбертов	1		<i>Зильбертов</i>	08.95
Нач.гр.	Купrienko	1		<i>Купrienko</i>	08.95
Н.контр.	Зильбертов	1		<i>Зильбертов</i>	08.95

Элемент фасонный
ЭФ2

Стадия	Масса	Масштаб
РП		
Лист	Листов 1	

ГИПРОПРОМСЕЛЬСТРОЙ
г. САРАТОВ

КОПИРОВАЛ: *Ясаф 400461-04*