

ТИПОВОЙ ПРОЕКТ
903-2-37.91

МАЗУТОНАСОСНАЯ Q-6,5/13 И 13/16 м³/ч
ЗДАНИЕ ИЗ СБОРНЫХ ЖЕЛЕЗОБЕТОННЫХ
КОНСТРУКЦИЙ

АЛЬБОМ 4

МЕТАЛЛОКОНСТРУКЦИИ ВСПОМО-
ГАТЕЛЬНОГО ОБОРУДОВАНИЯ
КОНСТРУКТОРСКАЯ ДОКУМЕНТАЦИЯ

ТИПОВОЙ ПРОЕКТ 903-2 - 37.91

МАЗУТОНАСОСНАЯ Q=6,5/13 И 13/16 м³/ч ЗДАНИЕ ИЗ СБОРНЫХ ЖЕЛЕЗОБЕТОННЫХ КОНСТРУКЦИЙ

АЛЬБОМ 4

СОСТАВ ПРОЕКТА

| | | | |
|--------|----|--------|--|
| АЛЬБОМ | 1 | ПЗ | Пояснительная записка |
| АЛЬБОМ | 2 | МЭ1 | Мазутоснабжение |
| АЛЬБОМ | 3 | МЭ2 | Мазутоснабжение. Блоки оборудования |
| АЛЬБОМ | 5 | АР | Решения архитектурные КЖ Конструкции железобетонные |
| АЛЬБОМ | 6 | КМ | Конструкции металлические |
| АЛЬБОМ | 7 | СИ | Строительные изделия |
| АЛЬБОМ | 8 | АТМ | Автоматизация АП Пожарная сигнализация |
| АЛЬБОМ | 9 | | Щиты автоматики и КИП задание заводу-изготовителю |
| АЛЬБОМ | 10 | ЭМ | Силовые электрооборудование ЭО Внутреннее освещение СВ Связь и сигнализация |
| АЛЬБОМ | 11 | ОВ | Кухонные комплексы утробыто задание заводу-изготовителю |
| АЛЬБОМ | 4 | | Итопление и вентиляция ВК Внутренние водопровод и канализация ТР Тепловые сети |
| АЛЬБОМ | 12 | СО | Спецификации оборудования |
| АЛЬБОМ | 13 | ВМ | Ведомости потребности в материалах |
| АЛЬБОМ | 14 | кн 1.5 | Сметы |

Утвержден ГПКНИИ „СантехНИИпроект“
Протокол №30 от 22 01 1992г

Разработан
проектным институтом

ЛАТГИПРОПРОМ

Главный инженер института
Главный инженер проекта



/В Архипов/
/Я Нидальский/

Содержание альбома

2

Альбом 4

Типовой проект 903-2-37.91

| Обозначение | Наименование | № стр. | Обозначение | Наименование | № стр. |
|----------------|-------------------------------------|--------|----------------|---------------------|--------|
| | | | 26.33.03.003 | Связь | 16 |
| 67.08.00.001 | Фланец | 3 | 26.33.03.004 | Донышко | 16 |
| 67.08.00.002 | Фланец | 3 | 26.33.03.005 | Ручка | 16 |
| | | | | | |
| 26.20.00.000СБ | Фильтр грубой очистки мазута | | 28.06.01.000 | Короб | 17 |
| | Ду 150 | 3 | 28.06.01.000СБ | Короб | 17 |
| 26.20.00.000 | Фильтр грубой очистки мазута | | 28.06.01.001 | Стенка | 17 |
| | Ду 150 | 4 | 28.06.02.000 | Крышка | 18 |
| 26.20.01.000 | Корпус | 4 | 28.06.02.000СБ | Крышка | 18 |
| 26.20.01.000СБ | Корпус | 4 | 28.06.03.000 | Плита с кромштейном | 18 |
| 26.20.01.001 | Кожух | 5 | 28.06.03.000СБ | Плита с кромштейном | 19 |
| 26.20.01.002 | Патрубак | 5 | 28.06.03.001 | Кромштейн | 19 |
| 26.20.01.003 | Днище | 5 | 28.06.03.002 | Плита | 19 |
| 26.20.02.000 | Крышка | 5 | | | |
| 26.20.02.000СБ | Крышка | | | | |
| 26.20.02.001 | Скоба | 6 | 67.06.00.000 | Хомут | 20 |
| 26.20.02.002 | Крышка | 6 | 67.06.00.000СБ | Хомут | 20 |
| 26.20.03.000 | Сетка | 6 | 67.06.00.001 | Ушко | 20 |
| 26.20.03.000СБ | Сетка | 7 | 67.02.00.001 | Ниппель | 20 |
| 26.20.03.001 | Сетка | 7 | | | |
| 26.20.03.002 | Донышко | 7 | 67.15.00.001 | Фланец | 21 |
| 26.20.03.003 | Ручка | 7 | 67.15.00.002 | Фланец | 21 |
| 26.20.03.004 | Бортик | 8 | | | |
| 26.20.03.005 | Связь | 8 | | | |
| | | | | | |
| 50.34.00.000 | Опора отвода Дн 76 | 8 | | | |
| 50.34.00.000СБ | Опора отвода Дн 76 | 8 | | | |
| 50.34.00.001 | Стойка | 9 | | | |
| 50.35.00.000 | Опора отвода Дн 159 | 9 | | | |
| 50.35.00.000СБ | Опора отвода Дн 159 | 10 | | | |
| 50.35.00.001 | Стойка | 10 | | | |
| 50.38.00.000 | Опора отвода Дн 325 | 11 | | | |
| 50.38.00.000СБ | Опора отвода Дн 325 | 11 | | | |
| 50.38.00.001 | Стойка | 11 | | | |
| | | | | | |
| 26.33.00.000 | Фильтр грубой очистки мазута Ду 100 | 12 | | | |
| 26.33.00.000СБ | Фильтр грубой очистки мазута Ду 100 | 12 | | | |
| 26.33.01.000 | Корпус | 12 | | | |
| 26.33.01.000СБ | Корпус | 13 | | | |
| 26.33.01.001 | Кожух | 13 | | | |
| 26.33.01.002 | Патрубак | 13 | | | |
| 26.33.01.003 | Днище | 14 | | | |
| 26.33.02.000 | Крышка | 14 | | | |
| 26.33.02.000СБ | Крышка | 14 | | | |
| 26.33.02.001 | Крышка | 14 | | | |
| 26.33.02.002 | Скоба | 15 | | | |
| 26.33.03.000 | Сетка | 15 | | | |
| 26.33.03.000СБ | Сетка | 15 | | | |
| 26.33.03.001 | Сетка | 15 | | | |
| 26.33.03.002 | Бортик | 16 | | | |

100.00.00.29

25 (V)

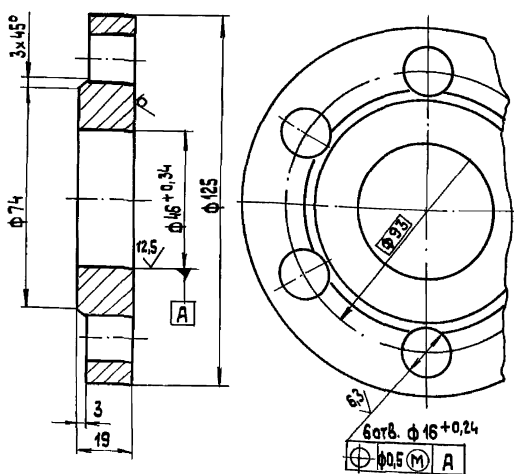

Неуказанные предельные отклонения размеров:
 диаметров $-H_{14}, h_{14}$,
 остальных $\pm \frac{IT_{14}}{2}$.

67.08.00.0004

| | | | | | | | |
|---------|-------|---------|-------|------|-----------------------|-------------------------|-------------|
| ИЗМ. | ЛИСТ | № ВОЗМ. | ПРАВ. | ДАТА | ЛИТ. | МАССА | МАШТАБ |
| Разр. | Колм. | Край | | | 1,4 | 1:1 | |
| И.КОНТ. | Колм. | | | | Лист | Листов | 1 |
| ЧТБ | | | | | Лист 20 ГОСТ 19903-74 | Ст 3 сн 3 ГОСТ 14637-79 | ЛАТИПРОПРОМ |
| | | | | | Копировал 33 | Формат А4 | |

67.08.00.002

25 (V)

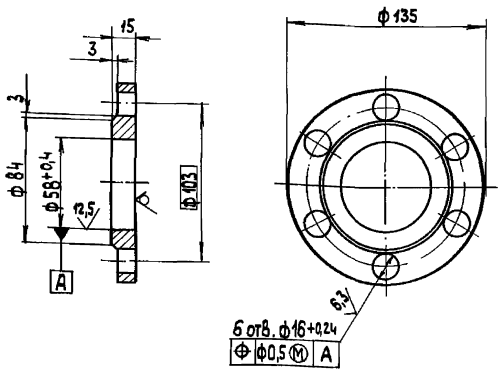

Неуказанные предельные отклонения размеров:
 диаметров $-H_{12}, h_{12}$,
 остальных $\pm \frac{IT_{14}}{2}$.

67.08.00.002

| | | | | | | | |
|---------|-------|---------|-------|------|-----------------------|-------------------------|-------------|
| ИЗМ. | ЛИСТ | № ВОЗМ. | ПРАВ. | ДАТА | ЛИТ. | МАССА | МАШТАБ |
| Разр. | Колм. | Край | | | 1,23 | 1:2 | |
| И.КОНТ. | Колм. | | | | Лист | Листов | 1 |
| ЧТБ | | | | | Лист 16 ГОСТ 19903-74 | Ст 3 сн 3 ГОСТ 14637-79 | ЛАТИПРОПРОМ |
| | | | | | Копировал 33 | Формат А4 | |

26.20.00.002

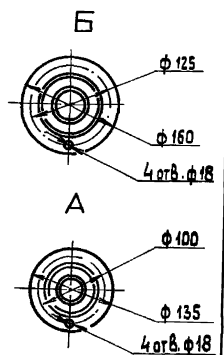
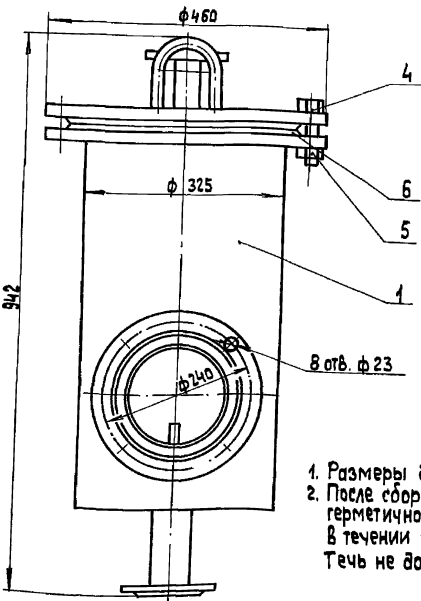
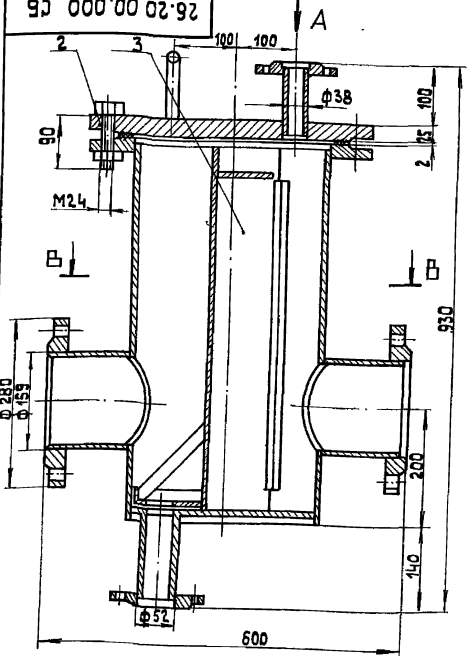

1. Размеры для справок.
 2. После сборки проверить на герметичность водой давлением 2 кг/см^2 в течении 10 минут. Течь не допускается.

26.20.00.002 СБ

| | | | | | | | |
|---------|-------|---------|-------|------|---------------|--------|--------------|
| ИЗМ. | ЛИСТ | № ВОЗМ. | ПРАВ. | ДАТА | ЛИТ. | МАССА | МАШТАБ |
| Разр. | Колм. | Край | | | 125,4 | 1:5 | |
| И.КОНТ. | Колм. | | | | Лист | Листов | 1 |
| ЧТБ | | | | | Лист 25306-04 | 4 | Копировал 33 |
| | | | | | Формат А3 | | |

Альбом 4
Типовой проект 903-2-37.91
Исполнитель: КОПИРОВАЛ ХУ

| Формат | Кол. | Обозначение | Наименование | Примечание |
|--------|------|-----------------|-------------------------------------|------------|
| | | | <u>Документация</u> | |
| A3 | | 26.20.00.000 СБ | Сборочный чертеж | |
| | | | <u>Сборочные единицы</u> | |
| A4 | 1 | 26.20.01.000 | Корпус | 1 |
| A4 | 2 | 26.20.02.000 | Крышка | 1 |
| A4 | 3 | 26.20.03.000 | Сетка | 1 |
| | | | <u>Стандартные изделия</u> | |
| | 4 | | болт М24х90,46 ГОСТ 7798-70 | 12 |
| | 5 | | гайка М24,5 ГОСТ 5915-70 | 12 |
| | 6 | | прокладка А-300-16 ГОСТ 15180-86 | 1 |

26.20.00.000

Фильтр грубой очистки мазута
Лу 150
Лит. В.И.ст.И.ст.в.ст.
ЛАТГИПРОПРОМ
Копировал ХУ, формат А4

| Формат | Кол. | Обозначение | Наименование | Примечание |
|--------|------|-----------------|---|------------|
| | | | <u>Документация</u> | |
| A3 | | 26.20.01.000 СБ | Сборочный чертеж | |
| | | | <u>Детали</u> | |
| A4 | 1 | 26.20.01.001 | Кожух | 1 |
| A4 | 2 | 26.20.01.002 | Патрубок | 2 |
| A4 | 3 | 26.20.01.003 | Дюбель | 1 |
| B4 | 4 | 26.20.01.004 | Патрубок Труба 57х3,5 ГОСТ 10704-76 Ст 3сп5 ГОСТ 10703-80 L = 145 ± 0,5 мм | 1 0,65кг |
| B4 | 5 | 26.20.01.005 | Ребра Полоса 8х20-ГОСТ 403-76 Ст 3сп5 ГОСТ 10703-80 L = 550 ± 0,875 мм | 2 0,7кг |
| | | | <u>Стандартные изделия</u> | |
| | | | Фланцы ГОСТ 12920-80 | |
| | 6 | | 1-50-10 Ст3 | 1 |
| | 7 | | 1-150-10 Ст3 | 2 |
| | 8 | | 1-300-16 Ст3 | 1 |

26.20.01.000

Корпус
Лит. В.И.ст.И.ст.в.ст.
ЛАТГИПРОПРОМ
Копировал ХУ, формат А4

Альбом 4
Типовой проект 903-2-37.91
Исполнитель: КОПИРОВАЛ ХУ

90 000 10 02 92

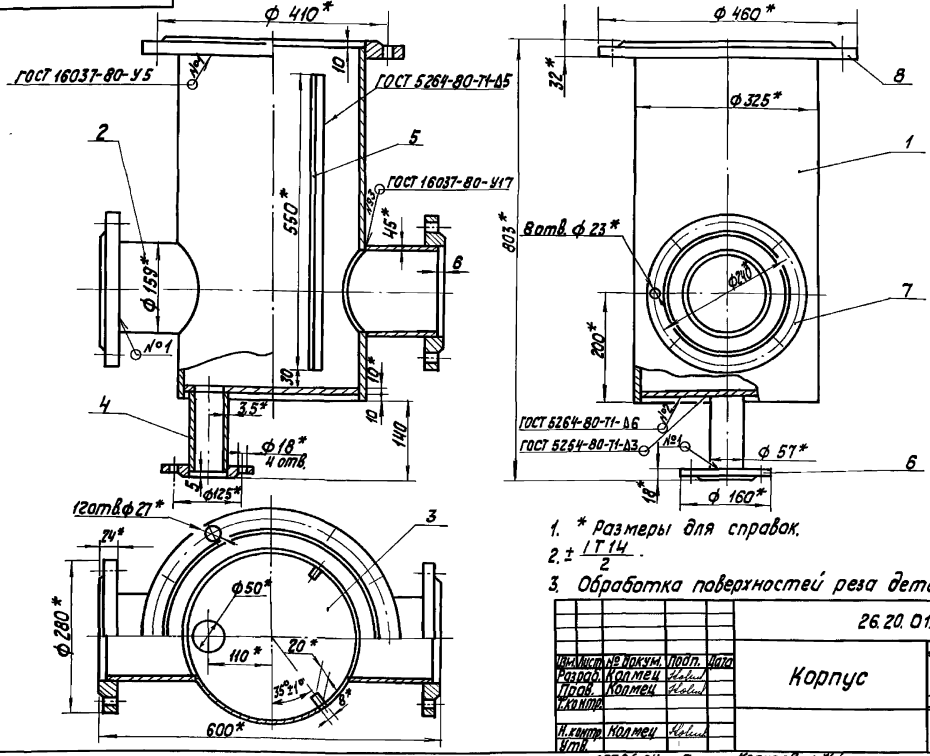

- * Размеры для справок.
- ± IT14.
- Обработка поверхностей реза деталей $\sqrt{25}$.

26.20.01.000 СБ

Корпус
Лит. В.И.ст.И.ст.в.ст.
ЛАТГИПРОПРОМ
Копировал ХУ, формат А3

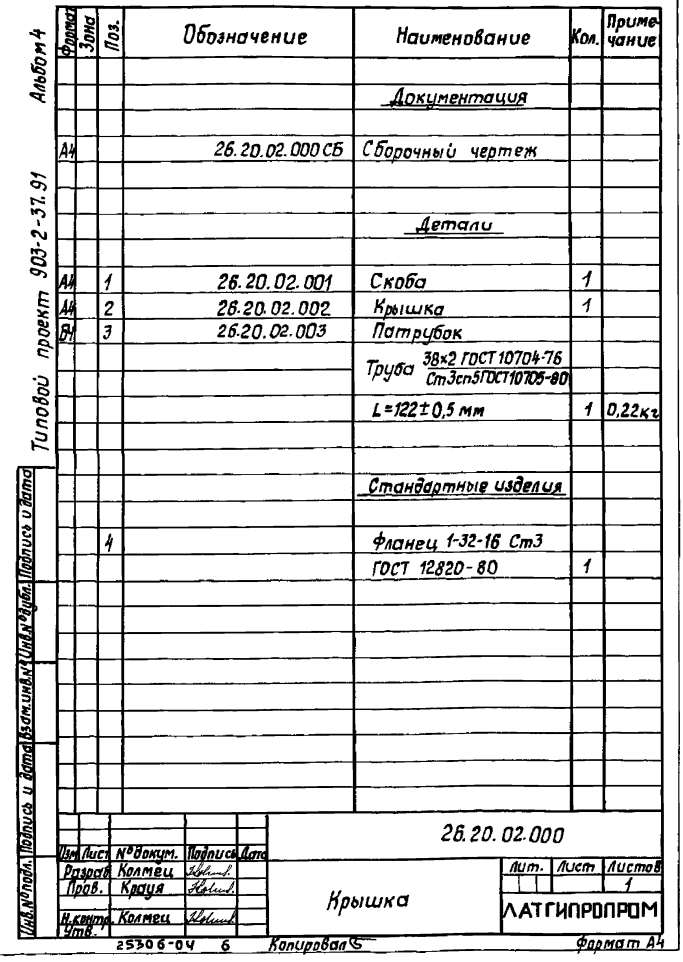
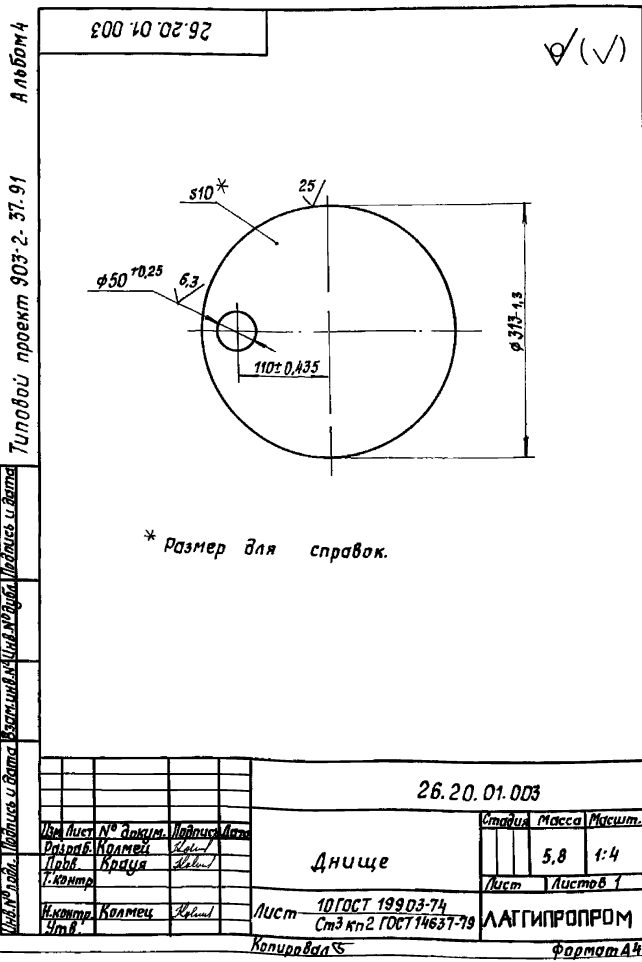
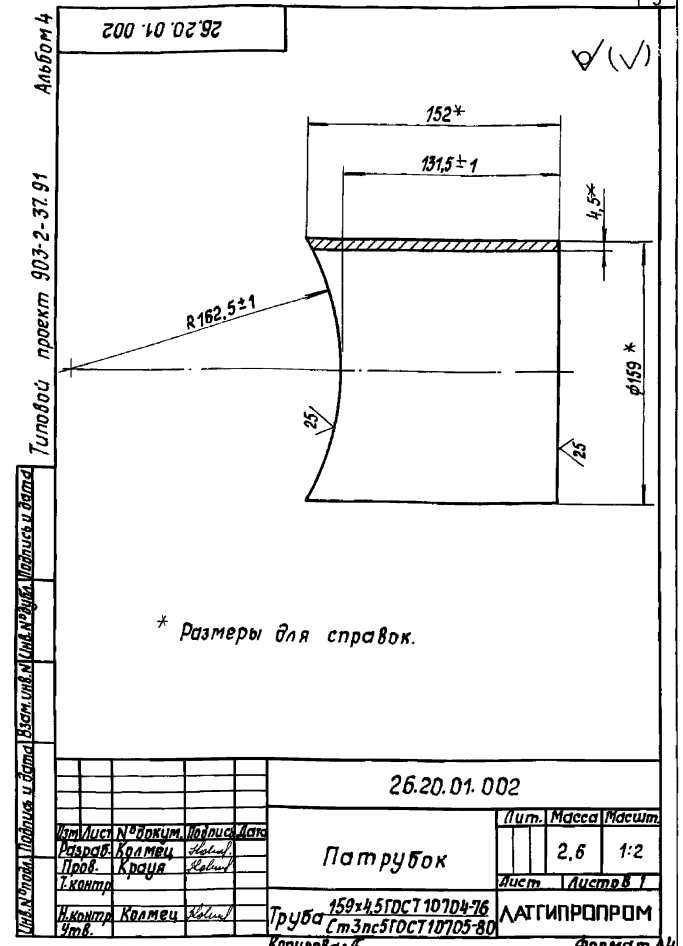
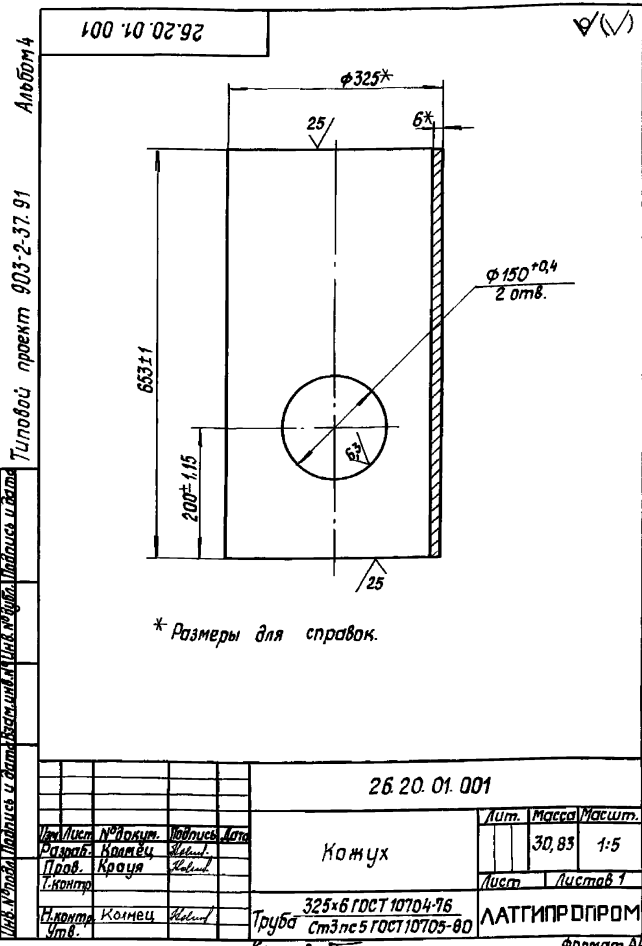

Альбом 4
Типовой проект 903-2-37.91

Лист № 1
Имя, Фамилия, Инициалы
Подпись
Дата

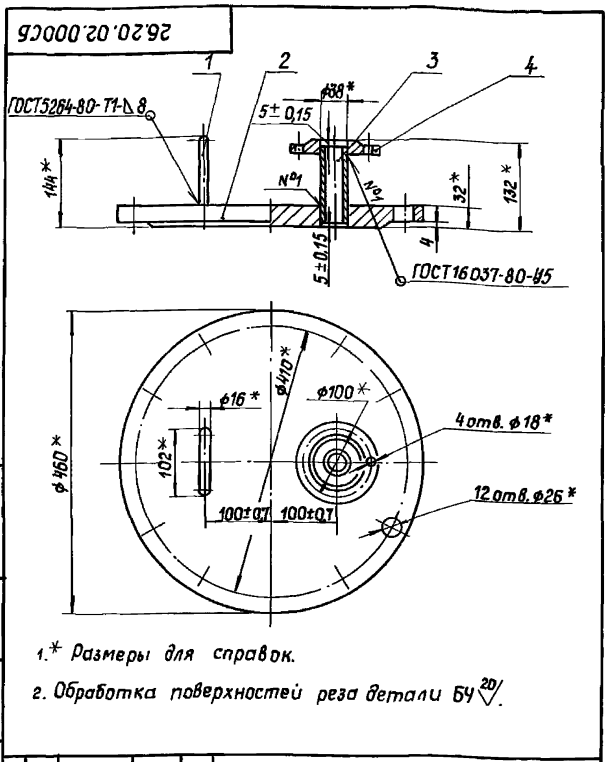

1.* Размеры для справок.
2. Обработка поверхностей реза детали БУ 20/

| | | | |
|-----------------|--------|--------------|----------|
| 26.20.02.000 СБ | | | |
| Имя | Лист | № докум. | Подп. |
| Разработ. | Коллеж | Исполн. | Дата |
| Пров. | Край | Исполн. | |
| И.контр. | Коллеж | Исполн. | |
| Чтв. | | | |
| Крышка | | Лит. | Масса |
| | | 31,7 | 1:5 |
| | | Лист | Листов 1 |
| | | ЛАТГИПРОПРОМ | |
| Копировал С | | Формат А4 | |

Альбом 4
Типовой проект 903-2-37.91

Лист № 2
Имя, Фамилия, Инициалы
Подпись
Дата

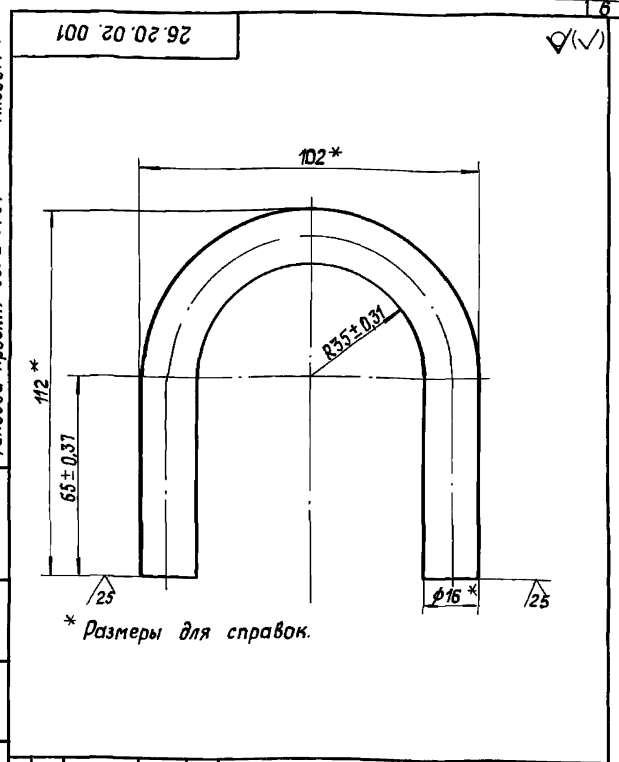

* Размеры для справок.

| | | | |
|--------------|--------|--------------|----------|
| 26.20.02.001 | | | |
| Имя | Лист | № докум. | Подп. |
| Разработ. | Коллеж | Исполн. | Дата |
| Пров. | Край | Исполн. | |
| И.контр. | Коллеж | Исполн. | |
| Чтв. | | | |
| Скоба | | Литер. | Масса |
| | | 0,60 | 1:1 |
| | | Лист | Листов 1 |
| | | ЛАТГИПРОПРОМ | |
| Копировал С | | Формат А4 | |

Альбом 4
Типовой проект 903-2-37.91

Лист № 3
Имя, Фамилия, Инициалы
Подпись
Дата

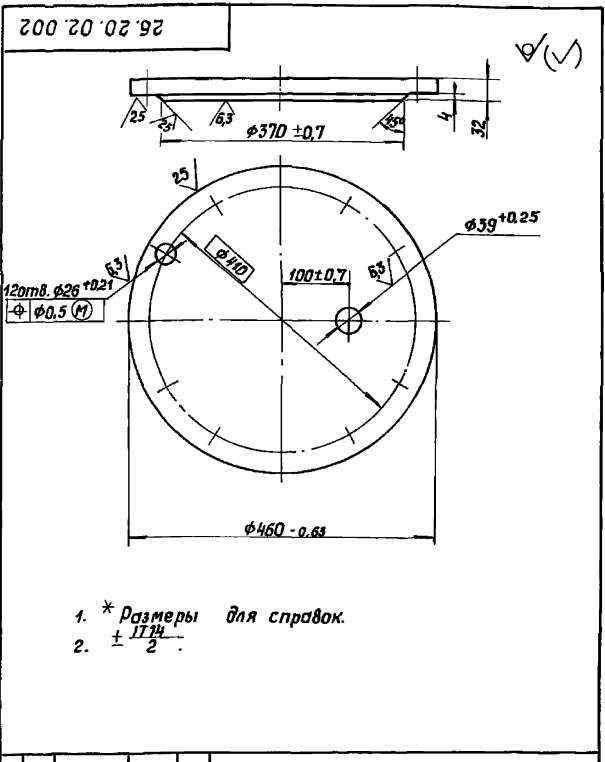

1.* Размеры для справок.
2. ± IT14/2

| | | | |
|--------------|--------|--------------|----------|
| 26.20.02.002 | | | |
| Имя | Лист | № докум. | Подп. |
| Разработ. | Коллеж | Исполн. | Дата |
| Пров. | Край | Исполн. | |
| И.контр. | Коллеж | Исполн. | |
| Чтв. | | | |
| Крышка | | Лит. | Масса |
| | | 29,28 | 1:5 |
| | | Лист | Листов 1 |
| | | ЛАТГИПРОПРОМ | |
| Копировал С | | Формат А4 | |

Альбом 4
Типовой проект 903-2-37.91

Лист № 4
Имя, Фамилия, Инициалы
Подпись
Дата

| Форм. зона | Поз. | Обозначение | Наименование | Кол. | Примечание |
|------------|------|-----------------|------------------|------|------------|
| | | | Документация | | |
| A3 | | 26.20.03.000 СБ | Сборочный чертеж | | |
| | | | Детали | | |
| A4 | 1 | 26.20.03.001 | Сетка | 1 | |
| A4 | 2 | 26.20.03.002 | Доннышко | 1 | |
| A4 | 3 | 26.20.03.003 | Ручка | 1 | |
| A4 | 4 | 26.20.03.004 | Бортик | 1 | |
| A4 | 5 | 26.20.03.005 | Связь | 1 | |

| | | | |
|--------------|--------|--------------|----------|
| 26.20.03.000 | | | |
| Имя | Лист | № докум. | Подп. |
| Разработ. | Коллеж | Исполн. | Дата |
| Пров. | Край | Исполн. | |
| И.контр. | Коллеж | Исполн. | |
| Чтв. | | | |
| Сетка | | Лит. | Масса |
| | | | |
| | | Лист | Листов 1 |
| | | ЛАТГИПРОПРОМ | |
| Копировал С | | Формат А4 | |

26.20.03.000СБ

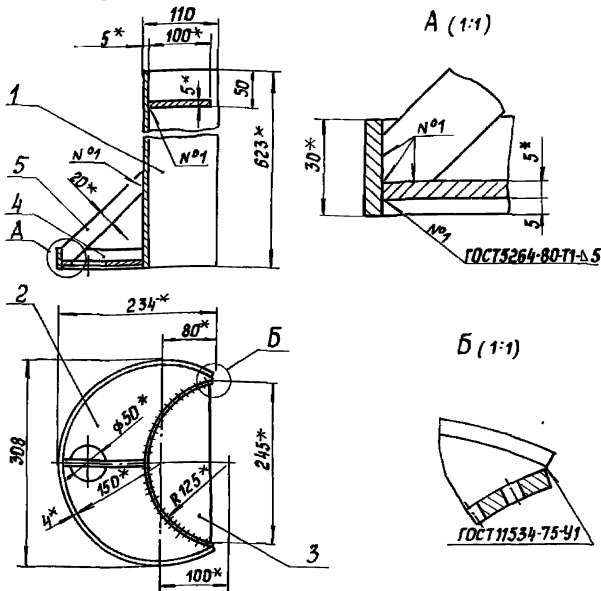

1.* Размеры для справок.
2. ± 1714 / 2

26.20.03.000СБ

| Лист | № докум. | Подп. | Дата | Лит. | Масса | Масшт. |
|--------------|-------------|-------|------|----------|-------|--------|
| 1 | 903-2-37.91 | | | 9,5 | 1:5 | |
| Лист | | | | Листов 1 | | |
| Латгипропром | | | | | | |

Копировал С

Формат А4

26.20.03.001

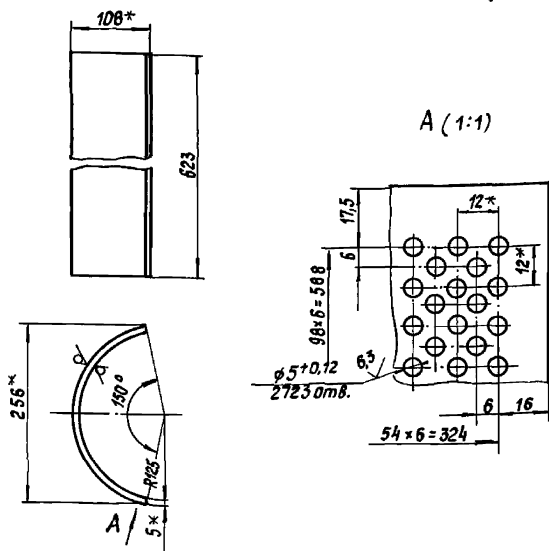

1.* Размеры для справок.
2. ± 1714 / 2

26.20.03.001

| Лист | № докум. | Подп. | Дата | Лит. | Масса | Масшт. |
|--------------|-------------|-------|------|----------|-------|--------|
| 1 | 903-2-37.91 | | | 6,61 | 1:5 | |
| Лист | | | | Листов 1 | | |
| Латгипропром | | | | | | |

Копировал С

Формат А4

26.20.03.002

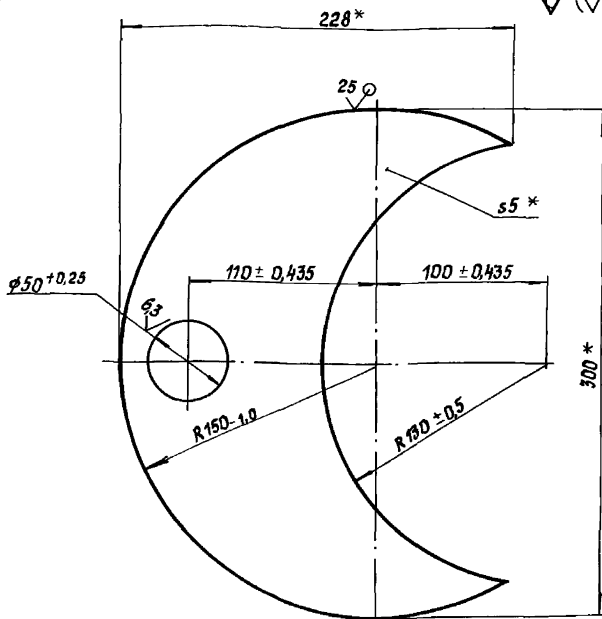

* Размеры для справок.

26.20.03.002

| Лист | № докум. | Подп. | Дата | Лит. | Масса | Масшт. |
|--------------|-------------|-------|------|----------|-------|--------|
| 1 | 903-2-37.91 | | | 1,4 | 1:2 | |
| Лист | | | | Листов 1 | | |
| Латгипропром | | | | | | |

Копировал С

Формат А4

26.20.03.003

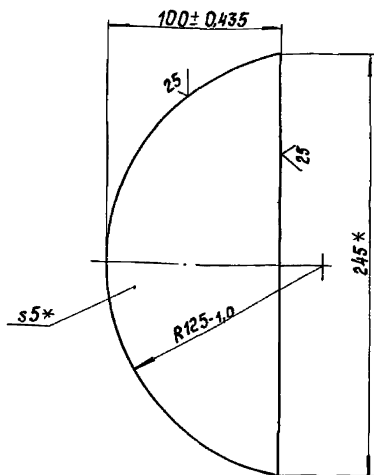

* Размеры для справок.

26.20.03.003

| Лист | № докум. | Подп. | Дата | Лит. | Масса | Масшт. |
|--------------|-------------|-------|------|----------|-------|--------|
| 1 | 903-2-37.91 | | | 0,72 | 1:2 | |
| Лист | | | | Листов 1 | | |
| Латгипропром | | | | | | |

Копировал С

25306-04

Формат А4

26.20.03.004

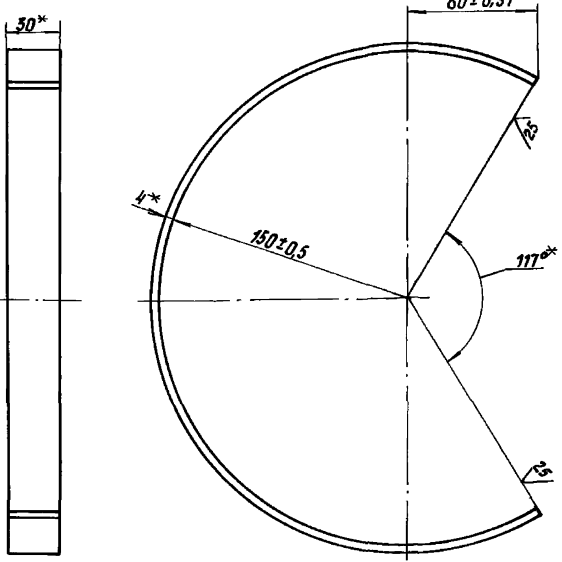

* Размеры для справок.

26.20.03.004

| | | | | | |
|------------------------------|------------------------------|------------------------------|------------------------------|--|------------------------------|
| Имя, № серии, Подпись и дата | Имя, № серии, Подпись и дата | Имя, № серии, Подпись и дата | Имя, № серии, Подпись и дата | Имя, № серии, Подпись и дата | Имя, № серии, Подпись и дата |
| Лист | № докум. | Подпись | Дата | Лит. | Масса |
| Разработ. | Колмец | И.И.И. | | 0,61 | 1:2 |
| Проб. | Колмец | И.И.И. | | Лист | Листов 1 |
| И.контр. | Колмец | И.И.И. | | ЛАТГИПРОПРОМ | |
| И.контр. | Колмец | И.И.И. | | Полоса 4x30-ГОСТ103-76 Ст3кп2ГОСТ535-88 | |
| И.контр. | Колмец | И.И.И. | | ЛАТГИПРОПРОМ | |
| И.контр. | Колмец | И.И.И. | | Формат А4 | |

26.20.03.005

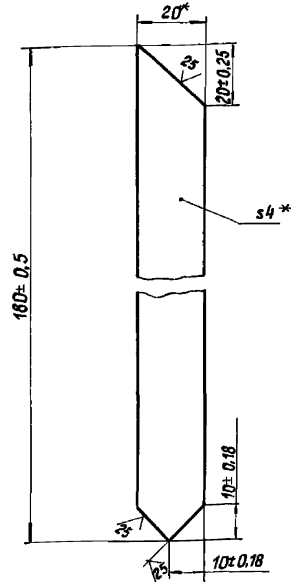

* Размеры для справок.

26.20.03.005

| | | | | | |
|------------------------------|------------------------------|------------------------------|------------------------------|--|------------------------------|
| Имя, № серии, Подпись и дата | Имя, № серии, Подпись и дата | Имя, № серии, Подпись и дата | Имя, № серии, Подпись и дата | Имя, № серии, Подпись и дата | Имя, № серии, Подпись и дата |
| Лист | № докум. | Подпись | Дата | Лит. | Масса |
| Разработ. | Колмец | И.И.И. | | 0,11 | 1:1 |
| Проб. | Колмец | И.И.И. | | Лист | Листов 1 |
| И.контр. | Колмец | И.И.И. | | ЛАТГИПРОПРОМ | |
| И.контр. | Колмец | И.И.И. | | Полоса 4x20-ГОСТ103-76 Ст3кп2ГОСТ535-88 | |
| И.контр. | Колмец | И.И.И. | | ЛАТГИПРОПРОМ | |
| И.контр. | Колмец | И.И.И. | | Формат А4 | |

| Формат | Лист | Обозначение | Наименование | Примечание |
|--------|------|-----------------|--|------------|
| А4 | | | Документация | |
| А4 | | 50.34.00.000 СБ | Сборочный чертёж | |
| | | | Детали | |
| А3 | 1 | 50.34.00.001 | Стойка | 1 |
| Б4 | 2 | 50.34.00.002 | Лист | |
| | | | Лист 6 ГОСТ19903-74 Ст3кп2 ГОСТ14637-79 | |
| | | | 70±0,6x70±0,6 мм | 1 0,23кг |

50.34.00.000

| | | | | | |
|------------------------------|------------------------------|------------------------------|------------------------------|------------------------------|------------------------------|
| Имя, № серии, Подпись и дата | Имя, № серии, Подпись и дата | Имя, № серии, Подпись и дата | Имя, № серии, Подпись и дата | Имя, № серии, Подпись и дата | Имя, № серии, Подпись и дата |
| Лист | № докум. | Подпись | Дата | Лит. | Масса |
| Разработ. | Колмец | И.И.И. | | | |
| Проб. | Колмец | И.И.И. | | Лист | Листов 1 |
| И.контр. | Колмец | И.И.И. | | ЛАТГИПРОПРОМ | |
| И.контр. | Колмец | И.И.И. | | Опора отвода Дн 76 | |
| И.контр. | Колмец | И.И.И. | | ЛАТГИПРОПРОМ | |
| И.контр. | Колмец | И.И.И. | | Формат А4 | |

50.34.00.000 СБ

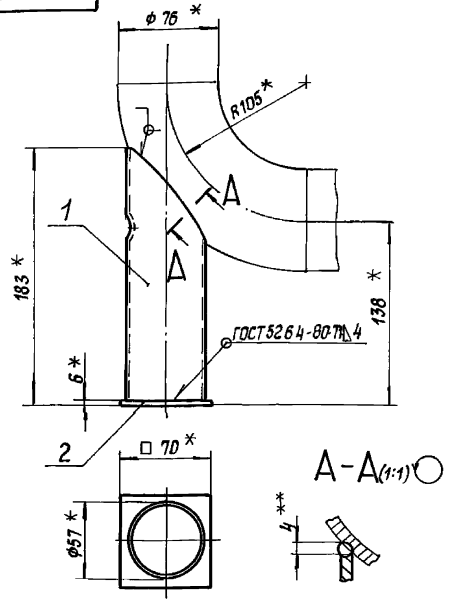

- * Размеры для справок.
- Обработка поверхностей реза детали Б4 ^{25/}
- ** Сварка ручная дуговая.

50.34.00.000 СБ

| | | | | | |
|------------------------------|------------------------------|------------------------------|------------------------------|------------------------------|------------------------------|
| Имя, № серии, Подпись и дата | Имя, № серии, Подпись и дата | Имя, № серии, Подпись и дата | Имя, № серии, Подпись и дата | Имя, № серии, Подпись и дата | Имя, № серии, Подпись и дата |
| Лист | № докум. | Подпись | Дата | Лит. | Масса |
| Разработ. | Колмец | И.И.И. | | 0,91 | 1:2,5 |
| Проб. | Колмец | И.И.И. | | Лист | Листов 1 |
| И.контр. | Колмец | И.И.И. | | ЛАТГИПРОПРОМ | |
| И.контр. | Колмец | И.И.И. | | Опора отвода Дн 76 | |
| И.контр. | Колмец | И.И.И. | | ЛАТГИПРОПРОМ | |
| И.контр. | Колмец | И.И.И. | | Формат А4 | |

Альбом 4

50.35.00.000 СБ

Титловый проект 903-2-37.91

Шаблон для разметки и детали. Укажите №, наименование, количество, размеры и детали.

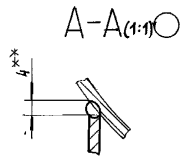
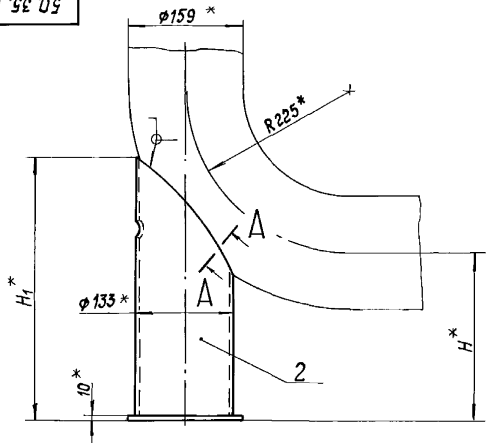

| Обозначение | H*, мм | H1*, мм | Масса, кг |
|--------------|--------|---------|-----------|
| 50.35.00.000 | 180 | 315 | 4,83 |
| -01 | 230 | 365 | 5,39 |
| -02 | 1130 | 1265 | 15,45 |

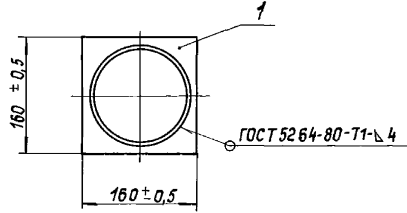

- * Размеры для справок.
- Обработка поверхностей реза детали БЧ $\sqrt{25}$.
- * Сварка ручная дуговая.

| | | | |
|---------------------------------|----------|---------|--|
| 50.35.00.000 СБ | | | |
| Изм./Лист | № докум. | Подпись | Дата |
| Разработ. | Инженер | Л.С. | |
| Проект. | Коллеги | Л.С. | |
| И. контрол. | | | |
| И. контрол. | Коллеги | Л.С. | |
| Утв. | | | |
| Опора отвода D _H 159 | | | Лист <input type="text"/> / Массы <input type="text"/> / Масшт. <input type="text"/> |
| | | | Лист Листов 1 |
| | | | ЛАТИПРОПРОМ |
| Копирован С | | | Формат А3 |

Альбом 4

100.00.00.001

Титловый проект 903-2-37.91

Шаблон для разметки и детали. Укажите №, наименование, количество, размеры и детали.

Шаблон для разметки (1:2,5)

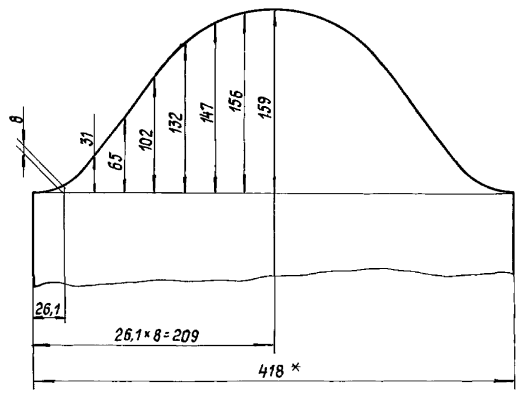
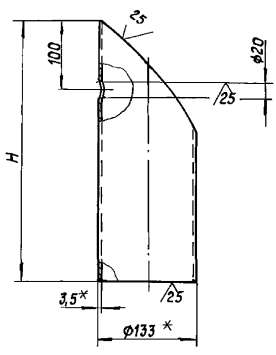

| Обозначение | H, мм | Масса, кг |
|---------------|-------|-----------|
| 100.00.00.001 | 305 | 2,83 |
| -01 | 355 | 3,39 |
| -02 | 1255 | 13,45 |

- * Размеры для справок.
- $\pm \frac{IT14}{2}$.

| | | | |
|---|----------|---------|--|
| 100.00.00.001 | | | |
| Изм./Лист | № докум. | Подпись | Дата |
| Разработ. | Инженер | Л.С. | |
| Проект. | Коллеги | Л.С. | |
| И. контрол. | | | |
| И. контрол. | Коллеги | Л.С. | |
| Утв. | | | |
| Стойка | | | Лист <input type="text"/> / Массы <input type="text"/> / Масшт. <input type="text"/> |
| | | | Лист Листов 1 |
| | | | ЛАТИПРОПРОМ |
| Труба 133x3,5 ГОСТ 8732-78 20 ГОСТ 8731-87 | | | |
| Копирован С | | | 25308-04 11 Формат А3 |

50.38.00.001

Шаблон для разметки (1:2,5)

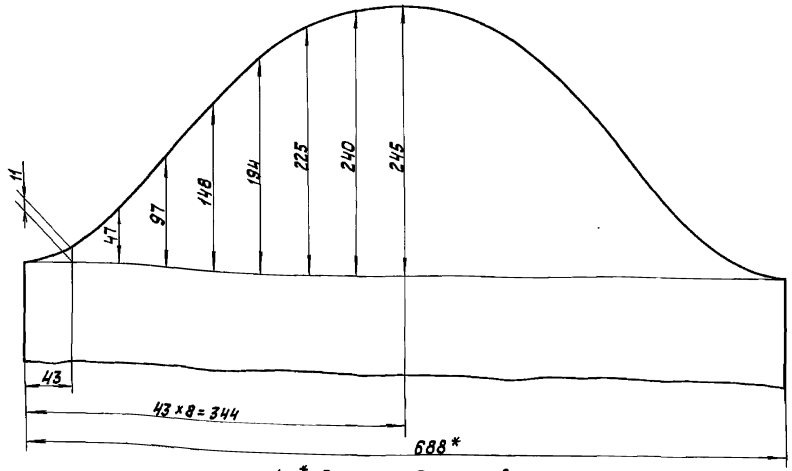
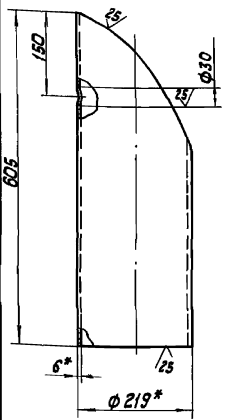

- 1. * Размеры для справок.
- 2. ± 1/14.

| | | | | | |
|--------|------|----------|------|--------------------|-----------------------|
| | | | | 50.38.00.001 | |
| И.И.И. | Лист | № докум. | Лист | Дата | Стойка |
| И.И.И. | Лист | № докум. | Лист | Дата | |
| И.И.И. | Лист | № докум. | Лист | Дата | Труба 20 ГОСТ 8731-87 |
| И.И.И. | Лист | № докум. | Лист | Дата | |
| | | | | 219*6 ГОСТ 8732-78 | |
| | | | | копировал Х.Х. | |
| | | | | Лит. Масса Масшт. | |
| | | | | 17,3 1:5 | |
| | | | | Лист Листов | |
| | | | | ЛАТГИПРОПРОМ | |
| | | | | Формат А3 | |

50.38.00.000 СБ

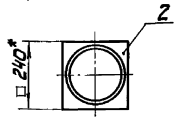
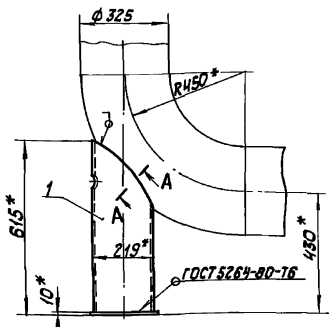

A-A (1:1) ⊙

- 1. * Размеры для справок.
- 2. Обработка поверхностей реза детали 64 25/.
- 3. ** Сварка ручная дугавая.

| | | | | | |
|--------|------|----------|------|-------------------|---------------------|
| | | | | 50.38.00.000 СБ | |
| И.И.И. | Лист | № докум. | Лист | Дата | Опора отвода ДН 325 |
| И.И.И. | Лист | № докум. | Лист | Дата | |
| И.И.И. | Лист | № докум. | Лист | Дата | 21,8 1:10 |
| И.И.И. | Лист | № докум. | Лист | Дата | |
| | | | | Лит. Масса Масшт. | |
| | | | | Лист Листов | |
| | | | | ЛАТГИПРОПРОМ | |
| | | | | Формат А4 | |

| Формат | Лист | Обозначение | Наименование | Лит. | Примечание |
|--------|------|-----------------|------------------------|------|------------|
| | | | <u>Документация</u> | | |
| А4 | | 50.38.00.000 СБ | Сборачный чертеж | | |
| | | | <u>Детали</u> | | |
| А3 | 1 | 50.38.00.001 | Стойка | | 1 |
| Б4 | 2 | 50.38.00.002 | Лист | | |
| | | | Лист 10 ГОСТ 19903-74 | | |
| | | | Стык 2 ГОСТ 14637-79 | | |
| | | | 240±0,575±240±0,575 мм | 1 | 4,52 кг |

| | | | | | |
|--------|------|----------|------|-------------------|---------------------|
| | | | | 50.38.00.000 | |
| И.И.И. | Лист | № докум. | Лист | Дата | Опора отвода ДН 325 |
| И.И.И. | Лист | № докум. | Лист | Дата | |
| И.И.И. | Лист | № докум. | Лист | Дата | 21,8 1:10 |
| И.И.И. | Лист | № докум. | Лист | Дата | |
| | | | | Лит. Масса Масшт. | |
| | | | | Лист Листов | |
| | | | | ЛАТГИПРОПРОМ | |
| | | | | Формат А4 | |

Альбом 4
Типовой проект 903-2-37.91
МАН, Шляпа, Подпалес и Вата, Вексельман, В.М., Шляпа, Подпалес и Вата

26.33.00.000 СБ

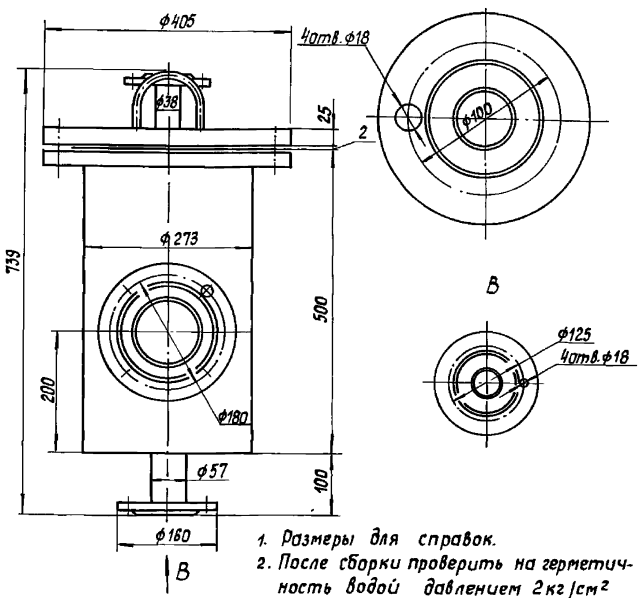
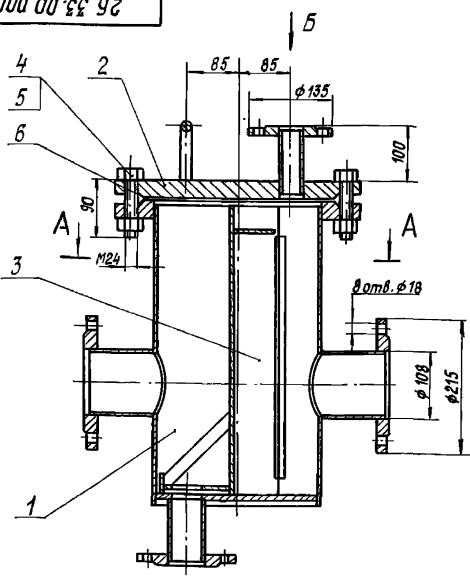

1. Размеры для справок.
2. После сборки проверить на герметичность водой давлением 2 кг/см² в течение 10 минут. Течь не допускается.

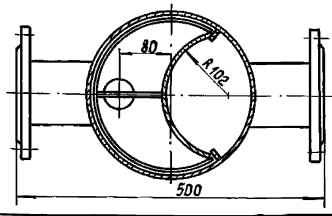

| | | | | | | | |
|-----------------|----------|---------|-------|---|------|-----------|--------|
| 26.33.00.000 СБ | | | | | | | |
| Изм./Лист | № докум. | Исполн. | Дата | фильтр грубой очистки мазута Ду 100 | Лист | Масса | Листов |
| Разработ. | Коллеж | Провер. | Крайя | | | 94,1 | 1:5 |
| Установ. | Коллеж | Утвер. | | | | Лист | Листов |
| Исполн. | Коллеж | Утвер. | | | | Лист | Листов |
| Копирован С | | | | | | Фармат А3 | |

Альбом 4
Типовой проект 903-2-37.91
МАН, Шляпа, Подпалес и Вата, Вексельман, В.М., Шляпа, Подпалес и Вата

| Формат | Зона | Пов. | Обозначение | Наименование | Кол. | Примечание |
|--------|------|------|-----------------|-------------------------------------|------|------------|
| | | | | Документация | | |
| А3 | | | 26.33.00.000 СБ | Сборочный чертеж | | |
| | | | | Сборочные единицы | | |
| А4 | | 1 | 26.33.01.000 | Корпус | 1 | |
| А4 | | 2 | 26.33.02.000 | Крышка | 1 | |
| А4 | | 3 | 26.33.03.000 | Сетка | 1 | |
| | | | | Стандартные изделия | | |
| | | 4 | | Болт М24х90, А6 ГОСТ 7798-70 | 8 | |
| | | 5 | | Гайка М24,5 ГОСТ 5915-70 | 8 | |
| | | 6 | | Прокладка А-250-16 ГОСТ 15180-86 | 1 | |

| | | | | | | | |
|--------------|----------|---------|-------|---|------|-----------|--|
| 26.33.00.000 | | | | | | | |
| Изм./Лист | № докум. | Исполн. | Дата | фильтр грубой очистки мазута Ду 100 | Лист | Листов | |
| Разработ. | Коллеж | Провер. | Крайя | | | | |
| Установ. | Коллеж | Утвер. | | | | | |
| Исполн. | Коллеж | Утвер. | | | | | |
| ЛАТТИПРОПРОМ | | | | | | Фармат А4 | |

Альбом 4
Типовой проект 903-2-37.91
МАН, Шляпа, Подпалес и Вата, Вексельман, В.М., Шляпа, Подпалес и Вата

| Формат | Зона | Пов. | Обозначение | Наименование | Кол. | Примечание |
|--------|------|------|-----------------|--|------|------------|
| | | | | Документация | | |
| А3 | | | 26.33.01.000 СБ | Сборочный чертеж | | |
| | | | | Детали | | |
| А4 | | 1 | 26.33.01.001 | Кожух | 1 | |
| А4 | | 2 | 26.33.01.002 | Патрубок | 2 | |
| А4 | | 3 | 26.33.01.003 | Днище | 1 | |
| Б4 | | 4 | 26.33.01.004 | Ребро | | |
| | | | | Полоса 8х20-ГОСТ 103-76 Ст3кп ГОСТ 535-88 L = 390 ± 0,7 мм | 2 | 0,5 кг |
| Б4 | | 5 | 26.33.01.005 | Патрубок | | |
| | | | | Труба 57х3,5 ГОСТ 10704-76 Ст3сп3 ГОСТ 10705-88 L = 105 ± 0,435 мм | 1 | 0,5 кг |
| | | | | Стандартные изделия | | |
| | | | | Фланцы ГОСТ 12820-80 | | |
| | | 6 | | 1-50-10 Ст3 | 1 | |
| | | 7 | | 1-100-10 Ст3 | 2 | |
| | | 8 | | 1-250-16 Ст3 | 1 | |

| | | | | | | | |
|--------------|----------|---------|-------|--------|------|-----------|--|
| 26.33.01.000 | | | | | | | |
| Изм./Лист | № докум. | Исполн. | Дата | Корпус | Лист | Листов | |
| Разработ. | Коллеж | Провер. | Крайя | | | | |
| Установ. | Коллеж | Утвер. | | | | | |
| Исполн. | Коллеж | Утвер. | | | | | |
| ЛАТТИПРОПРОМ | | | | | | Фармат А4 | |

26 33 01 000 С5

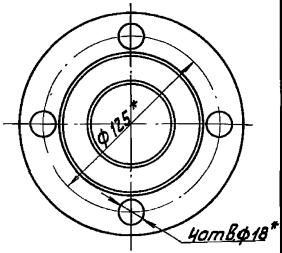
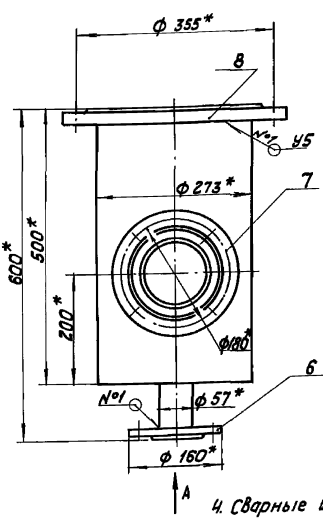
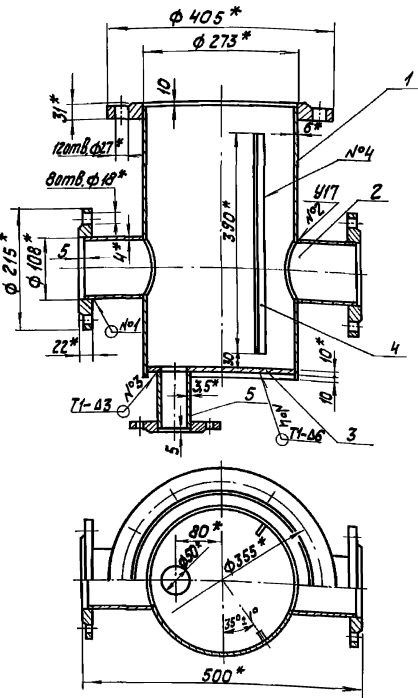

A (1:2)

1. * Размеры для справок.
2. $\pm \frac{1}{2} T 14$
3. Обработка поверхностей реза деталей $6\chi 5$
4. Сварные швы №1 и №2 по ГОСТ 16037-80; №3 и №4 по ГОСТ 5264-80.

| | | | |
|---|--|---------------------------|--------|
| | | 26.33.01.000 С5 | |
| № Лист № Разраб. Дата И. Кондр. И. Кондр. | № Взам. № Проект Дата И. Кондр. | Корпус | |
| | | Лист | Масса |
| | | 528 | 1:5 |
| | | Лист | Листов |
| | | Лат ГИПРОПРОМ | |
| | | Копировав 1/4 - формат А3 | |

26 33 01 001

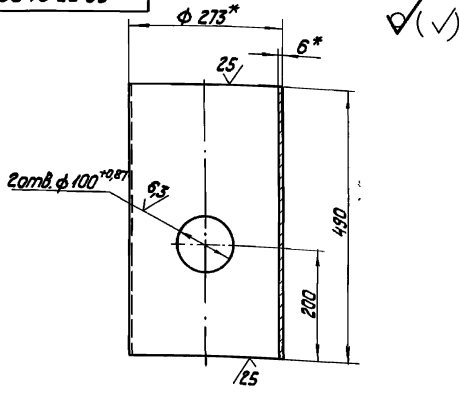

1. * Размеры для справок.
2. $\pm \frac{1}{2} T 14$.

| | | | |
|--|--|---------------------------|--------|
| | | 26.33.01.001 | |
| № Лист № Разраб. Дата И. Кондр. | № Взам. № Проект Дата И. Кондр. | Кожа | |
| | | Лист | Масса |
| | | 1936 | 1:5 |
| | | Лист | Листов |
| | | Лат ГИПРОПРОМ | |
| | | Копировав 1/4 - формат А4 | |

26 33 01 002

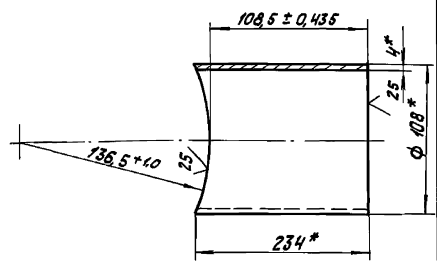

- * Размеры для справок.

| | | | |
|--|--|---------------------------|--------|
| | | 26.33.01.002 | |
| № Лист № Разраб. Дата И. Кондр. | № Взам. № Проект Дата И. Кондр. | Патрубок | |
| | | Лист | Масса |
| | | 176 | 1:2 |
| | | Лист | Листов |
| | | Лат ГИПРОПРОМ | |
| | | Копировав 1/4 - формат А4 | |

26.33.01.003

(✓) (✓)

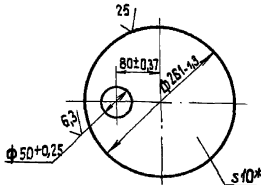

* Размер для справок

26.33.01.003

| | | | | |
|---------------------------------|---------------|----------|----------|--------------|
| ИЗМЕНИТЬ НА ВОЗНИКШИЕ ИЗМЕНЕНИЯ | ПРОИЗВОДИТЕЛЬ | МАТЕРИАЛ | МАССА | МАССА ЧИСТАЯ |
| РАЗРАБОТКА | КОМПЕТЕНТ | ДИТА | 4,05 | 1:5 |
| ПРОЕКТ | КРАЯ | ЛИСТ | ЛИСТОВ 1 | |
| И.КОНТРОЛЬ | КОМПЕТЕНТ | ЛИСТ | ЛИСТОВ 1 | |
| И.КОНТРОЛЬ | КОМПЕТЕНТ | ЛИСТ | ЛИСТОВ 1 | |
| И.КОНТРОЛЬ | КОМПЕТЕНТ | ЛИСТ | ЛИСТОВ 1 | |

Лист 10 ГОСТ 19903-74
Ст 3 кп 2 ГОСТ 14637-79
ЛАТГИПРОПРОМ
Копировал 38 формат А4

26.33.02.000 СБ

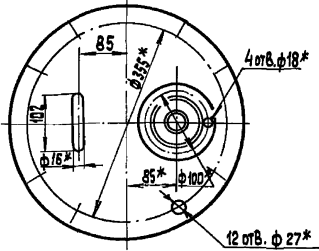
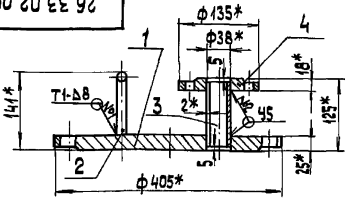

1* Размеры для справок.
2 ± 1/4
3. Сварные швы №1 по ГОСТ 5264-80; №2 по ГОСТ 16037-80.

26.33.02.000 СБ

| | | | | |
|---------------------------------|---------------|----------|----------|--------------|
| ИЗМЕНИТЬ НА ВОЗНИКШИЕ ИЗМЕНЕНИЯ | ПРОИЗВОДИТЕЛЬ | МАТЕРИАЛ | МАССА | МАССА ЧИСТАЯ |
| РАЗРАБОТКА | КОМПЕТЕНТ | ДИТА | 30,84 | 1:5 |
| ПРОЕКТ | КРАЯ | ЛИСТ | ЛИСТОВ 1 | |
| И.КОНТРОЛЬ | КОМПЕТЕНТ | ЛИСТ | ЛИСТОВ 1 | |
| И.КОНТРОЛЬ | КОМПЕТЕНТ | ЛИСТ | ЛИСТОВ 1 | |
| И.КОНТРОЛЬ | КОМПЕТЕНТ | ЛИСТ | ЛИСТОВ 1 | |

Лист 25 ГОСТ 19903-74
Ст 3 кп 2 ГОСТ 14637-79
ЛАТГИПРОПРОМ
Копировал 38 формат А4

| Поз. | Обозначение | Наименование | Кол. | Примечание |
|------|-----------------|---|------|------------|
| | | Документация | | |
| 4ч | 26.33.02.000 СБ | Сборочный чертеж | | |
| | | Детали | | |
| 4ч | 1 | 26.33.02.001 | 1 | Крышка |
| 4ч | 2 | 26.33.02.002 | 1 | Сноба |
| 4ч | 3 | 26.33.02.003 | 1 | Патрубок |
| | | Труба 38×2 ГОСТ 10704-76 Ст 3 кп 2 ГОСТ 14637-80 L = 115 ± 0,435 мм | 1 | 0,21 кг |
| | | Стандартные изделия | | |
| | | Фланец 1-32-10 ст 3 ГОСТ 12820-80 | 1 | |

26.33.02.000

| | | | | |
|---------------------------------|---------------|----------|----------|--------------|
| ИЗМЕНИТЬ НА ВОЗНИКШИЕ ИЗМЕНЕНИЯ | ПРОИЗВОДИТЕЛЬ | МАТЕРИАЛ | МАССА | МАССА ЧИСТАЯ |
| РАЗРАБОТКА | КОМПЕТЕНТ | ДИТА | | |
| ПРОЕКТ | КРАЯ | ЛИСТ | ЛИСТОВ 1 | |
| И.КОНТРОЛЬ | КОМПЕТЕНТ | ЛИСТ | ЛИСТОВ 1 | |
| И.КОНТРОЛЬ | КОМПЕТЕНТ | ЛИСТ | ЛИСТОВ 1 | |
| И.КОНТРОЛЬ | КОМПЕТЕНТ | ЛИСТ | ЛИСТОВ 1 | |

Лист 25 ГОСТ 19903-74
Ст 3 кп 2 ГОСТ 14637-79
ЛАТГИПРОПРОМ
Копировал 38 формат А4

26.33.02.001

25 (✓) (✓)

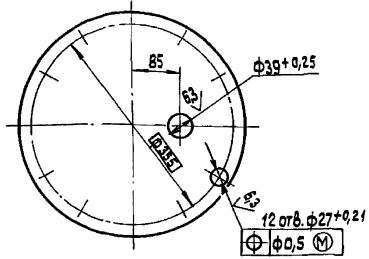
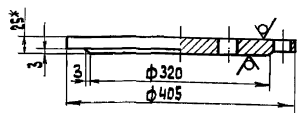

1* Размер для справок.
2 ± 1/4

26.33.02.001

| | | | | |
|---------------------------------|---------------|----------|----------|--------------|
| ИЗМЕНИТЬ НА ВОЗНИКШИЕ ИЗМЕНЕНИЯ | ПРОИЗВОДИТЕЛЬ | МАТЕРИАЛ | МАССА | МАССА ЧИСТАЯ |
| РАЗРАБОТКА | КОМПЕТЕНТ | ДИТА | 28,28 | 1:5 |
| ПРОЕКТ | КРАЯ | ЛИСТ | ЛИСТОВ 1 | |
| И.КОНТРОЛЬ | КОМПЕТЕНТ | ЛИСТ | ЛИСТОВ 1 | |
| И.КОНТРОЛЬ | КОМПЕТЕНТ | ЛИСТ | ЛИСТОВ 1 | |
| И.КОНТРОЛЬ | КОМПЕТЕНТ | ЛИСТ | ЛИСТОВ 1 | |

Лист 25 ГОСТ 19903-74
Ст 3 кп 2 ГОСТ 14637-79
ЛАТГИПРОПРОМ
Копировал 38 формат А4

26.33.02.002

✓(✓)

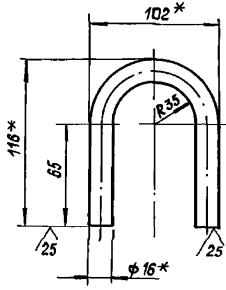

- 1. * Размеры для справок.
- 2. ± $\frac{IT14}{2}$.

26.33.02.002

Скоба

| Лист | Масса | Масштаб |
|------|-------|---------|
| 0,42 | 1:2 | |

Лист Листов 1

Круг 16-ГОСТ 2590-80 Ст3 кп ГОСТ 535-88

ЛАТГИПРОПРОМ

Копировал С

Формат А4

26.33.03.000 СБ

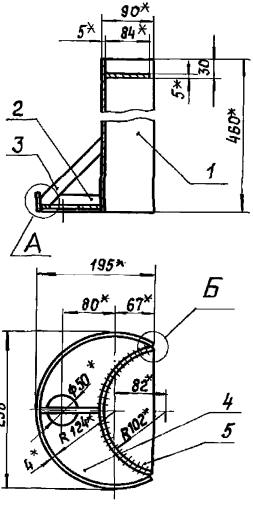

A (1:1)

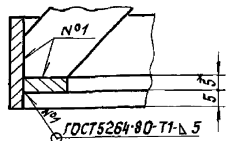

Б (1:1)

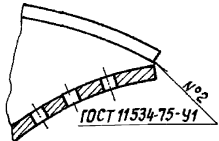

- 1. * Размеры для справок.
- 2. ± $\frac{IT14}{2}$.

26.33.03.000 СБ

Сетка

| Лист | Масса | Масштаб |
|------|-------|---------|
| 6,05 | 1:5 | |

Лист Листов 1

ЛАТГИПРОПРОМ

Копировал С

Формат А4

| Лист | Зона | Лист | Обозначение | Наименование | Кол. | Примечание |
|------|------|------|-----------------|------------------|------|------------|
| | | | | Документация | | |
| А4 | | | 26.33.03.000 СБ | Сборочный чертеж | | |
| | | | | Детали | | |
| А4 | 1 | | 26.33.03.001 | Сетка | 1 | |
| А4 | 2 | | 26.33.03.002 | Бортик | 1 | |
| А4 | 3 | | 26.33.03.003 | Связь | 1 | |
| А4 | 4 | | 26.33.03.004 | Донышко | 1 | |
| А4 | 5 | | 26.33.03.005 | Ручка | 1 | |

26.33.03.000

Сетка

| Лист | Лист | Листов |
|------|------|--------|
| | | 1 |

ЛАТГИПРОПРОМ

Копировал С

Формат А4

26.33.03.000 СБ

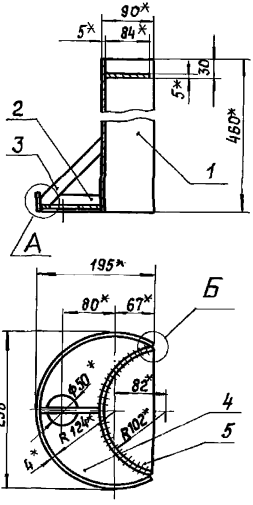

A (1:1)

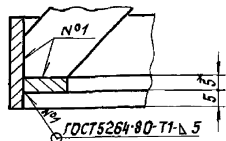

Б (1:1)

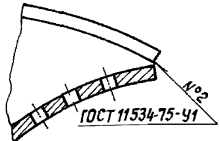

- 1. * Размеры для справок.
- 2. ± $\frac{IT14}{2}$.

26.33.03.000 СБ

Сетка

| Лист | Масса | Масштаб |
|------|-------|---------|
| 6,05 | 1:5 | |

Лист Листов 1

ЛАТГИПРОПРОМ

Копировал С

Формат А4

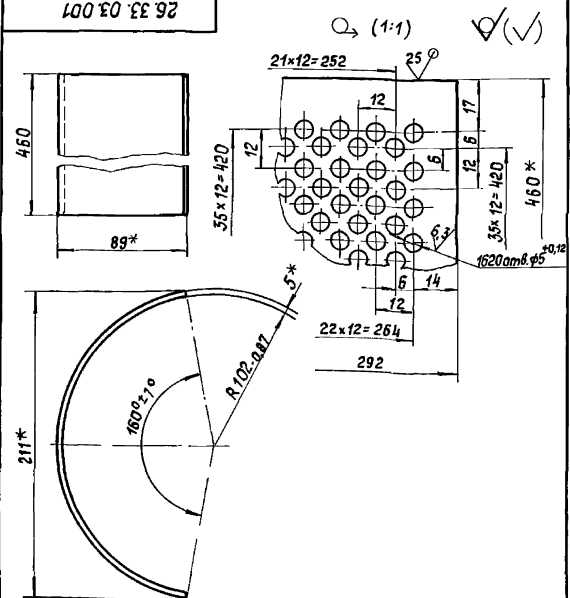

Q3 (1:1)

- 1. * Размеры для справок.
- 2. ± $\frac{IT14}{2}$.

26.33.03.001

Сетка

| Лист | Масса | Масштаб |
|------|-------|---------|
| 4,03 | 1:2 | |

Лист Листов 1

5 ГОСТ 19303-74 Лист Ст3 кп ГОСТ 14637-79

Копировал С 25306-04

Формат А4

Альбом 4
 Типовой проект 903-2-3791
 Изделие: **Бортик**

26.33.03.002

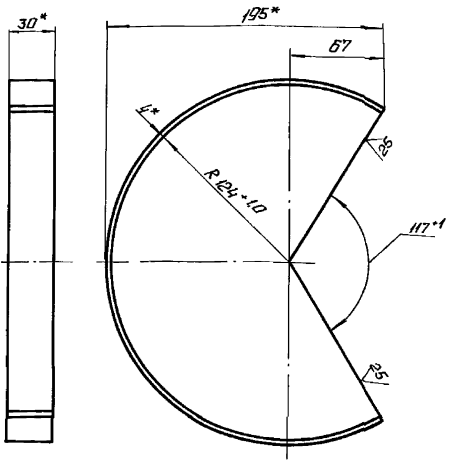

1 * Размеры для справок.
 2 ± $\frac{17.14}{2}$.

| | | | | | | | | | |
|---|------|---|-------|-----------------|-----------------------|-------|-----------|--|--|
| | | | | 26.33.03.002 | | | | | |
| № | Лист | № | Писья | Лист | Масса | Число | | | |
| Р | Р | К | К | Бортик | 0,51 | 1:2 | | | |
| Л | Л | К | К | Лист | Листов 1 | | | | |
| И | И | К | К | Литера | 4-20-10СТ 103-76 | | | | |
| У | У | К | К | Углы | Ст 3 кп 2 ГОСТ 535-88 | | | | |
| | | | | Латгипропром | | | | | |
| | | | | Копировал: С.Г. | | | Формат А4 | | |

Альбом 4
 Типовой проект 903-2-3791
 Изделие: **СВЯЗЬ**

26.33.03.003

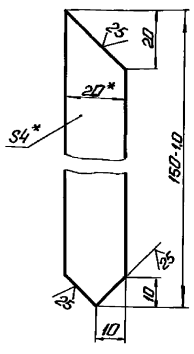

1 * Размер для справок.
 2 ± $\frac{17.14}{2}$.

| | | | | | | | | | |
|---|------|---|-------|-----------------|-----------------------|-------|-----------|--|--|
| | | | | 26.33.03.003 | | | | | |
| № | Лист | № | Писья | Лист | Масса | Число | | | |
| Р | Р | К | К | СВЯЗЬ | 0,09 | 1:1 | | | |
| Л | Л | К | К | Лист | Листов 1 | | | | |
| И | И | К | К | Литера | 4-20-10СТ 103-76 | | | | |
| У | У | К | К | Углы | Ст 3 кп 2 ГОСТ 535-88 | | | | |
| | | | | Латгипропром | | | | | |
| | | | | Копировал: С.Г. | | | Формат А4 | | |

Альбом 4
 Типовой проект 903-2-3791
 Изделие: **ДОНЬШКО**

26.33.03.004

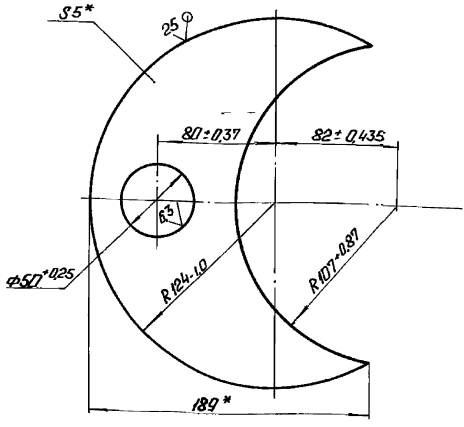

* Размер для справок.

| | | | | | | | | | |
|---|------|---|-------|-----------------|-------------------------|-------|-----------|--|--|
| | | | | 26.33.03.004 | | | | | |
| № | Лист | № | Писья | Лист | Масса | Число | | | |
| Р | Р | К | К | ДОНЬШКО | 0,92 | 1:2 | | | |
| Л | Л | К | К | Лист | Листов 1 | | | | |
| И | И | К | К | Литера | 5 ГОСТ 19903-74 | | | | |
| У | У | К | К | Углы | Ст 3 кп 2 ГОСТ 14637-79 | | | | |
| | | | | Латгипропром | | | | | |
| | | | | Копировал: С.Г. | | | Формат А4 | | |

Альбом 4
 Типовой проект 903-2-3791
 Изделие: **РУЧКА**

26.33.03.005

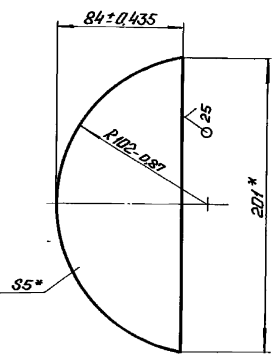

* Размеры для справок.

| | | | | | | | | | |
|---|------|---|-------|-----------------|-------------------------|-------|-----------|--|--|
| | | | | 26.33.03.005 | | | | | |
| № | Лист | № | Писья | Лист | Масса | Число | | | |
| Р | Р | К | К | РУЧКА | 0,5 | 1:2 | | | |
| Л | Л | К | К | Лист | Листов 1 | | | | |
| И | И | К | К | Литера | 5 ГОСТ 19903-74 | | | | |
| У | У | К | К | Углы | Ст 3 кп 2 ГОСТ 14637-79 | | | | |
| | | | | Латгипропром | | | | | |
| | | | | Копировал: С.Г. | | | Формат А4 | | |

| Вид | Зона | Лист | Обозначение | Наименование | Кол | Примечание |
|--|------------|--------------|-----------------|------------------|---------|------------|
| Документация | | | | | | |
| В | | | 28.06.01.000 СБ | Сборочный чертёж | | |
| Детали | | | | | | |
| И | 1 | 28.06.01.001 | | Стенка | 2 | |
| И | 2 | 28.06.01.002 | | Стенка | | |
| Лист 5 ГОСТ 19903-74 Ст 3 кл 2 ГОСТ 14637-79 | | | | | | |
| И | 3 | 28.06.01.003 | | Полка | 2 | 9,83кг |
| Уголок 63x63x6 ГОСТ 8509-86 Ст 3 кл 2 ГОСТ 535-88 | | | | | | |
| И | 4 | 28.06.01.004 | | Полка | 4 | 5,15кг |
| L = 900 ± 23 мм | | | | | | |
| Уголок 63x63x6 ГОСТ 8509-86 Ст 3 кл 2 ГОСТ 535-88 | | | | | | |
| L = 526 ± 0,7 мм | | | | | | |
| 28.06.01.000 | | | | | | |
| И. разраб. | И. провер. | И. одоб. | И. вып. | И. вып. | И. вып. | И. вып. |
| И. разраб. | И. провер. | И. одоб. | И. вып. | И. вып. | И. вып. | И. вып. |
| Короб | | | | ЛАТГИПРОПРОМ | | |
| Копировал К.У. | | | | Формат А4 | | |

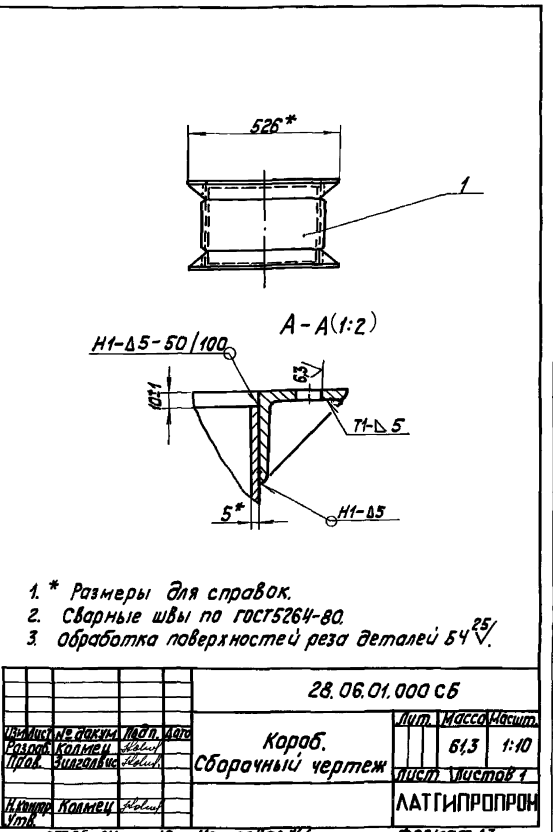
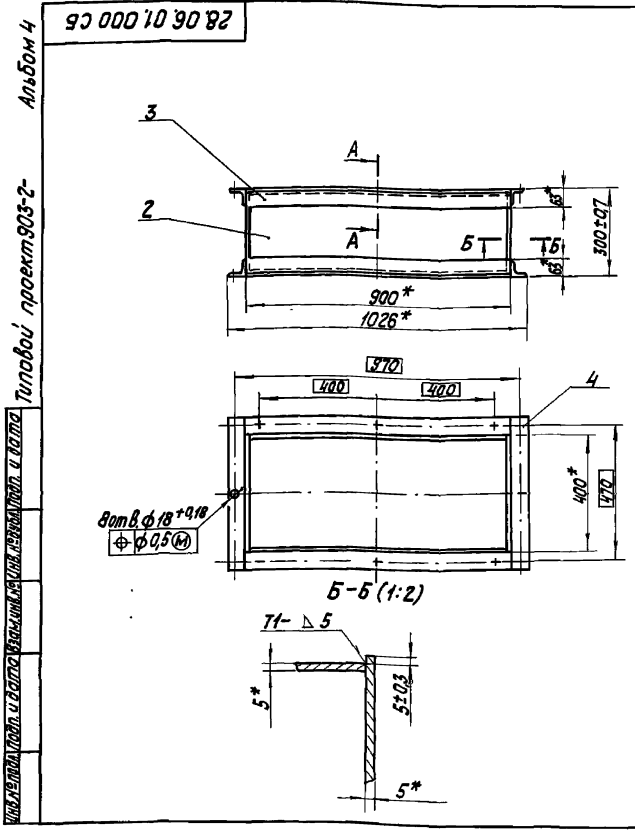
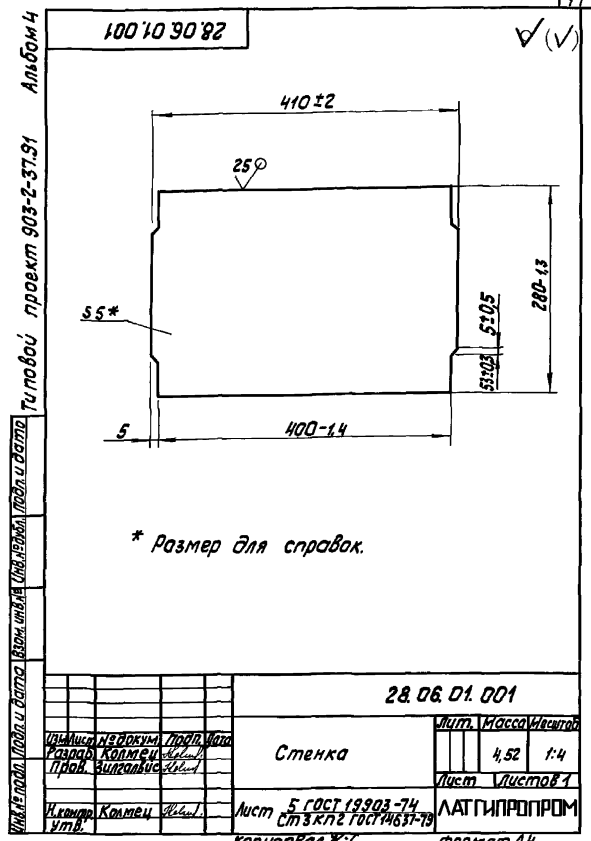

Типовой проект 903-2-37.91 Альбом 4

Имя, № докум. Подпись и дата (взят. нив. № 1) Имя, № докум. Подпись и дата

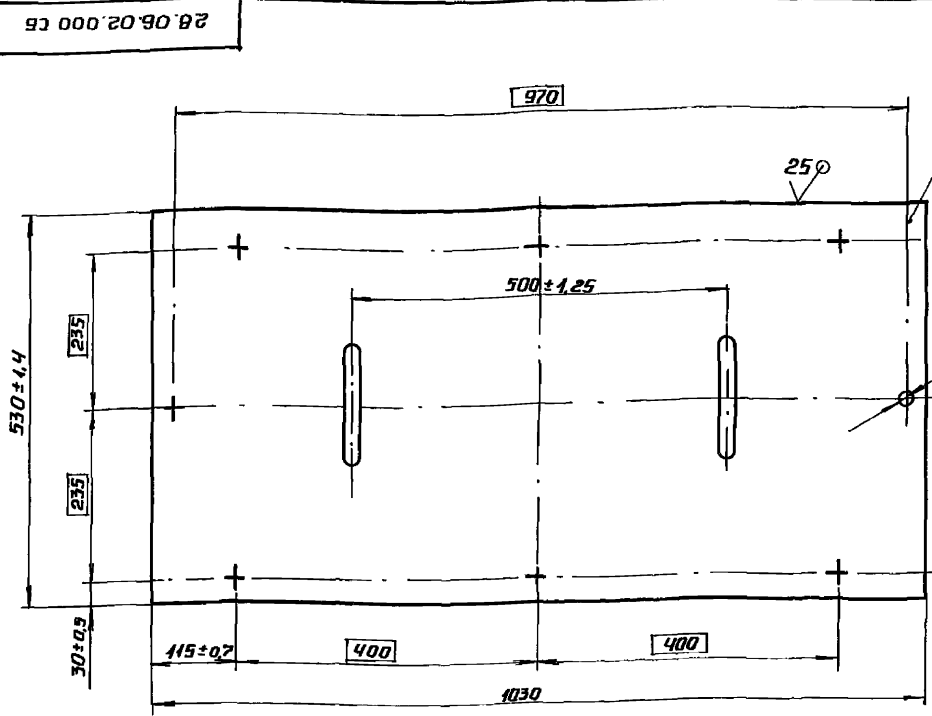

* Размеры для справок.

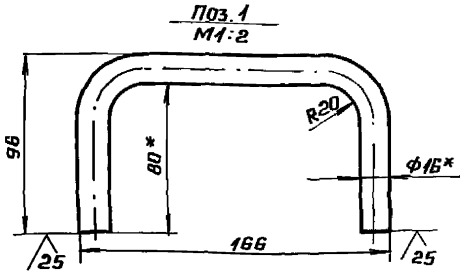

| | | | | | |
|--------------------|--------|--------|------------------|--|--|
| | | | 28.06.02.000 СБ | | |
| Изм. Лист № докум. | Подп. | Дата | Крышка | | |
| Разр. Коллеж | Коллеж | Коллеж | СБОРОЧНЫЙ ЧЕРТЕЖ | | |
| Проб. | | | Лист 22 Листов 1 | | |
| И. контр. Коллеж | Коллеж | Коллеж | ЛАТГИПРОПРОМ | | |
| УТВ. | | | | | |

Копировал М. ФОРМАТ ВЗ

Типовой проект 903-2-37.91 Альбом 4

Имя, № докум. Подпись и дата (взят. нив. № 1) Имя, № докум. Подпись и дата

| Форм. зона | Поз. | Обозначение | Наименование | Кол. | Примечание |
|------------|------|-----------------|------------------------|------|------------|
| | | | Документация | | |
| ВЗ | | 28.06.02.000 СБ | СБОРОЧНЫЙ ЧЕРТЕЖ | | |
| | | | ДЕТАЛИ | | |
| ВЗ | 1 | 28.06.02.001 | Ручка | | |
| | | | Круг 16-8 ГОСТ 2590-88 | | |
| | | | 20 ГОСТ 1050-74 | | |
| | | | L = 302 ± 1,05 мм | 2 | 0,48 кг |
| ВЗ | 2 | 28.06.02.002 | Планта | | |
| | | | Лист 5 ГОСТ 19903-74 | | |
| | | | Ст 3 кп 2 ГОСТ 4637-79 | 1 | 21,5 кг |

28.06.02.000

Крышка

ЛАТГИПРОПРОМ

Копировал М. ФОРМАТ ВЗ

Типовой проект 903-2-37.91 Альбом 4

Имя, № докум. Подпись и дата (взят. нив. № 1) Имя, № докум. Подпись и дата

| Форм. зона | Поз. | Обозначение | Наименование | Кол. | Примечание |
|------------|------|-----------------|------------------|------|------------|
| | | | Документация | | |
| ВЗ | | 28.06.03.000 СБ | СБОРОЧНЫЙ ЧЕРТЕЖ | | |
| | | | ДЕТАЛИ | | |
| ВЗ | 1 | 28.06.03.001 | Кронштейн | 1 | |
| | 2 | -01 | Кронштейн | 1 | |
| ВЗ | 3 | 28.06.03.002 | Планта | 1 | |

28.06.03.000

Планта с кронштейном

ЛАТГИПРОПРОМ

Копировал М. ФОРМАТ ВЗ

Угловой проект 903-2-37.91 Альбом 4

28.06.03.000 СБ

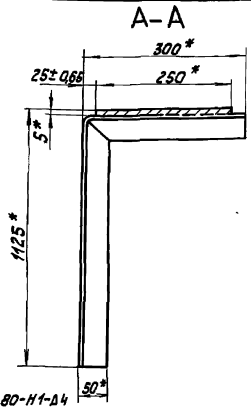
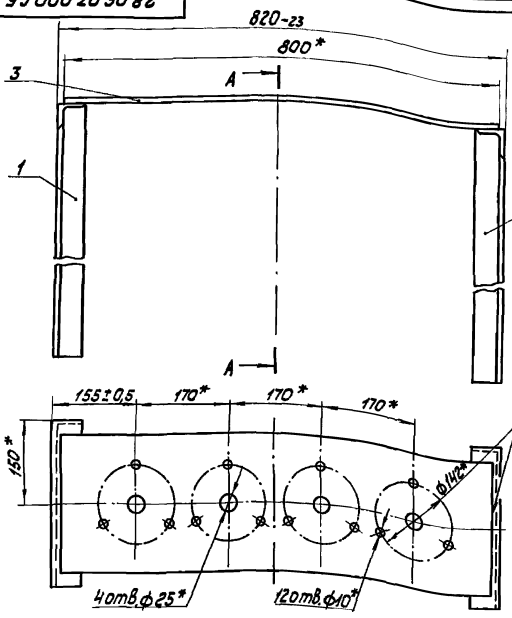

* размеры для справок.

| | | |
|------------------------|--------------|--------|
| 28.06.03.000 СБ | | |
| Материал: Латгипропром | Лист | Масса |
| Разработчик: Колмев | 18.6 | 1.5 |
| Проектировщик: Колмев | Лист | Листов |
| И.Колмев | ЛАТГИПРОПРОМ | |
| УТВ | Формат А3 | |

Угловой проект 903-2-37.91 Альбом 4

28.06.03.001

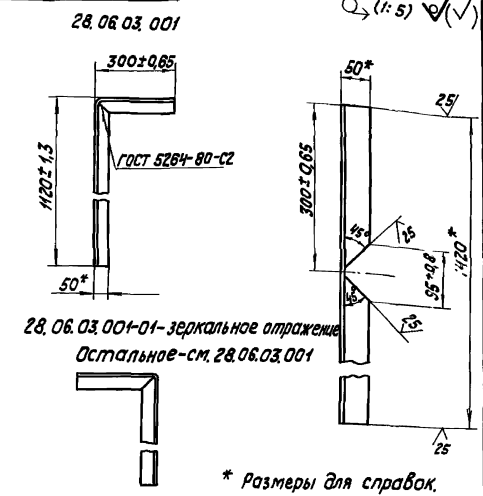

* Размеры для справок.

| | | |
|------------------------|--------------|--------|
| 28.06.03.001 | | |
| Материал: Латгипропром | Лист | Масса |
| Разработчик: Колмев | 5.35 | 1.10 |
| Проектировщик: Колмев | Лист | Листов |
| И.Колмев | ЛАТГИПРОПРОМ | |
| УТВ | Формат А4 | |

Угловой проект 903-2-37.91 Альбом 4

28.06.03.002

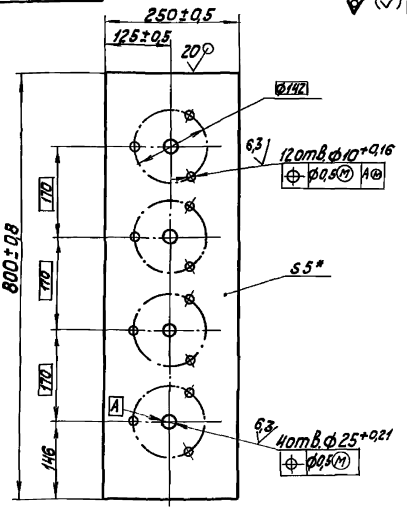

* Размер для справок

| | | |
|------------------------|--------------|--------|
| 28.06.03.002 | | |
| Материал: Латгипропром | Лист | Масса |
| Разработчик: Колмев | 7.65 | 1.5 |
| Проектировщик: Колмев | Лист | Листов |
| И.Колмев | ЛАТГИПРОПРОМ | |
| УТВ | Формат А4 | |

| Область | Зона | Лист | Обозначение | Наименование | Кол. | Примечание |
|--|--|--|---|----------------------------|------------------|------------|
| Документация | | | | | | |
| ИЧ | | | 67.06.00.000 СБ | СБОРОЧНЫЙ ЧЕРТЕЖ | | |
| Детали | | | | | | |
| ИЧ | 1 | | 67.06.00.001 | Ушко | 1 | |
| ИЧ | 2 | | 67.06.00.002 | Лента | | |
| | | | Лист 0,5 ГОСТ 19903-74 Ст 3 кл 4 ГОСТ 16523-70 | | | |
| | | | 400±2×5±0,15 мм | | 1 | 0,008 кг |
| Стандартные изделия | | | | | | |
| | 3 | | | Шплицт 5×16 ГОСТ 397-79 | 1 | |
| Хомут | | | | | | |
| Изм. Лист № докум. Подп. Дата | | | 67.06.00.000 | | Лит. Лист Листов | |
| Разр. Коллеж. Пров. Т. контр. И. контр. Утв. | Коллеж. Пров. Т. контр. И. контр. Утв. | Коллеж. Пров. Т. контр. И. контр. Утв. | Хомут | | Лит. Лист Листов | |
| | | | ЛАТГИПРОПРОМ | | 1 | |

Имя, № докум. Подпись и дата Взам. инв. № учред. Подпись и дата

Копировал ЛА- формат А4

93 000 00 90 29

А-А (4:1)

РАЗМЕРЫ ДЛЯ СПРАВКИ.

| | | | 67.06.00.000 СБ | |
|--|--|--|------------------|---|
| Изм. Лист | № докум. | Подп. | Дата | Лит. МАСШ. МАСШ. |
| Разр. Коллеж. Пров. Т. контр. И. контр. Утв. | Коллеж. Пров. Т. контр. И. контр. Утв. | Коллеж. Пров. Т. контр. И. контр. Утв. | | Хомут СБОРОЧНЫЙ ЧЕРТЕЖ 0,014 4:1 Лист Листов 1 |
| | | | Лит. Лист Листов | |
| | | | ЛАТГИПРОПРОМ | |

Копировал ЛА- формат А4

Имя, № докум. Подпись и дата Взам. инв. № учред. Подпись и дата

Копировал ЛА- формат А4

100 000 00 29

* РАЗМЕРЫ ДЛЯ СПРАВКИ.

| | | | 67.06.00.001 | |
|--|--|--|------------------|------------------------------------|
| Изм. Лист | № докум. | Подп. | Дата | Лит. МАСШ. МАСШ. |
| Разр. Коллеж. Пров. Т. контр. И. контр. Утв. | Коллеж. Пров. Т. контр. И. контр. Утв. | Коллеж. Пров. Т. контр. И. контр. Утв. | | Ушко 0,002 2:1 Лист Листов 1 |
| | | | Лит. Лист Листов | |
| | | | ЛАТГИПРОПРОМ | |

Копировал ЛА- формат А4

Имя, № докум. Подпись и дата Взам. инв. № учред. Подпись и дата

100 000 20 29

1. * РАЗМЕРЫ ДЛЯ СПРАВКИ.
1/14
2. / 2.

| | | | 67.02.00.004 | |
|--|--|--|------------------|--------------------------------------|
| Изм. Лист | № докум. | Подп. | Дата | Лит. МАСШ. МАСШ. |
| Разр. Коллеж. Пров. Т. контр. И. контр. Утв. | Коллеж. Пров. Т. контр. И. контр. Утв. | Коллеж. Пров. Т. контр. И. контр. Утв. | | Ниппель 0,45 4:1 Лист Листов 1 |
| | | | Лит. Лист Листов | |
| | | | ЛАТГИПРОПРОМ | |

Копировал ЛА- формат А4

Имя, № докум. Подпись и дата Взам. инв. № учред. Подпись и дата

25306-04 21 Копировал ЛА- формат А4

67.15.00.001

25/ (✓)

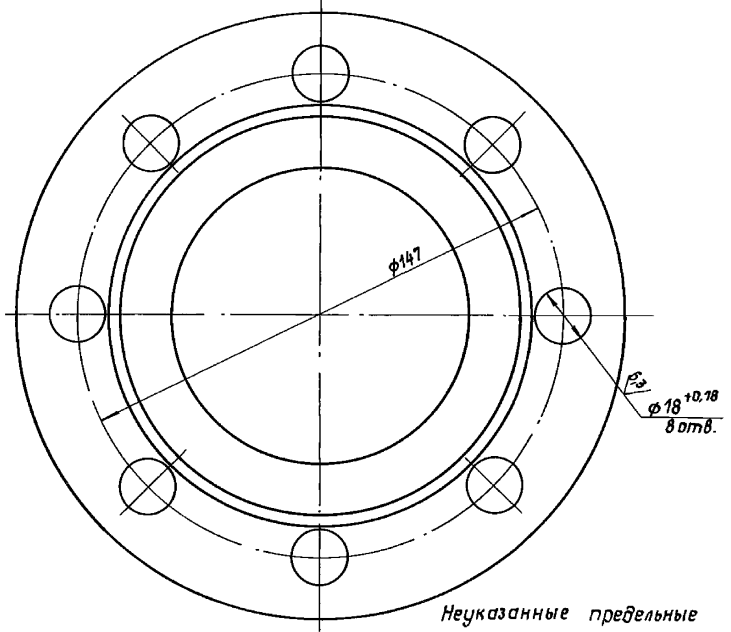
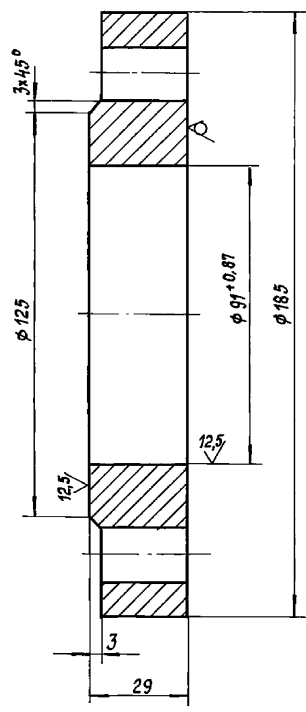

Неуказанные предельные отклонения размеров: диаметров - Н14, h14, остальных - $\pm \frac{IT14}{2}$.

| | | | | | | |
|---------------|----------|---------|---------------|------|--------|---------------|
| 67.15.00.001 | | | | Лист | Масса | Масштаб |
| Исполн. | Провер. | Дата | Материал | 4,18 | 1:1 | |
| Разработчик | Брицкова | 1981.12 | Фланец | Лист | Листов | 1 |
| Проектировщик | Колмец | 1981.12 | ГОСТ 19903-74 | | | ЛАТГИПРОПРОМ |
| Инженер | Колмец | 1981.12 | Ст.з.кн.2 | | | ГОСТ 14637-79 |
| Чт.в. | | | Копирован | | | Формат А3 |

67.15.00.002

25/ (✓)

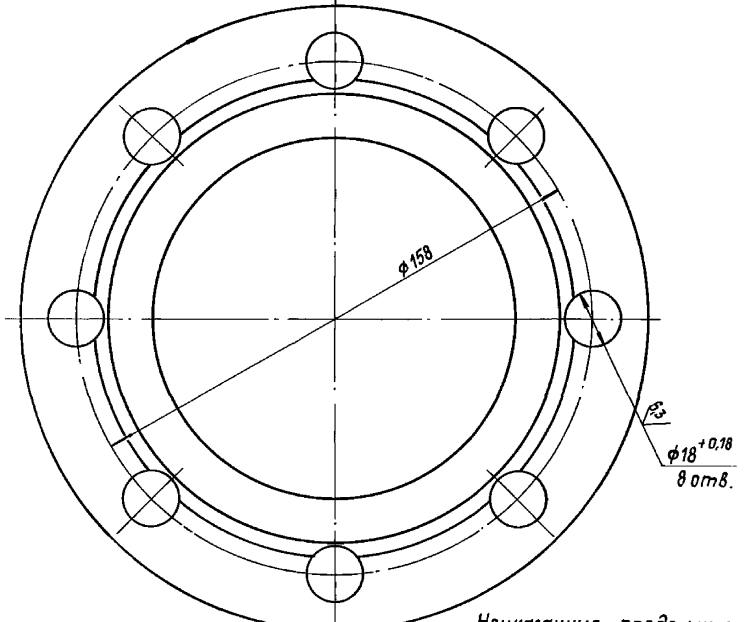
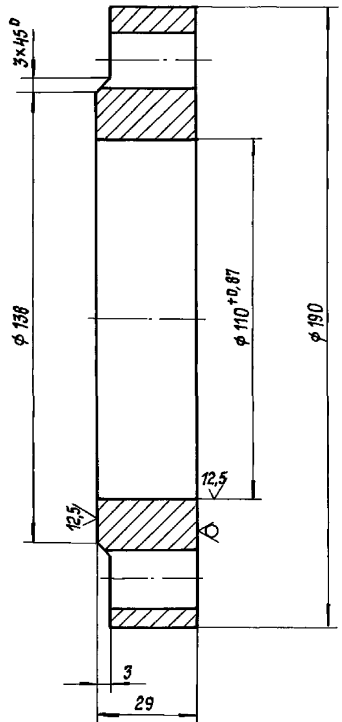

Неуказанные предельные отклонения размеров: диаметров - Н14, h14, остальных - $\pm \frac{IT14}{2}$.

| | | | | | | |
|---------------|----------|---------|---------------|------|--------|---------------|
| 67.15.00.002 | | | | Лист | Масса | Масштаб |
| Исполн. | Провер. | Дата | Материал | 3,84 | 1:1 | |
| Разработчик | Брицкова | 1981.12 | Фланец | Лист | Листов | 1 |
| Проектировщик | Колмец | 1981.12 | ГОСТ 19903-74 | | | ЛАТГИПРОПРОМ |
| Инженер | Колмец | 1981.12 | Ст.з.кн.2 | | | ГОСТ 14637-79 |
| Чт.в. | | | Копирован | | | Формат А3 |