ФЕДЕРАЛЬНОЕ АГЕНТСТВО
ПО ТЕХНИЧЕСКОМУ РЕГУЛИРОВАНИЮ И МЕТРОЛОГИИ



НАЦИОНАЛЬНЫЙ
СТАНДАРТ
РОССИЙСКОЙ
ФЕДЕРАЦИИ

ГОСТ Р
58755—
2019

ПОДМОСТИ ПЕРЕДВИЖНЫЕ СБОРНО-РАЗБОРНЫЕ

Технические условия

Издание официальное



Москва
Стандартинформ
2020

Предисловие

1 РАЗРАБОТАН Федеральным государственным бюджетным общеобразовательным учреждением высшего образования «Национальный исследовательский Московский государственный строительный университет» (НИУ МГСУ)

2 ВНЕСЕН Техническим комитетом по стандартизации ТК 465 «Строительство»

3 УТВЕРЖДЕН И ВВЕДЕН В ДЕЙСТВИЕ Приказом Федерального агентства по техническому регулированию и метрологии от 12 декабря 2019 г. № 1385-ст

4 ВВЕДЕН ВПЕРВЫЕ

Правила применения настоящего стандарта установлены в статье 26 Федерального закона от 29 июня 2015 г. № 162-ФЗ «О стандартизации в Российской Федерации». Информация об изменениях к настоящему стандарту публикуется в ежегодном (по состоянию на 1 января текущего года) информационном указателе «Национальные стандарты», а официальный текст изменений и поправок — в ежемесячном информационном указателе «Национальные стандарты». В случае пересмотра (замены) или отмены настоящего стандарта соответствующее уведомление будет опубликовано в информационном указателе «Национальные стандарты». Соответствующая информация, уведомление и тексты размещаются также в информационной системе общего пользования — на официальном сайте Федерального агентства по техническому регулированию и метрологии в сети Интернет (www.gost.ru)

© Стандартиформ, оформление, 2020

Настоящий стандарт не может быть полностью или частично воспроизведен, тиражирован и распространен в качестве официального издания без разрешения Федерального агентства по техническому регулированию и метрологии

Содержание

1 Область применения	1
2 Нормативные ссылки.....	1
3 Термины и определения.....	2
4 Технические требования	2
4.1 Классификация.....	2
4.2 Требования к лестницам доступа.....	3
4.3 Защитные ограждения	6
4.4 Общие прочностные требования к конструкции	6
4.5 Требования к конструкции.....	7
4.6 Требования к колесам ходовой части	7
4.7 Коррозионная стойкость	8
4.8 Комплектность	8
4.9 Требования к маркировке	8
4.10 Проверка выполнения технических требований	9
5 Правила приемки	9
6 Методы испытаний	10
6.1 Общие требования к проведению испытаний	10
6.2 Проверка линейных размеров.....	11
6.3 Испытание защитного ограждения на прочность при воздействии горизонтальной статической нагрузки.....	11
6.4 Испытание защитного ограждения на прочность при воздействии вертикальной статической нагрузки.....	12
6.5 Испытание подмости на прочность при воздействии равномерно распределенной статической нагрузки.....	12
6.6 Испытание подмости на прочность при воздействии сосредоточенной статической нагрузки.....	12
6.7 Испытание несущих горизонтальных и наклонных элементов подмости на прочность.....	13
6.8 Испытание мест крепления анкерных точек	13
6.9 Испытание подмости на жесткость	13
6.10 Испытание тормозного устройства колес подмости	14
6.11 Испытание колеса подмости на прочность.....	15
6.12 Испытания на коррозионную стойкость	15
7 Упаковка	15
8 Транспортирование и хранение.....	16
9 Указания по эксплуатации.....	16
10 Гарантии изготовителя	17

ОКС 91.220

Поправка к ГОСТ Р 58755—2019 Подмости передвижные сборно-разборные. Технические условия

В каком месте	Напечатано	Должно быть
Раздел 2; раздел 5, пункт 5.2	ГОСТ Р 15.309	ГОСТ 15.309

(ИУС № 9 2020 г.)

ПОДМОСТИ ПЕРЕДВИЖНЫЕ СБОРНО-РАЗБОРНЫЕ**Технические условия**

Demountable rolling scaffold. Specifications

Дата введения — 2020—09—01

1 Область применения

Настоящий стандарт распространяется на металлические сборно-разборные передвижные (не имеющие привода или с ручным приводом передвижения) подмости (далее — подмости), применяемые в процессе производства строительно-монтажных работ при возведении, реконструкции и ремонте зданий и сооружений для размещения рабочих и материалов непосредственно в зоне производства работ.

2 Нормативные ссылки

В настоящем стандарте использованы нормативные ссылки на следующие стандарты:

- ГОСТ 2.601 Единая система конструкторской документации. Эксплуатационные документы
- ГОСТ 9.908 Единая система защиты от коррозии и старения. Металлы и сплавы. Методы определения показателей коррозии и коррозионной стойкости.
- ГОСТ 166 (ИСО 3599—76) Штангенциркули. Технические условия
- ГОСТ 427 Линейки измерительные металлические. Технические условия
- ГОСТ 577 Индикаторы часового типа с ценой деления 0,01 мм. Технические условия
- ГОСТ 2695 Пиломатериалы лиственных пород. Технические условия
- ГОСТ 7502 Рулетки измерительные металлические. Технические условия
- ГОСТ 8486 Пиломатериалы хвойных пород. Технические условия
- ГОСТ 9462 Лесоматериалы круглые лиственных пород. Технические условия
- ГОСТ 14192 Маркировка грузов
- ГОСТ 16504 Система государственных испытаний продукции. Испытания и контроль качества продукции. Основные термины и определения
- ГОСТ 15150—69 Машины, приборы и другие технические изделия. Исполнения для различных климатических районов. Категории, условия эксплуатации, хранения и транспортирования в части воздействия климатических факторов внешней среды
- ГОСТ 30630.2.5 Методы испытаний на стойкость к климатическим внешним воздействующим факторам машин, приборов и других технических изделий. Испытания на воздействие соляного тумана
- ГОСТ EN 795 Система стандартов безопасности труда. Средства индивидуальной защиты от падения с высоты. Устройства анкерные. Общие технические требования. Методы испытаний
- ГОСТ EN/TS 16415 Система стандартов безопасности труда. Средства индивидуальной защиты от падения с высоты. Анкерные устройства для использования более чем одним человеком одновременно. Общие технические требования. Методы испытаний
- ГОСТ Р 15.301 Система разработки и постановки продукции на производство. Продукция производственно-технического назначения. Порядок разработки и постановки на производство

ГОСТ Р 15.309 Система разработки и постановки продукции на производство. Испытания и приемка выпускаемой продукции. Основные положения

ГОСТ Р ЕН 353-1 Система стандартов безопасности труда. Средства индивидуальной защиты от падения с высоты. Средства защиты от падения с высоты ползункового типа на жесткой анкерной линии. Часть 1. Общие технические требования. Методы испытаний

ГОСТ Р ЕН 353-2 Система стандартов безопасности труда. Средства индивидуальной защиты от падения с высоты ползункового типа на гибкой анкерной линии. Часть 2. Общие технические требования. Методы испытаний

ГОСТ Р ЕН 360 Система стандартов безопасности труда. Средства индивидуальной защиты от падения с высоты. Средства защиты втягивающего типа. Общие технические требования. Методы испытаний

ГОСТ Р ЕН 363 Система стандартов безопасности труда. Средства индивидуальной защиты от падения с высоты. Страховочные системы. Общие технические требования

ГОСТ Р 58752 Средства подмащивания. Общие технические условия

ГОСТ Р 58758 Площадки и лестницы для строительно-монтажных работ. Общие технические условия

Примечание — При пользовании настоящим стандартом целесообразно проверить действие ссылочных стандартов в информационной системе общего пользования — на официальном сайте Федерального агентства по техническому регулированию и метрологии в сети Интернет или по ежегодному информационному указателю «Национальные стандарты», который опубликован по состоянию на 1 января текущего года, и по выпускам ежемесячного информационного указателя «Национальные стандарты» за текущий год. Если заменен ссылочный стандарт, на который дана недатированная ссылка, то рекомендуется использовать действующую версию этого стандарта с учетом всех внесенных в данную версию изменений. Если заменен ссылочный стандарт, на который дана датированная ссылка, то рекомендуется использовать версию этого стандарта с указанным выше годом утверждения (принятия). Если после утверждения настоящего стандарта в ссылочный стандарт, на который дана датированная ссылка, внесено изменение, затрагивающее положение, на которое дана ссылка, то это положение рекомендуется применять без учета данного изменения. Если ссылочный стандарт отменен без замены, то положение, в котором дана ссылка на него, рекомендуется применять в части, не затрагивающей эту ссылку.

3 Термины и определения

В настоящем стандарте применены термины по ГОСТ Р 58752, ГОСТ Р 58758, а также следующие термины с соответствующими определениями:

3.1 высота подмости: Расстояние от земли (опорной поверхности) до поверхности верхней рабочей площадки.

3.2 рабочая площадка: Совокупность платформ, закрепленных на подмости, на которых размещаются работники и материалы непосредственно в зоне производства работ и проводятся строительно-монтажные работы при возведении, реконструкции и ремонте зданий и сооружений.

3.3 платформа: Обособленная, перемещаемая часть рабочей площадки, которая самостоятельно выдерживает заданную нагрузку.

3.4 лестничный марш: Непрерывная последовательность ступеней между двумя горизонтальными поверхностями.

3.5 угол наклона лестницы: Угол между осевой линией и ее проекцией на горизонтальный уровень.

3.6 поручень: Защитный элемент конструкции, предназначенный для того, чтобы человек держался за него рукой и поддерживал свое тело при движении.

4 Технические требования

4.1 Классификация

4.1.1 Тип, основные параметры подмостей

Типы подмостей и их основные параметры приведены в таблице 1.

Т а б л и ц а 1 — Основные параметры подмостей

В метрах

Тип подмостей	Максимально допустимая высота верхней рабочей платформы	Минимальные размеры рабочей площадки (ширина × длина)	Минимальные размеры платформы (ширина × длина)	Минимальная высота между платформами
ПСП-подмости сборно-разборные из плоских секций	10,0	1,25 × 1,00	0,60 × 1,00	1,90

Окончание таблицы 1

Тип подмостей	Максимально допустимая высота верхней рабочей платформы	Минимальные размеры рабочей площадки (ширина × длина)	Минимальные размеры платформы (ширина × длина)	Минимальная высота между платформами
ПСО-подмости сборно-разборные из объемных секций	14,00	1,25 × 1,00	0,60 × 1,00	1,90
<p>Примечание — В обоснованных случаях максимально допустимая высота верхней рабочей платформы средства подмащивания может быть увеличена. В данных случаях конструкцию необходимо крепить к структурным элементам капитальной конструкции (стена, колонна, ригель и т. д.).</p> <p>Минимальные размеры рабочей площадки и платформы могут быть уменьшены — при соблюдении мер безопасности и условий прочности.</p>				

4.1.2 Тип доступа к платформе

Подмости должны быть оборудованы лестницами. Выделяются три варианта доступа к платформе.

Тип доступа классифицируется следующим образом:

- тип доступа ЛМ — маршевая лестница;
- тип доступа ЛН — наклонная лестница;
- тип доступа ЛВ — вертикальная лестница.

В тех случаях, когда предоставляется диапазон типов доступа, используется комбинированная классификация.

Примеры

1 Тип ХЛНЛВ означает, что могут быть предусмотрены наклонные лестницы и вертикальные лестницы.

2 Тип ЛМЛНЛВ означает, что могут быть предоставлены все три типа доступа.

Примечание — Х в обозначении означает, что эти типы доступа не предусмотрены.

4.1.3 Структура условного обозначения подмостей

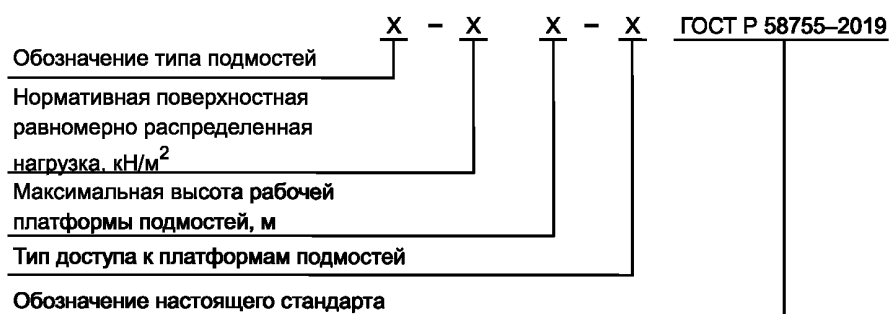

Пример условного обозначения подмостей сборно-разборных из плоских секций, с нормативно распределенной нагрузкой 2 кН/м², максимальной высотой рабочей платформы подмостей 10,0 м, типа доступа к платформам в виде наклонных лестниц, соответствующих настоящему стандарту:

ПСП 200-10-ЛН—ГОСТ Р 58755.

4.2 Требования к лестницам доступа

4.2.1 Геометрические параметры маршевых лестниц (см. рисунок 1):

- наклон лестницы $35^\circ \leq \alpha \leq 55^\circ$;
- шаг ступеней $185 \text{ мм} \leq t \leq 225 \text{ мм}$;
- минимальная глубина ступени $d = 200 \text{ мм}$;
- минимальная ширина лестницы 500 мм;
- горизонтальное расстояние между ступенями $0 \leq g \leq 50 \text{ мм}$.



Рисунок 1 — Геометрические параметры маршевых лестниц

4.2.2 Геометрические параметры наклонных лестниц (см. рисунок 2):

- наклон $55^\circ \leq \alpha \leq 75^\circ$;
- шаг ступеней $230 \text{ мм} \leq t \leq 300 \text{ мм}$;
- диаметр или ширина ступени $20 \text{ мм} \leq d \leq 80 \text{ мм}$;
- минимальная ширина лестницы 450 мм;
- максимальное вертикальное расстояние между различными платформами 4,0 м;
- максимальное расстояние между землей и первой платформой 5,0 м.

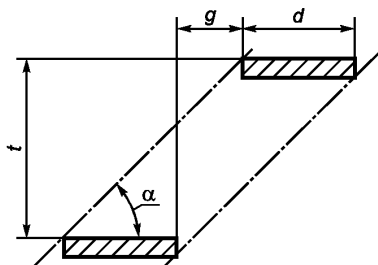

Рисунок 2 — Геометрические параметры лестниц наклонных

4.2.3 Геометрические параметры вертикальных лестниц (см. рисунок 3):

- наклон $75^\circ \leq \alpha \leq 90^\circ$;
- горизонтальное расстояние от переднего края ступени или от центра ступени до любого препятствия за лестницей $s \geq 150 \text{ мм}$;
- расстояние между ступенями $230 \text{ мм} \leq t \leq 300 \text{ мм}$;
- диаметр ступени $20 \text{ мм} \leq d \leq 51 \text{ мм}$;
- минимальная ширина лестницы 450 мм;
- максимальное вертикальное расстояние между различными платформами 4,0 м;
- максимальное расстояние между землей и первой платформой 5,0 м.

4.2.4 Прочностные характеристики лестниц должны соответствовать требованиям настоящего стандарта.

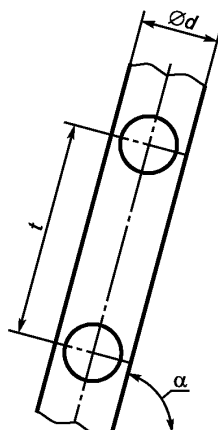
4.2.5 Лестницы, устанавливаемые под углом до 55° к горизонту, должны иметь перильное ограждение с внешней стороны по вертикали от 0,9 до 1,0 м (см. рисунок 4).

4.2.6 Защитное ограждение маршевой лестницы должно включать по крайней мере одно ограждение для коленей. Расстояние в свету между поручнем и ограждением для коленей, а также между ограждением для коленей и бортовым элементом не должно превышать 450 мм (см. рисунок 4).

4.2.7 Лестницы с углом наклона от 55° до 75° должны быть оборудованы поручнями. Поручень должен располагаться на расстоянии не более 1000 мм от основания лестницы по вертикали (рисунок 5). Числовые значения расстояния от осевой линии на лестнице до центральной линии поручней приведены в таблице 2.



Рисунок 3 — Геометрические параметры отдельных (а) и интегрированных (б) вертикальных лестниц



Рисунок 4 — Геометрические параметры защитного ограждения маршевой лестницы

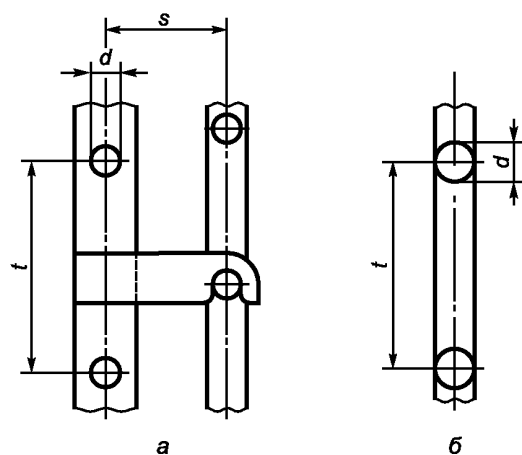

Рисунок 5 — Расположение поручней на лестнице с углом наклона от 55° до 75°

Т а б л и ц а 2 — Рекомендуемые расстояния от осевой линии лестницы до центральной линии поручней

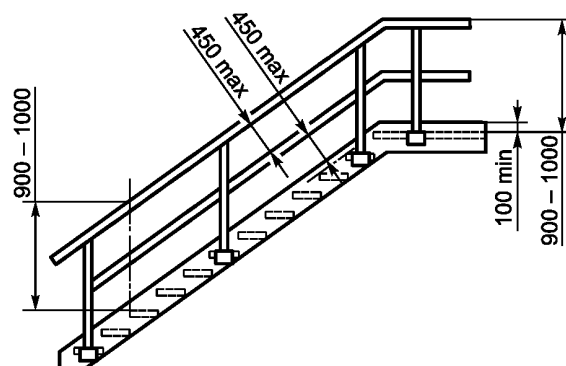
Угол наклона лестницы α	X, мм
55°	300
60°	250
65	200

Окончание таблицы 2

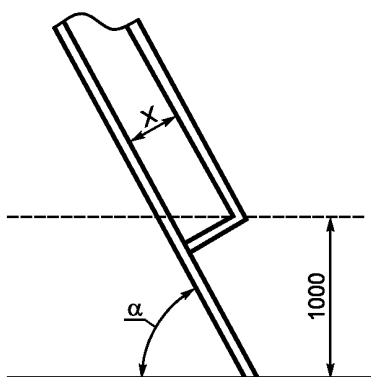
Угол наклона лестницы α	X, мм
70	150
75	100

4.2.8 Вертикальные лестницы длиной более 3,0 м с углом от 75° и более должны быть оборудованы средствами индивидуальной защиты от падения с высоты (СИЗ) начиная с высоты 1,8 м.

4.2.8.1 В качестве СИЗ допускается применение жестких анкерных линий, соответствующих ГОСТ Р ЕН 353-1, гибких анкерных линий, соответствующих ГОСТ Р ЕН 353-2, СИЗ втягивающего типа, соответствующих ГОСТ Р ЕН 360. В каждом из перечисленных случаев должна выполняться совместимость всех компонентов СИЗ в соответствии с инструкциями предприятия-изготовителя и ГОСТ Р ЕН 363.

4.2.9 На одном лестничном марше высота ступени должна быть постоянной.

4.2.10 Ступени лестниц должны иметь хорошее сопротивление скольжению, чтобы не было опасности поскользнуться.

4.2.11 Расстояние от земли до первой ступени должно быть не более 400 мм (если первой ступенью является платформа, допускается 600 мм).

4.3 Защитные ограждения

4.3.1 Каждая рабочая площадка подмостей должна быть оборудована защитными ограждениями и/или оборудована местами для крепления анкерных точек, соответствующих ГОСТ ЕН 795 или ГОСТ ЕН/TS 16415.

4.3.2 Высота защитных ограждений площадки должна быть не менее 1100 мм.

4.3.3 Защитные ограждения должны включать в себя по крайней мере одно промежуточное ограждение для коленей. Расстояние в свету между поручнями и ограждением для коленей, а также между ограждением для коленей и бортовым элементом должно быть не более 450 мм.

4.3.4 Если вместо ограждения для коленей используют вертикальные стержни, горизонтальное расстояние в свету между этими стержнями должно быть не более 180 мм.

4.3.5 Бортовой элемент с минимальным размером бортика 150 мм следует устанавливать на расстоянии не более 10 мм от уровня пола и края площадки.

4.3.6 Использование цепей, тросов или канатов вместо жестких поручней защитных перил не допускается. В обоснованных случаях допускается применение гибких ограждений в зоне примыкания лестничного марша к площадке.

4.3.7 Защитное ограждение должно выдерживать без остаточной деформации рабочую горизонтально прилагаемую сосредоточенную нагрузку, которую при испытании сначала следует прикладывать к верхней части стойки, а затем к наименее благоприятным точкам вдоль поручня. Минимальная рабочая нагрузка $F_{\text{мин}}$ не менее 0,4 кН (от каждого из находящихся на лестнице, площадке людей, согласно максимально допустимому количеству людей, приложенную с интервалом 0,5 м) должна быть приложена между осями двух следующих друг за другом стоек, расположенных на максимальном расстоянии друг от друга.

Примечания

1 $F_{\text{мин}}$ следует увеличивать в соответствии с данными предприятия-изготовителя.

2 Важно испытать прочность защитных ограждений при заявленных изготовителем нагрузках, чтобы убедиться в отсутствии любой возможной остаточной деформации.

4.3.8 Поручни ограждения, включая ограждения для коленей, должны выдерживать сосредоточенную вертикальную нагрузку не менее 1,25 кН, действующую в наиболее неблагоприятном месте, но не одновременно с горизонтальной нагрузкой. Эта нагрузка должна рассматриваться как случайная и должна прикладываться в наиболее неблагоприятных местах с направлением вниз при отклонении от вертикали в пределах $\pm 10^\circ$.

4.4 Общие прочностные требования к конструкции

4.4.1 Подмости в целом, настил рабочей площадки и другие несущие элементы подмостей должны быть рассчитаны на нормативную нагрузку не менее 1,5 кН/м² от каждого человека, находящегося

на подмости, и нагрузку от собственной массы элементов. Подмости должны выдерживать статическую нагрузку, превышающую нормативную в 1,5 раза, но не менее 5,0 кН, равномерно распределенную на четыре опоры.

4.4.2 Платформы и опорная конструкция в дополнение к 4.4.1 настоящего стандарта должны быть сконструированы для сосредоточенной статической нагрузки не менее 1,5 кН, приложенной на площади 0,50 м × 0,50 м и не менее 1 кН на площади 0,20 м × 0,20 м в наиболее неблагоприятном положении на платформе. При приложении сосредоточенных нагрузок, указанных выше, максимальная разница в уровнях между соседними загруженными и незагруженными платформами не должна превышать 25 мм. При этом деформация платформы во время испытания не должна превышать 1 % ее пролета.

4.4.3 Все несущие горизонтальные элементы подмостей должны выдерживать сосредоточенную статическую нагрузку не менее 1,5 кН, приложенную в вертикальном и горизонтальном направлениях посередине элемента.

4.4.4 Места для крепления анкерных точек, соответствующих ГОСТ EN 795 или ГОСТ EN/TS 16415, должны выдерживать статические нагрузки в соответствии с ГОСТ Р 53752 и типом анкерного устройства, для которого они предназначены. Маркировка мест для крепления анкерных точек должна соответствовать ГОСТ Р 58752—2019 (пункты 8.2—8.3).

4.4.5 Полное горизонтальное смещение конструкции подмости на высоте 6 м в контрольной точке должно составлять не более 200 мм при воздействии статической горизонтальной нагрузкой 0,5 кН.

П р и м е ч а н и е — Если максимальная высота подмости меньше 6,0 м, то испытанию подвергают образец подмости максимальной высоты.

4.5 Требования к конструкции

4.5.1 Деревянные элементы подмостей должны быть изготовлены из хвойных и лиственных пород древесины 1-го и 2-го сортов по ГОСТ 2695, ГОСТ 8486 и ГОСТ 9462.

4.5.2 Деревянные элементы подмостей должны быть обработаны огнезащитным составом.

4.5.3 Покрытие конструкций подмостей должно соответствовать ГОСТ Р 58752, если иное не оговаривается в техническом задании.

4.5.4 Стабилизаторы и выносные опоры подмости должны быть спроектированы как составная часть основной конструкции подмостей и должны обеспечиваться средствами регулировки для обеспечения контакта с землей или опорной поверхностью. Способ крепления стабилизатора или опоры к конструкции подмостей должен иметь достаточную прочность и быть таким, чтобы реакционные нагрузки в стабилизаторе или выносной стороне передавались на конструкцию подмостей без скольжения, вращения или другого перемещения стабилизатора или опоры.

4.5.5 В случаях, когда балласт необходим, он должен быть надежно расположен и изготовлен только из балластных грузов, предусмотренных эксплуатационными документами.

4.5.6 Крепление компонентов, образующих часть конструкции подмостей и компонентов боковой защиты, должно быть спроектировано так, чтобы исключить возможность случайного разъединения данных компонентов, за исключением прямого преднамеренного действия.

4.5.7 Конструкции подмостей должны быть спроектированы таким образом, чтобы не было возможности отсоединить верхний компонент, до тех пор пока он не будет поднят более чем на 100 мм над нижним.

4.6 Требования к колесам ходовой части

4.6.1 Минимум два колеса ходовой части должны быть поворотными и прикреплены к основной конструкции подмостей таким образом, чтобы их нельзя было случайно отсоединить.

4.6.2 Каждое поворотное колесо ходовой части подмостей должно быть снабжено тормозным устройством.

4.6.3 Тормозное устройство должно быть сконструировано таким образом, чтобы его можно было разблокировать только преднамеренным действием.

4.6.4 Тормозное устройство должно блокировать поворот колеса и вращение.

4.6.5 Тормозное устройство должно эффективно предотвращать любое вращение колеса при приложении горизонтального усилия не менее 0,3 кН к вертикальной поворотной оси колеса в направлении качения как можно ближе к его корпусу. Требованию настоящего пункта должно соответствовать каждое колесо. Испытание каждого колеса проводят по отдельности. Выполняют не менее пяти контрольных испытаний на каждое колесо. Перед каждым следующим испытанием допускается оставлять тормоз в заблокированном состоянии.

4.6.6 Вертикальная рабочая нагрузка на колесо F_k , указанная изготовителем подмостей, должна быть проверена минимум три раза. В ходе всех испытаний деформации не должны превышать 15 мм, а после испытаний остаточная деформация не должна превышать 1,5 мм.

$$F_k \geq \frac{2(Q+P)}{n},$$

где $Q = qA$; если $Q < 5$ кН, то принимают $Q = (5,0 \pm 0,1)$ кН;

$q = 1,5q_0$,

здесь q_0 — нормативная нагрузка, заявленная предприятием-изготовителем, но не менее 1,5 кН/м² от каждого человека, находящегося на подмостях;

A — площадь рабочей площадки, м²;

P — вес конструкции в максимальной комплектации, кН;

n — количество колес.

4.7 Коррозионная стойкость

Используемые материалы должны быть устойчивы к коррозии, вызываемой окружающей средой. При испытании на коррозионную устойчивость все металлические компоненты изделия не должны проявлять признаков коррозии. Наличие потускнения и белого налета является допустимым.

4.8 Комплектность

В обязательный минимальный комплект поставки должны входить:

- все предусмотренные предприятием-изготовителем и настоящим стандартом составные компоненты изделий;

- крепежные элементы в количестве, необходимом для монтажа, если он необходим для данного вида конструкции;

- паспорт изделия со штампом службы технического контроля предприятия-изготовителя о приемке (см. примечание);

- руководство по монтажу и демонтажу изделия;

- руководство по эксплуатации в соответствии с ГОСТ 2.601 (допускается по согласованию с заказчиком создание объединенного эксплуатационного документа согласно ГОСТ 2.601);

- документ, подтверждающий соответствие показателей изделия требованиям настоящего стандарта.

Примечание — Для продукции иностранных изготовителей допускается использование сопроводительных документов по продукции по собственной форме.

4.9 Требования к маркировке

4.9.1 Маркировка на официальном языке государства назначения должна соответствовать ГОСТ Р 58752—2019 (раздел 8), быть хорошо видна и размещена так, чтобы она оставалась разборчивой до окончания срока службы изделия.

4.9.2 В дополнение к 4.8 маркировка, наносимая на изделие, должна содержать:

- наименование нормативного документа, устанавливающего требования к данному виду изделия;

- индивидуальный серийный номер, год и месяц производства изделия;

- условное обозначение изделия в соответствии с настоящим стандартом;

- идентификацию предприятия-изготовителя или предприятия-поставщика, товарный знак предприятия-изготовителя;

- транспортную маркировку в соответствии с ГОСТ 14192;

- изделий и компонентов, оборудованных или предполагающих использование СИЗ, соответствующих ГОСТ Р 58752—2019 (пункты 8.2 и 8.3), со следующей информацией:

- тип используемой системы от падения с высоты и год ее выпуска;

- указание: «Использование средств индивидуальной защиты обязательно».

Примечание — Например, маркировка в виде рифленого покрытия считается несмываемой.

4.9.3 На подмостях, находящейся в эксплуатации, должны быть указаны инвентарный номер, принадлежность к организации (цеху, участку и т. п.).

4.9.4 Вся информация о маркировке изделия должна быть хорошо читаема с опорной поверхности, на которой установлены подмости (поверхность пола и т. д.).

4.9.5 Размер надписи должен соответствовать размеру компонента изделия, на которое наносится маркировка.

4.10 Проверка выполнения технических требований

Проверку выполнения технических требований, приведенных в настоящем стандарте, следует осуществлять путем испытаний по методикам, описанным в данном разделе.

5 Правила приемки

5.1 Критерии приемки должны соответствовать ГОСТ Р 58752. Для проверки соответствия подмостей требованиям настоящего стандарта изготовитель должен проводить приемочные, приемо-сдаточные, периодические, типовые и сертификационные испытания по ГОСТ 16504.

5.2 Периодические и приемо-сдаточные испытания проводят в соответствии с ГОСТ Р 15.309.

Приемо-сдаточным испытаниям должны подвергаться каждые подмости. При этом проверяют:

- соответствие элементов подмостей конструкторской документации;
- качество сварных швов (до окраски);
- контрольную сборку подмостей (при единичном и мелкосерийном производстве поштучно, а в остальных случаях — одних подмостей из каждых десяти изготовленных);
- качество лакокрасочных покрытий;
- маркировку подмостей;
- комплектность и упаковку.

5.3 При неудовлетворительных результатах приемо-сдаточных испытаний изделие возвращают на доработку.

5.4 Приемо-сдаточные испытания осуществляет изготовитель. Результаты испытаний отражают в паспорте на изделие.

5.5 Периодическим испытаниям подвергают пять подмостей, прошедших приемо-сдаточные испытания, из 100 изготовленных, но не реже одного раза в год.

5.6 Периодические испытания должны включать:

- проверку массы подмостей и геометрических размеров;
- испытания подмостей и их элементов на прочность и устойчивость.

5.7 Испытания на прочность и устойчивость должны быть проведены в эксплуатационном положении подмостей в соответствии с настоящим стандартом.

5.8 Результаты периодических испытаний следует считать удовлетворительными, если после их проведения отсутствуют:

- остаточные деформации подмостей и их элементов;
- нарушения сварных швов и соединений;
- отслоения покрытий.

5.9 Приемочные испытания проводят в соответствии с ГОСТ Р 15.301.

5.10 Типовые испытания проводит изготовитель при изменении конструкции подмостей, технологии их изготовления или замене материалов. Объем и состав испытаний следует принимать, как при периодических испытаниях.

5.11 Номера пунктов настоящего стандарта, в которых изложены технические требования и методы проверки и испытаний отдельных элементов (раздел 6), приведены в таблице 3.

Т а б л и ц а 3 — Соотношение технических требований и методов испытания

Наименование испытания	Пункт технических требований	Пункт методов испытаний
Проверка линейных размеров	4.2.1—4.2.3, 4.2.5—4.2.7, 4.2.9, 4.2.11, 4.3.2— 4.3.5, 4.5.7	6.2
Испытание защитного ограждения на прочность при воздействии горизонтальной статической нагрузки	4.3.7	6.3
Испытание защитного ограждения на прочность при воздействии вертикальной статической нагрузки	4.3.8	6.4
Испытание подмости на прочность при воздействии равномерно распределенной статической нагрузки	4.4.1	6.5

Окончание таблицы 3

Наименование испытания	Пункт технических требований	Пункт методов испытаний
Испытание подмосты на прочность при воздействии сосредоточенной статической нагрузки	4.4.2	6.6
Испытание несущих горизонтальных и наклонных элементов подмосты на прочность	4.4.3	6.7
Испытание мест крепления анкерных точек	4.4.4	6.8
Испытание подмосты на жесткость	4.4.5	6.9
Испытание тормозного устройства колес подмосты	4.6.5	6.10
Испытание колеса подмосты на прочность	4.6.6	6.11
Испытание на коррозионную стойкость	4.7	6.12

5.12 Все испытания следует проводить в нормальных климатических условиях. Перед испытаниями образцы выдерживают в нормальных климатических условиях в течение 24 ч, если не оговорено иное требование.

За нормальные значения климатических факторов внешней среды при испытаниях изделий (нормальные климатические условия испытаний) принимают следующие:

- температура — плюс 25 ± 10 °С;
- относительная влажность воздуха — 45—80 %;
- атмосферное давление 84,0—106,7 кПа (630—800 мм рт.ст.), — если в стандартах на отдельные группы изделий не приняты другие пределы, обусловленные спецификой изделий.

Если невозможно обеспечить нормальные климатические условия испытаний, допускается проводить испытания в климатических условиях УХЛ4 или О4 с пересчетом к нормальным климатическим условиям испытаний. Методика пересчета должна быть установлена в стандартах, технических условиях или другой нормативно-технической документации на изделия и (или) программах испытаний.

[ГОСТ 15150—69, пункт 3.15]

Примечание — При температурах выше 30 °С относительная влажность не должна быть выше 70 %. Допускается вместо верхнего значения диапазона 80 % устанавливать значение 75 %, что соответствует требованиям международного стандарта МЭК (см. приложение 12).

5.13 Выбор образцов проводят методом случайного отбора.

5.14 При проведении испытаний допускается использовать другие средства измерений, по точности не уступающие указанным в настоящем стандарте.

5.15 При проведении испытаний допускается использовать другое испытательное оборудование со схожими техническими характеристиками, позволяющими обеспечивать выполнение испытаний по методикам, описанным в настоящем стандарте.

5.16 В случае если при проверке отобранных образцов хотя бы один образец не выдержит испытаний, проводят повторную проверку удвоенного количества образцов.

6 Методы испытаний

6.1 Общие требования к проведению испытаний

6.1.1 Испытания подмостей с применением балластных грузов, опор стабилизаторов и т. д. или без них проводятся отдельно.

6.1.2 Перед началом проведения испытания подмосты тормозные устройства колес устанавливают в положение блокировки их поворота и вращения.

6.1.3 Осмотр изделий и проведение измерений остаточных деформаций по результатам испытания должны осуществляться не ранее чем через 60 с после снятия нагрузки.

6.1.4 Неблагоприятная зона воздействия определяется конструктивной схемой изделия. Чаще всего за самую неблагоприятную зону воздействия следует принимать середину пролета, приопорные зоны, край консольного вылета и т. д.

6.1.5 При проведении испытаний по определению прочностных характеристик конструкций под-мостей нагрузку прикладывают через подкладку. В качестве подкладки используют стальную пластину (или скобу) с амортизирующим резиновым слоем толщиной (10 ± 2) мм и размерами, которые зависят от вида прикладываемой нагрузки.

6.2 Проверка линейных размеров

6.2.1 Проверке подвергают все образцы изделия, представленные на испытания.

6.2.2 В качестве средств измерений используют:

- рулетку измерительную металлическую по ГОСТ 7502;
- линейку измерительную металлическую по ГОСТ 427;
- штангенциркуль по ГОСТ 166;
- угломер по ГОСТ 5378.

Измеряемые параметры и средства измерений приведены в таблице 4.

Т а б л и ц а 4 — Средства измерений и погрешность измерения

Измеряемый параметр	Средство измерения	Погрешность измерения, не более
Наклон лестницы	Угломер	$\pm 1^\circ$
Расстояние t между ступенями, проверке подлежит каждая третья ступень лестницы	Линейка	± 5 мм
Глубина ступени	Линейка	± 1 мм
Ширина лестницы	Рулетка	± 5 мм
Горизонтальное расстояние между ступенями	Линейка	± 1 мм
Диаметр ступени	Штангенциркуль	± 1 мм
Расстояние между землей и первой платформой, вертикальное расстояние между различными платформами	Рулетка	± 5 мм
Расстояние от переднего края ступени или от центра ступени до любого препятствия за лестницей	Линейка	± 1 мм
Высота по вертикали поручня ограждений лестницы	Рулетка	± 5 мм
Расстояния от осевой линии на лестнице до центральной линии поручней	Линейка	± 1 мм
Расстояние от земли до первой ступени	Рулетка	± 5 мм
Высота защитных ограждений площадки	Рулетка	± 5 мм
Расстояние в свету между поручнем и ограждением для коленей, а также между ограждением для коленей и бортовым элементом	Рулетка	± 5 мм
Расстояние в свету между вертикальными стержнями защитного ограждения площадки	Линейка	± 5 мм
Размер бортового элемента	Линейка	± 1 мм
Расстояние от уровня пола и края	Линейка	± 1 мм

Изделие считают выдержавшим проверку, если его линейные размеры соответствуют технической документации на изделие и требованиям 4.2.1—4.2.3, 4.2.5—4.2.7, 4.2.9, 4.2.11, 4.3.2—4.3.5, 4.5.7 настоящего стандарта.

6.3 Испытание защитного ограждения на прочность при воздействии горизонтальной статической нагрузки

6.3.1 Испытанию подвергают одну секцию защитного ограждения.

6.3.2 Нагрузки прикладывают горизонтально, перпендикулярно поручню ограждения через подкладку (см. 6.1.5) длиной (100 ± 2) мм и шириной на (25 ± 2) мм больше ширины поручня в наружную сторону с интервалом (500 ± 50) мм от каждого из находящихся на рабочей площадке работников (согласно максимально допустимому количеству людей на рабочей площадке).

6.3.3 В качестве средства измерений используют:

- секундомер по ГОСТ 8.423

6.3.4 Проведение испытания:

- ограждение устанавливают в рабочее положение;
- испытательную нагрузку не менее $(0,40 \pm 0,05)$ кН прикладывают в течение (60 ± 1) с.

6.3.5 Изделие считают выдержавшим испытание, если после испытания отсутствуют нарушения целостности конструкции.

6.4 Испытание защитного ограждения на прочность при воздействии вертикальной статической нагрузки

6.4.1 Испытанию подвергают одну секцию защитного ограждения.

6.4.2 Нагрузки прикладывают к поручню ограждения, ограждения для коленей через подкладку (см. 6.1.5) длиной (100 ± 2) мм и шириной на (25 ± 2) мм больше ширины поручня, ограждений для коленей в наиболее неблагоприятных местах направленную вниз с отклонением от вертикали в пределах $\pm 10^\circ$.

6.4.3 В качестве средства измерений используют:

- секундомер механический, поверенный по ГОСТ 8.423.

6.4.4 Проведение испытания:

- ограждение устанавливают в рабочее положение;
- испытательную нагрузку не менее $(1,25 \pm 0,10)$ кН прикладывают в течение (180 ± 1) с.

6.4.5 Изделие считают выдержавшим испытание, если после испытания отсутствуют нарушения целостности конструкции.

6.5 Испытание подмости на прочность при воздействии равномерно распределенной статической нагрузки

6.5.1 Испытанию подвергают один образец подмости минимальной высоты с максимальной площадью перекрытия самой верхней рабочей площадки.

6.5.2 Расчетную нагрузку q , кН/м², рассчитывают по формуле 1:

$$q = 1,5q_0, \quad (1)$$

где q_0 — нормативная нагрузка, заявленная изготовителем, но не менее 1,5 кН/м² от каждого человека, находящегося на подмости.

Испытательную нагрузку Q , кН, рассчитывают по формуле

$$Q = qA, \quad (2)$$

где A — площадь рабочей площадки, м².

Если $Q < 5$ кН, то принимают $Q = (5,0 \pm 0,1)$ кН.

6.5.3 В качестве средства измерений используют:

- секундомер механический, поверенный по ГОСТ 8.423.

6.5.4 Проведение испытания:

- подмости устанавливают в рабочее положение;
- прикладывают испытательную нагрузку Q , равномерно распределенную на поверхности самой верхней рабочей площадки, в течение (180 ± 3) с.

6.5.5 Изделие считают выдержавшим испытание, если после испытания отсутствуют следующие нарушения целостности конструкции:

- деформации опорных узлов, механические повреждения деталей;
- изломы конструктивных элементов, трещины в металле и сварных швах;
- нарушения креплений ступенек к тетивам, нарушения креплений защитных ограждений (при наличии).

6.6 Испытание подмости на прочность при воздействии сосредоточенной статической нагрузки

6.6.1 Испытанию подвергают один образец подмости минимальной высоты.

6.6.2 Испытательную нагрузку прикладывают вертикально вниз в наиболее неблагоприятной зоне воздействия.

6.6.3 В качестве средств измерений используют:

- секундомер механический, поверенный по ГОСТ 8.423;
- индикатор часового типа по ГОСТ 577.

6.6.4 Проведение испытания:

- подмости устанавливают в рабочее положение;

- прикладывают предварительную нагрузку ($0,50 \pm 0,05$) кН через подкладку (см. п. 6.1.5) размерами 200×200 мм в течение (60 ± 1) с;

- после снятия предварительной нагрузки устанавливают индикатор в контрольной точке. Шкалу индикатора следует устанавливать на нуль;

- прикладывают испытательную нагрузку ($1,0 \pm 0,1$) кН через подкладку размерами 200×200 мм в течение (180 ± 1) с;

- после снятия испытательной нагрузки записывают значение индикатора и вычисляют значение остаточной деформации;

- прикладывают предварительную нагрузку ($0,50 \pm 0,05$) кН через подкладку размерами 500×500 мм в течение (60 ± 1) с;

- после снятия предварительной нагрузки устанавливают индикатор в контрольной точке. Шкалу индикатора следует устанавливать на нуль;

- прикладывают испытательную нагрузку ($1,5 \pm 0,1$) кН через подкладку (см. 6.1.5) размерами 500×500 мм в течение (180 ± 1) с;

- после снятия испытательной нагрузки записывают значение индикатора и вычисляют значение остаточной деформации.

6.6.5 Изделие считают выдержавшим испытание, если:

- при приложении испытательной нагрузки:

- прогибы загруженной платформы не превысили $0,01$ ее пролета,

- максимальные разницы в уровнях между соседними загруженными и незагруженными платформами не превысили 25 мм;

- после испытания отсутствуют остаточные деформации и нарушения целостности конструкции.

6.7 Испытание несущих горизонтальных и наклонных элементов подмосты на прочность

6.7.1 Испытанию подвергают один образец подмосты минимальной высоты.

6.7.2 Испытание каждого несущего элемента проводят отдельно. Вертикальные и горизонтальные нагрузки прикладывают отдельно через прокладку (см. 6.3.3).

6.7.3 В качестве средства измерений используют:

- секундомер механический, поверенный по ГОСТ 8.423.

6.7.4 Проведение испытания:

- подмосты устанавливают в рабочее положение;

- испытательную нагрузку не менее ($1,5 \pm 0,1$) кН прикладывают вертикально вниз в середине пролета несущего элемента в течение (60 ± 1) с;

- затем испытательную нагрузку не менее ($1,5 \pm 0,1$) кН прикладывают горизонтально, перпендикулярно в середине пролета несущего элемента в наружную сторону в течение (60 ± 1) с.

6.7.5 Изделие считают выдержавшим испытание, если после испытания отсутствуют нарушения целостности конструкции.

6.8 Испытание мест крепления анкерных точек

Испытание мест крепления анкерных точек проводят в соответствии с ГОСТ Р 58752.

6.9 Испытание подмосты на жесткость

6.9.1 Испытанию подвергают один образец подмосты высотой не менее $6,0$ м.

6.9.2 Испытательная нагрузка должна быть приложена на высоте $6,0$ (h_1) и должна быть горизонтальной, лежать в плоскости, проходящей через центр тяжести подмосты перпендикулярно одной из ее боковых плоскостей.

П р и м е ч а н и е — Если максимальная высота подмосты меньше $6,0$ м, то испытанию подвергают образец подмосты максимальной высоты h_1 . При этом приложение испытательной нагрузки и измерение горизонтального смещения проводят на данной высоте.

6.9.3 В качестве средства измерений используют:

- секундомер механический, поверенный по ГОСТ 8.423.

6.9.4 Проведение испытания:

- подмосты устанавливают в рабочее положение;

- испытательную нагрузку ($0,50 \pm 0,05$) кН прикладывают к одной поверхности подмосты в течение (180 ± 1) с в одном направлении, а затем в противоположном направлении, как показано на рисунке 6;

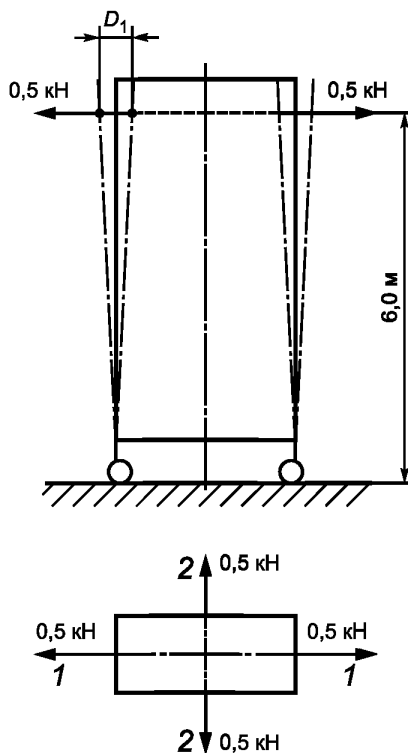

1 — первое испытание в двух противоположных направлениях; 2 — второе испытание в двух противоположных направлениях

Рисунок 6 — Схема испытания подмости на жесткость

- измеряют полное смещение D_1 , мм, на высоте 6 м (h_1) (см. рисунок 6);
- повторяют испытание в другом направлении (см. рисунок 6).

6.9.5 Изделие считают выдержавшим испытание, если полные смещения D_1 не превысили 200 мм.

Также для изделий выше 6,0 м по полученному значению полного смещения D_1 определяют максимально допустимую высоту подмости h , м, по формуле

$$h = h_1 \frac{D_2}{D_1}, \quad (3)$$

где h_1 — высота, на которой прикладывают нагрузку, $h_1 = 6,0$ м;

D_2 — максимально допустимое полное смещение на максимально допустимой высоте подмости, $D_2 = 200$ мм;

D_1 — большее из значений полного смещения, мм, измеренного в испытаниях по 6.9.

6.10 Испытание тормозного устройства колес подмости

6.10.1 Испытанию подвергают один образец подмости. Выполняют не менее пяти контрольных испытаний на каждое колесо. Испытание каждого колеса проводят по отдельности.

6.10.2 В качестве средства измерений используют:

- секундомер механический, поверенный по ГОСТ 8.423.

6.10.3 Проведение испытания:

- подмости устанавливают в рабочее положение, включают тормоз;
- положение колеса относительно корпуса отмечают рисками;
- прикладывают испытательную нагрузку ($0,30 \pm 0,05$) кН к вертикальной поворотной оси колеса как можно ближе к его корпусу в направлении качения колеса в течение (180 ± 1) с.

6.10.4 Изделие считают выдержавшим испытание, если в процессе нагружений не произошло поворота колеса относительно корпуса.

6.11 Испытание колеса подмости на прочность

6.11.1 Испытанию подвергают один образец колеса подмости. Выполняют не менее трех контрольных испытаний на каждое колесо. Испытания проводят с интервалом не менее 5 мин.

6.11.2 Расчетную нагрузку F_k , кН, рассчитывают по формуле

$$F_k \geq 2(Q + P)/n, \quad (4)$$

где Q — испытательная нагрузка в соответствии с 6.5;

P — вес конструкции в максимальной комплектации, кН;

n — количество колес.

6.11.3 В качестве средств измерений используют:

- секундомер механический, поверенный по ГОСТ 8.423;
- индикатор часового типа по ГОСТ 577.

Схема испытания показана на рисунке 7.



Рисунок 7 — Схема испытания колеса подмости на прочность

6.11.4 Проведение испытания:

- прикладывают предварительную нагрузку $(0,50 \pm 0,05)$ кН в течение (60 ± 1) с;
- после снятия предварительной нагрузки устанавливают индикатор для измерения деформации f (см. рисунок 7). Шкалу индикатора следует устанавливать на нуль;
- прикладывают испытательную нагрузку F_k вертикально вниз вдоль вертикальной поворотной оси колеса в течение (180 ± 1) с;
- после снятия испытательной нагрузки записывают значение индикатора и вычисляют значение остаточной деформации.

6.11.5 Изделие считают выдержавшим испытание, если:

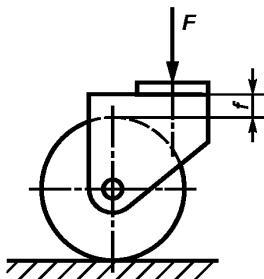
- деформации во время испытаний не превысили 15 мм;
- после всех испытаний остаточная деформация не превышает 1,5 мм.

6.12 Испытания на коррозионную стойкость

Подвергают испытательный образец воздействию распыленной солевой жидкости в соответствии с ГОСТ 30630.2.5 в течение 48 ч. Признаки коррозии основного металла недопустимы. Наличие потускнения и белого налета является допустимым. В случае если нет возможности определения четких признаков коррозии или их отсутствия, следует руководствоваться ГОСТ 9.908.

П р и м е ч а н и е — Испытательный образец может представлять из себя часть изделия с основными применяемыми на нем видами покрытия. Не закрытые защитным покрытием поверхности изделия, образовавшиеся во время подготовки испытательного образца, должны быть закрыты от воздействия соляного тумана.

7 Упаковка

7.1 Упаковка должна обеспечивать сохранность изделий при перевозках и складском хранении.

7.2 Масса, структура и габаритные размеры упаковки должны обеспечивать сохранность изделия и его комплектующих частей при транспортировании и обеспечивать возможность механизированной погрузки и выгрузки. Транспортную упаковку следует маркировать по ГОСТ 14192.

8 Транспортирование и хранение

8.1 Условия транспортирования и хранения изделий должны соответствовать условиям, установленным в технической документации предприятия-изготовителя на изделие.

8.2 Транспортирование изделий и их компонентов может осуществляться всеми видами транспорта на любое расстояние в соответствии с правилами перевозки грузов, действующими на конкретном виде транспорта.

8.3 При транспортировании и хранении изделий и их компонентов должны быть обеспечены условия, предохраняющие их от механических повреждений, нагрева, попадания на них прямых солнечных лучей, атмосферных осадков, от воздействия влаги и агрессивных сред. Мелкие детали должны быть упакованы таким образом, чтобы они не терялись и не рассыпались в процессе транспортирования.

8.4 Места монтажных соединений должны быть защищены от загрязнения, а винтовые и шарнирные соединения покрыты консервирующей смазкой. Допускается не использовать смазку, если изделие оцинковано.

8.5 Допускается по согласованию с заказчиком транспортирование изделия без упаковки.

8.6 Условия хранения устройств должны соответствовать требованиям, указанным в технической документации предприятия-изготовителя на изделие.

8.7 Подмости должны храниться в соответствии с условиями хранения 5 по ГОСТ 15150.

9 Указания по эксплуатации

9.1 Изделия следует эксплуатировать в соответствии с ГОСТ Р 58752, планом производства работ и эксплуатационной документацией, разработанной предприятием-изготовителем в установленном порядке.

9.2 Эксплуатационная документация должна быть изложена простым и доходчивым языком и содержать:

- область применения;
 - обозначение изделия в соответствии с 4.1.2 настоящего стандарта;
 - сведения о документе, в соответствии с которым изготовлено изделие;
 - наименование государства изготовителя и наименование предприятия-изготовителя, его юридический адрес;
 - технические характеристики;
 - комплектность поставки;
 - эскизы основных элементов конструкции;
 - требования к квалификации пользователя, порядок допуска к применению подмостей;
 - конкретные меры безопасности при работе на высоте;
 - указания по применению подмостей;
 - меры обеспечения безопасности при монтаже, демонтаже и эксплуатации подмостей;
 - методы контроля состояния несущих элементов и опорных узлов;
 - алгоритм инспекционной проверки подмостей, примеры основных случаев брака;
 - параметры различных факторов, при которых монтаж, демонтаж и эксплуатация подмостей недопустимы (например, сила ветра, угол наклона опорной поверхности и т. д.);
 - указания по использованию балластных грузов;
 - расположение мест для крепления анкерных устройств или анкерных соединительных элементов;
 - правила, условия и сроки хранения подмостей;
 - требования к безопасному транспортированию;
 - требования по утилизации;
 - дату изготовления и/или срок хранения или дату истечения срока годности, если они установлены.
- Допускается указание срока хранения с обязательным указанием информации о месте нанесения и способе определения даты изготовления или окончания срока хранения;
- гарантии изготовителя при использовании изделия по назначению;
 - группу условий хранения в соответствии с ГОСТ 15150 в части воздействия климатических факторов внешней среды;
 - климатическое исполнение и категорию в соответствии с ГОСТ 15150—69 (раздел 2).

9.3 Для подъема и спуска необходимо использовать только имеющиеся в комплекте лестницы. При этом перемещения по внешней части конструкции не допустимы.

9.4 Монтаж, демонтаж и использование передвижных подмостей разрешаются только лицам, прошедшим инструктаж по технике безопасности и ознакомленным с должностными инструкциями и правилами по безопасности работ с подмостями, а также ознакомленным с конструкцией и мерами безопасности, изложенными в эксплуатационной документации, разработанной предприятием-изготовителем.

9.5 Монтаж и демонтаж должен осуществляться в составе минимум двух человек.

9.6 Перед монтажом или перемещением подмостей необходимо проверить следующие критерии:
- основание, на которое проводится установка подмосты, должно быть ровным и иметь достаточную несущую способность;

- вокруг места размещения, а также на пути движения передвижных рабочих подмостей не должно быть препятствий, расстояние до воздушных линий должно быть не менее 5 м. В случае если воздушные линии расположены ближе 5 м, необходимо снять или заключить их в изоляционные короба;

- допустимые ветровые условия в соответствии с эксплуатационной документацией, т. е. ветровые условия должны обеспечивать возможность для проведения монтажа;

- руководство по монтажу и эксплуатации должно находиться на месте использования.

9.7 Во время эксплуатации необходимо избегать воздействия горизонтальных и вертикальных нагрузок, которые могут опрокинуть подмости.

9.8 Запрещается приподнимать и перемещать передвижные подмости вилочным погрузчиком или т. п., если это не отражено в эксплуатационной документации.

9.9 Запрещается перемещать передвижные подмости, если на поверхности настила находятся люди или незакрепленные предметы.

9.10 При проведении всех работ с подмостями обязательно использование защитных каски и обуви.

9.11 Разрешается использовать только оригинальные балластные грузы, предусмотренные эксплуатационной документацией, разработанной предприятием-изготовителем.

9.12 Запрещается размещать и использовать подъемные механизмы на передвижных подмостях, если изготовителем не предусмотрено иное.

9.13 Запрещается прыгивать на поверхности настила или сбрасывать на них что-либо.

9.14 Запрещается наводить переходы между двумя стоящими рядом подмостями или с одних подмостей к зданию.

9.15 При наличии движения транспортных средств в окружении подмостей необходимо зафиксировать и осветить их. Допускается использование светоотражающих лент, краски, фонарей и т. п.

9.16 Крепление подмосты к конструкциям возможно только за специально отведенные для этого изготовителем места.

9.17 Подмости допускаются в эксплуатацию только после окончания их монтажа, но не ранее сдачи их по акту лицу, назначенному для приемки распоряжением по организации.

9.18 Контроль за состоянием изделий должно осуществлять лицо из числа инженерно-технических работников, которое назначается распоряжением по организации. Плановые и периодические осмотры подмостей должны проводиться не реже одного раза в месяц. При осмотре изделий следует убедиться в отсутствии деформации опорных узлов, деталей, имеющих механические повреждения, трещин в металле, заусенцев, острых краев, нарушения креплений ступенек к тетивам, нарушения креплений защитных ограждений (при наличии).

10 Гарантии изготовителя

10.1 Изготовитель должен гарантировать сохранение показателей основных параметров элементов изделия требованиям настоящего стандарта в течение не менее одного года со дня начала эксплуатации при условии выполнения указаний, приведенных в эксплуатационной документации и руководстве по монтажу, а также требованиям к транспортированию и хранению по ГОСТ 15150.

10.2 Изготовитель должен сопровождать каждую партию ограждений паспортом, соответствующим ГОСТ 2.601.

УДК 624.05

ОКС 91.220

Ключевые слова: сборно-разборные передвижные подмости, лестницы доступа, маршевая лестница, наклонная лестница, вертикальная лестница, защитные ограждения, колеса ходовой части, технические требования, приемка, методы испытаний, маркировка

БЗ 9—2019/29

Редактор *Г.Н. Симонова*
Технический редактор *И.Е. Черепкова*
Корректор *М.И. Першина*
Компьютерная верстка *Е.О. Асташина*

Сдано в набор 16.12.2019. Подписано в печать 13.01.2020. Формат 60×84¹/₈. Гарнитура Ариал.
Усл. печ. л. 2,79. Уч.-изд. л. 2,37.

Подготовлено на основе электронной версии, предоставленной разработчиком стандарта

Создано в единичном исполнении во ФГУП «СТАНДАРТИНФОРМ» для комплектования Федерального информационного фонда стандартов, 117418 Москва, Нахимовский пр-т, д. 31, к. 2.
www.gostinfo.ru info@gostinfo.ru