

Изменение № 2 ГОСТ 12207—79 Штифты цилиндрические с внутренней резьбой. Технические условия

Утверждено и введено в действие Постановлением Государственного комитета СССР по стандартам от 09.03.89 № 422

Дата введения 01.01.90

На обложке и первой странице под обозначением стандарта указать обозначение: (ИСО 8733—86 и ИСО 8735—87).

Под наименованием стандарта проставить код: ОКП 16 8000.

Вводная часть. Первый абзац. Заменить слова: «типов 1 и 2» на «классы точности А», «от 4 до 32 мм» на «от 6 до 50 мм»; второй абзац исключить.

Раздел 1. Наименование изложить в новой редакции: «1. Размеры».

Пункт 1.1. Заменить слово: «типов» на «исполнений».

Пункт 1.2. Чертеж заменить новым:

Исполнение 1

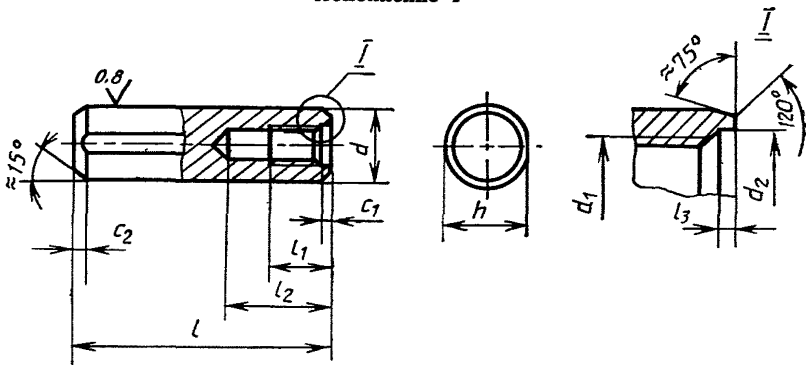

Исполнение 2

Остальное — см. исполнение 1

Вариант изготовления конца

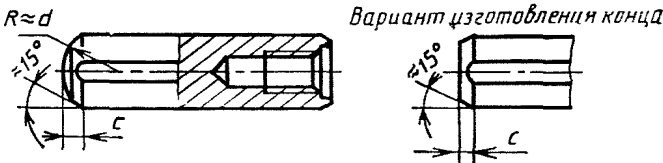

Таблицу изложить в новой редакции: (см. с. 104)

Пункты 1.3, 1.4 исключить.

Раздел 1 дополнить пунктом — 1.6: «1.6. Рекомендуемые посадки штифтовых соединений указаны в приложении 4».

Пункт 2.1 изложить в новой редакции: «2.1. Штифты должны удовлетворять всем требованиям ГОСТ 26862—86 и требованиям, изложенным в настоящем стандарте».

Штифты должны изготавливаться в соответствии с требованиями настоящего стандарта по конструкторской или технологической документации, утвержденной в установленном порядке».

(Продолжение см. с. 104)

мм

<i>d</i>	6	8	10	12	16	20	25	30	40	50	
<i>d</i> ₁	M4	M5	M6		M8	M10	M16	M20		M24	
<i>d</i> ₂	4,3	5,3	6,4		8,4	10,5	17	21		25	
<i>c</i>	2,1	2,6	3	3,8	4,6	6		7	8	10	
<i>c</i> ₁ ≈	0,8	1	1,2	1,6	2	2,5	3	4	5	6,3	
<i>c</i> ₂ ≈	1,2	1,6	2	2,5	3	3,5	4	5	6,3	8	
<i>l</i> ₁	6	8	10	12	16	18	24	30		36	
<i>l</i> ₂	10	12	16	20	25	28	35	40		50	
<i>l</i> ₃	1	1,2			1,5		2		2,5		
<i>h</i>	5,5	7,5	9,5	11,5	15,5	19	24	29	39	49	
<i>l</i>	16										
	18										
	20										
	22										
	24										
	26										
	28										
	30		Стандартные длины								
	32										
	35										
	40										
	45										
	50										
	55										
60											
65											
70											

(Продолжение см. с. 105)

<i>d</i>	6	8	10	12	16	20	25	30	40	50
<i>d</i> ₁	M4	M5	M6		M8	M10	M16	M20		M24
<i>d</i> ₂	4,3	5,3	6,4		8,4	10,5	17	21		25
<i>c</i>	2,1	2,6	3	3,8	4,6	6		7	8	10
<i>c</i> ₁ ≈	0,8	1	1,2	1,6	2	2,5	3	4	5	6,3
<i>c</i> ₂ ≈	1,2	1,6	2	2,5	3	3,5	4	5	6,3	8
<i>l</i> ₁	6	8	10	12	16	18	24	30		36
<i>l</i> ₂	10	12	16	20	25	28	35	40		50
<i>l</i> ₃	1	1,2			1,5		2		2,5	
<i>h</i>	5,5	7,5	9,5	11,5	15,5	19	24	29	39	49
<i>l</i>	75									
	80									
	85									
	90									
	95									
	100					Стандартные длины				
	120									
	140									
	160									
	180									
200										

Пункты 2.2—2.11, разделы 3—5, приложения 1, 2 исключить.

Приложение 3 изложить в новой редакции (см. с. 106).

Стандарт дополнить приложением — 4;

«ПРИЛОЖЕНИЕ 4
Рекомендуемое

ПОСАДКИ ШТИФТОВЫХ СОЕДИНЕНИЙ

Рекомендуются следующие посадки штифтовых соединений:

K7/m6 — посадка с натягом

H7/m6 — переходная посадка

F7/m6 — с зазором посадка».

(Продолжение см. с. 106)

(Продолжение изменения к ГОСТ 12207—77)

ПРИЛОЖЕНИЕ 3
Справочное

МАССА СТАЛЬНЫХ ШТИФТОВ

Номинальная длина штифта, мм	Теоретическая масса 1000 шт. штифтов, кг, при номинальном диаметре a , мм									
	6	8	10	12	16	20	25	30	40	50
16	2,6									
18	3,0	5,3								
20	3,4	6,1								
22	3,9	6,9	10,0							
24	4,3	7,7	11,2							
26	4,8	8,5	12,4	18,7						
28	5,2	9,3	13,7	20,5						
30	5,7	10,1	14,9	22,2	37,4					
32	6,1	10,8	16,1	24,0	40,6					
35	6,8	12,0	18,0	26,7	45,3					
40	7,9	14,0	21,1	31,1	53,2					
45	9,0	16,0	24,2	35,6	61,1	94				
50	10,1	18,0	27,3	40,0	69,0	106	138			

(Продолжение см. с. 107)

(Продолжение изменения к ГОСТ 12207—79)

Продолжение

Номинальная длина штифта, мм	Теоретическая масса 1000 шт. штифтов, кг \approx , при номинальном диаметре d , мм									
	6	8	10	12	16	20	25	30	40	50
55	11,2	19,9	30,3	44,4	76,9	118	157			
60	12,3	21,9	33,4	48,9	84,8	131	176	244		
65		23,9	36,5	53,3	92,7	143	195	272		
70		25,9	39,6	57,8	100,6	155	215	291		
75		27,9	42,7	62,2	108,5	168	234	319		
80		29,8	45,8	66,6	116,3	180	253	345	690	
85			48,8	71,1	124,2	192	272	373	740	
90			51,9	75,5	132,1	205	292	401	789	
95			55,0	80,0	140,0	217	311	429	839	
100			58,4	85,6	148,1	230	330	456	888	1363
120				102,6	179,1	278	407	567	1085	1672
140					211,1	328	484	678	1282	1980
160					242,1	378	561	789	1479	2288
180						427	584	900	1677	2596
200						476	716	1001	1874	2905

(ИУС № 5 1989 г.)