**Изменение № 1 ГОСТ 26250—84 Трубы бурильные для снарядов со съёмными
кериоприемниками. Технические условия**

**Утверждено и введено в действие Постановлением Государственного комитета
СССР по стандартам от 08.08.88 № 2864**

Дата введения 01.01.89

Вводная часть. Последний абзац исключить.

Пункт 1.1. Таблица 1. Графа «Внутренний диаметр трубы d . Пред. откл.». **Заменить значение: $\pm 0,2$ на $\begin{matrix} +0,2 \\ -0,4 \end{matrix}$ (3 раза); графа «Толщина стенки s . Пред. откл.». **Заменить значение $\pm 0,2$ на $\begin{matrix} +0,4 \\ -0,2 \end{matrix}$ (3 раза).****

Пункт 1.4. Чертежи 2, 3 заменить новыми:

(Продолжение см. с. 108)

(Продолжение изменения к ГОСТ 26250—84)

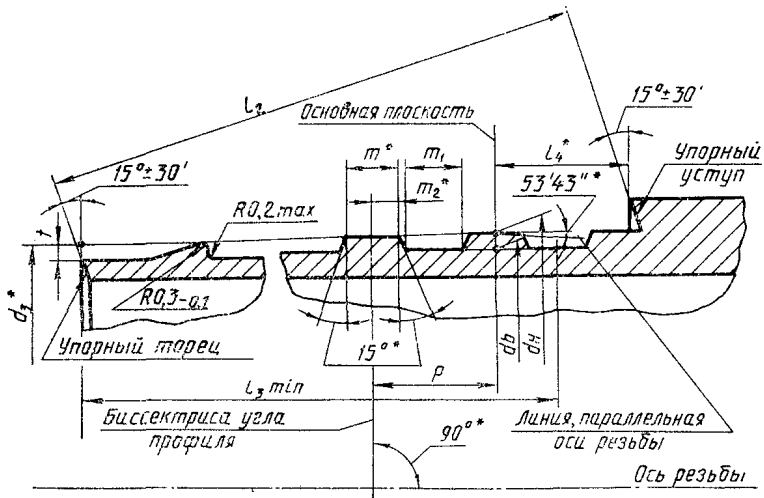

Черт. 2

* Размеры для справок.

(Продолжение см. с. 109)

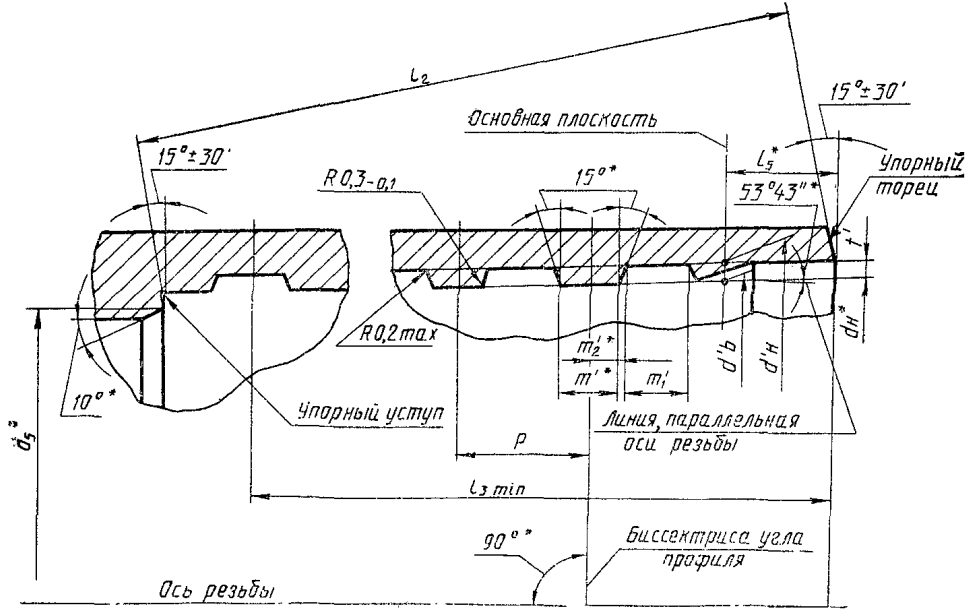

* Размеры для справок.

Черт. 3

(Продолжение см. с. 110)

(Продолжение изменения к ГОСТ 26250—84)

Таблица 2. Графа «Наименование размера». Диаметр фаски внутреннего уступа d_6 . Исключить величину предельного отклонения (3 раза).

Примечание изложить в новой редакции: «Примечание. Величины углов упорных торцов и уступов, углов наклона боковых сторон профиля резьбы, угла и диаметра фаски упорного уступа внутренней резьбы, ширины впадин наружной и внутренней резьбы и радиусов закруглений вершин и впадин резьбы приведены для проектирования режущего инструмента и на трубах не контролируются».

(ИУС № 12 1988 г.)