

Группа Г81

Изменение № 1 ГОСТ 27218—87 Гибкие производственные модули и многоцелевые станки. Столы-спутники для крепления обрабатываемой заготовки. Основные и присоединительные размеры

Утверждено и введено в действие Постановлением Государственного комитета СССР по стандартам от 18.08.88 № 2955

Дата введения 01.01.89

Пункт 2. Чертеж 2. Заменить размер: L_2 на L ;

чертежи 2, 3. Исключить допуск:

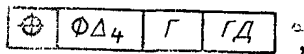

(Продолжение см. с. 132)

(Продолжение изменения к ГОСТ 27218—87)

чертежи 4, 5. Исключить допуск:
сечения Б—Б заменить новыми:

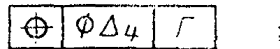

(Продолжение см. с. 133)

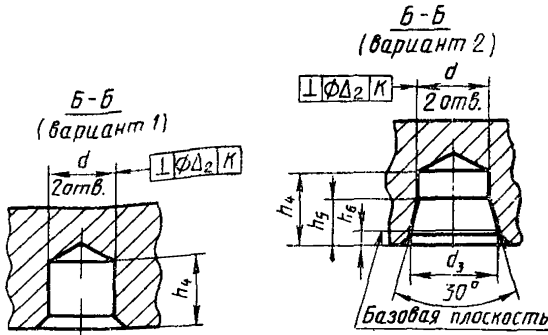

Пункт 3 дополнить абзацем: «Допускается по согласованию с заказчиком уменьшать размер L_2 в 1,25 раза и увеличивать размер L_3 в 1,25 раза по сравнению с указанными в табл. 1, выбирая их значения из ряда $Ra 10$ по ГОСТ 6636—69».

Пункт 5. Заменить слово: «резьбовых» на «поверочного и резьбовых».

Таблица 1. Графа b . Заменить предельное отклонение: $-1,0$ на $-0,5$;

графа b_2 . Для размеров 260; 340; 420 мм заменить предельное отклонение: $+1,0$ на $+1,6$;

(Продолжение см с. 134)

графа b_3 . Заменить размер: 330 на 300;

графа b_4 . Для столов с $B=1000$ и 1250 мм заменить размер: 200 на 125;

графа b_5 . Наименование графы изложить в новой редакции: $b_5 \pm 0,5$;

графу d_4 исключить;

графа H . Заменить предельное отклонение: $+0,5$ на $\pm 0,5$;

графы h_2, h_3 . Заменить предельное отклонение: $\pm 0,5$ на $-0,5$. Для столов с $B=630$ и 800 мм заменить предельное отклонение: $-0,25$ на $-0,5$;

графа l_4 . Заменить размер: 549 на 540.

Таблица 2. Графу d_4 для столов от $B=630$ до $B=2000$ мм включительно дополнить размером: 25;

графа h_9 . Заменить размер: 39 на 38;

графа l_7 . Заменить предельное отклонение: $\pm 0,020$ на $\pm 0,025$;

графа l_8 . Заменить размеры: 200 на 200^* , 189, 250 на 250^* , 240; 400 на 400^* , 375; 500 на 500, 480^* ; 900 на 900^* , 875; 1000 на 1000^* , 960. Заменить предельное отклонение: $\pm 0,020$ на $\pm 0,025$.

Таблица 3. Графа d_{10} . Заменить размер: M16 на M12.

Пункт 7 дополнить абзацем: «выполнять столы-спутники без поверочного отверстия при наличии упорных планок».

Таблица 4. Графа «Наименование параметра». Исключить слова: «от симметричности».

Приложение. Заменить ссылку: п. 1.4 на п. 4.

(ИУС № 12 1988 г.)