

Изменение № 3 ГОСТ 2364—74 Уголки для деревянных ящиков. Технические условия

Утверждено и введено в действие Постановлением Государственного комитета СССР по управлению качеством продукции и стандартам от 25.12.89 № 4089

Дата введения 01.07.90

Под наименованием проставить код: ОКСТУ 5371.
Пункт 1.2, Чертеж 1 изложить в новой редакции:

Исполнение 1

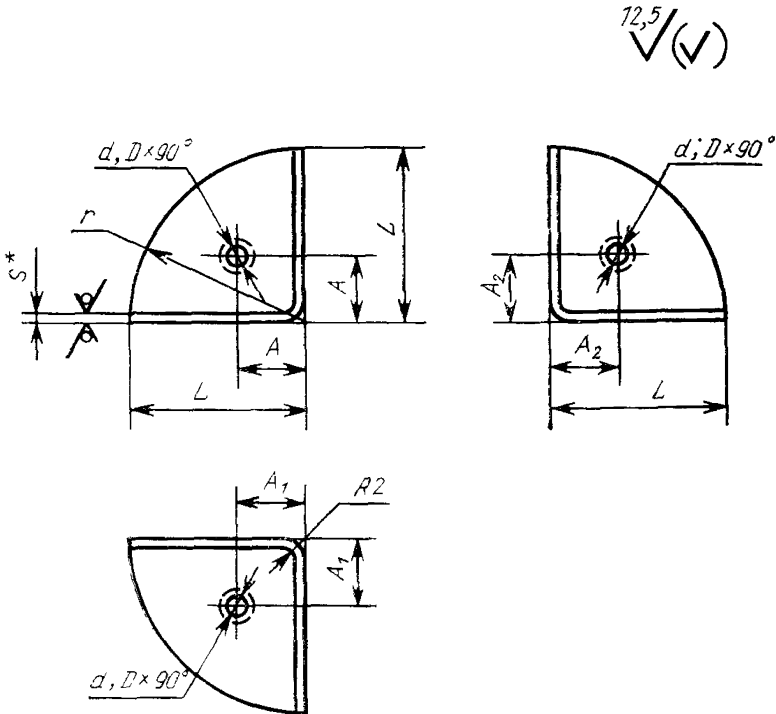

(Продолжение см. с. 132)

12,5
√(√)

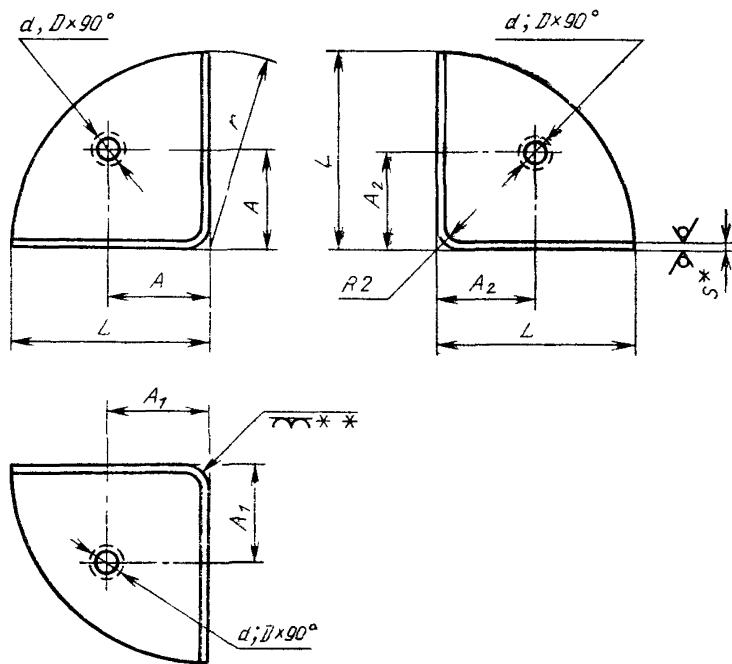

(Продолжение см. с. 133)

12,5
√(√)

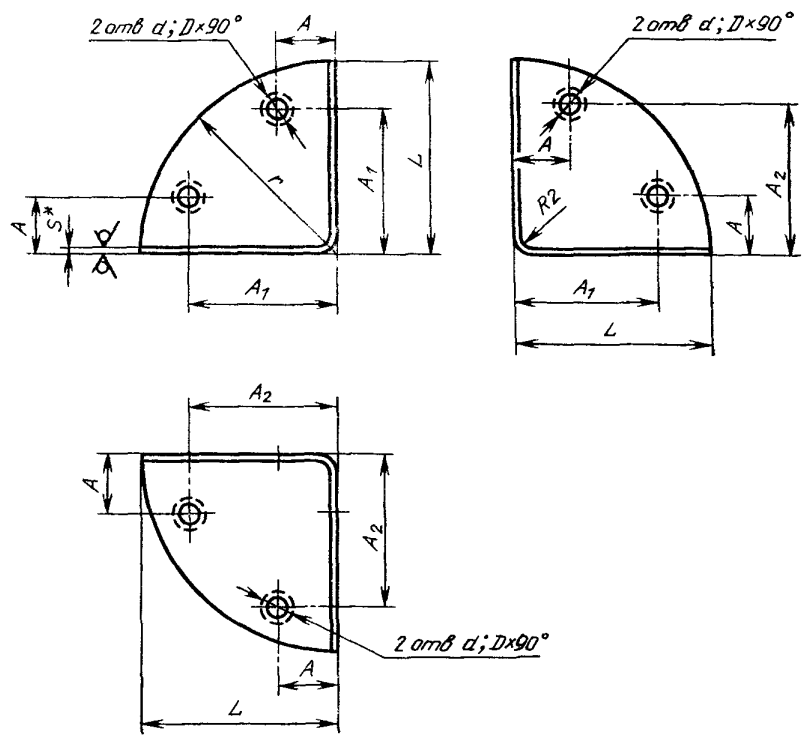

(Продолжение см. с. 134)

12,5
√ (√)

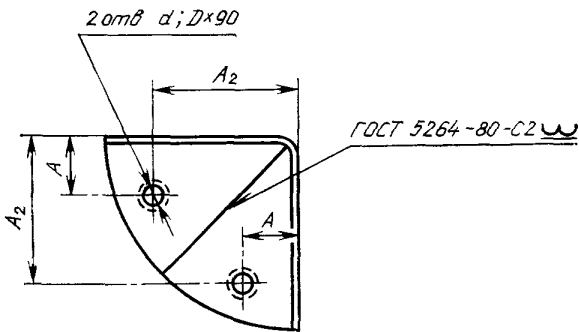
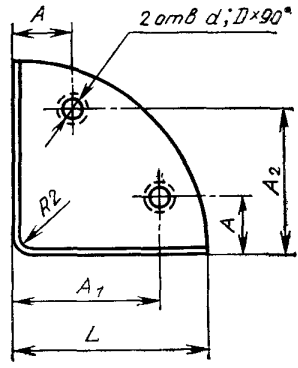
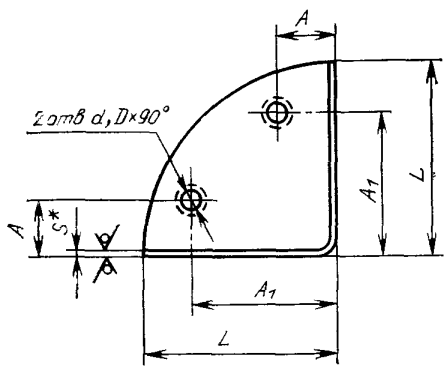

(Продолжение см. с. 135)

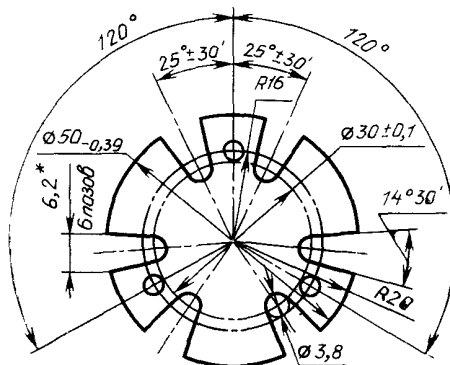
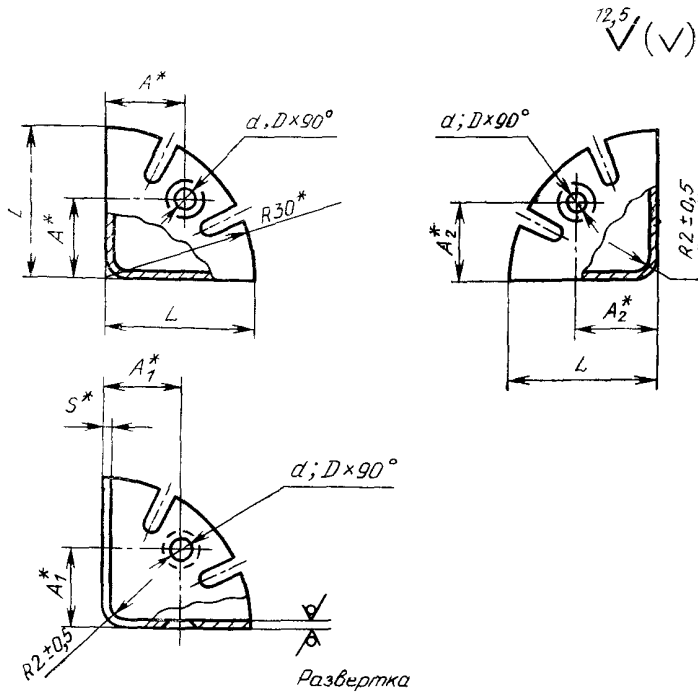

(Продолжение см. в. 116)

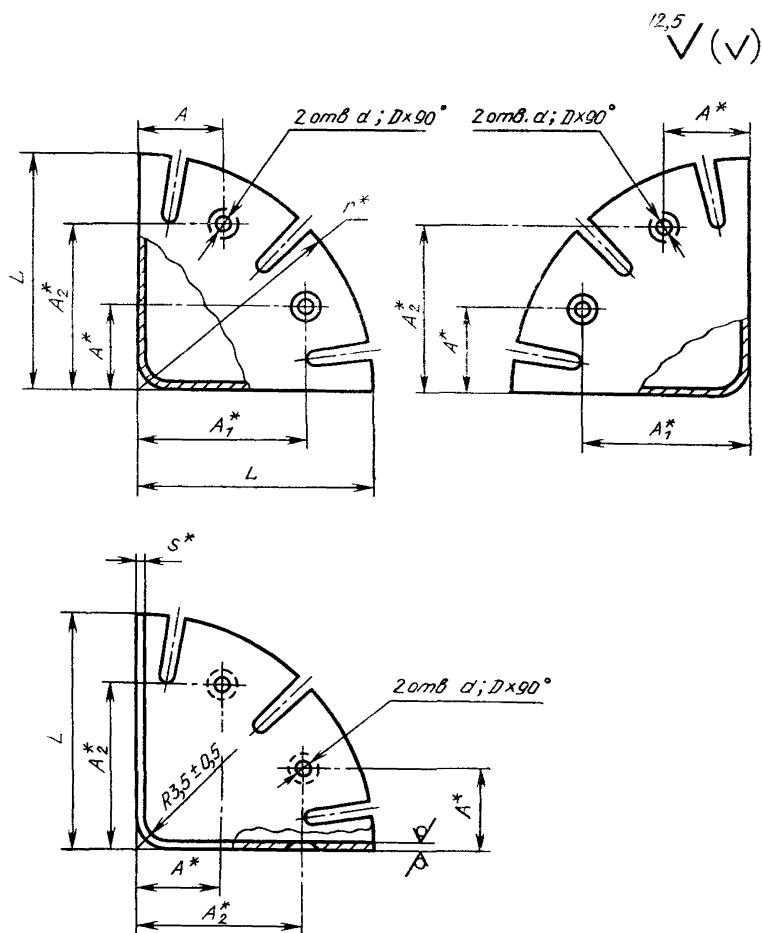

(Продолжение см. с. 137)

Развертка

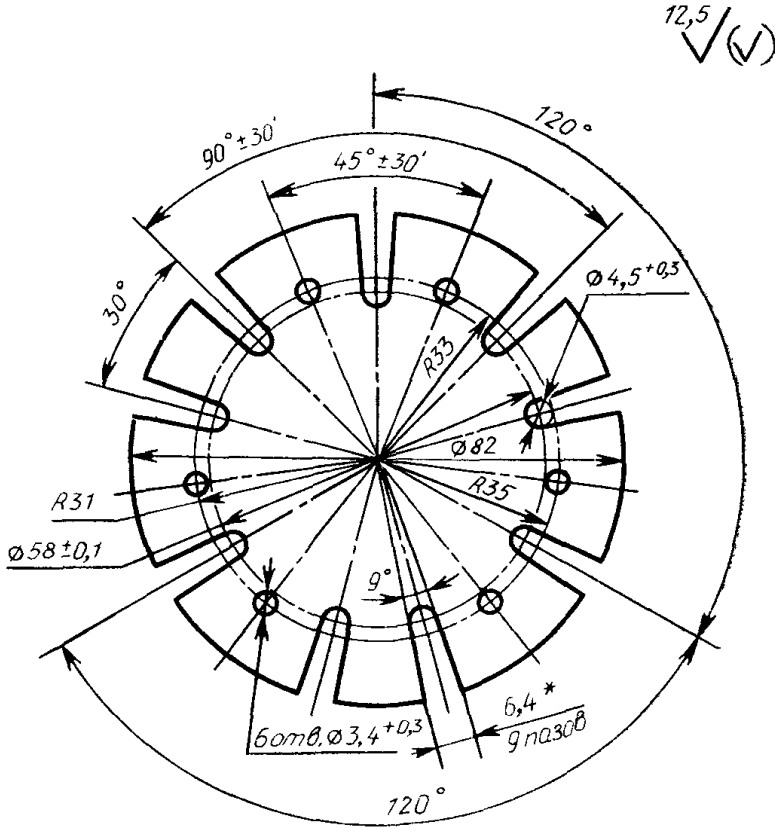

* Размеры для справок.

** Сварка газовая — по ГОСТ 14771—76.

Примечание. Допускается все отверстия для исполнения 5 выполнять на одной окружности $\varnothing 36$.

Черт. 1

(Продолжение см. с. 138)

Пункт 1.2. Таблицу 1 изложить в новой редакции:

Таблица 1

Размеры, мм

Номер угатка	Применяемость	Исполнение	A—г	A	A ₁	A ₂	S*	г	D	Масса, кг
1		1	25	12	14	16	1,0	4,2	6,6	0,016
2	1,6						3,4	0,017		
3	1,0						4,2	0,025		
4	30*	16*	18*	20*	1,6	3,4	0,027			
5					5	0,023				
6	3	40	12	28	32	1,0	4,2	0,045		
7						3	0,050			
8	4	2	20	20	20	1,6	3,4	0,046		
9	2					0,043				
10	3	50	14	32	38	1,0	4,2	0,082		
11						3	0,085			
12	4	6	18*	35*	35*	1,6	3,4	0,090		
13	6					0,092				
14	3	60	17	48	42	1,0	4,2	0,095		
15						3	0,105			
16	4					1,6	3,4	0,120		

* Размеры для справок.

Пункт 1.2. Примечание 3 исключить.

Пункт 1.3. Чертеж 2. Заменить обозначение: $Rz40 \sqrt{(\checkmark)}_{нз} 12,5 \sqrt{(\checkmark)}$

проекция сверху и слева. Исключить обозначение: $\varnothing 3,4$;
 выноска 1. Заменить обозначение: $\varnothing 3,4$ на $\varnothing 4,2$; исключить обозначение $\varnothing 6,6$.

(Продолжение см. с. 139)

дополнить размерами, как указано на чертеже:

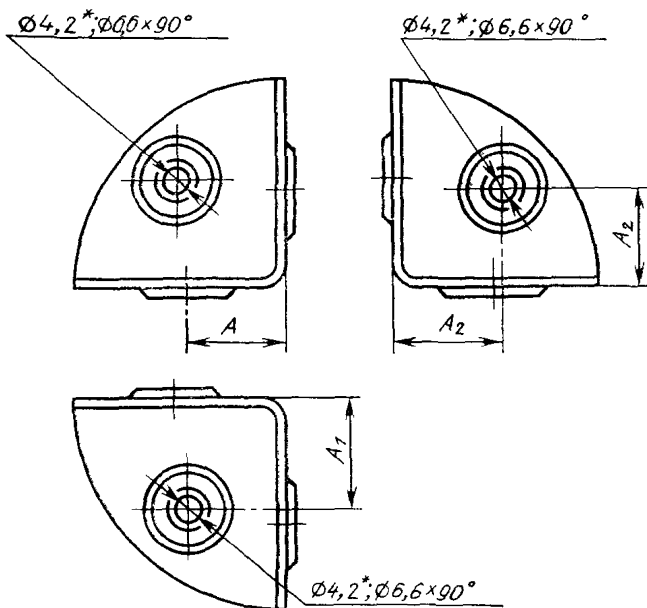

* Размеры для справок.

Таблицу 2 изложить в новой редакции:

Таблица 2

Размеры, мм

Номер уголка	Применяемость	$B=r$	A	A_1	A_2	Масса, кг
1		25	11	13	15	0,012
2		30	15	15		0,025
3				20	11	0,030
4		40	20	16	18	0,035

(Продолжение см. 146)

Пункт 1.4. Чертеж 3 изложить в новой редакции:

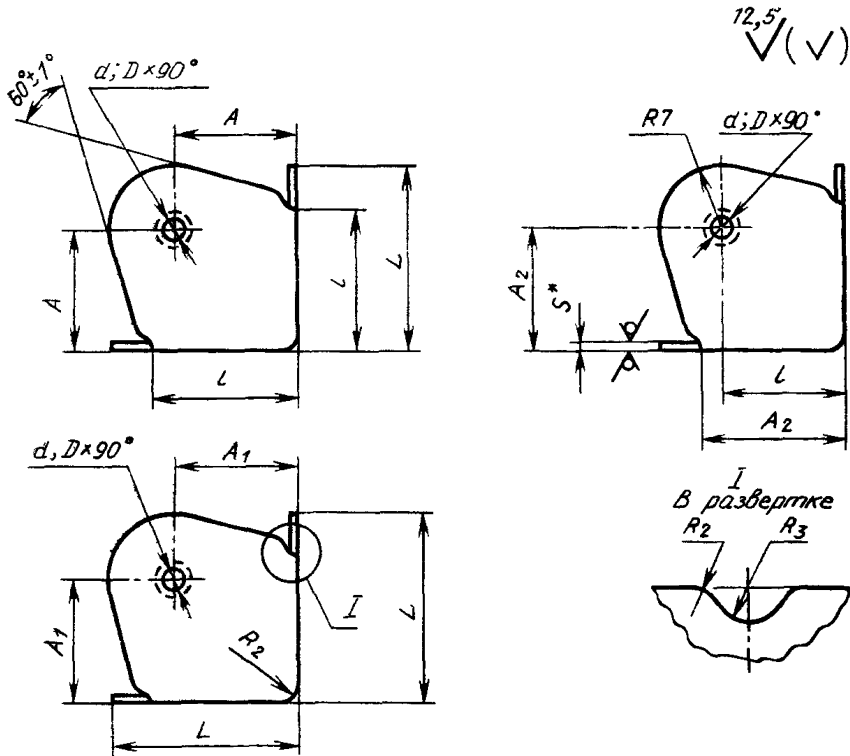

* Размер для справок.

Черт 3

Таблицу 3 изложить в новой редакции

Таблица 3

Размеры, мм

Номер уголка	Применяемость	L	l	A	A ₁	A ₂	d	D	S	Масса, кг
1		22	15	15	15	15	3,2	5,2	0,8	0,007
2		33	28	23	23	23	4,2	6,6	1,0	0,018

Чертежи 4—7. Заменить обозначение $Rz 40 \sqrt{(\checkmark)}$ на $12,5 \sqrt{(\checkmark)}$

Пункт 15. Чертеж 4 Заменить обозначения: $\varnothing 3,4$ на $\varnothing 4,2$, $\varnothing 5,4$ на $\varnothing 6,6$ (3 раза)

Таблицу после чертежа 4 дополнить словами «Таблица 4»

(Продолжение см. с. 141)

Таблица 5. Графу *n* изложить в новой редакции:

Номер уголка	<i>n</i>	Номер уголка	<i>n</i>
1	4	8	4
2		9	2
3		10	4
4		11	6
5		12	
6		13	
7			

(Продолжение см с 142)

(Продолжение изменения к ГОСТ 2364—74)

Пункт 2.2 Исключить обозначения: (A₇), (B₇), (CM₇).

Пункт 2.5 после марки Юкп дополнить марками: 15, 20.

Пункт 2.7. Заменить ссылки: ГОСТ 9.073—77 на ГОСТ 9.306—85, ГОСТ 9.301—78 на ГОСТ 9.301—86.

(ИУС № 4 1990 г.)