

УТВЕРЖАЮ

И.о. Начальника Главного  
Управления по развитию  
технологического, энергетического  
и транспортного машино-  
строения Комитета РД по  
машиностроению

Л.Д. Славин  
21.06.93

Л И С Т У Т В Е Р Ж Д Е Н И И  
изменения отраслевых стандартов  
сборника "Изогреватели парово-  
дяные тепловых сетей"

ОСТ 108.271.105-76	ОСТ 108.101.101-76	ОСТ 108.318.103-76
ОСТ 108.318.101-76	ОСТ 108.510.103-76	ОСТ 108.318.102-76
ОСТ 108.318.103-76	ОСТ 108.313.104-76	ОСТ 108.360.101-76
ОСТ 108.271.106-76	ОСТ 108.369.101-76	ОСТ 108.360.102-76
ОСТ 108.360.102-76	ОСТ 108.369.103-76	ОСТ 108.360.103-76
ОСТ 108.271.107-76	ОСТ 108.369.101-76	ОСТ 108.369.105-76
ОСТ 108.101.102-76	ОСТ 108.318.104-76	ОСТ 108.318.105-76
ОСТ 108.300.101-76	ОСТ 108.360.101-76	ОСТ 108.734.101-76
ОСТ 108.321.106-76	ОСТ 108.101.103-76	ОСТ 108.101.101-76
ОСТ 108.360.104-76	ОСТ 108.101.105-76	ОСТ 108.360.105-76
ОСТ 108.101.103-76	ОСТ 108.500.103-76	ОСТ 108.101.107-76
ОСТ 108.101.108-76	ОСТ 108.101.109-76	ОСТ 108.510.101-76
ОСТ 108.101.110-76	ОСТ 108.500.102-76	ОСТ 108.101.111-76
ОСТ 108.734.101-76	ОСТ 108.734.102-76	ОСТ 108.734.103-76
	ОСТ 108.321.107-76	

Заместитель генерального  
директора НПО ЦКТИ

  
Л.М. Бажено

Заведующий научно-иссле-  
довательским отделом по  
управлению качеством про-  
дукции и стандартам

  
Г.В. Абашидзе

( Продолжение на обороте )

Заведующий отделом  
теплообменного оборудования



В. Ф. Ершолов

Руководитель темы,  
старший научный сотрудник,  
кандидат технических наук



В. А. Пермянов

Исполнители :

Конструктор II категории



С. Н. Трифонова

ОСТ 108.313.103-76

ПОДОТРЕБАТЕЛИ ПАРОВОДЯНЫЕ

КОРПУСА

ПАТРУБКИ С ФЛАНЦАМИ

Конструкции и размеры

Утверждено и введено в действие указанием Комитета Российской Федерации по машиностроению № \_\_\_\_\_ от \_\_\_\_\_

Дата введения 01.07.93

*Проштить срок действия стандарта до 01.07.98.*

На С.1 под наименованием стандарта внести код ОКП: " ОКП 31 1356".

Пункт 1 исключить слово " с фланцами ".

Пункт 2 изменить в новой редакции: " 2. Конструкции и размеры патрубков должны соответствовать указанным на черт. 1,2,3 и в таб. I и 2. Указанные предельные отклонения размеров:  $\pm \frac{4}{2} T16$

"Размеры для справок."

На С.1 под чертежом внести надпись " черт. 1 " и добавить черт. 2 и черт 3. "

Пункт 3. Заменить ГОСТ 9167-76 " на " ГОСТ 9167 ".

Пункт 4. Исключить.

Пункт 5. Заменить "ГОСТ 380-71 " на "ГОСТ 380."

Пункт 6. Заменить  $\frac{R_{260}}{10}$  (✓) на  $\frac{10}{10}$  (✓).

Пункт 7. Заменить "ГОСТ 8713-70" на " ГОСТ 8713 ".

На черт. I Заменить " ГОСТ 16037-70 " на " ГОСТ 16037 "; "ГОСТ 5261-69" на " ГОСТ 5261 ".

Издание официальное

Перепечатка воспрещена

Черт. 1. Заменить "Z отв. *d*" на "Z отв.  $\varnothing$  18".

Табл. 1. Исключить графу "*d*".

Табл. 2. ГОСТ 1255-87 заменить на ГОСТ 12020 (Поз. 4).

Табл. 3. Поз. 3. ГОСТ 17378-78 на ГОСТ 17378.

Табл. 1. Графу "Масса, кг" изложить в новой редакции: "Масса, по более. кг".

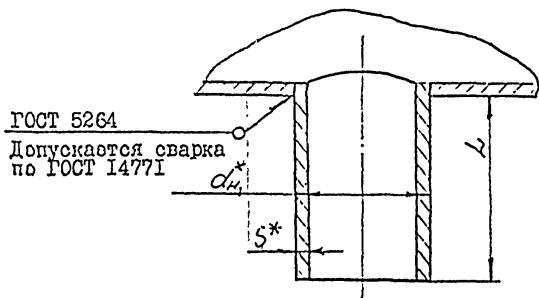

Для подогревателей, поставляемых в страны СЭГ

Черт. 2

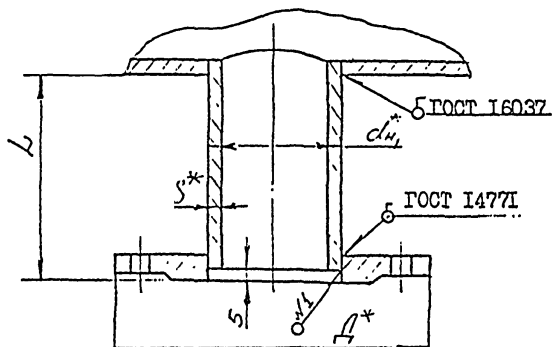

Для подогревателей экспортной поставки

Черт. 3