

**Изменение № 1 ГОСТ 9933—75 Манометры абсолютного давления и мановаку-
умметры двухтрубные**

Постановлением Государственного комитета СССР по стандартам от 06.08.80
№ 4086 срок введения установлен

с 01.01.81

На обложке и первой странице стандарта под словами: «Издание офици-
альное» проставить букву: Е.

Вводную часть дополнить словами: «изготавливаемые для нужд народного
хозяйства и экспорта».

Пункт 1.2. Чертеж 2 заменить новым:

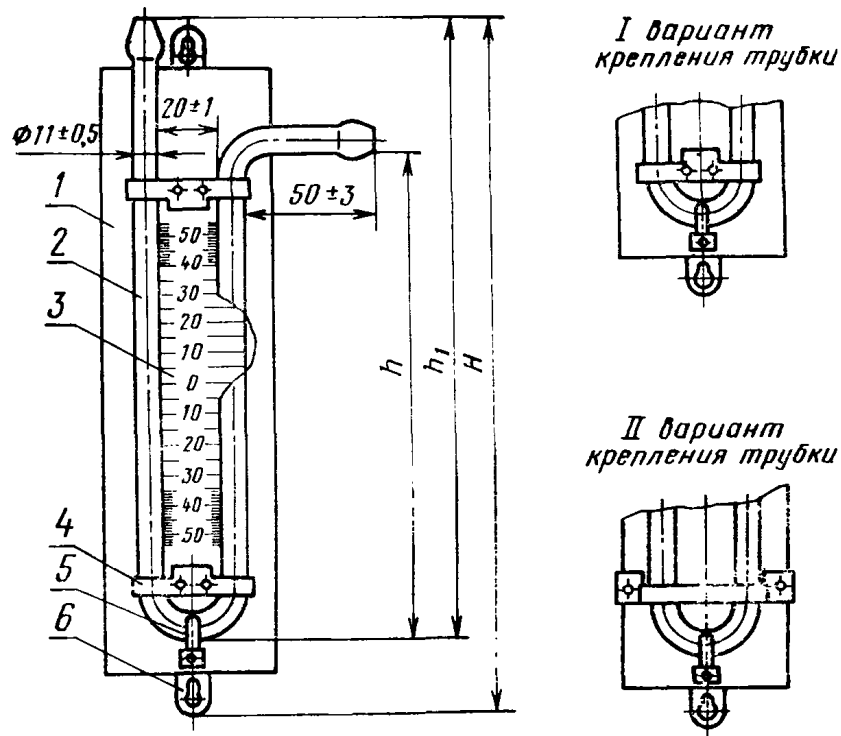

1—основание; 2—стеклянная трубка; 3—шкальная пластина; 4, 5—скобы; 6—ушко.

Черт. 2

Пункт 1.2. Таблица 1. Графу «Предел измерения, мм рт. ст.» изложить в
новой редакции:

Предел измерения гПа (мм рт. ст.)
От 0 до 133 (от 0 до 100)
От 0 до 212,8 (от 0 до 160)

(Продолжение см. стр. 282)

(Продолжение изменения к ГОСТ 9933—75)

Пример условного обозначения. Заменить слова и значение: 100 мм рт. ст. на 133 гПа (100 мм рт. ст.); 100 на 133 (100).

Пункт 1.2. Таблица 2. Графу «Предел измерения, мм вод. ст.» изложить в новой редакции:

Предел измерения, гПа (мм вод. ст.)

От 0 до 9,80 (От 0 до 100)
От 0 до 15,68 (От 0 до 160)
От 0 до 24,50 (От 0 до 250)
От 0 до 39,20 (От 0 до 400)
От 0 до 58,80 (От 0 до 600)
От 0 до 98,00 (От 0 до 1000)

Пример условного обозначения. Заменить слова и значение: 250 мм вод. ст. на 24,50 гПа (250 мм вод. ст.); 250 на 24,50 (250).

Пункт 2.7. Заменить значения: ± 2 мм рт. ст. на $\pm 2,66$ гПа (± 2 мм рт. ст.); ± 2 мм вод. ст. на $\pm 0,196$ гПа (± 2 мм вод. ст.).

Пункт 2.12. Заменить ссылки: ГОСТ 16337—70 на ГОСТ 16337—77, ГОСТ 5689—73 на ГОСТ 5689—79; дополнить новыми абзацами:

«Подставки приборов типа АМ и основания приборов типа МВ, предназначенных для экспорта, должны быть изготовлены из выдержанной древесины лиственных пород 1-го сорта по ГОСТ 2695—71 влажностью не более 15%; в тропическом исполнении — из березы или другой древесины твердых пород.

Подставки должны склеиваться казеиновым клеем по ГОСТ 3056—74; в тропическом исполнении фенолформальдегидными клеями на основе синтетических смол (в том числе эпоксидных) по ГОСТ 10587—76».

Пункты 2.14, 2.15 изложить в новой редакции:

«2.14. Поверхность подставок и оснований из пиломатериалов должна быть гладкой, покрыта лаком по ГОСТ 4976—76.

Основания и подставки из стали должны иметь антикоррозионное покрытие по ГОСТ 9.073—77 и ГОСТ 14623—69.

Поверхность подставок и оснований в тропическом исполнении должна быть механически обработана, пропитана антисептиком по ГОСТ 15155—79 и высушена до влажности не более 12%.

После пропитки механическая обработка не допускается.

После пропитки на поверхность деревянных изделий должен быть нанесен порозаполнитель ЯП-1, затем поверхность должна быть покрыта лаком по ГОСТ 9.401—79».

2.15. Пружины, скобы 1-го варианта и ушки приборов должны быть изготовлены из стали по ГОСТ 380—71 и ГОСТ 1050—74 с антикоррозионным покрытием.

Допускается изготавливать скобы 2-го варианта и ушки из полиэтилена по ГОСТ 16337—77 и ГОСТ 16338—77, полистирола по ГОСТ 20282—74, капролактама по ГОСТ 7850—74, вторичного полиамида или вторичного капрона по технической документации, утвержденной в установленном порядке.

Металлические детали приборов, предназначенных для экспорта, должны иметь противокоррозионное покрытие по ГОСТ 9.073—77, ГОСТ 14623—69 и покрыты пластичной смазкой по ГОСТ 19537—74 или другой консервационной смазкой».

Пункт 3.2. Заменить ссылку: ГОСТ 8.001—71 на ГОСТ 8.001—80.

Пункт 5.1 дополнить новым абзацем:

«На табличке приборов, предназначенных для экспорта, должны быть нанесены:

(Продолжение см. стр. 283)

(Продолжение изменения к ГОСТ 9933—75)

условное обозначение; надпись «Сделано в СССР» на русском языке или языке, указанном в заказ-наряде внешнеторговой организации».

Пункт 5.2. Заменить ссылки: ГОСТ 15841—70 на ГОСТ 15841—77, ГОСТ 16511—70 на ГОСТ 16511—77, ГОСТ 16536—71 на ГОСТ 16536—78; дополнить новыми абзацами:

«Приборы, предназначенные для экспорта, должны быть уложены с мяг-прокладкой в коробки прокладочного картона по ГОСТ 9347—74.

Картонные коробки в тропическом исполнении должны быть парафинированы.

Коробки с приборами, предназначенными для экспорта, должны быть уложены с прокладкой из стружки, влажностью до 12% по ГОСТ 5244—79, в деревянные ящики по ГОСТ 10.65—72.

Коробки с приборами, предназначенными для экспорта в страны с тропическим климатом, должны быть уложены с прокладкой из стружки, влажностью до 12% по ГОСТ 5244—79, в мешки из полиэтиленовой пленки по ГОСТ 10354—73 с последующей герметичной сваркой швов и помещены в деревянные ящики по ГОСТ 10.65—72.

В углы мешка на стружку, обработанную антисептиком по ГОСТ 15155—79, должен быть положен селюкагель по ГОСТ 3956—76, насыпанный в 4 мешочка по 300 г в каждый».

Пункт 5.4. Заменить ссылку и слово: ГОСТ 14192—71 на ГОСТ 14192—77; «предупредительные», на «манипуляционные»; дополнить новым абзацем:

«Маркировка ящиков с приборами, предназначенными для экспорта, должна соответствовать требованиям ГОСТ 14192—77, ГОСТ 10.65—72, ГОСТ 13756—75 и заказ-наряда внешнеторговой организации».

Пункт 5.5 дополнить новыми абзацами:

«Товаросопроводительная документация для приборов, предназначенных для экспорта, должна соответствовать ГОСТ 6.37—79, составляться на рус-

(Продолжение см. стр. 284)

(Продолжение изменения к ГОСТ 9933—75)

ском языке и языке, указанном в заказ-наряде внешнеторговой организации. Товаросопроводительная документация должна быть завернута в оберточную бумагу по ГОСТ 8273—75, вложена в пакет из полиэтиленовой пленки по ГОСТ 10354—73 с герметичной заваркой швов.

Документация к приборам, предназначенным для районов с тропическим климатом, должна быть завернута в оберточную бумагу по ГОСТ 8273—75 вложена в двойной пакет из полиэтиленовой пленки по ГОСТ 10354—73 с герметичной заваркой швов.

Для дополнительной защиты пакет необходимо завернуть в водонепроницаемую бумагу по ГОСТ 8828—75, края которой склеиваются синтетическим клеем.

Документацию помещают в ящик с упакованной продукцией.

Упаковочный лист, завернутый в водонепроницаемую бумагу по ГОСТ 8828—75, должен быть уложен в пакет из полиэтиленовой пленки по ГОСТ 10354—73 с заваренными швами и помещен в карман ящика.

При упаковке партии приборов в несколько ящиков карман укрепляется на место № 1».

Пункт 5.7. Заменить обозначение: ОЖ2 на 6.

Пункт 6.1 изложить в новой редакции:

«6.1. Изготовитель гарантирует соответствие приборов требованиям настоящего стандарта при соблюдении условий эксплуатации, хранения и транспортирования.

Гарантийный срок эксплуатации — 12 мес со дня ввода приборов в эксплуатацию, а для приборов, предназначенных для экспорта, — 12 мес с момента проследования приборов через государственную границу СССР».

(ИУС № 10 1980 г.)