

СССР	СТРОИТЕЛЬНЫЙ КАТАЛОГ ЧАСТЬ 3 ТИПОВАЯ ДОКУМЕНТАЦИЯ НА СТРОИТЕЛЬНЫЕ СИСТЕМЫ И ИЗДЕЛИЯ ЗДАНИЙ И СООРУЖЕНИЙ	СТРОИТЕЛЬНЫЕ КОНСТРУКЦИИ И ИЗДЕЛИЯ Серия 3.503-12 Доп. к выш. 21 УДК 624.21.093
ЦИТП	УНИФИЦИРОВАННЫЕ СБОРНЫЕ ПРОЕКТНЫЕ СТРОЕНИЯ ИЗ ПРЕДВАРИТЕЛЬНО НАПРЯЖЕННОГО ЖЕЛЕЗОБЕТОНА ДЛЯ МОСТОВ И ПУТЕПРОВОДОВ НА АВТОМОБИЛЬНЫХ И ГОРОДСКИХ ДОРОГАХ	ММФР
ОКТЯБРЬ 1981		На I-ом листе На 2-х страницах Страница I

Ф А С А Д

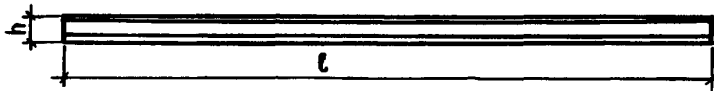

Поперечный разрез

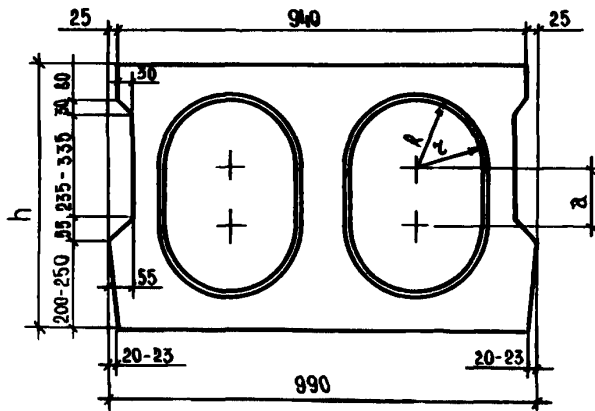

D1AA ТЕХНИЧЕСКАЯ ХАРАКТЕРИСТИКА

Предварительно напрягаемая арматура - из стальных спиральных канатов /семипроволочных прядей/, класса К-7 диаметром 15 мм по ГОСТ 13840-68^к или из высокопрочной холоднотянутой проволоки периодического профиля класса Вр-II диаметром 5 мм по ГОСТ 8480-63 в виде дисперсного армирования.

Бетон тяжелый марки 400. Марка бетона по морозостойкости Мрз 300.

Армирование ненапрягаемой арматурой - из стали класса А-I и А-II принято по выпуску 21 серии 3.503-12.

НОМЕНКЛАТУРА БЛОКОВ

Марка блока	Размеры, см					Масса блока, т	Расход материалов на один блок /обычный/							
	l	h	a	R	r		Бетон марки 400 м ³	Сталь, т					Всего	
								Арматурная				Полоосвая ГХСНД ж	вар.о К-7	вар.с Вр-II
								Напрягаемая		Ненапрягаемая				
класса К-7	класса Вр-II	класса А-I ж	класса А-II ж	ж	ж	ж	ж	ж	ж					
П-12	1200	60	13	16,1	15,4	9,5	3,81	0,14	-	0,16	0,06	0,033	0,393	-
								-	0,14	0,20	0,06	0,033	-	0,433
П-15	1500	60	13	16,3	15,3	11,9	4,75	0,22	-	0,19	0,06	0,033	0,503	-
								-	0,25	0,20	0,06	0,033	-	0,543
П-18	1800	75	28	16,3	15,1	16,3	6,49	0,31	-	0,24	0,06	0,033	0,643	-
								-	0,31	0,25	0,06	0,033	-	0,653

К500-8+I2-8I

УНИФИЦИРОВАННЫЕ СБОРНЫЕ ПРОЛЕТНЫЕ СТРОЕНИЯ ИЗ ПРЕДВАРИТЕЛЬНО НАПРЯЖЕННОГО ЖЕЛЕЗБЕТОНА ДЛЯ МОСТОВ И ПУТЕПРОВОДОВ НА АВТОМОБИЛЬНЫХ И ГОРОДСКИХ ДОРОГАХ	СТРОИТЕЛЬНЫЕ КОНСТРУКЦИИ И ИЗДЕЛИЯ Серия 3.503-I2 Доп.к вып.2I	Лист I Страница 2
--	--	----------------------

и Расход полосуевой стали, стали класса А-II вьят по выпуску I6 серии 3.503-I2.
и Расход стали класса А-I вьят по выпуску I6 серии 3.503-I2 и по данному выпуску.

02BA УКАЗАНИЯ ПО ПРИМЕНЕНИЮ

Блоки предназначаются для пролетных строений мостов и путепроводов на автомобильных и городских дорогах под автомобильную нагрузку Н-30 в сочетании с нагрузкой от толпы на тротуарах 400 кгс/м² (3,92 кПа) и колесную нагрузку НК-80 по СН 200-62.

Передача усилий от напрягаемой арматуры на бетон производится после набора бетоном 90% проектной марочной прочности.

И1BD РАСЧЕТНАЯ ТЕМПЕРАТУРА НАРУЖНОГО ВОЗДУХА - ниже минус 40°C

ДОПОЛНИТЕЛЬНЫЕ ДАННЫЕ

Расшифровка марки изделия:

П-15

П - наименование изделия - блок (пустотная плита);

15 - длина блока (пустотной плиты) 15 м.

При конкретном проектировании в марке изделия необходимо дополнительно указать класс напрягаемой арматуры, примененной в данном изделии.

Настоящий выпуск рассматривать одновременно с выпуском 2I серии 3.503-I2.

В7BA СОСТАВ ПРОЕКТНОЙ ДОКУМЕНТАЦИИ

Дополнение к выпуску 2I. Пустотные плиты с арматурой классов К-7 и Вр-II для пролетных строений длиной от 12 м до 18 м. Северное исполнение.

Объем проектных материалов, приведенных к формату II, - 24 формата.

В7BA АВТОР ПРОЕКТА ГИИ "Совзадорпроект", 109069, Москва, наб. Морса Тореза, 34

В7BA УТВЕРЖДЕНИЕ Утверждены Минтрансстроем, распоряжение от 31.12.80г. № Л-1644, введены в действие с 31.01.81г.

В7BA ПОСТАВЩИК Отдел распространения типовых проектов Мосгипротранса, 129278, Москва, ул. Павла Корчагина, 2.

Инь.М

Катал. л. № 044669

/Куров/

[Handwritten signature]

Г.М. Кленов
проект

/Селков/

[Handwritten mark]

Г.М. Кленов
института