



ПРОЛЕТНЫЕ СТРОЕНИЯ ДЛЯ АВТОДОРОЖНЫХ МОСТОВ, СТАЛЕЖЕЛЕЗОБЕТОННЫЕ РАЗРЕЗНЫЕ И НЕРАЗРЕЗНЫЕ С ЕЗДОЙ ПОВЕРХУ, ПРОЛЕТАМИ В СВЕТУ 40, 60 И 80 М ПОД ГАБАРИТЫ Г-10 И Г-11,5 В ОБЫЧНОМ И СЕВЕРНОМ ИСПОЛНЕНИИ.

П А С П О Р Т
ТИПОВЫЕ КОНСТРУКЦИИ
СЕРИЯ 3.503-50 ВЫПУСК 2
У.К. 624.21.09-164

ЧАСТЬ

3

Раздел 3
Группа 3.503

ВЫПУСК 2, ПРОЛЕТНОЕ СТРОЕНИЕ $L_p = 3 \times 42 \text{ м}$
ГАБАРИТЫ Г-10 И Г-11,5

Область применения: в районах с расчетной температурой воздуха до минус 40°C - обычное исполнение и ниже минус 40°C - северное исполнение

Нагрузка автомобильная Н-30, колесная НК-80, на тротуарах - 400 кг/м².

Разработаны
Ленгипротрансмостом
Минтрансстроя СССР
Ленинград, 198013
Подъездной пер., 1
Утверждены и введены
в действие с 1.07.80 г.
Минтрансстроем СССР,
приказ от 13.03.80 г.
№ Б-354

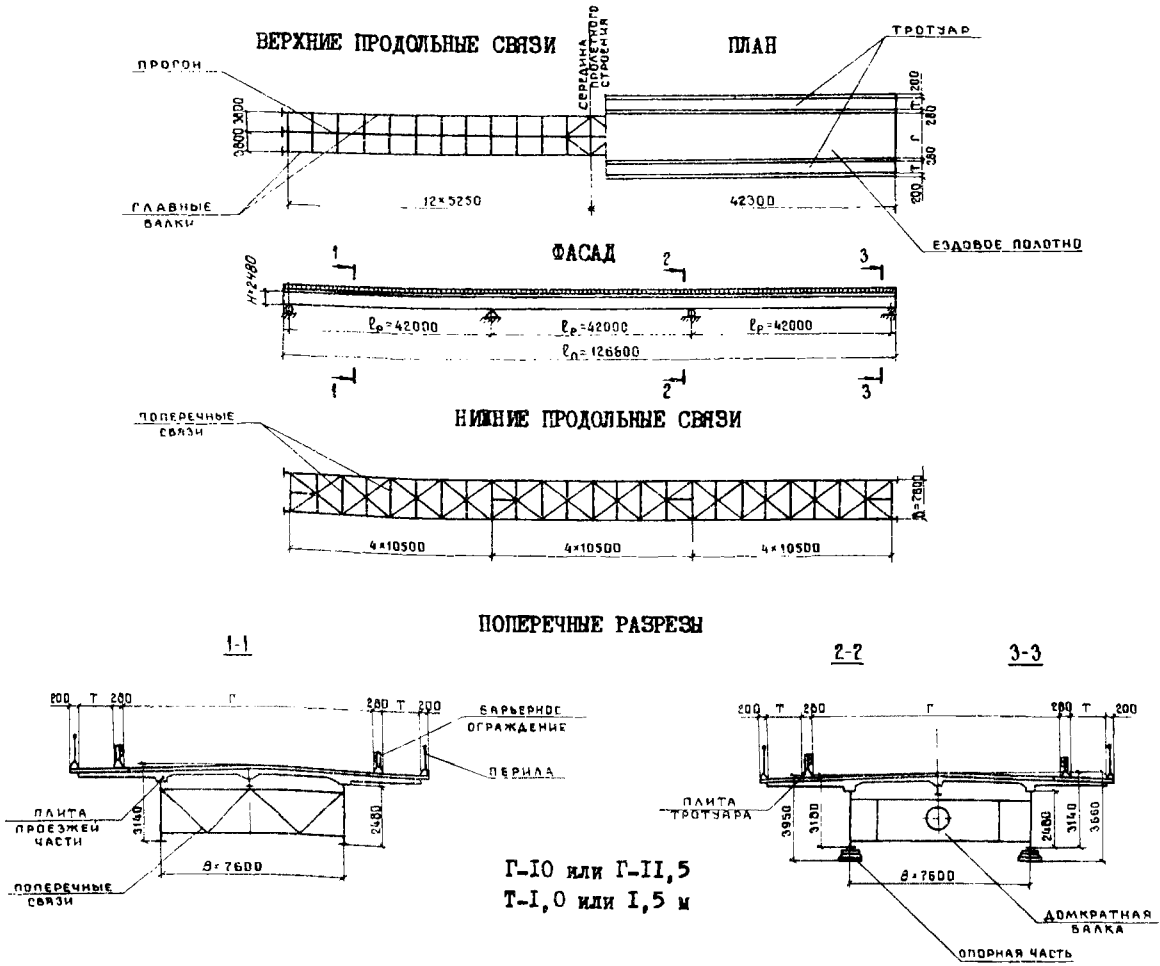

ОСНОВНЫЕ РАСЧЕТНЫЕ ПОКАЗАТЕЛИ

Расчетный пролет	Полная длина L_n	Расстояние между осями главных балок B	Высота вертикальной стены H	Расстояние от верха мостового полотна по оси проезда до низа конструкции				Расстояние от верха мостового полотна по оси проезда до опорной площадки		
				в пролетах		на опорах		на крайних опорах	на промежуточных опорах	
				крайних	средних	крайних	промежуточных		неподвижные части	подвижные части
3x42	126,60	7,60	2,48	3,14	3,18	3,14	3,18	3,66	3,95	3,95

РАСХОД ОСНОВНЫХ МАТЕРИАЛОВ НА ПРОЛЕТНОЕ СТРОЕНИЕ								
Наименование		Измеритель	Количество					
			Г-10		Г-11,5			
			Тип исполнения					
				обычное	северное	обычное	северное	
Масса металла	Пролетное строение	т	244,1	255,6	244,1	255,6		
	Высокопрочные болты	т	4,1	4,2	4,1	4,2		
	Опорные части	т	7,2		7,2			
	Всего	т	255,4	267,0	255,4	267,0		
Объем железобетона	Плита проезжей части	м ³	301,6		338,8			
	Тротуарные блоки	м ³	40,6/59,7		40,6/59,7			
	Всего	м ³	342,2/361,3		374,4/398,5			
Масса арматуры	Класса А-I	т	25,0/28,8		27,0/30,7			
	Класса А-II	т	44,8	45,5	46,8	47,5		
	Всего	т	69,8/73,6	70,5/74,3	73,8/77,5	74,5/78,2		
Асфальтобетонное покрытие проезжей части		м ²	1228		1418			

Примечание: данные в числителе - при тротуарах - 1,0 м; в знаменателе - 1,5 м

ОПОРНЫЕ РЕАКЦИИ НА ОДНУ ОПОРНУЮ ЧАСТЬ (от расчетной нагрузки) для Г-10 и Г-11,5

Наименование реакции	Измеритель	Количество	
		крайние	средние
Постоянная нагрузка	тс	142	410
Временная с динамикой	тс	102	218
Полная нагрузка	тс	244	628

ТЕХНИЧЕСКАЯ ХАРАКТЕРИСТИКА И УКАЗАНИЯ ПО ПРИМЕНЕНИЮ

Данный выпуск включает пояснительную записку, чертежи металлоконструкций, монтажных схем сборных плит проезжей части и тротуаров, мостового полотна, а также расчетные листы и основные положения монтажа пролетного строения.

Пролетное строение предназначено для установки на автодорожных мостах, расположенных на прямых (в плане) участках дорог III (Г-10) и II (Г-11,5) технических категорий во всех дорожно и строительско-климатических районах при сейсмичности районов не выше 6 баллов.

Пролетное строение состоит из двух главных балок, расположенных на 7,6 м, прогона, поперечных связей с шагом 5,25 м, продольных связей на расстоянии 0,29 м от нижних поясов и железобетонной плиты проезжей части. Железобетонная плита включена в совместную работу с главными балками. Конструкции пролетного строения разработаны в обычном и северном исполнении.

Тип исполнения (обычное или северное) применяется в зависимости от значения расчетной минимальной температуры воздуха (Т_{мин}) района эксплуатации пролетного строения:

- а) для стальных конструкций:
 - обычное исполнение - до минус 40°C включительно;
 - северное исполнение А - ниже минус 40°C до минус 50°C включительно;
 - северное исполнение Б - ниже минус 50°C.
- б) для железобетонных конструкций:
 - обычное исполнение - до минус 40°C включительно;
 - северное исполнение - ниже минус 40°C.

Для стальных конструкций Т_{мин} принимается по графе 19, для железобетонных - по графе 18 табл. 1 главы СНиП II-A.6-72 "Строительная климатология и геофизика".

Ездовое полотно предусмотрено в 2-х вариантах: асфальтобетонным покрытием толщиной 70 мм и цементобетонным - толщиной 80 мм.

Металлоконструкции пролетного строения запроектированы из низколегированной стали марок 15ХСНД или 10ХСНД и углеродистой марки 16А для мостостроения по ГОСТ 6718-75. Железобетонные конструкции - из бетона марки 400, для армирования используются стержни из стали класса АП марок ВСт3сп2 или 10ГТ и из стали класса А1 марки ВСт3сп2 по ГОСТ 5781-75. Подробные данные о материалах приведены в спецификациях или на соответствующих чертежах проекта.

Заводские соединения металлоконструкций - сварные (обычное исполнение), сварные и клепаные (северное исполнение), монтажные - на высокопрочных болтах М22. Объединение железобетонной плиты с главными балками и прогоном осуществляется с помощью упоров, омоноличиваемых при монтаже.

Пролетное строение устанавливается на опорные части типа II и VI по проекту серии 3.501-35, разработанному Гипротрансмостом в 1968 г.

При комплектовании проектной документации в состав рабочих чертежей неразрезного пролетного строения $L = p-3 \times 42$ м. Кроме настоящего выпуска должны включаться также вып. 7, 8 и 10.

ДОПОЛНИТЕЛЬНЫЕ ДАННЫЕ

Срок действия типовых конструкций серии 3.503-50 вып. 2 - 1985 г. Установлен приказом Минтрансострой СССР от 13.03.80г. № Б-354.

Объем проектных материалов - 208 форматок.

Рабочие чертежи распространяет отдел распространения типовых проектов Мосгипротранса: 129278, Москва, ул. Павла Корчагина, 2.

Инв. № -
Пасп. № 043071

Главный инженер проекта
Шитов

Главный инженер института
Козыгалов

СЕРИЯ 3.503-50
Выпуск 2.

Ленгипротрансострой
Минтрансострой СССР