

<p>СССР</p>	<p>СТРОИТЕЛЬНЫЙ КАТАЛОГ ЧАСТЬ 3 ТИПОВАЯ ДОКУМЕНТАЦИЯ НА КОНСТРУКЦИИ, ИЗДЕЛИЯ И УЗЛЫ ЗДАНИЙ И СООРУЖЕНИЙ</p>	<p>ИЗДЕЛИЯ И УЗЛЫ ИНЖЕ- НЕРНОГО ОБОРУДОВАНИЯ Серия 7.406-I Выпуск 12-3.85 УЛК 624.9:66.041</p>
<p>ЦИТП</p>	<p>УНИФИЦИРОВАННЫЕ УЗЛЫ И ДЕТАЛИ ПЕЧЕЙ И СУШИЛ МАШИНОСТРОИТЕЛЬНОЙ ПРОМЫШЛЕННОСТИ</p>	<p>FRPB</p>
<p>МАРТ 1986</p>		<p>На 1 листах На 2 страницах Страница I</p>

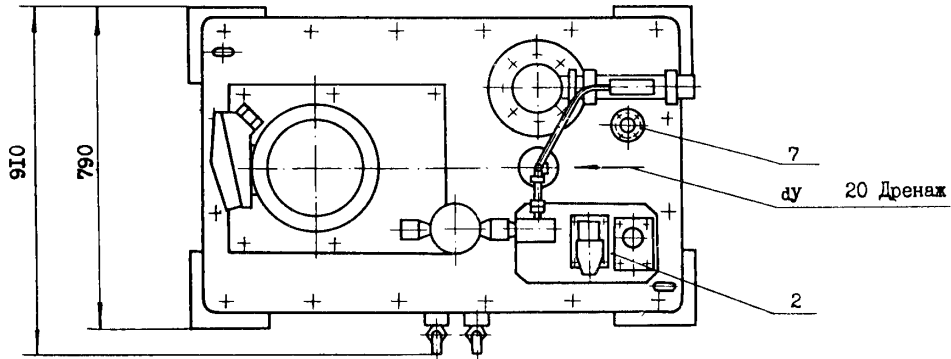
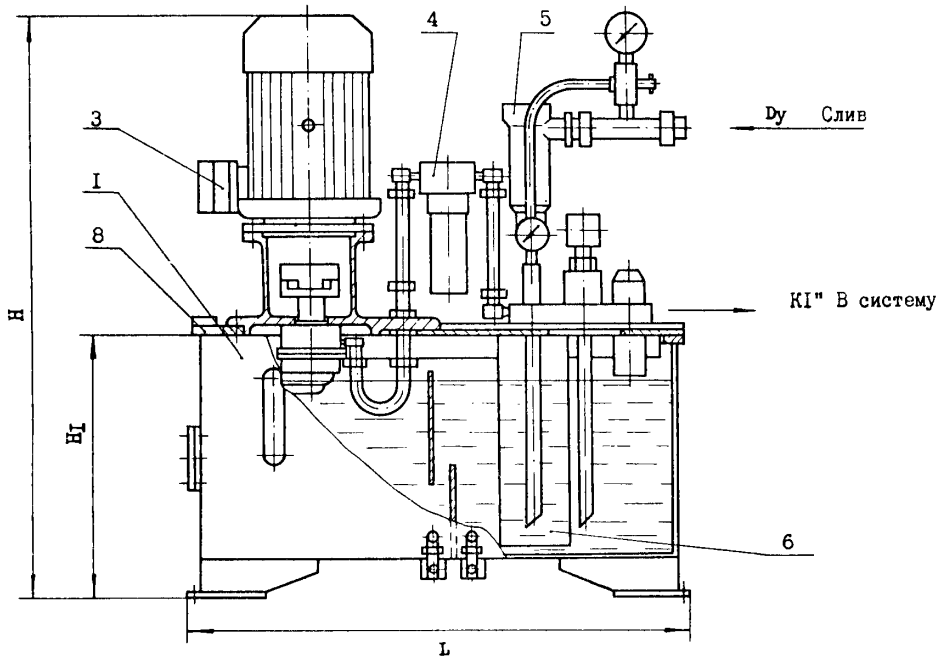

УНИФИЦИРОВАННЫЕ УЗЛЫ И ДЕТАЛИ
ПЕЧЕЙ И СУШИЛ МАШИНОСТРОИТЕЛЬНОЙ ПРОМЫШЛЕННОСТИ

ИЗДЕЛИЯ И УЗЛЫ
ИНЖЕНЕРНОГО
ОБОРУДОВАНИЯ
Серия 7.406-I
Вып. 12-3.85

Лист I
Страница 2

Д1АА ТЕХНИЧЕСКАЯ ХАРАКТЕРИСТИКА

В выпуске 12-3.85 разработаны станции насосные на номинальное давление 10 МПа, работающие на чистых минеральных маслах вязкостью 20-250 сСт при температуре 10-50°C.

Насосная станция состоит из следующих основных узлов: гидробака 1, гидропанели 2, насосной установки 3, фильтра тонкой очистки 4, фильтра грубой очистки 5, холодильника 6, заливного фильтра с сапуном 7 и крышки 8.

Бак обеспечивает сохранение масла чистым и исключает возможность его загрязнения извне. Внутри бак разделен перегородкой на два отделения: в одном отделении находятся сливные трубопроводы, в другом - всасывающая труба насоса. Перегородка препятствует непосредственной циркуляции масла между сливными и всасывающими трубами, удлиняя путь, проходимый маслом, и улучшая его охлаждение и очистку от воздуха и посторонних примесей, которые оседают на дно бака. На боковой стенке бака имеется указатель уровня масла. На днище бака предусмотрены два крана для слива масла.

Гидропанель представляет собой плиту, на которой установлены обратный и предохранительный клапана и кран-демпфер с манометром. Внутри плиты имеются каналы, по которым масло подается от насоса к клапанам и далее в гидросистему.

Насосная установка состоит из насоса и электродвигателя, соединенных упругой муфтой. Все оборудование станции смонтировано на крышке бака.

Наименование параметра	Величина параметра для проектов		
	Н2657-01	Н2658-01	
1. Номинальная производительность, м ³ /с (л/мин)	0,0012(70)	0,0012/0,0012(70/70)	
2. Мощность двигателя, кВт	18,5	37	
3. Расход воды через холодильник, м ³ /ч	0,4	0,4	
4. Емкость бака номинальная, м ³	0,4	0,7	
5. Масса станции (без масла), кг	710	1200	
6. Размеры, мм	H	1504	1727
	H ₁	700	800
	L	1290	1790
	Dy	50	63

С2ВА УКАЗАНИЯ ПО ПРИМЕНЕНИЮ

Станции насосные предназначены для подачи минерального масла под давлением в гидросистемы механизмов, обслуживающих печи и сушила.

ДОПОЛНИТЕЛЬНЫЕ ДАННЫЕ

Выпуск 12-3.85 разработан взамен выпуска 12-3. Корректировка документации выполнена в связи с заменой отдельных комплектующих изделий и изменениями ГОСТов.

В7ЕА СОСТАВ ПРОЕКТНОЙ ДОКУМЕНТАЦИИ

Выпуск 12-3.85 Станции насосные на номинальное давление 10 МПа
Альбом 1 - Станция насосная q = 0,0012 м³/с. Рабочие чертежи
Альбом 2 - Станция насосная q = 0,0012/0,0012 м³/с. Рабочие чертежи
Объем проектных материалов, приведенных к формату А1, - 496 форматок

В7ВА АВТОР ПРОЕКТА

Ленинградское отделение Всесоюзного научно-исследовательского и проектного института Теплопроект. 195196, Ленинград, К-196, Малоохтинский пр., 86-в

с 30.12.85

В7НА УТВЕРЖДЕНИЕ

Утверждены и введены в действие Минмонтажспецстроем СССР, протокол от 11.10.85. Срок действия серии вып.12-3.85 - 1989 год

В7КА ПОСТАВЩИК

ВНИПИТеплопроект. 129344, Москва, ул.Коминтерна, 7, корп.2