

<p>СССР</p>	<p>СТРОИТЕЛЬНЫЙ КАТАЛОГ ЧАСТЬ 2 ТИПОВЫЕ ПРОЕКТЫ ПРЕДПРИЯТИЙ, ЗДАНИЙ И СООРУЖЕНИЙ</p>	<p>ТИПОВОЙ ПРОЕКТ 409-23-54.87</p>
<p>ЦИТП</p>	<p>ПЕРЕГРУЗОЧНЫЙ УЗЕЛ С МЕХАНИЗИРОВАННЫМ ОТБОРОМ ПРОБ И ЛАБОРАТОРИЕЙ ДЛЯ ЩЕБЕНОЧНОГО ЗАВОДА ПО ПЕРЕРАБОТКЕ ОДНОРОДНЫХ ИЗВЕРЖЕННЫХ И МЕТАМОРФИЧЕСКИХ ПОРОД МОЩНОСТЬЮ 1000 ТЫС.М³ В ГОД</p>	<p>УДК 691.002</p>
<p>АПРЕЛЬ 1988</p>		<p>На 4 листах На 6 страницах Страница I</p>

ФАСАД I-5

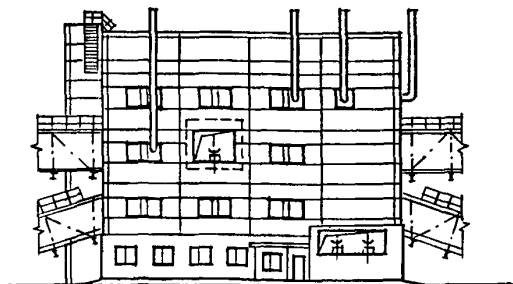

ФАСАД Г-А

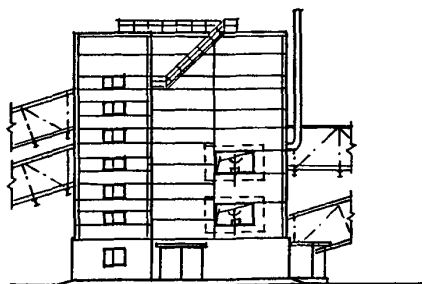

ПЛАН НА ОТМ. 0.000

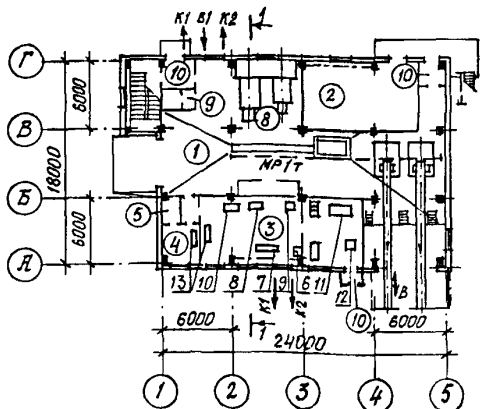

ПЛАН НА ОТМ. 4.800

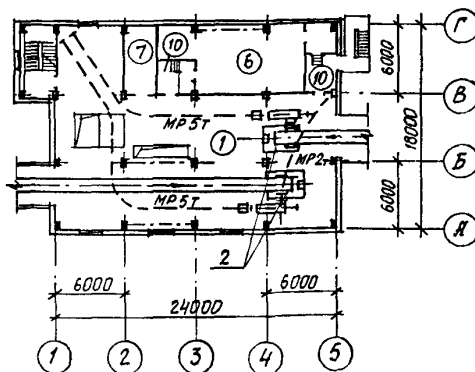

ПЛАН НА ОТМ. 9.600

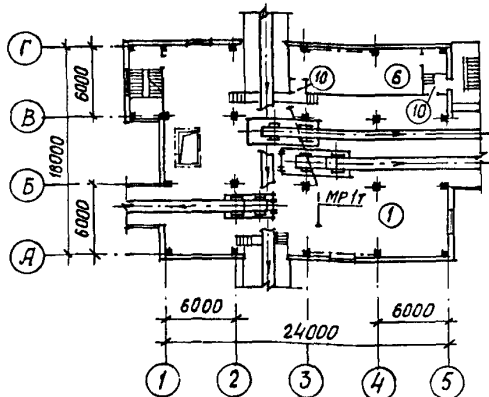

ПЛАН НА ОТМ. 14.400

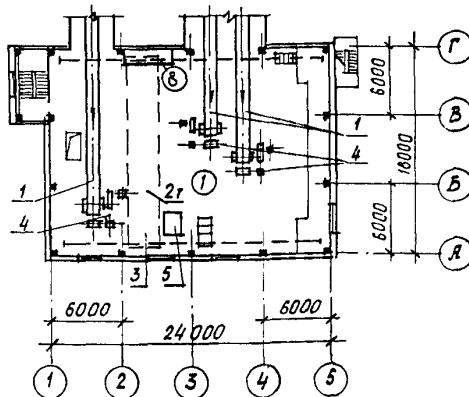

ПЕРЕГРУЗОЧНЫЙ УЗЕЛ С МЕХАНИЗИРОВАННЫМ ОТБОРОМ ПРОБ И ЛАБОРАТОРИЕЙ
ДЛЯ ШЕБЕНОЧНОГО ЗАВОДА ПО ПЕРЕРАБОТКЕ ОДНОРОДНЫХ ИЗВЕРЖЕННЫХ
И МЕТАМОРФИЧЕСКИХ ПОРОД МОЩНОСТЬЮ 1000 ТЫС. М³ В ГОД

ТИПОВОЙ ПРОЕКТ
409-23-54.87

Лист I
Страница 2

РАЗРЕЗ I-I

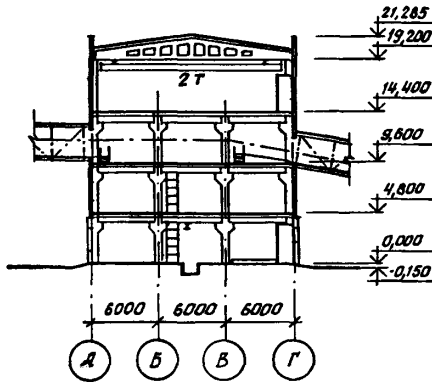

ЭКСПЛИКАЦИЯ ПОМЕЩЕНИЙ

Но-мер	Наименование	Площадь м ²
1	Производственные помещения	1397,5
2	Комплектная трансформаторная подстанция (КТП)	58,0
3	Лаборатория	75,0
4	Кабинет начальника лаборатории	12,5
5	Кладовая	2,5
6	Помещение станции управления (ПСУ)	82,0
7	Узел управления	17,7
8	Вентустановка	-
9	Санузел	3,1
10	Тамбуры	31,7

ЭКСПЛИКАЦИЯ ОБОРУДОВАНИЯ

Поз.	Наименование и марка	Кол.	Поз.	Наименование и марка	Кол.
1	Конвейер ленточный В-800	3	7	Пресс гидравлический П-50	1
2	Конвейер ленточный В-1200	2	8	Барaban полочный	1
3	Кран подвесной электрический однобалочный, грузоподъемностью 2 т	1	9	Дробилка щековая ДЩ-80х150	1
4	Пробоотборник ковшевый ПК1-8	3	10	Электрошкаф сушильный СНОЛ	3
5	Кабина шумовиброплезазитная	1	11	Установка для анализа зернового состава щебня и гравия	1
6	Автоматическая станция контроля качества щебня с блоком управления АСК	1	12	Весы платформенные ПП-500П13М	1
			13	Стеллаж сборно-разборный	2

ПЕРЕГРУЗОЧНЫЙ УЗЕЛ С МЕХАНИЗИРОВАННЫМ ОТБОРОМ ПРОБ И ЛАБОРАТОРИЕЙ ДЛЯ ШЕБЕНОЧНОГО ЗАВОДА ПО ПЕРЕРАБОТКЕ ОДНОРОДНЫХ ИЗВЕРЖЕННЫХ И МЕТАМОРФИЧЕСКИХ ПОРОД МОЩНОСТЬЮ 1000 ТЫС.М ³ В ГОД	ТИПОВОЙ ПРОЕКТ 409-23-54.87	Лист 2 Страница 3
ДВАСТРОИТЕЛЬНЫЕ КОНСТРУКЦИИ И ИЗДЕЛИЯ		
<p>Фундаменты - монолитные железобетонные из бетона класса В15</p> <p>Фундаментные балки - сборные железобетонные по серии I.415-I вып.1, типоразмеров - 5</p> <p>Колонны - сборные железобетонные по серии I.420-I2 вып.2 ч.1,2, типоразмеров - 7</p> <p>Ригели - сборные железобетонные по сериям I.020-I/83 вып.3-I, типоразмеров - I, I.420-I2 вып.6, типоразмеров - 5, ИИ 23-I/70, типоразмеров - 3</p> <p>Перекрытие - сборные железобетонные плиты по серии I.442.I-I вып.1,3, типоразмеров - 3</p> <p>Стены - сборные керамзитобетонные панели с объемным весом 1100 кг/м³ по серии I.030.I-I, вып.1-I, типоразмеров - 23 и кирпичные</p> <p>Перегородки - асбестоцементные экструзионные панели по серии I.000.8-I, типоразмеров - 6 и кирпичные</p> <p>Балки покрытия - сборные железобетонные по серии I.462.I-3/80 вып.1, типоразмеров - I</p> <p>Покрытие - сборные железобетонные плиты по ГОСТ 22701.0-77+22701.5-77, типоразмеров - 2</p> <p>Кровля - рулонная, четырехслойная на битумной мастике</p> <p>Лестницы - сборные железобетонные по серии I.050.I-2 вып.1, типоразмеров - 4 и стальные по серии I.450.3-3 вып.0,1</p> <p>Полы - бетонные, мозаичные, из линолеума</p> <p>Окна - стальные по серии I.436.2-I7 вып.2, типоразмеров - 4</p>	<p>Двери - деревянные по ГОСТ I4624-84, типоразмеров - 4; по ГОСТ 6629-74, типоразмеров - 3; по ГОСТ 24698-81, типоразмеров - I</p> <p>Ворота - стальные по серии I.435.9-I7 вып.3, типоразмеров - I; для трансформаторной подстанции - индивидуальные, типоразмеров - I</p> <p>Наибольшая масса монтажного элемента (балка покрытия) - 10,4 т</p> <p>ИЗУА ОТДЕЛКА</p> <p>НАРУЖНАЯ</p> <p>Расшивка швов, окраска красками ХВ</p> <p>ВНУТРЕННЯЯ</p> <p>Затирка швов, окраска масляными и водоэмульсионными красками, эмалью ЭП-51, штукатурка, глазурованная плитка</p> <p>СЗГА ИНЖЕНЕРНОЕ ОБОРУДОВАНИЕ</p> <p>Водопровод - хозяйственно-противопожарный, напор на вводе 5 м; производственный - напор на вводе 28 м</p> <p>Канализация - хозяйственно-бытовая, производственная (напорная и самоотечная) и лифтовая</p> <p>Отопление - центральное, водяное с параметрами теплоносителя 150⁰(105⁰) - 70⁰С</p> <p>Вентиляция - приточно-вытяжная с механическим побуждением и естественная</p> <p>Электроснабжение - от внешних сетей напряжением 6(10) кВ через встроенную трансформаторную подстанцию</p> <p>Электроосвещение - светильниками с газоразрядными лампами и лампами накаливания</p>	
<p>Ж30В СКОРОСТНОЙ НАПОР ВЕТРА - $\frac{23 \text{ кгс/м}^2}{0,23 \text{ кПа}}$</p>	<p>Ж30В ВЕС СНЕГОВОГО ПОКРОВА - $\frac{100 \text{ кгс/м}^2}{1,0 \text{ кПа}}$</p>	
<p>В2С0 СТЕПЕНЬ ОГНЕСТОЙКОСТИ - вторая</p>	<p>В2Д0 КЛИМАТИЧЕСКИЕ РАЙОНЫ СССР - I, II, III</p>	
<p>В1В0 РАСЧЕТНАЯ ТЕМПЕРАТУРА НАРУЖНОГО ВОЗДУХА - минус 30⁰С</p>	<p>В2ЕЕ ИНЖЕНЕРНО-ГЕОЛОГИЧЕСКИЕ УСЛОВИЯ - обычные</p>	

ПЕРЕГРУЗОЧНЫЙ УЗЕЛ С МЕХАНИЗИРОВАННЫМ ОТБОРОМ ПРОБ И ЛАБОРАТОРИЕЙ ДЛЯ ШЕБЕНОЧНОГО ЗАВОДА ПО ПЕРЕРАБОТКЕ ОДНОРОДНЫХ ИЗВЕРЖЕННЫХ И МЕТАМОРФИЧЕСКИХ ПОРОД МОЩНОСТЬЮ 1000 ТЫС.М ³ В ГОД	ТИПОВОЙ ПРОЕКТ 409-23-54.87	Лист 2 Страница 4
--	--------------------------------	----------------------

03DT ТЕХНОЛОГИЧЕСКИЙ ПРОЦЕСС

Перегрузочный узел с механизированным отбором проб предназначается для привязки в составе комплекса вновь строящегося щебеночного завода, а также как самостоятельное сооружение при реконструкции или расширении действующего предприятия.

В перегрузочном узле осуществляются следующие технологические операции:

- перегрузка готовой продукции (щебня фракций от 5 до 10, св.10 до 20 и св.20 до 40 мм), поступающей из главного корпуса на конвейеры, распределяющие ее по соответствующим складам готовой продукции;
- перегрузка готовой продукции, поступающей из-под складов щебня на конвейеры, направляющие ее в узел погрузки на железнодорожный транспорт;
- механизированный отбор проб щебня и самотечная подача его в лабораторию.

Песок дробленый обогащенный из отсевов дробления проходит через перегрузочный узел транзитом на склад песка.

Механизированный отбор проб производится посредством ковшевых пробоотборников ПК1-8, установленных на перегрузке с конвейера на конвейер. Частичные пробы отбираются из потока щебня каждой фракции, сокращаются и самотечком по трубам поступают в контейнеры для проб, находящиеся в лаборатории. Основной режим работы пробоотборников - автоматический циклический. Интервал времени между циклами 30 минут.

В лаборатории производятся ежедневные и периодические испытания готовой продукции, а также периодическое опробование промежуточных продуктов переработки горной массы. Лаборатория оснащена комплектом оборудования для проведения испытаний в соответствии с требованиями ГОСТ 8269-76 и ГОСТ 8735-75.

Режим работы перегрузочного узла - круглогодовой, 260 рабочих дней в году в 3 смены по 8 часов. Для конвейеров, транспортирующих щебень из-под складов в перегрузочный узел режим работы круглогодовой, 365 дней в году, в 3 смены по 8 часов; коэффициент использования рабочего времени оборудования - 0,85; годовой фонд чистого рабочего времени оборудования - 5300 часов.

Выполнение ремонтных работ осуществляется с помощью крана подвешенного электрического однобалочного грузоподъемностью 2 т, а также ручных талей.

Управление электроприводами перегрузочного узла осуществляется в трех режимах управления: централизованном автоматизированном, местном облокированном и местном.

Перегрузочный узел оборудован приточно-вытяжной вентиляцией, аспирационными установками. Предусмотрен водопровод свежей производственной, оборотной производственной и хозяйственной воды, а также удаление производственных и хозяйственных стоков.

03DD ПРОИЗВОДСТВЕННАЯ ПРОГРАММА

Перегружаемый материал	единица измерения	Перерабатываемые породы:	
		однородные изверженные	метаморфические
Щебень мытый фракция от 5 до 10 мм	тыс.м ³ /год	185	210
Щебень мытый фракция св.10 до 20 мм	"	350	490
Щебень немый фракция св.20 до 40 мм	"	465	300
Итого щебня	тыс.м³/год	1000	1000
Удельные капитальные вложения на 1 м ³ перегружаемой продукции	руб./м ³	0,42	

ПОТРЕБНОСТЬ В СЫРЬЕ И РЕСУРСАХ (годовая) 03DD

			РЕЖИМ РАБОТЫ И ШТАТН	
			Количество смен	3
Вода	тыс.м ³	81,99	Общее количество работающих	3
Тепло	Гкал	1784,4	в том числе:	
Расход электроэнергетики	МВт.ч	2014,0	рабочих	3
			коэффициент сменности	3

ПЕРЕГРУЗОЧНЫЙ УЗЕЛ С МЕХАНИЗИРОВАННЫМ ОТБОРОМ ПРОБ И ЛАБОРАТОРИЕЙ
ДЛЯ ШЕБЕНОЧНОГО ЗАВОДА ПО ПЕРЕРАБОТКЕ ОДНОРОДНЫХ ИЗВЕРЖЕННЫХ
И МЕТАМОРФИЧЕСКИХ ПОРОД МОЩНОСТЬЮ 1000 ТЫС.М³ В ГОД

ТИПОВОЙ ПРОЕКТ
409-23-54.87

Лист 3
Страница 5

Наименование		Всего	Удельн. показа- тель	Наименование		Всего	Удельн. показа- тель
V1IA	СТОИМОСТЬ			V4KA	ЭКСПЛУАТАЦИОННЫЕ ПОКАЗАТЕЛИ		
V1IB	Общая сметная стоим- мость	тыс. руб. 424,61	-		Расход		
V1IC	в том числе: строительно-монтаж- ных работ	то же 272,99	-	V4KH	воды холод- ной	м3/ч. 31,60	-
V1IO	оборудования	" 51,35	-		м3/сут. 315,35	-	
V1IS	Стоимость строитель- но-монтажных работ I м2 общей площади здания	руб. -	153,36	V4KI	Канализационные стоки		
V1IR	Стоимость строитель- но-монтажных работ I м3 строительного объема	" -	26,95		бытовые	м3/ч. 0,5	-
V1IV	Стоимость общая на расчетный показате- ль	" -	273,0		м3/сут. 0,12	-	
V1JA	ТРУДОЕМКОСТЬ				производствен- ные	м3/ч. 20,95	-
V1JF	Построечные трудо- вые затраты	чел.-ч. 26933	-		м3/сут. 196,63	-	
V1JR	То же, на I м3 строительного объема	" -	0,60	V4KN	Тепла	ккал/ч. 801000	-
V1JV	То же, на расчет- ный показатель	" -	6,07		кВт 931,8		
V1KA	РАСХОДЫ				в том числе:		
V1KB	Расход строитель- ных материалов				на отопление	то же 171500	-
	Цемент	т 363,7	-		на вентиляцию	" 629500	-
	Цемент, приведенный к М400	" 371,9(103,9)	-		Тепла на отопле- ние I м2 общей площади	" -	36,35 0,112
	То же, на I м2 об- щей площади	" -	0,21	V4KK	Потребная элект- рическая мощ- ность	кВт 467,3	-
	Сталь	" 155,4(81,9)	-		ТЕХНИЧЕСКИЕ ХАРАКТЕРИСТИКИ		
	Сталь, приведенная к классам А-I и Ст3	" 176,8	-	G3NB	Объем строитель- ный	м3 10130	-
	То же, на I м2 об- щей площади	" -	0,1	V1NP	Объем строитель- ный на расчетный показатель	" -	10,13
	То же, на расчетный показатель	" -	0,15	G3OC	Площадь застрой- ки	м2 500	-
	Бетон и железобетон	м3 1135	-	G3OB	Общая площадь	" 1780	-
	в том числе:			V1OK	Общая площадь на расчетный показатель	" -	17,8
	монолитный	" 428,4	-				
	сборный тяжелый	" 338,0	-				
	сборный легкий	" 368,6	-				
	То же, на I м2 об- щей площади	" -	0,64				
	Лесоматериалы	м3 12,4	-				
	Лесоматериалы, при- веденные к круглomu лесу	" 18,9(8,4)	-				
	Кирпич	тыс.шт. 83,4	-				
	То же, на I м2 об- щей площади	то же -	0,05				

В скобках указывается потребность
строительных материалов без учета
расходов на изготовление сборных
изделий, конструкций.

ПЕРЕГРУЗОЧНЫЙ УЗЕЛ С МЕХАНИЗИРОВАННЫМ ОТБОРОМ ПРОБ И ЛАБОРАТОРИЕЙ
 ДЛЯ ЦЕБЕНОЧНОГО ЗАВОДА ПО ПЕРЕРАБОТКЕ ОДНОРОДНЫХ ИЗВЕРЖЕННЫХ И
 МЕТАМОРФИЧЕСКИХ ПОРОД МОЩНОСТЬЮ 1000 ТЫС.М³ В ГОД

ТИПОВОЙ ПРОЕКТ
 409-23-54.87

Лист 4
 Страница 6

ДОПОЛНИТЕЛЬНЫЕ ДАННЫЕ

За расчетный показатель принята 1000 м³ щебня.

Количество показателей - 1000.

Сметы составлены в ценах 1984 года.

Проект разработан взамен т.п. 409-23-46

В7БА

СОСТАВ ПРОЕКТНОЙ ДОКУМЕНТАЦИИ

АЛЬБОМ 1	ПЗ ТХ	Пояснительная записка. Технология производства.
АЛЬБОМ 2	ОА	Обеспыливание и аспирация.
АЛЬБОМ 3	АР ОВ ВК	Архитектурные решения. Отопление и вентиляция. Внутренние водопровод и канализация.
АЛЬБОМ 4	КЖ КМ	Конструкции железобетонные. Конструкции металлические.
АЛЬБОМ 5	КЖИ	Железобетонные изделия.
АЛЬБОМ 6	ЭМ ЭП ЭО СС	Силовое электрооборудование. Электрические подстанции. Внутреннее электрическое освещение. Связь и сигнализация.
АЛЬБОМ 7	АТХ АОВ	Автоматизация технологии производства. Автоматизация отопления и вентиляции.
АЛЬБОМ 8	СО	Спецификации оборудования.
АЛЬБОМ 9	ЕМ	Ведомости потребности в материалах.
АЛЬБОМ 10	Части I, 2	С м е т ы.

Объем проектных материалов, приведенных к формату А4 - 2130 форматок.

В7БА АВТОР ПРОЕКТА Союзгипронефуд, 193144, Ленинград, Старорусская ул., 5/3.

В7НА УТВЕРЖДЕНИЕ Утвержден и введен в действие Министерством промышленности строительных материалов СССР, приказ № 638 от 22.10.87г.
Срок действия - 1993 г.

В7КА ПОСТАВЩИК Свердловский филиал ЦИП, 620062, Свердловск, ул.Чебышева, 4.

Инв.№
 Каталог.л.№ 059613