

<p><b>СССР</b></p>	<p>СТРОИТЕЛЬНЫЙ КАТАЛОГ ЧАСТЬ 2 ТИПОВЫЕ ПРОЕКТЫ ПРЕДПРИЯТИЙ, ЗДАНИЙ И СООРУЖЕНИЙ</p>	<p>ТИПОВОЙ ПРОЕКТ 403-I-55.85 УДК 669.1</p>
<p><b>ЦИТП</b></p>	<p>РЕЗЕРВУАР С ПЕРЕМЕШИВАЮЩИМ УСТРОЙСТВОМ ДЛЯ ПУЛЬПЫ ОБЪЕМОМ 0,15 ТЫС.КУБ.М</p>	<p><b>ОЕРВ</b></p>
<p>АПРЕЛЬ 1986</p>		<p>На 2-х листах На 3-х страницах Страница I</p>

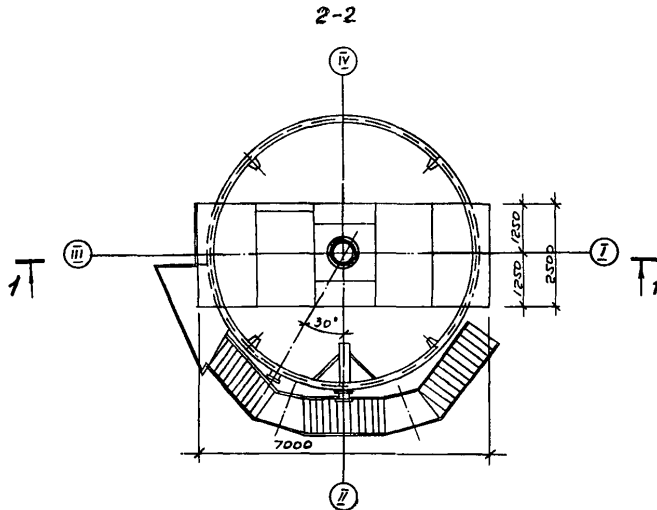
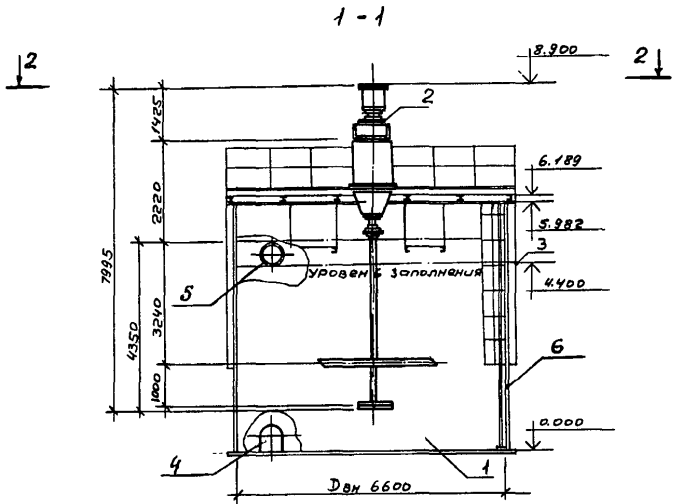

ЭКСПЛИКАЦИЯ ОБОРУДОВАНИЯ

ПОЗ	Наименование	КОЛ.	ПОЗ	Наименование	КОЛ.
I	Резервуар $V = 150 \text{ м}^3$	I	4	Штуцер для слива пульпы Ду=350	I
2	Перемешивающее устройство ПУ-75-4	I	5	Штуцер для перелива пульпы Ду=400	I
3	Датчик уровня	I	6	Ртутный термометр сопротивления	I

РЕЗЕРВУАР С ПЕРЕМЕШИВАЮЩИМ УСТРОЙСТВОМ ДЛЯ ПУЛЬПЫ ОБЪЕМОМ 0,15 ТЫС.КУБ.М		ТИПОВОЙ ПРОЕКТ 403-1-55.85	ЛИСТ I СТРАНИЦА 2
<b>D1AA</b>	<b>ТЕХНИЧЕСКАЯ ХАРАКТЕРИСТИКА</b> Резервуар с перемешивающим устройством представляет собой открытый сверху вертикально расположенный металлический цилиндр, который устанавливается в закрытом помещении. Перемешивающее устройство монтируется на опорной конструкции в верхней части резервуара. Основные показатели: диаметр резервуара - 6,6 м высота - 5,97 м плотность пульпы - 2600 кг/м <sup>3</sup> температура пульпы от 20°С до 25°С.	<b>H5JA</b>	<b>ОТДЕЛКА</b> <b>НАРУЖНАЯ</b> Наружная поверхность окрашивается за два раза лаком ПВ-170 по ГОСТ 15907-70 <sup>н</sup> с добавлением 15% алюминиевой пудры по ГОСТ 5494-71 <sup>н</sup> <b>ВНУТРЕННЯЯ</b> Для предотвращения износа днища предусмотрена футеровка днища металлическими плитами. На лопасти верхней мешалки наносится гуммированное покрытие.
<b>D2BA</b>	<b>СТРОИТЕЛЬНЫЕ КОНСТРУКЦИИ И ИЗДЕЛИЯ</b> Материал конструкций корпуса резервуара - сталь марки БСтЗп5 по ГОСТ 380-71 <sup>н</sup> Материал балок опорной конструкции мешалок - сталь - 09Г2-12 по ГОСТ 19281-73 Фундаменты - монолитный железобетон М-400 Наибольшая масса монтажного элемента - 702 кг.	<b>C3GA</b>	<b>ИНЖЕНЕРНОЕ ОБОРУДОВАНИЕ</b> Резервуар комплектуется одним центральным перемешивающим устройством марки ПУ-75-4. Уровень и температура пульпы контролируется приборами КИП и А Потребная электрическая мощность кВт - 75 Напряжение В - 380
<b>R2CO</b>	<b>СТЕПЕНЬ ОГНЕСТОЙКОСТИ</b> - вторая		
<b>G2DD</b>	<b>КЛИМАТИЧЕСКИЕ РАЙОНЫ СССР</b> I, II		
<b>G3DT</b>	<b>ТЕХНОЛОГИЧЕСКИЙ ПРОЦЕСС</b> Резервуар с перемешивающим устройством служит для перемешивания пульпы рудного концентрата, регулирования ее плотности и подготовки пульпы к гидротранспортированию. В стенках резервуара предусматриваются патрубки для присоединения трубной обвязки с целью обеспечения заполнения, слива пульпы и ее рециркуляции.	<b>G2EE</b>	<b>ИНЖЕНЕРНО-ГЕОЛОГИЧЕСКИЕ УСЛОВИЯ</b> - обычные

РЕЗЕРВУАР С ПЕРЕМЕНИВАЮЩИМ УСТРОЙСТВОМ ДЛЯ ПУЛЫНЫ ОБЪЕМОМ 0,15 ТЫС.КУБ.М				ТИПОВОЙ ПРОЕКТ 403-1-55.85		ЛИСТ 2 СТРАНИЦА 3	
Наименование		Всего	Удельный показа- тель	Наименование		Всего	Удельный показа- тель
VIIA	СТОИМОСТЬ			V4KA	ЭКСПЛУАТАЦИОННЫЕ ПОКАЗАТЕЛИ		
VIIБ	Общая сметная стоимость	тыс. 36,38		V4KK	Потребная электри- ческая мощность	кВт	60
	в том числе:	руб.					
VIIЛ	строительно-монтажных работ	то же 9,05					
VIIО	оборудования	"- 27,33					
VIIР	Строительно-монтажных работ на I м <sup>3</sup> строитель- ного объема	руб. 44		G3NB	Объем строительный	м <sup>3</sup>	204
	Стоимость общая на рас- четный показатель	"- 243			Полезная емкость резервуара	м <sup>3</sup>	150
VIJA	ТРУДОЕМКОСТЬ			G3OC	Площадь застройки	м <sup>2</sup>	34,4
VIJB	Построечные трудовые затраты	чел. дн. 64					
VIJR	То же, на I м <sup>3</sup> строи- тельного объема	то же 0,3					
VIJV	То же, на расчетный по- казатель	"- 0,42					
VIIKA	РАСХОД						
VIIKB	Расход строительных ма- териалов						
	Цемент	тонн 3,2					
	Цемент, приведенный к М-400	тонн 3,2					
	Сталь	кг 1780					
	Сталь, приведенная к классам А-I и С 38/23	"- 1780					
	То же, на I м <sup>3</sup> строи- тельного объема	"- 8,7					
	То же, на расчетный показатель	"- 11,8					
<b>ДОПОЛНИТЕЛЬНЫЕ ДАННЫЕ</b>							
За расчетный показатель принята единица полезной емкости - I м <sup>3</sup> (Всего 150 м <sup>3</sup> ) Сметная документация составлена в нормах и ценах 1984 г.							
B7EA	<b>СОСТАВ ПРОЕКТНОЙ ДОКУМЕНТАЦИИ</b>						
	Альбом I. Конструкции металлические. Основание и фундаменты.						
	Альбом II. Оборудование резервуаров.						
	Альбом III. Проект производства работ. Технология монтажа.						
	Альбом IV. Проект производства работ. Приспособления для монтажа (из т.п. 403-1-58.85)						
	Альбом V. Сметы.						
	Альбом VI. Спецификации оборудования.						
	Альбом VII. Ведомости потребности в материалах.						
	Объем проектных материалов, приведенных к формату II - 357 форматок.						
B7BA	АВТОР ПРОЕКТА	ВНИИПИгидротрубопровод, I2II65, Москва, Кутузовский проспект, 31а					
B7BA	УТВЕРЖДЕНИЕ	Утвержден и введен в действие Миннефтегазстроем, протокол от 28.12.1984г. Срок действия - 1988 год.					
B7CA	ПОСТАВЩИК	ВНИИПИгидротрубопровод, I2II65, Москва, Кутузовский проспект, 31а					