	УЗЕЛ КОМПРЕССИИ ВОЗДУХА К-905-6I-I	ПАСПОРТ ТИПОВОЙ ПРОЕКТ 405-4-52 У.Д.К. 725.42;662.76
ЧАСТЬ 2 Раздел 4 Группа 405-4	Область применения - районы с обычными геологическими условиями с расчетной температурой наружного воздуха - 30°C.	Разработан Гипрохлородом Москва, 125315, 2-й Амбулаторный проезд, дом 8. Утвержден и введен в действие В/О Союзхлород Минхимпрома протоколом от 16 октября 1972г.

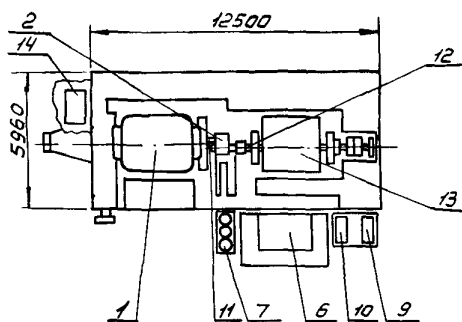

ПЛАН УЗЛА

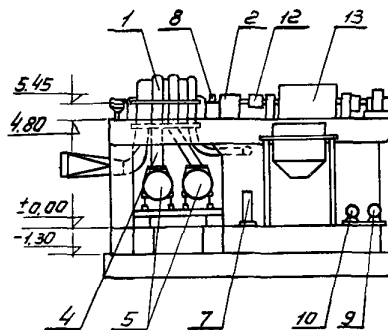

ВИД ПО СТРЕЛКЕ А.

ЭКСПЛИКАЦИЯ

- | | |
|--|--|
| 1. Компрессор К-905-6I-I - - 1 шт. | 10. Пусковой масляный насос производ. 480 л/мин. Р=5 кгс/см ² , типа УМН-23 - 1 шт. |
| 2. Редуктор типа Р-4700/189- - 1 " | 11. Муфта соединительная (между компрессором и редуктором) с кожухом - 1 " |
| 3. Воздухоохладитель ВП-163-2 - 2 " | 12. Муфта соединительная (между редуктором и электродвигателем) с кожухом - 1 " |
| 4. Патрубки - 1 компл. | 13. Электродвигатель СТД-6300-2 с возбудителем ВТ-50-3000 - - |
| 5. Опора пружинная - 8 шт. | 14. Блок-шкаф регулирующих устройств - 1 " |
| 6. Масляный бак БМ-4-I - 1 " | |
| 7. Маслоохладитель М8 - 3 " | |
| 8. Масляный насос производ. Q - 900 л/мин., n = 1590 об/мин. (главный) - 1 " | |
| 9. Резервный масляный насос производ. 480 л/мин. Р=1 кгс/см ² , типа УМН-II - 1 " | |

ОПИСАНИЕ ПРОЕКТА

Узел компрессии воздуха с компрессором К 905-6I-I предназначен для сжатия воздуха и подачи его к потребителю и представляет собой агрегат, состоящий из собственно компрессора, электродвигателя, редуктора, масляной системы, системы водяного охлаждения, органов регулирования, защиты, КИП и системы внешней технологической обвязки.

Компрессор приводится во вращение от синхронного электродвигателя типа СТ Д-6300-2, мощностью 6300квт, 6000 вольт, 3000 об/мин, с замкнутой системой вентиляции с воздухоохладителями.

Электродвигатель соединяется с компрессором через повышающий редуктор. Соединение редуктора с роторами компрессора и электродвигателя осуществляется посредством зубчатых муфт. Направление вращения ротора компрессора против часовой стрелки, если смотреть со стороны привода. Критическое число оборотов ротора компрессора около 2030 об/мин (первый тон) и около 7230 об/мин (второй тон).

Маховый момент ротора компрессора и зубчатой пары редуктора, приведенный к муфте электро-

двигателя—1960 кгм². Регулирование компрессора осуществляется автоматически и обеспечивает постоянство весовой производительности при изменении начальных температуры и давления воздуха. Компрессор снабжается автоматически действующей противопомпажной защитой. Смазка подшипников компрессора и редуктора, а также зубчатой пары редуктора, осуществляется при помощи принудительной циркуляционной масляной системы.

Вес наиболее тяжелой части электродвигателя (статор со щитами) — 9,1 т.

Вес наиболее тяжелой части компрессора (верхняя часть корпуса в сборе с диафрагмами и диффузорами) — 12 т.

Минимальная высота подъема крюка крана от уровня пола машинного зала — 5,5 м

Расход воды: а) на 2 промежуточных воздухоохладителя — 400 т/час

б) на 3 маслоохладителя — 54 т/час

в) на воздухоохладители электродвигателя — 70 т/час

Максимальное допустимое давление воды в секциях воздухоохладителей — 3,0 кгс/см².

Температура на входе воды 25°C. Температура воздуха на выходе из нагревательного патрубка компрессора около 100–110°C.

Емкость масляного бака — 4,0 м³. Смазочное масло—турбинное 30 (ут)

Типовой проект узла компрессии представляет собой комплексный проект размещения оборудования центробежного воздушного компрессора К-905-6I-I с приводом от электродвигателя СТД-6300-2 с внешней обвязкой технологическими трубопроводами.

Узел компрессии воздуха устанавливается в помещении со следующими условиями окружающей среды: температура воздуха от +16+40°C, относительная влажность до 60%, атмосферное давление не менее 730 мм ртутного столба (или высота), отсутствие в воздухе взрывоопасных, пожароопасных и агрессивных примесей.

ОСНОВНЫЕ ПОКАЗАТЕЛИ

Общая	тыс.руб.	149,26
Строительно-монтажных работ	"	20,65
Оборудования	"	128,61

ЭКСПЛУАТАЦИОННЫЕ ПОКАЗАТЕЛИ

Потребляемая мощность	квт	1500
Расход производственной воды	т/час	524
Объемная производительность	м ³ /мин	915
Конечное давление	ата	7,5

СТРОИТЕЛЬНЫЕ КОНСТРУКЦИИ

Фундамент под компрессор—железобетонный, монолитный, рамной конструкции.

ИНЖЕНЕРНОЕ ОБОРУДОВАНИЕ

Водопровод—раздельный: производственно—оборотный и хозяйственно—питьевой Н=30 м от наружных сетей. Электроснабжение—силового оборудования, от сети напряжением 380/220В электродвигателя главного привода 6 кв

ДОПОЛНИТЕЛЬНЫЕ ДАННЫЕ

Сметная стоимость строительства определена нормами и ценами, установленными с 1.01.1969 г.

СОСТАВ ПРОЕКТА

Альбом I— Технологическая часть

Альбом II— Строительная и санитарно—техническая части

Часть I— вариант без реакторной

Часть II— вариант с реакторной

Альбом III— Электротехническая часть, части КИП и А

Часть I— электротехническая

Часть II— КИП и А

Альбом IV— сметы

Объем проектных материалов 710 форматок

Проект распространяет Гипрокислород—125315 Москва,

2-ой Амбулаторный проезд д.8

Инв. №

Пасп. № 029994