	АВТОМАТИЗИРОВАННОЕ ОТДЕЛЕНИЕ ПО ПРИГОТОВЛЕНИЮ ЖИДКИХ ХИМИЧЕСКИХ ДОБАВОК БЕТОНА И РАСТВОРА ДЛЯ УСТАНОВКИ ПРОИЗВОДИТЕЛЬНОСТЬЮ 50 м <sup>3</sup> /ЧАС	ПАСПОРТ ТИПОВОЙ ПРОЕКТ 409-28-24
ЧАСТЬ  <b>2</b>  Раздел 4 Подгруппа 409-28	Область применения - районы с обычными геологическими условиями с расчетной температурой наружного воздуха -20°, -30° /основное решение/, -40°C.  Нормативная снеговая нагрузка - 100 кг/м <sup>2</sup> Нормативный скоростной напор ветра - 27 кг/м <sup>2</sup> Класс здания - II Степень огнестойкости - II Степень долговечности - II	УДК 725.42:691:69.033.1  Разработан институтом "Гипростроммашина" г.Киев, ул.Кловская, 9.  Утвержден и введен в действие Госкомитетом Совета Министров СССР по делам строительства с 1/1-73 г. /Письмо № ИГ-2592-II от 20/УП-72 г./

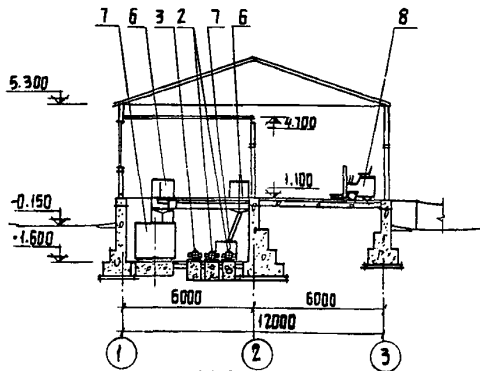

РАЗРЕЗ I-I  
Инвентарное исполнение

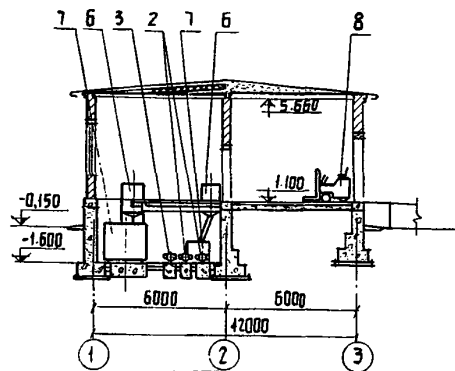

РАЗРЕЗ I-I  
Стационарное исполнение

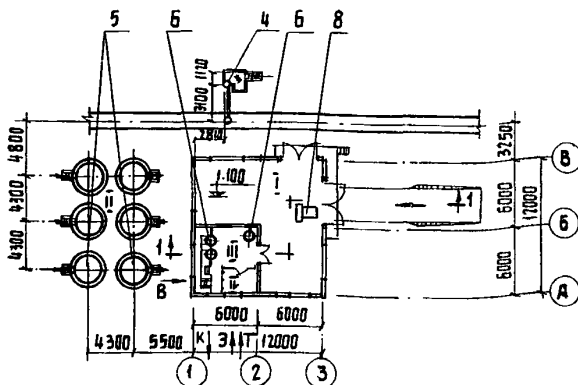

ПЛАН НА ОТМ. I.100  
ЭКСПЛИКАЦИЯ

- I. Склад твердых добавок - 132 м<sup>2</sup>
- II. Склад жидких добавок - 180 м<sup>2</sup>
- III. Приготовительное отделение - 29,1 м<sup>2</sup>
- IV. Пультовая - 6,9 "

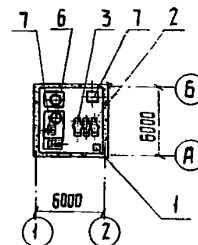

ПЛАН НА ОТМ. -I.600  
ЭКСПЛИКАЦИЯ

- I. Бак для смеси
- 2. Насос центробежный I, 5X-6Д-I-4I
- 3. Насос центробежный 2X-9Д-I-4I
- 4. Кран-укосина
- 5. Резервуар
- 6. Бак приготовительный
- 7. Бак расходный
- 8. Электропогрузчик 40I5M

## ОПИСАНИЕ ТЕХНОЛОГИЧЕСКОГО ПРОЦЕССА

Отделение предназначено для: а/приема и хранения сырья, прибывающего в твердом и жидком видах; б/ приготовления, хранения и выдачи жидких добавок потребителю.

Жидкие компоненты, прибывающие в цистернах, насосом перекачиваются в резервуары, а из резервуаров в необходимом количестве перекачиваются в приготовительный бак, откуда готовые жидкие добавки самотеком сливаются в расходный бак.

Твердые и порошкообразные компоненты, прибывающие в таре или мешках, электропогрузчиком складываются в крытом складе и по мере надобности подаются к приготовительному баку.

Предусмотрена возможность изготовления одновременно трех видов добавок отдельно и в виде смеси различных компонентов, а именно:

- а/ пластифицирующие и воздухововлекающие,
- б/ ускорители твердения и замедлители схватывания,
- в/ противоморозные.

Из расходных баков готовые к употреблению жидкие добавки насосом подаются в бетоно-растворную установку.

В проекте в качестве расчетного исходного сырья приняты сульфитно-спиртовая барда, хлористые соли кальция или натрия, нейтрализованная смола, альгинат натрия.

ПРОИЗВОДСТВЕННАЯ ПРОГРАММА		ГОДОВАЯ ПОТРЕБНОСТЬ В РЕСУРСАХ И СЫРЬЕ	
Номенклатура продукции:		Сульфитно-спиртовая барда:	
жидкие химические добавки для		- жидкая /50% концентрация/	- 285 т
бетона и раствора.		- твердая /75% концентрация/	- 190 "
		- порошкообразная /95% концентрация/	- 164 "
Производительность:		Хлористый кальций:	
часовая	- 1,348 м3	жидкий /38% концентрация/	- 4500 "
годовая	- 5100 "	- плавленый /67% концентрация/	- 2550 "
		- обезвоженный /95% концентрация/	- 1800 "
		Смола нейтрализованная	
		воздухововлекающая /87% концентрация/	- 16,35 т
		Альгинат натрия	- 2,87 "
		Годовой расход электроэнергии	- 27080 квт/ч
		Установленная мощность	- 22,65 квт
		Годовой расход пара	- 25,2 т

## РЕЖИМ РАБОТЫ И ШТАТЫ

Количество рабочих дней в году:	
по приему сырья	- 365
по приготовлению и выдаче готовой продукции	- 259
Количество смен в сутки:	
по приему сырья	- 3
по приготовлению готовой продукции	- 1
по выдаче готовой продукции	- 2
Общее число работающих	- 6
в т.ч. производственных рабочих	- 2
То же, в наибольшей смене	- 2

К 2	Институт Гидростроимашин	Автоматизированное отделение по приго- товлению жидких химических добавок бе- тона и раствора для установки производ. 50м <sup>3</sup> /час	Типовой проект 409-28-24	Паспорт Лист 3

## ТЕХНОЛОГИЧЕСКАЯ СХЕМА

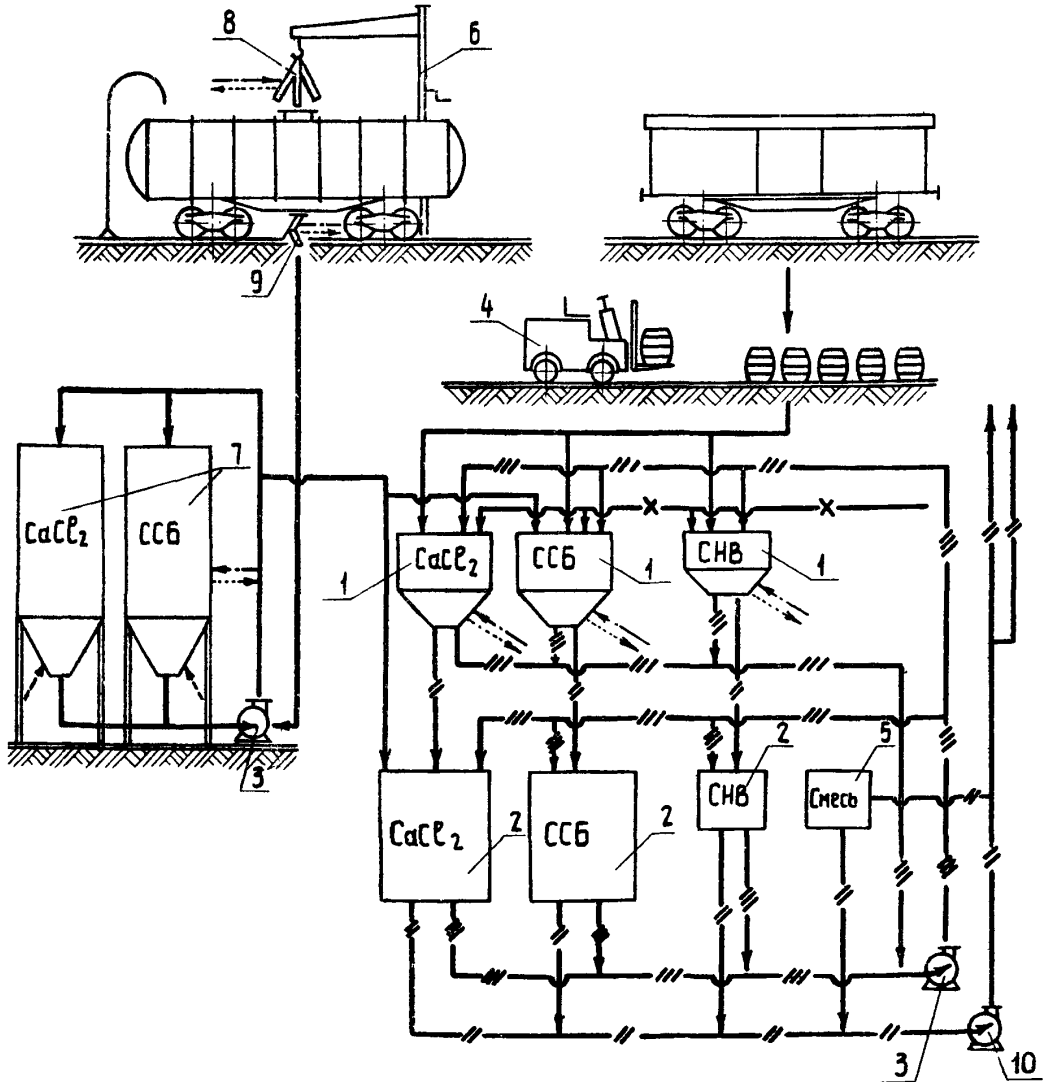

## ЭКСПЛИКАЦИЯ

1. Бак приготовительный
2. Бак расходный
3. Насос центробежный I, 5X-6Д-I-4I
4. Электропогрузчик 40I5M
5. Бак для смеси
6. Кран-укосина
7. Резервуары
8. Пароподогреватель
9. Установка для нижнего слива вагону-цистерн
10. Насос центробежный 2X-9Д-I-4I

## УСЛОВНЫЕ ОБОЗНАЧЕНИЯ

- Жидкие или твердые добавки товарной концентрации
- x— Добавки рабочей концентрации
- Пар
- - - Сжатый воздух
- //— Добавки рабочей концентрации
- ///— Циркуляционный раствор /перекачка/
- - - - - Конденсат

ОСНОВНЫЕ ПОКАЗАТЕЛИ  
ОБЪЕМ

		Исполнение	
		инвен- тарное	стацио- нарное
Строительный	м3	868,9	868,2
Надземной части	"	785,5	781,5
Подземной части	"	110,4	81,7
На I м3 часовой прома- водительности		647	642

## ПЛОЩАДЬ

Застройки	м2	166,5	156,3
Полезная	"	168	168,4
На I м3 часовой про- изводительности	"	125	125,4

## РАСХОД МАТЕРИАЛСЗ

Цемент	т	3,4	10,1
Сталь	"	29,2	15,6
Железобетона	м3	15,9	27,1
Лесоматериалов	"	15,7	11,5
Кирпича	тыс.шт.	-	75,2
Бетона	м3	197,0	238,1

## СМЕТНАЯ СТОИМОСТЬ

Общая	тыс.руб.	44,68	46,68
Строительно-монтажных работ	"	31,75	33,75
Оборудования	"	12,93	12,93
I м3 здания	руб.	36,53	39,19
На I м3 часовой про- изводительности	тыс.руб.	3,32	3,32

## ТРУДОВЫЕ ЗАТРАТЫ

На здании	чел.дн.	913,5	1186,1
На I м3 здания	"	1,05	1,37

## ЭКСПЛУАТАЦИОННЫЕ ПОКАЗАТЕЛИ

Расход воды	л/сек м3/час	2,78 5,0	
Расход тепла	ккал/час	1958600	
В т.ч. на отопление	"	8600	
горячее водо- снабжение	"	1950000	
Потребная мощность электроэнергии	квт	16,5	

## ДОПОЛНИТЕЛЬНЫЕ ДАННЫЕ

Показатели приведены для условий строительства при расчетной температуре наружного воздуха -30°C. Сметная стоимость строительства определена в нормах и ценах, введенных с I/I-69 г.

## СОСТАВ ПРОЕКТА

Альбом I	Общая, технологическая, электротехническая части и промпроводки.
Альбом II, вып. I	Архитектурно-строительная и сантехническая части. Инвентарное исполнение.
Альбом II, вып. 2	Архитектурно-строительная и сантехническая части. Стационарное исполнение.
Альбом III	Нестандартизированное оборудование.
Альбом IV, вып. I	Сметы. Инвентарное исполнение.
Альбом IV, вып. 2	Сметы. Стационарное исполнение.
Альбом V	Объектная смета. Инвентарное исполнение.
	Объектная смета. Стационарное исполнение.
Альбом VI	Заказные спецификации.

Объем проектных материалов I245 форматок

Проект распространяет: Киевский филиал Центрального института типового проектирования, 252057, г. Киев, ул. Жена Потье, 12.

## СТРОИТЕЛЬНЫЕ КОНСТРУКЦИИ

Фундаменты под стены здания - монолитные бетонные ленточные;

Фундаменты под баки - сборные железобетонные, типоразмеров - 2, индивидуальные;  
Фундаменты под жел.дор. путь - монолитные железобетонные ленточные; под прочее оборудование - монолитные бетонные.

Опоры стальных баков - сборные железобетонные подножки, индивидуальные; типоразмеров - I.

Стены для инвентарного исполнения - сборно-разборные по серии 420-09 щитовой конструкции с применением стальных нормальных профилей; для стационарного исполнения - кирпичные.

Перекрытие над подвалом - монолитное железобетонное.

Покрытие для инвентарного исполнения - сборно-разборное по серии 420-09 щитовой конструкции с применением стальных нормальных профилей; для стационарного исполнения - сборные железобетонные плиты по серии ПК-01-74/62 и серии ПК-01-119 по стальным балкам, типоразмеров I.

Перегородки - из стальных щитов по серии П-903 вып. 53, типоразмеров 5.

Полы - цементные.

Кровля - рулонная, 4-х слойная.

Лестницы - стальные индивидуальные.

Окна - деревянные по ГОСТ I2506-67, типоразмеров - I.

Двери - по ГОСТ I4624-69, типоразмеров - I.

Ворота - по серии ПР-05-36.3, типоразмеров - I.

Отделка наружная - расшивка швов и покраска.

Отделка внутренняя - покраска известковой краской.

Наибольшая масса строительных конструкций 0,5 т /стойки под баки/

## ИНЖЕНЕРНОЕ ОБОРУДОВАНИЕ

Водопровод - прожекторный. Напор на вводе H = 7,2 м.

Канализация - производственная, отвод в наружную сеть.

Отопление - нагревательными приборами.

Теплоноситель - пар давлением 3 атм.

Горячее водоснабжение - централизованное из теплосети.

Вентиляция - естественная.

Электроосвещение - от сети промплощадки напряжением 380/220В.