

<b>К</b>	<b>ПРИЕМСОВЫЙ КОМПЛЕКСНО-МЕХАНИЗИРОВАННЫЙ СКЛАД СУХИХ НЕЗАТАРЕННЫХ МИНЕРАЛЬНЫХ УДОБРЕНИЙ ЕМКОСТЬЮ 5000 ТОНН С ПРИЕМНЫМ УСТРОЙСТВОМ НА 2 ЖЕЛЕЗНОДОРОЖНЫХ ВАГОНА</b>	<b>ПАСПОРТ ТИПОВОЙ ПРОЕКТ № 705-1-55</b>  В.Д.К. 728.94:631.244.2
ЧАСТЬ  <b>2</b>  Раздел 7 Группа 705-1	Область применения - районы с обычными геологическими условиями и расчётной температурой наружного воздуха $-20^{\circ}$ , $-30^{\circ}$ и $-39^{\circ}\text{C}$ . Нормативная снеговая нагрузка - 100 и 150 кг/м <sup>2</sup> . Нормативный скоростной напор ветра - 35 кг/м <sup>2</sup> . Класс сооружения - II, степень долговечности - II, степень огнестойкости - II.	Разработан институтом Промтрансстройпроект, П17832, ГСП, Москва В-393, Новые Черемушки, квартал 28, корпус 1. Утверждён В/О "Совсельхозтехника" протоколом № 10 от 15 марта 1972 года. Введён в действие приказом по институту Промтрансстройпроект № 171 от 11 декабря 1972 года.

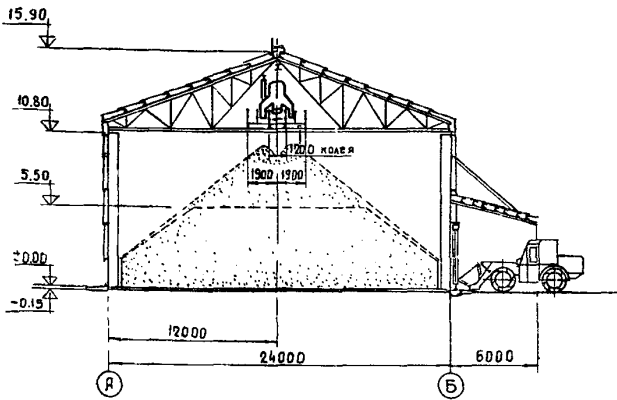

РАЗРЕЗ А-А

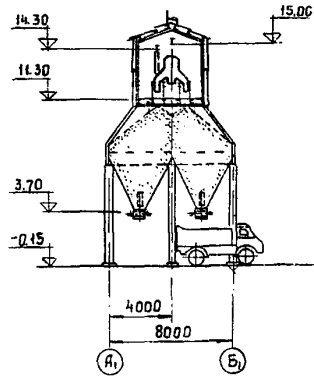

РАЗРЕЗ Б-Б

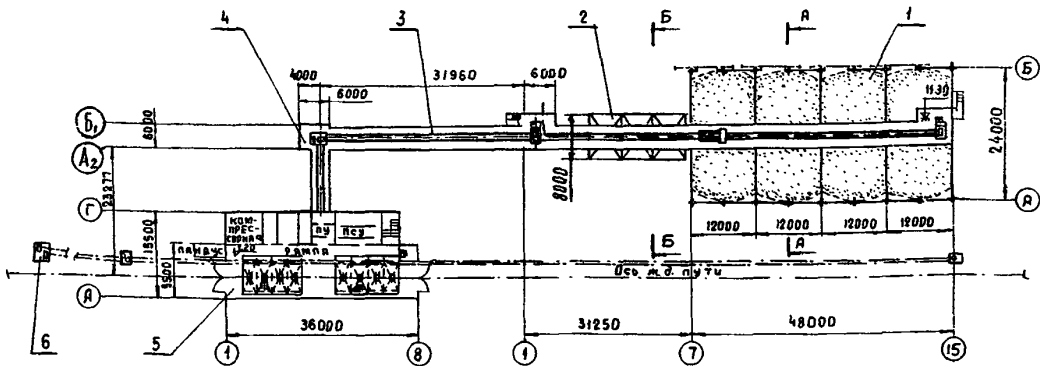

### П Л А Н ЭКСПЛИКАЦИЯ

1. Складское здание	1200 м <sup>2</sup>
2. Эстакада бункеров оперативного хранения	248 "
3. Наклонная галерея	151 "
4. Перегрузочный узел	29 "
5. Приёмное устройство на 2 железнодорожных вагона	677 "
6. Маневровое устройство	

## ОПИСАНИЕ ТЕХНОЛОГИЧЕСКОГО ПРОЦЕССА

Проект прирельсового комплексно-механизированного склада сухих незатаренных минеральных удобрений предназначен для строительства в составе прирельсовых межрайонных и районных комплексных баз системы "Сельхозтехника", где имеется возможность централизованного обслуживания бытовыми помещениями, ремонтными мастерскими, энергетическими установками и другими устройствами базы.

Склад рассчитан на прием из железнодорожных вагонов, посортное хранение и отгрузку на автомобильный транспорт незатаренных минеральных удобрений.

Прибывшие железнодорожные вагоны маневровой лебедкой Т-193Б подаются на приемное устройство, где разгружаются передвижным разгрузчиком МВС-4, а вагоны типа "Хоппер" - гравитационно через разгрузочные люки.

Выгруженные минеральные удобрения через решетку приемного устройства ссыпаются в подрельсовые приемные бункеры.

Приемные бункеры технологически связаны между собой ленточными конвейерами, транспортирующими минеральные удобрения по тракту загрузки склада.

Тракт состоит из системы наклонных ленточных конвейеров, подающих удобрения на горизонтальный ленточный конвейер, укомплектованный разгрузочной тележкой, позволяющей загружать, по необходимости, отсеки складского здания или бункеры оперативного хранения, предназначенные для создания запаса и перегрузки удобрений из вагонов в автомобили, минуя склад. Отгрузка удобрений в автомобильный транспорт из бункеров оперативного хранения производится гравитационно, а из отсеков склада самоходным погрузчиком Д-660.

Управление стационарными механизмами производится дистанционно с пульта управления приемного устройства.

Проектом предусмотрена защита строительных конструкций и оборудования от коррозии, а также воздействия минеральных удобрений (подробно см. защиту оборудования альбом I, строительных конструкций альбом IV, выпуск I).

## ТЕХНОЛОГИЧЕСКИЕ ПОКАЗАТЕЛИ

ПРОИЗВОДСТВЕННАЯ ПРОГРАММА		ПОТРЕБНОСТЬ В РЕСУРСАХ И СЫРЬЕ			
Годовой грузооборот	т	25000	Топлива	т	12,3
Средне-суточный грузооборот			Электроэнергии	$\frac{\text{тис. квт. час}}{\text{год}}$	210,0
а) по прибытию	"	70	Сжатого воздуха	м <sup>3</sup> /год	2000
б) по отправлению	"	100			
			РЕЖИМ РАБОТЫ И ШТАТЫ		
Производительность технологического оборудования			Количество рабочих дней в году		253
а) по приему на склад	т/час	50-150	Количество рабочих смен в сутки		1
б) по отгрузке	"	60-80			
Установленная мощность токоприемников	квт	206	Продолжительность рабочей смены		8
в том числе:			Общее количество рабочих, работающих в максимальную смену		9
силовых	"	176			
освещения	"	29,5	То же, производственных рабочих		8
Себестоимость складской переработки I тонны материала	руб	1,80			

<b>К 2</b>	ПРОМТРАНСНИПРОЕКТ	Прирельсовый комплексно-механизированный склад сухих неазотсодержащих минеральных удобрений емкостью 5000т с приёмным устройством на 2 железнодорожных вагона.	Типовой проект 705-1-55	ПАСПОРТ Лист 2

Стр.

ОСНОВНЫЕ ПОКАЗАТЕЛИ		СТРОИТЕЛЬНЫЕ КОНСТРУКЦИИ	
<b>ОБЪЕМ</b>			
Строительный	м3	22764,5	Фундаменты - монолитные железобетонные.
Подвала	"	947,0	Колонны индивидуальные (в опалубке колонн по серии КЭ-01-55 вып.2).
На одну тонну	"	4,06	Подпорные стены - железобетонные монолитные.
<b>ПЛОЩАДЬ</b>			
Застройки	м2	2057,0	Перекрытия - монолитные железобетонные.
Полезная	"	2140,0	Стены из асбестоцементных волнистых листов усиленного профиля по металлическим прогонам; вспомогательных помещений - кирпичные.
На одну тонну	"	0,36	Бункеры оперативного хранения и приёмных устройств - металлические.
<b>РАСХОД МАТЕРИАЛОВ</b>			
Цемент	т	585,9	Лестницы - металлические.
Сталь	"	589,9	Фермы покрытия склада и галерей - металлические.
Бетона тяжелого	м3	421,7	Покрытия из асбестоцементных волнистых листов усиленного профиля по металлическим прогонам; вспомогательных помещений - сборные железобетонные плиты по серии I.I4I-I в 2, типоразмеров I.
Железобетона	"	1402,0	Полы - асфальтобетонные, бетонные, цементно-песчаные.
В том числе оборного	"	104,8	Окна - деревянные по ГОСТу I2506-67, типоразмеров 2; по ГОСТу II2I4-65, типоразмеров 2.
Лесоматериалов	"	145,7	Ворота - по серии ПР-05-36.I типоразмеров I; по серии I.435-I0 выпуск 2, типоразмеров I.
Кирпича	тыс.шт.	90,67	Отделка наружная и внутренняя - химическая защита конструкций от коррозии.
<b>СМЕТНАЯ СТОИМОСТЬ</b>		<b>ИНЖЕНЕРНОЕ ОБОРУДОВАНИЕ</b>	
Общая	тыс.руб.	415,32	Отопление - центральное водяное.
Строительно-монтажных работ	"	347,51	Теплоноситель - вода с параметрами $t = 150-70^{\circ}\text{C}$ .
Оборудования	"	67,81	Вентиляция - приточно-вытяжная с механическим и естественным побуждением. Аспирация у перегрузочных узлов конвейеров.
На одну тонну	руб.	74,16	Электроснабжение - от сетей напряжением 380/220 в.
<b>ТРУДОВЫЕ ЗАТРАТЫ</b>			
На здание	чел.день	7704,9	
На I м3 здания	"	0,34	
<b>ЭКСПЛУАТАЦИОННЫЕ ПОКАЗАТЕЛИ</b>			
Расход тепла	ккал/час	97200	
На отопление	"	48700	
На вентиляцию	"	48500	

## ДОПОЛНИТЕЛЬНЫЕ ДАННЫЕ

Сметная стоимость определена по ценам введенным с I.I.1969 г.

Основные показатели приведены для условий строительства при расчётной температуре наружного воздуха -  $30^{\circ}\text{C}$ .

## СОСТАВ ПРОЕКТА

Альбом I. Пояснительная записка. Технологические чертежи склада и бункеров оперативного хранения.	Альбом УП. Электротехнические чертежи. Выпуск I. Чертежи для монтажной зоны. Выпуск 2. Задание заводу - изготовить тепло.
Альбом II. Технологические чертежи приёмного устройства и наклонных ленточных конвейеров.	Альбом УЩ. Заказные спецификации.
Альбом III. Воздухоснабжение. Выпуск I. Компрессорная. Выпуск 2. Промпроводки.	Альбом IX. Сметы на технологическое оборудование.
Альбом IV. Склад и бункеры оперативного хранения. Архитектурно-строительные чертежи. Выпуск I. Пояснительная записка. Выпуск 2. Основные чертежи. Выпуск 3. Детализованные чертежи.	Альбом X. Сметы по воздухоснабжению.
Альбом V. Приёмное устройство. Наклонная галерея и узел перегрузки. Архитектурно-строительные чертежи. Выпуск I. Приёмное устройство. Выпуск 2. Наклонная галерея и узел перегрузки.	Альбом XI. Сметы на общестроительные работы. Выпуск I. Склад. Выпуск 2. Бункеры оперативного хранения. Выпуск 3. Наклонная галерея и узел перегрузки. Выпуск 4. Приёмное устройство.
Альбом VI. Чертежи санитарно-технических систем и устройств. Выпуск I. Основные чертежи. Выпуск 2. Планы и схемы отопления и вентиляции вспомогательных помещений и детали систем отопления и вентиляции.	Альбом XII. Сметы по электротехнической части.

Объём проектных материалов 2717 форматок

Проект распространяет : Центральный институт типового проектирования  
107066 г.Москва Б-66, Спартаковская ул.,2а,корпус В.

Инв. № II988

Пап. № 029832

ТИПОВОЙ ПРОЕКТ 705-1-55