

<p>СССР</p>	<p align="center">СТРОИТЕЛЬНЫЙ КАТАЛОГ ЧАСТЬ 3 ТИПОВАЯ ДОКУМЕНТАЦИЯ НА КОНСТРУКЦИИ, ИЗДЕЛИЯ И УЗЛЫ ЗДАНИЙ И СООРУЖЕНИЙ</p>	<p align="center">СТРОИТЕЛЬНЫЕ КОНСТРУКЦИИ И ИЗДЕЛИЯ Серия 3.504.1-21 Выпуск 0 УДК 627.33</p>
<p>ЦИТП</p>	<p align="center">ПОРТОВЫЕ НАБЕРЕЖНЫЕ-ЭСТАКАДЫ НА СВАЯХ-ОБОЛОЧКАХ ДИАМЕТРОМ 160 см</p>	<p align="center">ММВJ</p>
<p align="center">ИЮЛЬ 1986</p>		<p align="center">На 2-х листах На 3-х страницах Страница I</p>

НАБЕРЕЖНЫЕ ПРИ ГЛУБИНЕ 11,50; 9,75 м

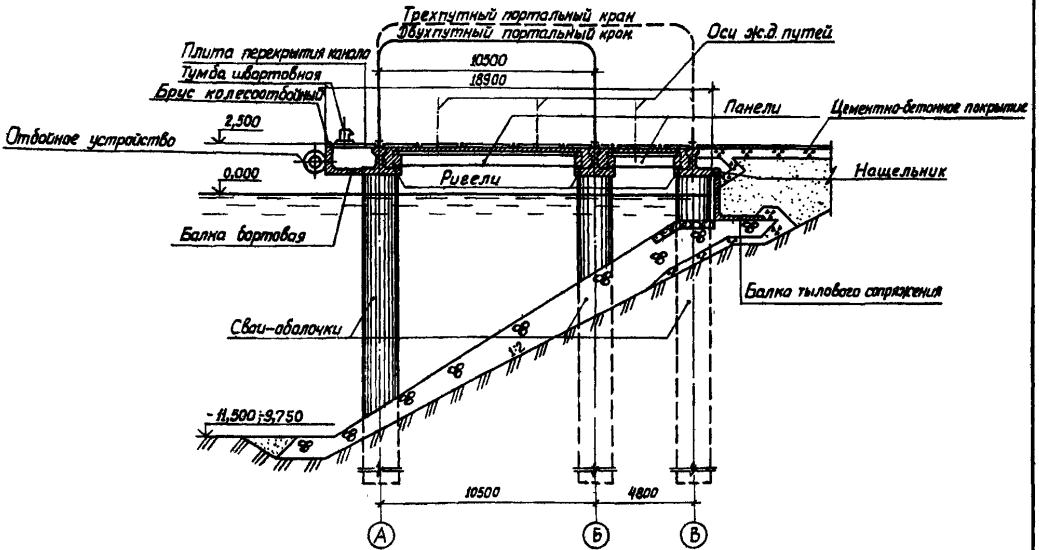

НАБЕРЕЖНЫЕ ПРИ ГЛУБИНЕ 8,25; 6,50 м

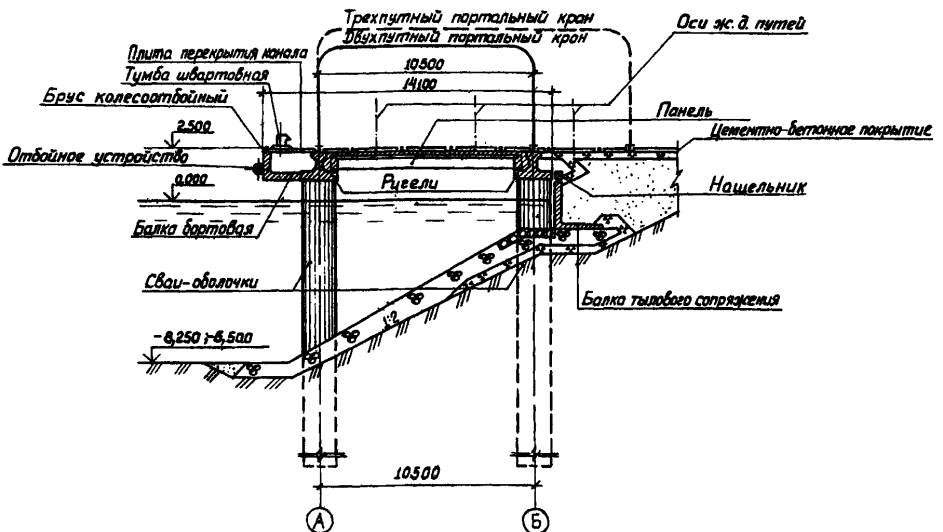

ПОРТОВЫЕ НАБЕРЕЖНЫЕ-ЭСТАКАДЫ НА СВАЯХ-ОБОЛОЧКАХ ДИАМЕТРОМ 160 см

СТРОИТЕЛЬНЫЕ
КОНСТРУКЦИИ И
ИЗДЕЛИЯ
Серия 3.504.1-21
Вып. 0

Лист I

Страница 2

D1AA ТЕХНИЧЕСКАЯ ХАРАКТЕРИСТИКА

В выпуске 0 представлены сведения о конструкциях набережных-эстакад, основные положения расчетов, указания по применению, требованиям к материалам и изделиям, общие виды набережных и схемы расположения отдельных конструктивных элементов.

Набережные-эстакады предусмотрены следующих типоразмеров: ПН1.11,50; ПН1.9,75; ПН1.8,25; ПН1.6,50.

Основание эстакады создается из предварительно напряженных свай-оболочек диаметром 1,6 м (Серия 3.504.1-23, выпуск I. "Набережные типа "больверк" из свай-оболочек диаметром 160 см"), верхнее строение - из предварительно напряженных ригелей, установленных вдоль причала и омоноличенных со сваями-оболочками, и предварительно напряженных ребристых панелей, установленных поперек причала и омоноличенных с ригелями. С ригелями и сваями-оболочками омоноличиваются бортовые балки. Вдоль линии кордона причала укладываются плиты перекрытия канала.

Тыловое опирание эстакады с территории предусмотрено из сборных железобетонных балок, расположенных на берме подпричального откоса и нащельников. На швы балок тылового опирания навешиваются полосы из гидрорерина шириной 40 см в два слоя на битумной мастике. Допускается замена гидрорерина на нетканый синтетический материал.

Грунт засыпки - песчаный грунт с углом внутреннего трения $\psi = 25^\circ$, сцепление $C = 0$.

Типовые секции набережных-эстакад оборудуются монолитным железобетонным колесоотбойным бруском, швартовными тумбами, отбойными устройствами, подкрановыми и железнодорожными путями.

Количество секций в причале определяется при привязке. Минимальная длина секций может быть принята 48 м, максимальная - 64 м.

Ригели, ребристые панели, бортовые балки, балки тылового опирания, нащельники, плиты перекрытия канала представлены в выпуске I, монолитные железобетонные конструкции - в выпуске 2 настоящей серии.

Показатели расхода материалов на 100 м (условных) набережных-эстакад

Наименование	Ед. изм.	Глубина у причала			
		11,50	9,75	8,25	6,50
Щебень	м ³	508,0	541,0	574,0	587,0
Камень массой 15-100 кг	м ³	3747,0	2812,0	2138,0	1953,0
Грунт засыпки	м ³	11775,0	9146,0	7166,0	4375,0
Сборный железобетон	м ³	1403,0	1374,0	1041,0	977,0
Монолитный железобетон	м ³	538,0	538,0	342,0	342,0
Арматурная сталь					
класса А-I	т	24,2	23,0	15,0	14,4
класса А-II	т	13,0	13,9	8,3	8,3
класса А-III	т	167,9	169,4	123,0	118,2
класса А-IV	т	123,1	118,6	81,5	79,7
Металлоизделия	т	99,1	100,5	84,6	82,5

Значения даны для набережных с двухпутным порталом крана колеей 10,5 м

С2ВА УКАЗАНИЯ ПО ПРИМЕНЕНИЮ

Представленные в выпуске 0 материалы предназначены для проектирования набережных - эстакад на сваях-оболочках диаметром 1,6 м грузовых портовых причалов с глубиной у кордона 11,50; 9,75; 8,25; 6,50 м.

Конструкции набережных допускают установку порталных кранов с колеей 10,50 либо 15,30 м.

Набережные-эстакады рассчитаны на нагрузки I категории по "Нормам технологического проектирования морских портов" ВНИИ ОИ-78 с ограничением краевой нагрузки

по схеме К-35 - кран с максимальным давлением на каток 26,5 тс при 8-ми катках в опоре; по схеме К-30 - кран с максимальным давлением на каток 30 тс при 4-х катках в опоре.

ПОРТОВЫЕ НАБЕРЕЖНЫЕ-ЭСТАКАДЫ НА СВАЯХ-ОБОЛОЧКАХ ДИАМЕТРОМ 160 см

СТРОИТЕЛЬНЫЕ
КОНСТРУКЦИИ И
ИЗДЕЛИЯ
Серия 3.504.1-21
Вып. 0Лист 2
Страница 3

Равномерно распределенная нагрузка - $4,0 \text{ тс/м}^2$ в прикормонной зоне; $6,0 \text{ тс/м}^2$ в переходной зоне; $10,0 \text{ тс/м}^2$ в тыловой зоне.

Естественные условия для применения набережных-эстакад следующие:
защищенные акватории с высотой волны не более 1,0 м; толщиной неподвижного льда не более 60 см;

инженерно-геологические условия основания - сжимаемые грунты, подлежащие прорезке свайными опорами, с нормативным углом внутреннего трения не ниже 25° ;
температурный режим с максимальной расчетной температурой плюс 34°C и минимальной - минус 21°C при перепаде температур не более 20° ;
сейсмичность не выше 6 баллов.

ГЭОВ СКОРОСТНОЙ НАПОР ВЕТРА - $\frac{45 \text{ кгс/м}^2}{0,44 \text{ кПа}}$

ГЭВQ СТЕПЕНЬ АГРЕССИВНОСТИ СРЕДЫ - неагрессивная, слабо- и среднеагрессивная.

ДОПОЛНИТЕЛЬНЫЕ ДАННЫЕ

Расшифровка маркировки типовой секции набережных-эстакад:

- ПН - портовая набережная-эстакада;
I - тип набережной с тремя рядами свай-оболочек в поперечном направлении;
II - тип набережной с двумя рядами свай-оболочек в поперечном направлении;
II,50; 9,75; 8,25; 6,50 - глубина у причала, м.

Серия 3.504.1-21, выпуски 0,1,2, разработана взамен серии 3.504-9, выпуски 1,2,3,4,5.

В7ЕА СОСТАВ ПРОЕКТНОЙ ДОКУМЕНТАЦИИ

Выпуск 0 - Указания по применению.

Объем проектных материалов, приведенных к формату А4, - 72 форматки.

В7ВА АВТОР ПРОЕКТА Черноморниипроект, 270058, Одесса, проспект Шевченко, д.12.

В7НА УТВЕРЖДЕНИЕ утверждены Минморфлотом, рапорт от 10.01.1984 года, введены в действие Совморниипроектом с 15.04.1986г., приказ от 27.03.1986г № 68.

ПОСТАВЩИК Черноморниипроект, 270058, Одесса, проспект Шевченко, д.12.

Инв. № -
Катал.л. № 064227

В.Л. Мамут

Г.И. инженер проекта

В.М. Геран

У.И. инженер

Г.И. инженер Черноморниипроекта