

<p>К-2</p>	<p align="center">СТРОИТЕЛЬНЫЙ КАТАЛОГ Часть 2 ТИПОВЫЕ ПРОЕКТЫ ПРЕДПРИЯТИЯ, ЗДАНИЙ И СООРУЖЕНИЯ</p>	<p align="right">816-2-49.90</p>
<p>СССР</p>	<p align="center">ЗДАНИЕ НАРУЖНОЙ МОЙКИ, ДИАГНОСТИКИ И ЗАЩИТЫ МАШИН ОТ КОРРОЗИИ РАЙОННОГО ОБЪЕДИНЕНИЯ "АГРОПРОМХИММАЯ" СТЕНЫ ПАНЕЛЬНЫЕ</p>	<p align="right">УДК 725.42:631.256 -- 725.383</p>
<p>ЦИТП</p>		<p align="center">ТИПОВОЙ ПРОЕКТ</p>
<p>МАРТ 1991</p>		

Ф А С А Д I-6

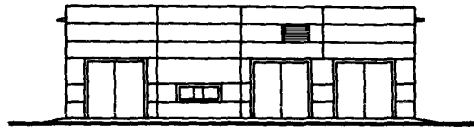

ПЛАН НА ОТМ. 0,000

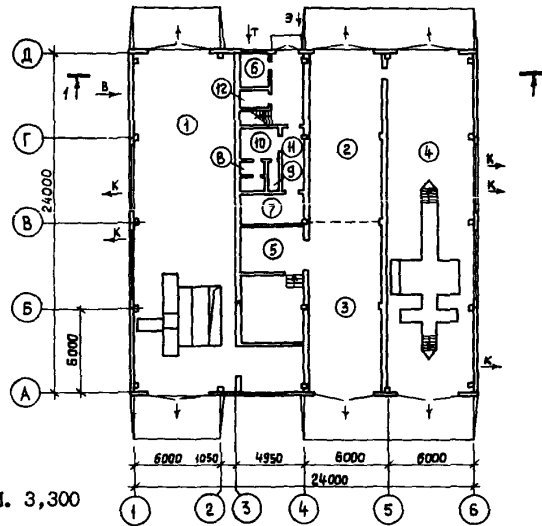

ПЛАН НА ОТМ. 3,300

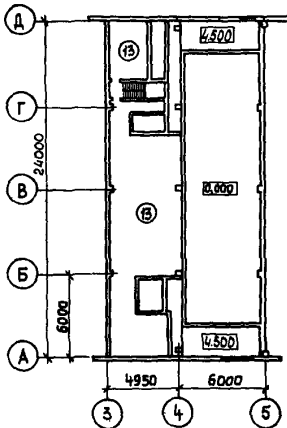

Р А З Р Е З I-I

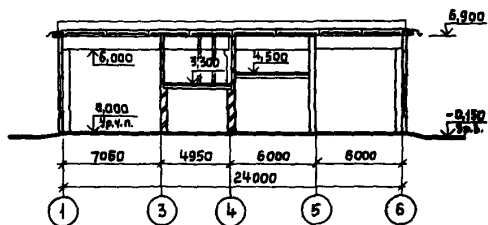

ЗДАНИЕ НАРУЖНОЙ МОЙКИ, ДИАГНОСТИКИ И ЗАЩИТЫ МАШИН
ОТ КОРРОЗИИ РАЙОННОГО ОБЪЕДИНЕНИЯ "АГРОПРОМХИМИЯ"
СТЕНЫ ПАНЕЛЬНЫЕ

ТИПОВОЙ ПРОЕКТ
816-2-49.90

Страница 2

ЭКСПЛИКАЦИЯ ПОМЕЩЕНИЙ

Но- мер	Наименование	Пло- щадь, м ²	Но- мер	Наименование	Пло- щадь, м ²
1	Участок для нанесения и сушки антикоррозионных покрытий	186,5	6	Индивидуальный тепловой пункт	5,2
2	Участок очистки и предварительной мойки машин, обезвреживания машин, работающих с пестицидами	64,4	7	Электрощитовая	9,0
3	Участок наружной мойки машин с оборотным водоснабжением	64,4	8	Уборная	3,2
4	Участок диагностики	145,9	9	Душевая	1,7
5	Агрегатная	39,1	10	Гардероб	7,0
			11	Коридор	22,2
			12	Тамбур-шлюз	3,0
			13	Венткамера	140,6

ПЛАН РАЗМЕЩЕНИЯ ТЕХНОЛОГИЧЕСКОГО ОБОРУДОВАНИЯ НА ОТМ. 0.000

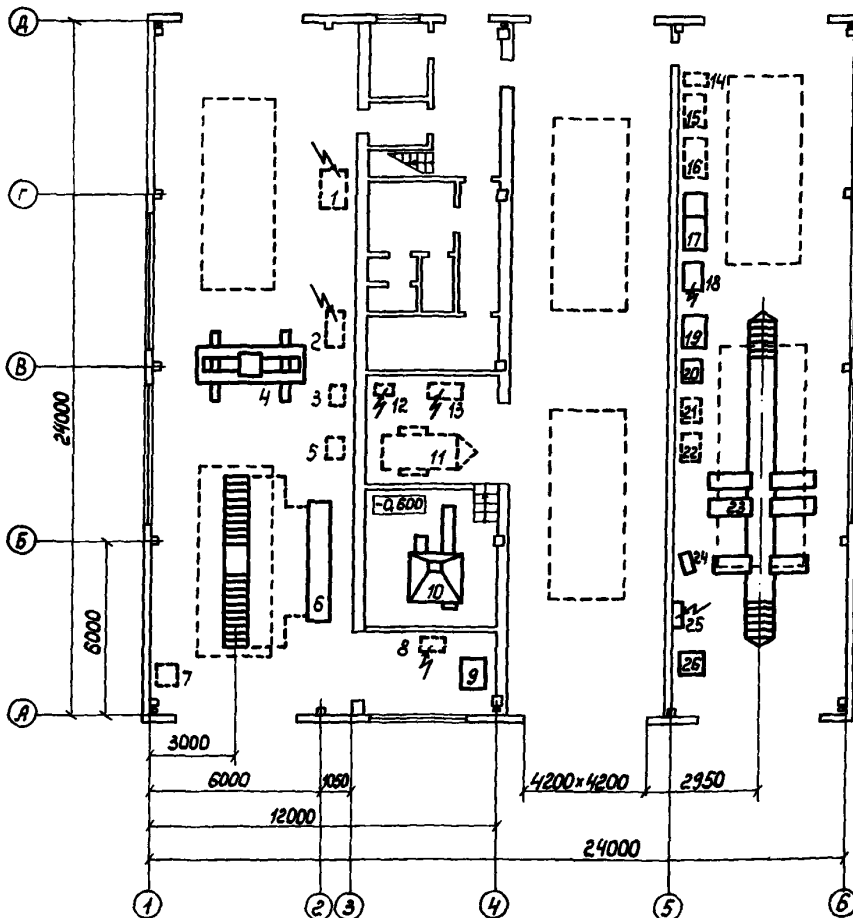

ЗДАНИЕ НАРУЖНОЙ МОЙКИ, ДИАГНОСТИКИ И ЗАЩИТЫ МАШИН
ОТ КОРРОЗИИ РАЙОННОГО ОБЪЕДИНЕНИЯ "АГРОПРОМХИМИЯ"
СТЕНЫ ПАНЕЛЬНЫЕ

ТИПОВОЙ ПРОЕКТ
816-2-49.90

Страница 3

ЭКСПЛИКАЦИЯ ОБОРУДОВАНИЯ

Поз.	Наименование и марка	Кол.	Поз.	Наименование и марка	Кол.
I	Установка сушильная инфра-красного излучения "Квант"	I	I4	Тележка инструментальная 70-7878-1004	I
2	Агрегат для разогрева и нанесения защитных антикоррозионных покрытий 03-4899	I	15	Стол монтажный ОРГ-16395.04	I
3	Бак красконагнетательный СО-12Б	I	16	Стойка ОРГ-16395.02	I
4	Кран козловой ОПТ-1135Д	I	17	Верстак с приставкой ОРГ-16395.01	I
5	Установка окрасочная ОР-5550	I	18	Установка для мойки деталей ОРГ-4990Б	I
6	Гидрофильтр 7107	I	19	Верстак слесарный ОРГ-5365	I
7	Огнетушитель воздушно-пенный ОВП-100.01	I	20	Колонка диагностическая КИ-13920.10	I
8	Машина для красочных составов СО-140	I	21	Установка компрессорная ОР-13907	I
9	Стол монтажный ОIII	I	22	Стол КЧ-13920.30	I
10	Установка гидропневмопескоструйная ОМ-12458	I	23	Стенд диагностический для колесных тракторов КИ-8948	I
11	Заправщик-жигеразбрасыватель ЗЖБ-1,8	I	24	Пульт стенда	I
12	Машина моечная ОМ-5361-03	I	25	Электрошкаф стенда	I
13	Машина для очистки ОМ-22616	I	26	Реостат жидкостной стенда	I

ДВА СТРОИТЕЛЬНЫЕ КОНСТРУКЦИИ И ИЗДЕЛИЯ

Фундаменты - монолитные железобетонные по серии I.412.1-6, вып. I из бетона класса В15; типоразмеров - 3; ленточные - монолитные из бетона класса В7,5

Фундаментные балки - сборные железобетонные по серии I.415.1-2, вып. I; типоразмеров - 2

Колонны - сборные железобетонные по серии I.423.1-3/88, вып. I; типоразмеров - 2; по серии I.427.1-3, вып. I/87; типоразмеров - I

Стены - панели из легкого бетона по серии I.030.1-1, вып. I; типоразмеров - I4; вып. 2, типоразмеров - I
Перегородки - кирпичные

Балки - сборные железобетонные по серии I.462.1-1/88, вып. I; типоразмеров - I

Перекрытие - сборные железобетонные плиты по серии I.041.1-2, вып. I; типоразмеров - I; по серии I.141-1, вып. 64; типоразмеров - 3

Покрытие - сборные железобетонные плиты по ГОСТ 22701.1-77; типоразмеров - I; ГОСТ 22701.2-77; типоразмеров - 3; ГОСТ 22701.3-77; типоразмеров - I; по серии I.465.1-7/84, вып. I; типоразмеров - 3

Лестница - металлическая по серии I.450.3-3, вып. I

Пути подвешенного транспорта - по серии I.426.2-3, вып. I

Кровля - рулонная 4-х слойная с утеплителем из ячеистого бетона с $\gamma = 400$ кг/м³

Полы - бетонные, мозаичные, цементные, плитка керамическая

Окна - деревянные по ГОСТ 12506-81; типоразмеров - 4

Двери - деревянные по ГОСТ 6629-88; типоразмеров - 2; по ГОСТ 24698-81; типоразмеров - I

Ворота - металлические по серии I.435.9-17, вып. I; типоразмеров - I

Наибольшая масса монтажного элемента (балка железобетонная) - 4,5 т

ЗДАНИЕ НАРУЖНОЙ МОЙКИ, ДИАГНОСТИКИ И ЗАЩИТЫ МАШИН ОТ КОРРОЗИИ РАЙОННОГО ОБЪЕДИНЕНИЯ "АГРОПРОМХИМИЯ" СТЕНЫ ПАНЕЛЬНЫЕ		ТИПОВОЙ ПРОЕКТ 816-2-49.90	Страница 4
Н5UA ОТДЕЛКА НАРУЖНАЯ	Канализация - бытовая и производственная в наружные сети		
Окраска панелей цементно-перхлорвиниловыми красками ЦПХВ	Отопление - водяное от внешних сетей		
ВНУТРЕННЯЯ	Теплоноситель - перегретая вода с параметрами 150-70°C		
Затирка швов, известковая, водозмulsсионная, клеевая, масляная окраска, штукатурка, облицовка керамической глазурованной плиткой	Вентиляция - приточно-вытяжная с механическим и естественным побуждением		
	Горячее водоснабжение - вода с температурой 55°C		
Г3GA ИНЖЕНЕРНОЕ ОБОРУДОВАНИЕ	Электроснабжение - по кабельным вводам от наружных сетей 380/220В		
Водопровод - объединенный: хозяйственно-питьевой, производственно-противопожарный.	Расчетная мощность - 91,4 кВт		
Напор на вводе - при хозяйственно-питьевом водопотреблении - 21 м; при пожаре - 33 м.	Годовой расход электроэнергии - 217 МВт.ч		
	Слаботочные устройства - телефонизация, радификация, оповещение о пожаре, громкоговорящая связь, пожарная и охранная сигнализация		
Ж3ОВ НОРМАТИВНОЕ ЗНАЧЕНИЕ ВЕТРОВОГО ДАВЛЕНИЯ - <u>0,23 кПа</u> 23 кгс/м ²	Ж3УВ НОРМАТИВНОЕ ЗНАЧЕНИЕ ВЕСА СНЕГОВОГО ПОКРОВА - <u>1 кПа</u> 100 кгс/м ²		
R2CO СТЕПЕНЬ ОГНЕСТОЙКОСТИ - II	G2DD КЛИМАТИЧЕСКИЕ ПОДРАЙОНЫ СССР - IВ; IIБ; IIIБ		
Н1ВД РАСЧЕТНАЯ ТЕМПЕРАТУРА НАРУЖНОГО ВОЗДУХА - минус 30°C	G2KE ИНЖЕНЕРНО-ГЕОЛОГИЧЕСКИЕ УСЛОВИЯ - обычные		
G3DT ТЕХНОЛОГИЧЕСКИЙ ПРОЦЕСС			
<p>Типовой проект здания наружной мойки, диагностики и защиты машин от коррозии районного объединения "Агропромхимия" разработан для строительства в составе ремонтно-обслуживающих баз районных объединений "Агропромхимия" (см. типовые проектные решения 816-01-66.84).</p> <p>Здание предназначено для проведения обезвреживания и мойки машин, работающих с пестицидами и жидким аммиаком, предварительной мойки машин, работающих с минеральными и органическими удобрениями; мойки других машин с использованием оборотного водоснабжения подогретым до 80°C моющим раствором из поверхностно-активных синтетических моющих средств.</p> <p>Промыточные воды после обезвреживания и мойки машин, работающих с пестицидами и жидким аммиаком, после предварительной мойки машин, работающих с минеральными и органическими удобрениями, сливаются в резервуары-накопители.</p> <p>Диагностика машин (тракторов) выполняется на специальном участке на двух постах. На одном посту диагностируются колесные, на другом - гусеничные трактора.</p> <p>Работы по защите машин, их узлов от коррозии выполняются на специальном участке на постах нанесения и сушки антикоррозионных покрытий. Подготовка поверхностей, подлежащих окраске, выполняется с помощью смывок, модификаторов-преобразователей ржавчины: ручной, механической и гидроджетно-струйной очистки.</p> <p>Все производственные участки оснащены необходимым технологическим оборудованием.</p>			

ЗДАНИЕ НАРУЖНОЙ МОЙКИ, ДИАГНОСТИКИ И ЗАЩИТЫ МАШИН
ОТ КОРРОЗИИ РАЙОННОГО ОБЪЕДИНЕНИЯ "АГРОПРОМХИМИЯ"
СТЕНЫ ПАНЕЛЬНЫЕ

ТИПОВОЙ ПРОЕКТ
816-2-49.90

Страница 5

VIMA

ТЕХНИКО-ЭКОНОМИЧЕСКИЕ ДАННЫЕ И ПОКАЗАТЕЛИ

Код	Наименование показателей	Код	Типовая проектная документация			Примечание*	
			Всего	Удельные показатели			
				на 1 м ² общей площади на 1 м ³ строительного объема	на расчетную площадь		на 1 млн. руб. СМР
G3DB	Мощность предприятия	Единица мощности, усл. ремонт		EA05	I		
		в натуральном выражении	EA07				
			в оптовых ценах, тыс. руб.	EA08			
	Мощность расчетных единиц	Мощность, усл. ремонтов		ED06	23,43		
		в натуральном выражении	ED09				
			в оптовых ценах, тыс. руб.	ED10			
	Производственная программа	Затраты производства (себестоимость), тыс. руб. (удельные показатели), руб.		СП02	65,21	2783,00	
		Прибыль (годовая), тыс. руб. (удельные показатели на 1 руб. товарной продукции, коп.)		СП07			
		Уровень рентабельности (прибыль к себестоимости), %		СП03			
		Срок окупаемости капиталовложений (сметной стоимости), год		СП04			
Приведенные затраты, тыс. руб. (удельные показатели, руб.)		СП06	81,57	3481,00			
Уровень механизации и автоматизации производственных процессов, %		MT11	35,0				
Удельный вес рабочих, занятых ручным трудом, %		ЮА62					
Трудоемкость изготовления продукции (годовая), чел.-ч.		TR07	7030,0				
Производительность труда		годовой выпуск продукции на одного работающего, тыс. руб.		MT06			
		то же, в натуральном выражении		MT07			
G3DD	Численность работающих чел.	общая		MT02	4		
		в том числе	рабочих	MT03	4		
			в наиболее многочисленную смену	MT04	4		
	количество рабочих дней в году		MT08	305			
	количество смен в сутки		MT01	I			
	продолжительность смены, ч.		MT09	7			
коэффициент сменности по рабочим		MT05	0,75				
коэффициент загрузки оборудования		MT10	0,50				
G30C	Техническая характеристика	площадь, м ²	застройки		XP01	603,20	25,74
G30B			общая		XP02	722,04	30,82
			в том числе	подземной части	XP03		
				встроенных (бытовых) помещений	XP09		
G3NB	объем строительных работ, м ³	в том числе	общий		XB01	4415,40	188,45
			подземной части		XB02		
			встроенных (бытовых) помещений		XB03		

ЗДАНИЕ НАРУЖНОЙ МОЙКИ, ДИАГНОСТИКИ И ЗАЩИТЫ МАШИН
ОТ КОРРОЗИИ РАЙОННОГО ОБЪЕДИНЕНИЯ "АГРОПРОМХИМИЯ"
СТЕНЫ ПАНЕЛЬНЫЕ

ТИПОВОЙ ПРОЕКТ
816-2-49.90

Страница 6

VIIA VIIБ VIIЛ VIIО	Стоимость	Сметная стоимость, тыс. руб. (удельные показатели, руб.)	Наименование показателей	Код	Типовая проектная документация			Примечание	
					Всего	Удельные показатели			
						на 1 м ³ общей площади на 1 м ³ строительного объема	на расчетную единицу		на 1 млн. руб. СМР
			общая	СС01	130,10		5553,00		
		в том числе	→ строительно-монтажных работ	СС02	90,22	$\frac{124,95}{20,43}$	3851,00		
			→ оборудования	СС03	39,88				
			общая с учетом условной привязки	СС10	163,67		6985,00		
	Трудо-емкость		нормативная трудоемкость, чел.-ч	ТРО8	14360,0	$\frac{19,89}{3,25}$	613,00	159166,0	
				трудозатраты построечные, чел.-ч	ТРО6	12221,0	$\frac{16,93}{2,77}$	522,00	135458,0
	Материалоемкость	Цемент, т (удельные показатели, кг)	всего	РЦ01	136,52	$\frac{189,1}{30,9}$	5827,00	1513190,0	
				приведенный к М400	РЦ02	135,84	$\frac{188,1}{30,8}$	5798,00	1505653,0
				в том числе на индустриальные изделия	РЦ03	119,51			
		Сталь, т (удельные показатели, кг)	всего	РС01	30,32	$\frac{42,0}{6,9}$	1294,00	336067,0	
				приведенная к классу А-1 и Ст3	РС02	37,47	$\frac{51,9}{8,5}$	1599,00	415318,0
				в том числе на индустриальные изделия	РС03	36,56			
		Бетон и железобетон, м ³ в том числе	всего	РБ01	467,07	$\frac{0,65}{0,11}$	19,93	5177,0	
				монолитный	РБ02	261,72	$\frac{0,36}{0,06}$	11,17	2901,0
				сборный тяжелый	РБ04	114,05	$\frac{0,16}{0,03}$	4,87	1264,0
				сборный легкий	РБ05	91,30	$\frac{0,13}{0,02}$	3,89	1012,0
		Лесоматериалы, м ³	всего	РЛ01	23,58	$\frac{0,03}{0,005}$	1,01	260,0	
				приведенные к круглому лесу	РЛ02	33,44	$\frac{0,05}{0,01}$	1,43	371,0
				Кирпич, тыс. шт.	РК01	60,18	$\frac{0,08}{0,01}$	2,57	667,0
				Стекло строительное, м ²	РД01	49,43	$\frac{0,07}{0,01}$	2,11	548,0
				Асбестоцемент, м ²	РД02				
			Рулонные кровельные и гидроизоляционные материалы, м ²	РГ03	3901,92	$\frac{5,4}{0,9}$	167,00	43249,0	
			Трубы шпастмассовые	м	РД04				
				г	РД05				
			Трубы стеклянные, м	РД06					
	VIIЛH	Расход воды	холодной	расчетный	м ³ /сут	ЭВ13	12,825	0,55	
					п/с	ЭВ11	0,536		
				годовой, м ³	ЭВ14	3911,60		167,00	
			горячей	расчетный	м ³ /сут	ЭВ23	3,31	0,14	
					п/с	ЭВ21	0,64		
				годовой м ³	ЭВ24	1009,60		43,09	

ЗДАНИЕ НАРУЖНОЙ МОЙКИ, ДИАГНОСТИКИ И ЗАЩИТЫ МАШИН
ОТ КОРРОЗИИ РАЙОННОГО ОБЪЕДИНЕНИЯ "АГРОПРОМХИМИЯ"
СТЕНЫ ПАНЕЛЬНЫЕ

ТИПОВОЙ ПРОЕКТ

816-2-49.90

Страница 7

VILS	VILA	VILN	VILI	VILJ	VILL	VILK	VIGB	Типовая проектная документация				Примечание		
								Наименование показателей	Код	Всего	Удельные показатели			
											на 1 м ² общей площади на 1 м ³ строительного объема		на расчетную единицу	на 1 млн. руб. СМР
Расход пара	расчетный, кг/ч	ПК09	ПК09											
												ПК07		
Расход сырого воздуха	расчетный, м ³ /ч	ЭК02	ЭК02											
												ЭК03		
всего	расчетный,	кВт	ЭТ01	1437,60										
		ккал/ч	ЭТ14	1236177	$\frac{1712}{280}$	52760,0								
		годовой, (удельные показатели, ГДж)	ГДж	ЭТ21	6320,30	$\frac{8.75}{1.43}$	270,00							
			Гкал	ЭТ25	1508,40	$\frac{2.09}{0.34}$	64,00							
		на отопление	расчетный,	кВт	ЭТ02	101,40								
				ккал/ч	ЭТ15	87200	$\frac{121}{20}$	3722,00						
	годовой, (удельные показатели, ГДж)		ГДж	ЭТ22	689,70	$\frac{1.0}{0.16}$	29,00							
			Гкал	ЭТ26	164,60	$\frac{0.2}{0.04}$	7,00							
	на вентиляцию		расчетный,	кВт	ЭТ03	1188,50								
				ккал/ч	ЭТ16	1021927	$\frac{1415}{231}$	43616,0						
		годовой, (удельные показатели, ГДж)	ГДж	ЭТ23	3922,70	$\frac{5.4}{0.9}$	167,00							
			Гкал	ЭТ27	936,20	$\frac{1.3}{0.2}$	40,00							
на горячее водоснабжение		расчетный,	кВт	ЭТ04	147,70	$\frac{176}{29}$								
			ккал/ч	ЭТ17	127050	$\frac{2.4}{0.4}$	5423,0							
	годовой, (удельные показатели, ГДж)	ГДж	ЭТ24	1707,90	$\frac{0.6}{0.1}$	73,00								
		Гкал	ЭТ28	407,60	$\frac{0.02}{0.003}$	17,00								
Канализационные стоки, расчетный, м ³ /сут.			ЭК01	12,60		0,50								
Расход газа	расчетный, м ³ /ч	ЭГ01	ЭГ01											
	годовой, м ³	ЭГ02	ЭГ02											
Расход электроэнергии, годовой, МВт·ч (удельные показатели, кВт·ч)			ПК08	217		9261,0								
Потребная электрическая мощность, кВт			ЭМ01	91,50		3,90								
Продолжительность строительства, мес.			ПК01	6										

ЗДАНИЕ НАРУЖНОЙ МОЙКИ, ДИАГНОСТИКИ И ЗАЩИТЫ МАШИН ОТ КОРРОЗИИ РАЙОННОГО ОБЪЕДИНЕНИЯ "АГРОПРОМХИМИЯ" СТЕНЫ ПАНЕЛЬНЫЕ	ТИПОВОЙ ПРОЕКТ 816-2-49.90	Страница 8
---	-------------------------------	------------

ДОПОЛНИТЕЛЬНЫЕ ДАННЫЕ

Типовой проект разработан взамен ТП 816-2-11.84.
Сметная документация составлена в нормах и ценах 1984 г.

ВТКА СОСТАВ ПРОЕКТНОЙ ДОКУМЕНТАЦИИ

Альбом 1	ПЗ	Общая пояснительная записка
	ТХ	Технология производства
	АР	Архитектурные решения
	КЖ	Конструкции железобетонные
Альбом 2	КЖ.И	Строительные изделия
Альбом 3	ЕК	Внутренние водопровод и канализация
	ОВ	Отопление и вентиляция
	ЭМ	Силовое электрооборудование
	АОВ	Автоматизация отопления и вентиляции
	СС	Связь и сигнализация
Альбом 4	СО	Спецификации оборудования
Альбом 5	ВМ	Ведомости потребности в материалах
Альбом 6	С	Сметы. Книга I, 2

Объем проектных материалов, приведенных к формату А4, - 912 форматом

ВТКА АВТОР ПРОЕКТА Гипроагротехпром, 153648, г.Иваново, пер.Семеновского, 10

ВТНА УТВЕРЖДЕНИЕ Утвержден и введен в действие Гипроагротехпромом,
приказ от 3.10.90г. № 342
Срок действия - 1995 г.

ВТКА ПОСТАВЩИК ЦИТП, 125878, ГСП, Москва, А-445, ул.Смольная, 22

Инв. № 24551

Катал.л. № 065860