

<b>К</b>	<p>РЕЧНЫЕ ВОДОЗАБОРНЫЕ СООРУЖЕНИЯ РАЗДЕЛЬНОГО ТИПА ДЛЯ АМПЛИТУД КОЛЕБАНИЯ УРОВНЕЙ ВОДЫ ДО 6 м. ВОДОПРИЕМНЫЕ БЕРЕГОВЫЕ КОЛОДЦЫ ДИАМЕТРОМ 6.0 м ПРОИЗВОДИТЕЛЬНОСТЬЮ ОТ 20 до 180 л/с</p>	<p>П А С П О Р Т ТИПОВОЙ ПРОЕКТ 901-1-6/80 УДК 628.11</p>
<p>ЧАСТЬ <b>2</b> Раздел 9 Группа 901-1</p>	<p>Область применения - район с обычными геологическими условиями, с расчетной температурой наружного воздуха -20°С - 30°С (основной вариант) и -40°С</p> <p>Вес снегового покрова - 150 кгс/м<sup>2</sup> Скоростной напор ветра - 55 кгс/м<sup>2</sup> Класс здания - II Степень долговечности - II Степень огнестойкости - II</p>	<p>Разработан институтом "Укрводоканалпроект" г. Киев-100, пр. Освободителей, 1 Утвержден и введен в действие В/О "СОКЗВОДОКАНАЛНИПРОЕКТ" Протокол № 77 от 19.12.79г. Действует с февраля 1981 г. (И-2-81)</p>

РАЗРЕЗ I - I

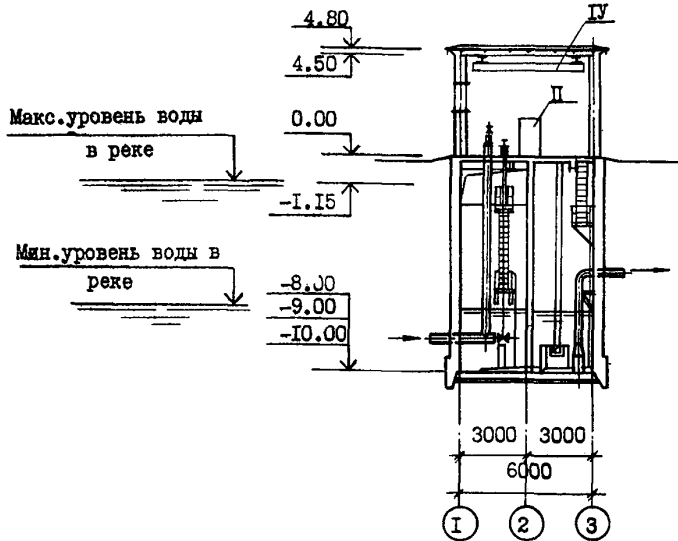

ПЛАН НА ОТМ. 0.00

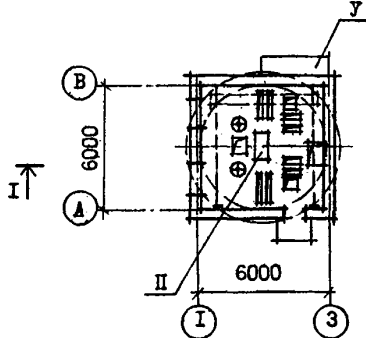

ПЛАН ПОДЗЕМНОЙ ЧАСТИ

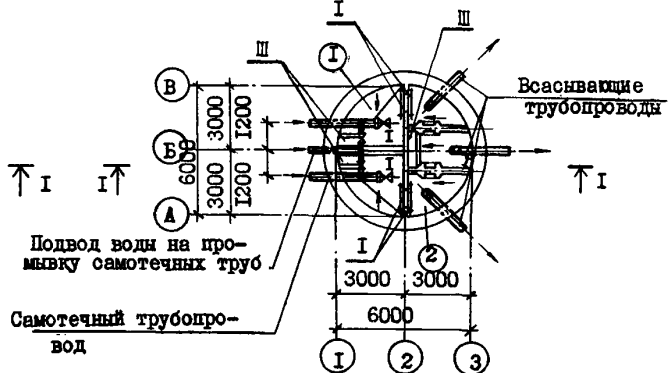
ЭКСПЛИКАЦИЯ ПОМЕЩЕНИЙ: м<sup>2</sup>

1. Приемные камеры	13,2
2. Всасывающие камеры	10,7

ЭКСПЛИКАЦИЯ ОБОРУДОВАНИЯ:

I. Плоские сетки	- 4шт.
II. Устройство для промывки сеток	- 1шт.
III. Эжектор	- 3 шт.
IV. Кран подвесной ручной однобалочный г.п.г т	- 1шт.
V. Шкафы хлордозатора	- 2шт.

## ОПИСАНИЕ ПРОЕКТА

Водоприёмный береговой колодез запроектирован двухсекционным со стороны входа самотечных труб и трехсекционным со стороны всасывающих труб, с плоскими сороудерживающими сетками, с системой подачи напорной воды для промывки самотечных линий и удаления осадка из камер, с системой импульсной промывки сороудерживающих решеток.

Подземная часть водоприёмного колодца разработана в двух вариантах:

- днище и стены в монолитном железобетоне;
- днище - в монолитном железобетоне, стены - в сборном железобетоне.

Проект разработан для двух грунтовых условий - для глинистых и песчаных грунтов.

## ОСНОВНЫЕ ПОКАЗАТЕЛИ

ОБЪЁМ		Глубина подземной части					
		8.0 м		9.0 м		10.0 м	
		Стены подземной части		Стены подземной части		Стены подземной части	
		монолитные	сборные	монолитные	сборные	монолитные	сборные
строительный	м <sup>3</sup>	537,9	529,1	576,4	566,5	614,9	603,8
в т.ч. подземной части	"	307,7	299,0	346,2	336,3	384,6	373,7
на расчётную единицу	"	0,035	0,034	0,037	0,036	0,040	0,039
ПЛОЩАДЬ							
застройки	м <sup>2</sup>	43,9	43,9	43,9	43,9	43,9	43,9
общая	"	64,2	64,2	64,2	64,2	64,2	64,2
на расчётную единицу	"	0,0042	0,0042	0,0042	0,0042	0,0042	0,0042
РАСХОД МАТЕРИАЛОВ							
общий расход стали	т	15,5	16,4	16,7	18,1	18,3	20,3
стали, приведенной к классу А1	"	17,2	19,2	18,7	21,1	21,6	24,3
стали на расчётную едн.	кг	1,1	1,12	1,12	1,36	1,39	1,57
общий расход цемента	т	42,5	33,7	46,7	36,0	50,8	40,3
цемента, приведенного к М400	"	38,2	30,3	41,9	32,3	45,6	36,2
цемента на расчётн. едн.	кг	2,47	1,96	2,71	2,09	2,95	2,34
бетона	м <sup>3</sup>	14,1	31,7	14,1	35,3	14,1	38,0
железобетона	"	134,7	92,7	148,7	98,1	162,6	110,9
в т.ч. сборного	"	2,9	64,3	2,9	70,2	2,9	83,0
кирпича	тыс. шт.	18,6	18,6	18,6	18,6	18,6	18,6
СМЕТНАЯ СТОИМОСТЬ							
общая	тыс. руб.	31,54	35,29	33,22	36,87	35,30	39,44
на расчётную единицу	руб.	2,04	2,28	2,15	2,39	2,28	2,55
строительно-монтажных работ	тыс. руб.	27,11	30,86	28,79	32,44	30,87	35,01
на расчётную единицу	руб.	1,75	2,00	1,86	2,10	2,00	2,26
оборудования	"	4,43	4,43	4,43	4,43	4,43	4,43
I м <sup>3</sup> здания	"	50,4	58,32	49,95	57,26	50,2	57,98
I м <sup>2</sup> общей площади	"	422,3	480,7	448,4	505,3	480,8	545,3
ТРУДОВЫЕ ЗАТРАТЫ							
на здание	чел. день	554	451	569	474	596	514
на I м <sup>3</sup> здания	"	1,03	0,87	0,99	0,84	0,97	0,85
на расчётную единицу	"	0,036	0,029	0,037	0,031	0,039	0,033
ЭКСПЛУАТАЦИОННЫЕ ПОКАЗАТЕЛИ							
расход тепла на отопление	ккал/ч.	11300	11300	11300	11300	11300	11300
потребная мощность электроэнергии	кВт	12	12	12	12	12	12

<b>К</b> 2	УКРВОДОКАНАЛ-ПРОЕКТ	ВОДОПРИЕМНЫЕ БЕРЕГОВЫЕ КОЛОДЦЫ ДИАМЕТРОМ 6М ПРОИЗВОДИТЕЛЬНОСТЬЮ 20-180 Л/С	ТИПОВОЙ ПРОЕКТ 90I-I-6/80	Паспорт лист 2
------------	---------------------	--	---------------------------	----------------

## СТРОИТЕЛЬНЫЕ КОНСТРУКЦИИ:

Стены подземной части разработаны в монолитном и сборном железобетоне из индивидуальных панелей для наружных стен и панелей в опалубке по серии 3.006-2 вып. II-2 для внутренних стен, типоразмеров 6.

Стены надземной части - кирпичные.

Покрытие из сборных железобетонных плит по ГОСТу 2270I.I-77, типоразмеров I.

Крыша четырехсклонная рубероидная утепленная. Утеплитель - плитный пенобетон  $\gamma = 400$  кг/м<sup>3</sup> ГОСТ 5742-76.

Полы бетонные.

Перемычки сборные железобетонные по серии I.I38-10, вып. I, 2 типоразмеров 3.

Оконные переплеты деревянные по ГОСТу 12506-67, типоразмеров I.

Двери деревянные по ГОСТу 14624-69, типоразмеров I.

Отделка наружная - кирпичная кладка с расшивкой швов.

Отделка внутренняя - штукатурка кирпичных стен с последующей известковой покраской.

Наибольшая масса конструкция для монолитного варианта 3,3 т - плита покрытия, для сборного варианта II,6 т - стеновая панель.

## ИНЖЕНЕРНОЕ ОБОРУДОВАНИЕ:

Вентиляция - естественная.

Электроснабжение - кабельным вводом 380/220 в. от насосной станции.

Кран подвесной ручной однобалочный г.п. I т.

## ДОПОЛНИТЕЛЬНЫЕ ДАННЫЕ

Данный проект разработан взамем типового проекта 90I-I-6/72

Показатели приведены для колодца с эжекторной установкой без насоса производительностью 90-180 л/с в суглинистых грунтах.

За расчетную единицу принята производительность м<sup>3</sup>/сутки. Количество расчетных единиц 15452.

Срок действия проекта 90I-I-6/80 1984 г. установлен протоколом № 77 от 19.12.79 г. В/О "СовзводоканалНИИпроект"

## СОСТАВ ПРОЕКТА

Альбом I - Технологическая, архитектурно-строительная части, электрооборудование и технологический контроль.

Альбом II - Строительная часть /вариант подземной части со стенами в монолитном железобетоне/.

Альбом III - Строительная часть /вариант подземной части со стенами в сборном железобетоне/.

Альбом IV - Заказные спецификации.

Альбом V - Сметы.

Объем проектных материалов: 738 форматок

Проект распространяет: Свердловский филиал ЦИТИ  
620062, г.Свердловск, К-62,  
ул. Чебышева, 4.

Инв. №  
Паспорт № 04337I