

**ФРЕЗЫ ДИСКОВЫЕ  
ДЛЯ РАЗРЕЗКИ ТЕРМОПЛАСТИЧНЫХ  
ПЛАСТМАСС ДИАМЕТРОМ 315 И 400 мм****ГОСТ  
20328—74\*****Конструкция и размеры**Disk type milling cutters for cutting  
thermoplasts.  
Construction and dimensions**Взамен  
МН 5346—64**Постановлением Государственного комитета стандартов Совета Министров  
СССР от 28 ноября 1974 г. № 2627 срок введения установленс 01.01.76

Проверен в 1980 г.

**Несоблюдение стандарта преследуется по закону**

1. Настоящий стандарт распространяется на дисковые фрезы диаметром 315 и 400 мм, предназначенные для резки листов из винипласта и органического стекла и труб из винипласта и полиэтилена.

Стандарт соответствует международному стандарту ИСО 2296—72 в части размеров фрез  $D$  и  $d$ .

(Измененная редакция, Изм. № 1).

2. Конструкция и размеры фрез должны соответствовать указанным на чертеже и в таблице.

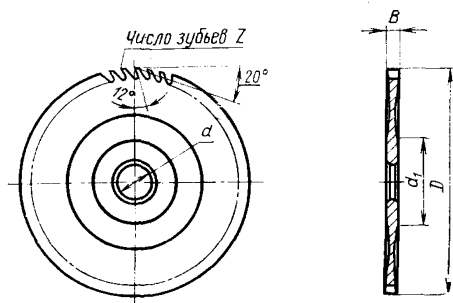

Издание официальное

Перепечатка воспрещена



\* Переиздание (декабрь 1987 г.) с Изменением № 1,  
утвержденным в сентябре 1980 г. (ИУС № 12—80).

Размеры, мм

Обозначение фрез	Применяемость	$D$	$B$	$d$	$d_1$	$z$
3420-3123		315	4	40	80	150
3420-3122		400	5	50	140	200

Пример условного обозначения фрезы диаметром  $D=315$  мм:

*Фреза 3420-3123 ГОСТ 20328—74*

3. Конструктивные элементы и геометрические параметры фрез указаны в рекомендуемом приложении.

4. Рекомендации по применению и эксплуатации фрез указаны в ГОСТ 20324—74.

5. Технические требования — по ГОСТ 20329—74.

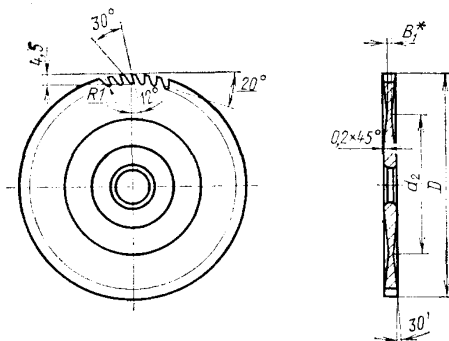
КОНСТРУКТИВНЫЕ ЭЛЕМЕНТЫ И ГЕОМЕТРИЧЕСКИЕ ПАРАМЕТРЫ  
ФРЕЗ

\* Размер для справок,

мм		
$D$	$B_1$	$d_2$
315	2,8	180
400	3,6	240