

**МЕХАНИЗМЫ КЛЕЩЕВЫЕ ДЛЯ ПОДАЧИ ЛЕНТЫ
ШИРИНОЙ до 71 мм****Основные и присоединительные размеры**

Tong-gripper mechanisms for strip feeding, maximum width 71 mm
Basic and coupling dimensions

**ГОСТ
21146—84**

Взамен ГОСТ 21146—75

ОКП 39 6190

Постановлением Государственного комитета СССР по стандартам от 20 декабря 1984 г. № 4845 срок введения установлен

с 01.01.86**Несоблюдение стандарта преследуется по закону**

1. Основные и присоединительные размеры клещевых механизмов должны соответствовать указанным на чертеже и в таблице.

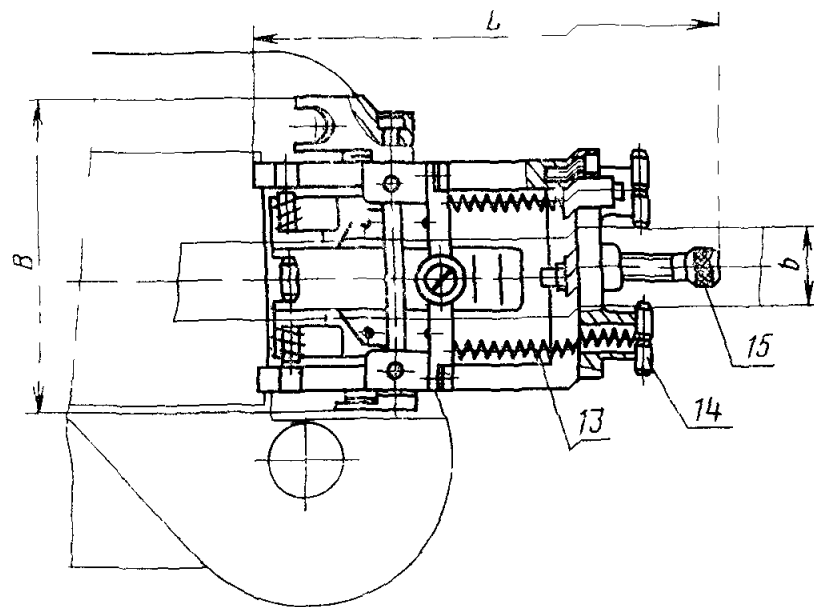
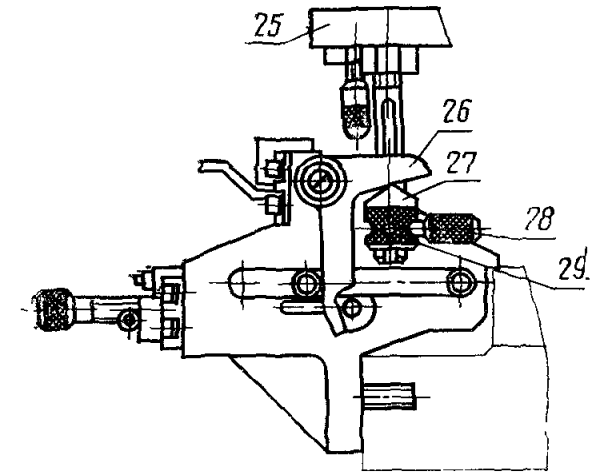
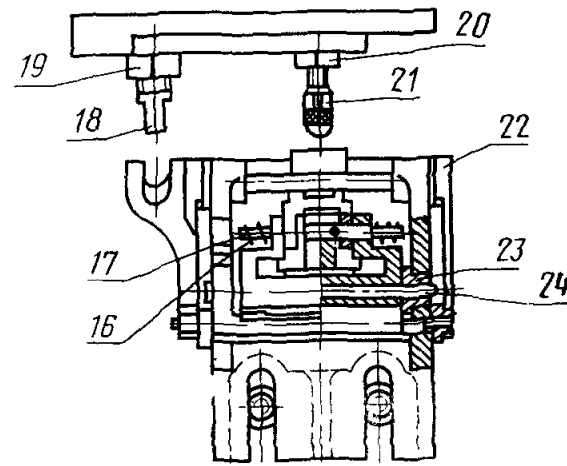
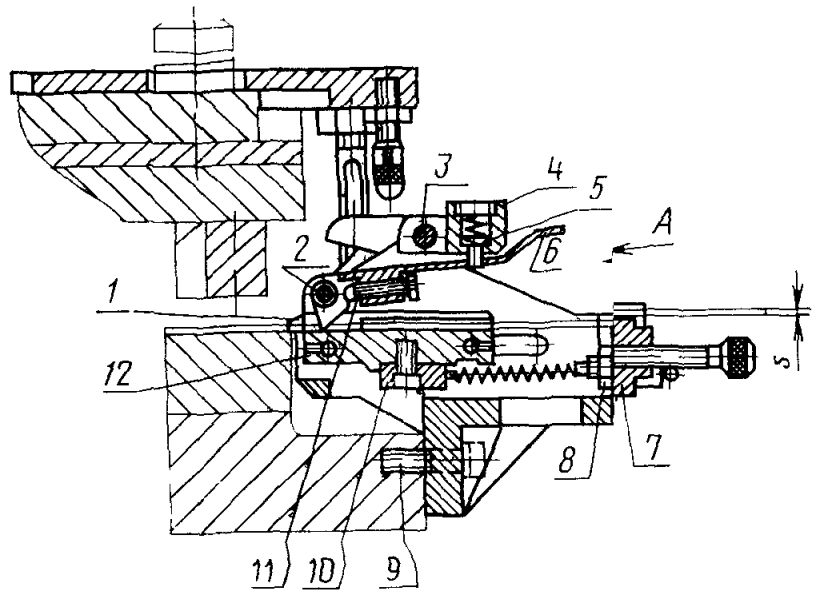

вид А повернуто

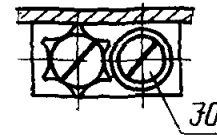

1—основание; 2—собачка; 3—ось рычага; 4—поперечина; 5—фиксатор; 6—рукоятка; 7—упорная планка; 8—гайка по ГОСТ 5927—70; 9—винт по ГОСТ 11738—84; 10—ведущая ось; 11—регулируемый винт; 12—каретка; 13—пружина по ГОСТ 18793—80; 14—палец; 15—упорный винт; 16—пружина по ГОСТ 18793—80; 17—ось; 18—стержень; 19, 20—гайка по ГОСТ 5927—70; 21—ударник; 22—вилка; 23—ролик; 24—ось каретки; 25—держатель; 26—рычаг; 27—сухарь; 28—стопорный винт; 29—спяная гайка; 30—стопорный винт

Размеры, мм

| Размеры штампуемого материала | | Шаг подачи | Точность шага подачи | Габариты механизма | |
|-------------------------------|----------|------------|----------------------|--------------------|----------|
| <i>s</i> | <i>b</i> | | | <i>B</i> | <i>L</i> |
| От 0,1 до 2,0 | До 48 | От 2 до 25 | $\pm 0,03$ | 75 | 110 |
| От 0,1 до 3,0 | До 71 | От 2 до 50 | $\pm 0,10$ | 100 | 175 |

2. Пример крепления клещевых механизмов к прессу дан в справочном приложении.

ПРИЛОЖЕНИЕ
Справочное

ПРИМЕР КРЕПЛЕНИЯ КЛЕЩЕВЫХ МЕХАНИЗМОВ К ПРЕССУ

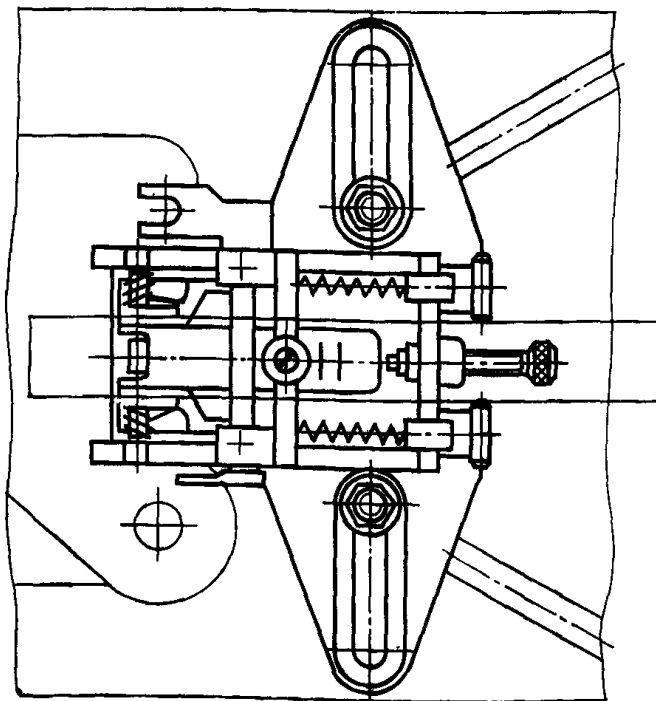
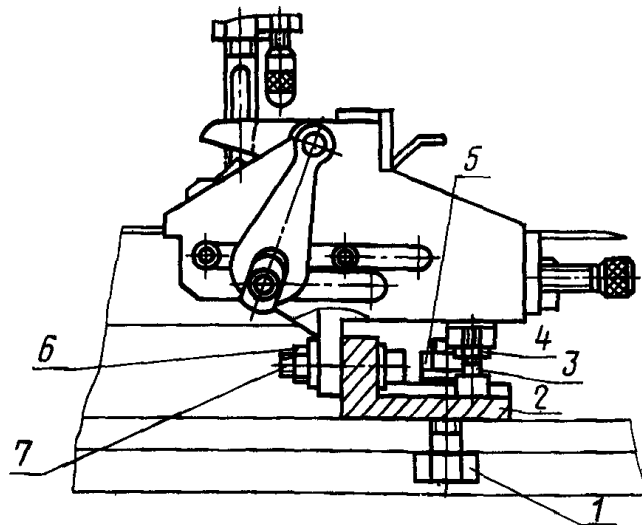

1—болт по ГОСТ 7798—70; 2—угольники; 3—винт по ГОСТ 11738—84; 4, 5, 6—гайки по ГОСТ 5927—70; 7—винт по ГОСТ 11738—84