

**ОПРАВКИ РАСТОЧНЫЕ КОНСОЛЬНЫЕ
С КРЕПЛЕНИЕМ РЕЗЦА ПОД УГЛОМ 90°
И ХВОСТОВИКОМ КОНУСНОСТЬЮ 7 : 24**

Конструкция и размеры

Console boring bars with cutter
fitting at 90° and 7 : 24 cone shank.
Design and dimensions

**ГОСТ
21224-75***

Постановлением Государственного комитета стандартов Совета Министров СССР
от 12 ноября 1975 г. № 2838 срок введения установлен

с 01.01.77

Проверен в 1981 г.

Несоблюдение стандарта преследуется по закону

1. Настоящий стандарт распространяется на расточные консольные оправки с креплением резца под углом 90° и хвостовиком конусностью 7 : 24, предназначенные для обработки сквозных отверстий.

Стандарт соответствует стандарту СТ СЭВ 212—75 и международному стандарту ИСО 2583—72 (А) в части, касающейся размеров.

2. Конструкция и размеры оправок должны соответствовать указанным на чертеже и в таблице.

Издание официальное

Перепечатка воспрещена

★

* Переиздание (декабрь 1987 г.) с Изменением № 1,
утвержденным в феврале 1982 г. (ИУС 6—82).

Исполнение 1

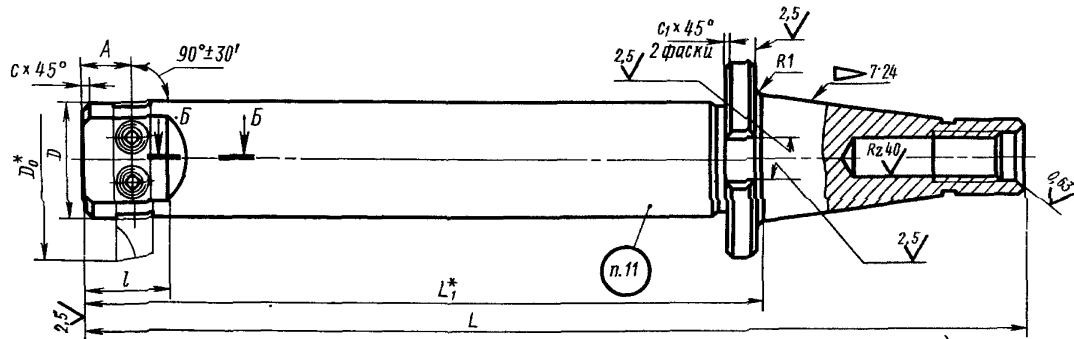

При D более размера между пазами под шпонку

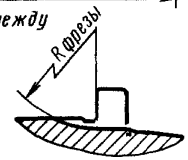
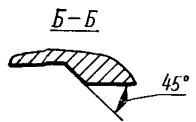

Исполнение 2

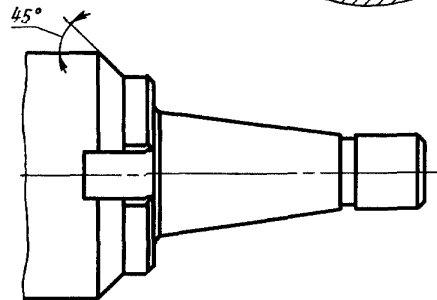

* Размеры для справок.

Размеры, мм

| Обозначение оправок | Применяемость | Исполнение | Диаметр растачивания D_0 | Обозначение конуса | D | Сечение реза | L | A | L_1 | l | c | c_1 | Масса, кг, не более |
|---------------------|---------------|------------|----------------------------|--------------------|-------|--------------|-------|-------|-------|------|------|-------|---------------------|
| 6300-0801 | | 1 | От 35 до 50 | 40 | 25 | 8×8 | 190 | 14 | 96,6 | 25 | 1,6 | 1 | 0,93 |
| 6300-0802 | | | От 45 до 60 | | 32 | 10×10 | 200 | | 106,6 | | | | 1,15 |
| 6300-0803 | | | | | | 300 | 206,6 | | 1,80 | | | | |
| 6300-0804 | | | От 55 до 75 | | 40 | 12×12 | 240 | 17 | 146,6 | 30 | 1,88 | | |
| 6300-0805 | | | | | | 360 | 266,6 | 3,07 | | | | | |
| 6300-0806 | | | От 70 до 95 | | 50 | 16×16 | 260 | 20 | 166,6 | 36 | 2,92 | | |
| 6300-0807 | | | | | | 420 | 326,6 | 5,31 | | | | | |
| 6300-0808 | | | От 90 до 120 | | 63 | 20×20 | 300 | 24 | 206,6 | 42 | 5,22 | | |
| 6300-0809 | | | | | | 500 | 406,6 | 10,12 | | | | | |
| 6300-0811 | | 2 | От 110 до 150 | 80 | 25×25 | 30 | 126,6 | 50 | 3,0 | 4,63 | | | |
| 6300-0812 | | | От 140 до 190 | 100 | 32×32 | 40 | 71 | 5,0 | 6,71 | | | | |
| 6300-0813 | | 1 | От 35 до 50 | 45 | 25 | 8×8 | 200 | 14 | 93,2 | 25 | 1,6 | 2,0 | 1,88 |
| 6300-0814 | | | От 45 до 60 | | 32 | 10×10 | 210 | | 103,2 | | | | 2,10 |
| 6300-0815 | | | | | | 320 | 213,2 | | 2,80 | | | | |
| 6300-0816 | | | От 55 до 75 | | 40 | 12×12 | 260 | 17 | 153,2 | 30 | 2,88 | | |
| 6300-0817 | | | | | | 380 | 273,2 | 4,08 | | | | | |
| 6300-0818 | | | От 70 до 95 | | 50 | 16×16 | 280 | 20 | 173,2 | 36 | 3,92 | | |
| 6300-0819 | | | | 430 | 323,2 | 6,23 | | | | | | | |

Размеры, мм

Продолжение

| Обозначение оправок | Применяемость | Исполнение | Диаметр растачивания D_c | Обозначение конуса | D | Сечение реза | L | A | L_1 | l | c | c_1 | Масса, кг. Не более | |
|---------------------|---------------|---------------|----------------------------|--------------------|-------|--------------|-------|-------|-------|-------|-------|-------|---------------------|------|
| 6300-0821 | | 1 | От 90 до 120 | 45 | 63 | 20×20 | 320 | 24 | 213,2 | 42 | 2,0 | 1 | 6,68 | |
| 6300-0822 | | | | | | 500 | 393,2 | | 10,99 | | | | | |
| 6300-0823 | | От 110 до 150 | 80 | | 25×25 | 240 | 30 | 50 | 3,0 | 6,55 | | | | |
| 6300-0824 | 2 | От 140 до 190 | 100 | | 32×32 | | 40 | 133,2 | 71 | 5,0 | 9,08 | | | |
| 6300-0825 | | 1 | От 45 до 60 | 50 | 32 | 10×10 | 260 | 14 | 233,2 | 25 | 1,6 | 2 | 2,79 | |
| 6300-6826 | | | | | | 360 | 233,2 | | 3,42 | | | | | |
| 6300-0827 | | От 55 до 75 | 40 | | 12×12 | 280 | 17 | 153,2 | 30 | 2,0 | 3,39 | | | |
| 6300-0828 | | | 400 | | 273,2 | 4,68 | | | | | | | | |
| 6300-0829 | | От 70 до 95 | 50 | 50 | 16×16 | 300 | 20 | 173,2 | 36 | | 2,0 | 4,41 | | |
| 6300-0831 | | | | | 450 | 323,2 | | 6,73 | | | | | | |
| 6300-0832 | | 1 | От 90 до 120 | 55 | 63 | 20×20 | 340 | 24 | | 213,2 | | 42 | 3 | 6,76 |
| 6300-0833 | | | | | | 530 | 403,2 | | | 11,49 | | | | |
| 6300-0834 | | От 110 до 150 | 80 | | 25×25 | 340 | 30 | 213,2 | 50 | 3,0 | 9,55 | | | |
| 6300-0835 | | | | | | 530 | | 403,2 | | | 17,00 | | | |
| 6300-0836 | | От 140 до 190 | 100 | 32×32 | 250 | 40 | 123,2 | 71 | 5,0 | 8,45 | | | | |
| 6300-0837 | | 1 | От 45 до 60 | 55 | 32 | 10×10 | 280 | 14 | 115,2 | 25 | 1,6 | 3 | 4,88 | |
| 6300-0838 | | | | | | 380 | 215,2 | | 5,51 | | | | | |
| 6300-0839 | | От 55 до 75 | 40 | | 12×12 | 300 | 17 | 135,2 | 30 | 2,0 | 5,41 | | | |
| 6300-0841 | | | | | | 420 | | 255,2 | | | 6,60 | | | |

| Обозначение оправок | Применяемость | Исполнение | Диаметр растачивания D_0 | Обозначение конуса | D | Сечение реза | L | A | L_1 | l | c | c_1 | Масса, кг, не более | | | | | | | |
|---------------------|---------------|---------------|----------------------------|--------------------|-------|---------------|-------|-------|-------|-------|-----|-------|---------------------|---------------|-------|-------|-------|-----|--|-------|
| 6300-0842 | | 1 | От 70 до 95 | 55 | 50 | 16×16 | 320 | 20 | 155,2 | 36 | 2,0 | | 6,33 | | | | | | | |
| 6300-0843 | 480 | | | | | | 315,2 | | 8,80 | | | | | | | | | | | |
| 6300-0844 | 380 | | | | | | 215,2 | | 7,98 | | | | | | | | | | | |
| 6300-0845 | | | От 90 до 120 | | 63 | 20×20 | 560 | 24 | 395,2 | 42 | 50 | 3,0 | | 12,89 | | | | | | |
| 6300-0846 | 420 | | | | | | 255,2 | | 13,35 | | | | | | | | | | | |
| 6300-0847 | 670 | | | | | | 505,2 | | 23,20 | | | | | | | | | | | |
| 6300-0848 | | | От 110 до 150 | | 80 | 25×25 | 480 | 40 | 315,2 | 71 | 5,0 | 3 | | 21,90 | | | | | | |
| 6300-0849 | 800 | | | | | | 635,2 | | 41,70 | | | | | | | | | | | |
| 6300-0851 | 125 | | | | | | 175,2 | | 18,62 | | | | | | | | | | | |
| 6300-0852 | | 2 | От 200 до 270 | 60 | 160 | 40×40 | 340 | 55 | 175,2 | 90 | | 27,50 | | | | | | | | |
| 6300-0853 | | От 70 до 95 | 50 | | 16×16 | 480 | 20 | 273,2 | 36 | 2,0 | | | 11,93 | | | | | | | |
| 6300-0854 | | | | | | От 90 до 120 | | 63 | | | | | 20×20 | 530 | 24 | 323,2 | 42 | 3,0 | | 14,74 |
| 6300-0855 | | | | | | | | | | | | | | От 110 до 150 | | 80 | | | | 25×25 |
| 6300-0856 | | От 140 до 190 | 100 | | 32×32 | 670 | 40 | 463,2 | 71 | | | | 24,62 | | | | | | | |
| 6300-0857 | | | | | | От 180 до 210 | | 125 | | | | | 40 | 42 | 193,2 | 80 | 23,74 | | | |
| 6300-0858 | | От 200 до 270 | 160 | | 40×40 | | 55 | | 90 | 32,84 | | | | | | | | | | |

Пример условного обозначения оправки для конца шпинделя с конусом 40, размерами $D=25$ мм и $L=190$ мм:

Оправка 6300-0801 ГОСТ 21224-75

1, 2. (Измененная редакция, Изм. № 1).

3, 4. (Исключены, Изм. № 1).

5. Размеры концов оправок и технические требования к ним — по ГОСТ 24644—81.

(Измененная редакция, Изм. № 1).

6. Канавка для выхода шлифовального круга — по ГОСТ 8820—69.

7. Конструкция и размеры крепления резцов — по ГОСТ 13895—75.

8. Неуказанные предельные отклонения размером по $\pm \frac{IT14}{2}$.

(Измененная редакция, Изм. № 1).

9. Параметр шероховатости поверхностей канавок и фасок по ГОСТ 2789—73 должен быть $Rz \leq 40$ мкм.

10. Остальные технические требования — по ГОСТ 17166—71.

(Измененная редакция, Изм. № 1).

11. Маркировать: обозначение оправки и товарный знак предприятия-изготовителя.