

**ЗЕНКЕРЫ ЦЕЛЬНЫЕ ТВЕРДОСПЛАВНЫЕ  
С КОНИЧЕСКИМ ХВОСТОВИКОМ  
ДЛЯ ОБРАБОТКИ ДЕТАЛЕЙ ИЗ НЕРЖАВЕЮЩИХ  
И ЖАРОПРОЧНЫХ СТАЛЕЙ И СПЛАВОВ**

**Конструкция и размеры**

Solid carbide tipped counterbores with conical shank  
for machining stainless and high-temperature  
steels and alloys.

Design and dimensions

**ГОСТ  
21544-76\***

ОКП 39 1622

Постановлением Государственного комитета стандартов Совета Министров СССР  
от 4 февраля 1976 г. № 319 срок введения установлен

с 01.01.77

Проверен в 1983 г.

**Несоблюдение стандарта преследуется по закону**

1. Настоящий стандарт распространяется на цельные твердосплавные зенкеры с коническим хвостовиком, предназначенные для предварительной (зенкер № 1) и окончательной (зенкер № 2) обработки сквозных отверстий с полем допуска по Н11 в деталях из нержавеющей и жаропрочных сталей и сплавов.

Стандарт полностью соответствует СТ СЭВ 841-78.

(Измененная редакция, Изм. № 1).

2. Конструкция и размеры зенкеров должны соответствовать указанным на чертеже и в таблице.

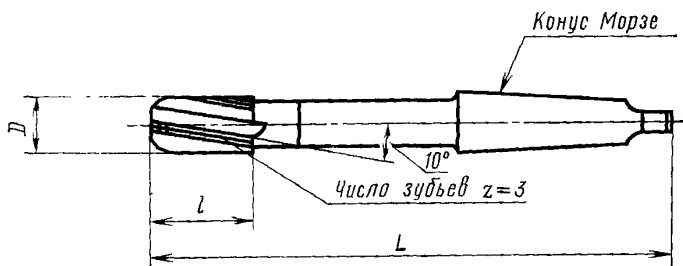

Издание официальное

Перепечатка воспрещена



\* Переиздание (декабрь 1984 г.) с Изменением № 1, утвержденным  
в декабре 1983 г. (ИУС 4-84).

мм

Обозначение зенкеров	Применяе- мость	D для рядов			L	l
		1	2	3		
2320-2501		—	—	7,80	156	18
2320-2502		8	—	—		
2320-2503		—	—	8,80	162	20
2320-2504		9	—	—		
2320-2505		—	—	9,80	168	
2320-2506		10	—	—		
2320-2507		—	—	10,75	175	22
2320-2508		11	—	—		
2320-2509		—	—	11,75		
2320-2511		12	—	—	182	

Примечание. Зенкеры диаметрами по 1-му ряду являются предпочтительными для применения.

Пример условного обозначения зенкера № 1 диаметром  $D=10$  мм:

*Зенкер 2320-2506 1 ГОСТ 21544—76*

3. Конус Морзе — по ГОСТ 25557—82.
4. Центровые отверстия — формы В по ГОСТ 14034—74. Допускается для центровых отверстий форма R.
- 3, 4. **(Измененная редакция, Изм. № 1).**
5. Технические требования — по ГОСТ 21545—76.
6. Элементы конструкции и геометрические параметры зенкерov указаны в рекомендуемом приложении.

**ЭЛЕМЕНТЫ КОНСТРУКЦИИ И ГЕОМЕТРИЧЕСКИЕ ПАРАМЕТРЫ  
РЕЖУЩЕЙ ЧАСТИ ЗЕНКЕРОВ**

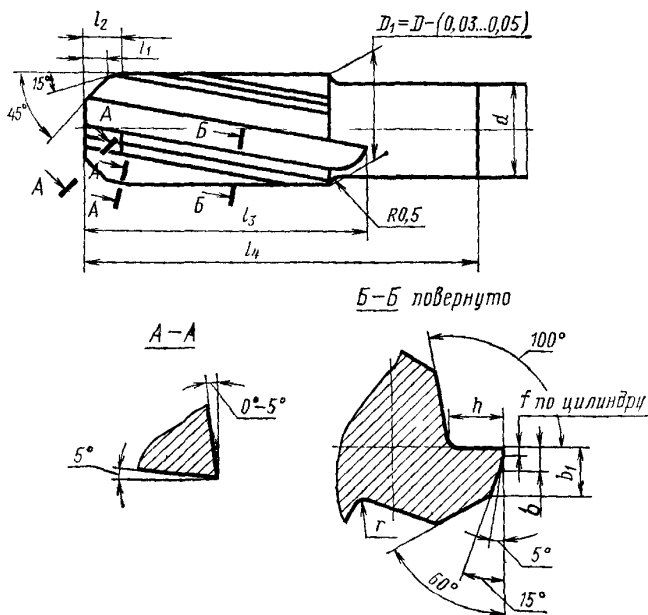

мм

Диаметр $D$	$l$	$l_1$	$l_2$	$l_3$	$l_4$	$d$ (поле допуска IT9)	$h$ (поле допуска IT14) $\pm \frac{\quad}{2}$	$r$	$f$	$b$	$b$ (поле допуска IT12) $\pm \frac{\quad}{2}$
7,80	18			25	34	6,0	1,95	0,8	0,30	1,20	1,80
8,00		1,50	2,00			6,5	2,08		0,40	1,35	2,00
8,80							2,21			1,40	2,10
9,00	20			27	36	7,0	2,34		1,55	1,50	2,25
9,80		2,00	2,50				2,47			1,60	2,35
10,00						8,0	2,60		1,70	1,60	2,40
10,75							2,73			1,75	2,50
11,00							2,86		0,45	1,75	2,58
11,75	22	2,15	2,65	29	38	9,0	2,99			1,85	2,72
12,00						10,0	3,12			1,90	2,80

(Измененная редакция, Изм. № 1).