



ГОСУДАРСТВЕННЫЙ СТАНДАРТ
СОЮЗА ССР

**АППАРАТЫ ТЕЛЕГРАФНЫЕ
БУКВОПЕЧАТАЮЩИЕ
СТАРТСТОПНЫЕ ПЯТИЭЛЕМЕНТНОГО КОДА
ШРИФТЫ. РАЗМЕРЫ СИМВОЛОВ И ИХ НАЧЕРТАНИЕ
ГОСТ 21755-76**

Издание официальное

ГОСУДАРСТВЕННЫЙ КОМИТЕТ СТАНДАРТОВ
СОВЕТА МИНИСТРОВ СССР
Москва

**АППАРАТЫ ТЕЛЕГРАФНЫЕ
БУКВОПЕЧАТАЮЩИЕ
СТАРТСТОПНЫЕ ПЯТИЭЛЕМЕНТНОГО КОДА
Шрифты. Размеры символов и их начертание**

**ГОСТ
21755—76**

Printing teletypes for 5-elements code.
Fonts. Symbol size and his contour

Постановлением Государственного комитета стандартов Совета Министров СССР от 27 апреля 1976 г. № 957 срок действия установлен

с 01.01. 1978 г.
до 01.01. 1983 г.

Несоблюдение стандарта преследуется по закону

1. Настоящий стандарт распространяется на телеграфные буквопечатающие стартстопные аппараты пятиэлементного кода и устанавливает состав, начертание и размеры символов (букв, цифр, знаков) шрифтов для визуального чтения, размещаемых на литероносителях телеграфных аппаратов, кроме аппаратов с мозаичной печатью, узким рулоном и печатающих реперфораторов.

2. Стандарт устанавливает три типоразмера шрифтов в зависимости от высоты h и ширины b прямоугольника, охватывающего номинальный рисунок средней линии штриха любого символа (черт. 1—72).

3. Форма и размеры символов по средней линии штриха должны соответствовать приведенным на черт. 1—72.

4. В состав набора символов шрифта должны входить:

- а) 31 русская прописная буква (А—Я);
- б) 26 латинских прописных букв (А—Z);
- в) 10 цифр;
- г) 19 специальных символов:
 - : двоеточие;
 - = знак равенства;
 - + плюс;
 - ≡ перевод строки;
 - тире;
 -) правая круглая скобка;
 - (левая круглая скобка;
 - / дробная черта
 - ▷ регистр, буквы русские;
 - ◇ пробел;
 - △ регистр, цифры;

⊕ кто там;

< возврат каретки;
▽ регистр, буквы латинские;
' апостроф;
, запятая;
. точка;

☎ звонок;

? вопросительный знак.

5. Состав набора символов шрифта должен соответствовать указанному на черт. 74. Засечки на символах должны иметь форму и размеры в соответствии с черт. 1—73. Допускается изготавливать символы без засечек.

6. Рекомендуется следующая ширина штриха на отпечатке:

- 0,45±0,15 мм — для I типоразмера,
- 0,45±0,15 мм — для II типоразмера,
- 0,5±0,2 мм — для III типоразмера.

7. Заштрихованные на черт. 57, 69—71 части символов являются сплошными печатающими поверхностями.

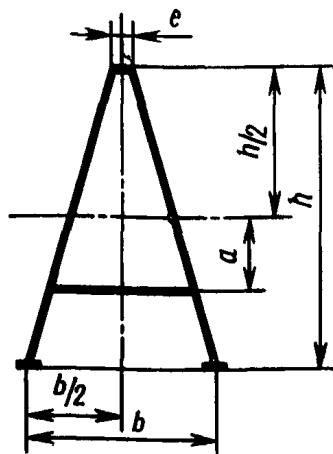

мм

Типоразмеры	h	b	a	e
I	2,5	1,6	0,6	0,1
II	2,8	1,8	0,65	0,1
III	3,5	2,4	0,8	0,15

Черт. 1

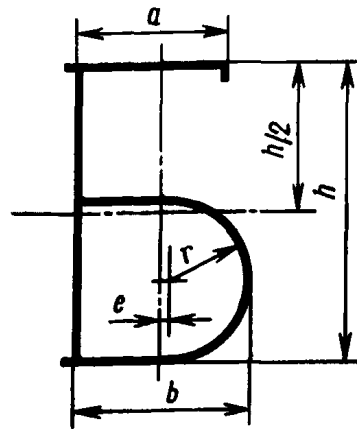

мм

Типоразмеры	h	b	a	e	r
I	2,5	1,3	1,15	0,05	0,65
II	2,8	1,45	1,25	0,06	0,75
III	3,5	2,0	1,8	0,07	0,9

Черт. 2

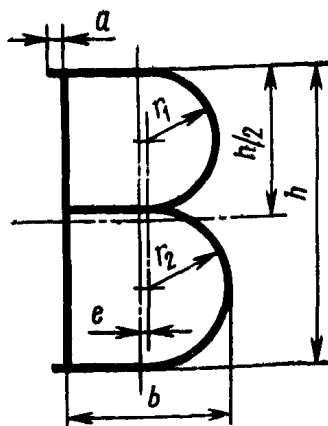

мм

Типоразмеры	h	b	a	e	r ₁	r ₂
I	2,5	1,3	0,15	0,05	0,6	0,65
II	2,8	1,5	0,15	0,06	0,65	0,75
III	3,5	1,8	0,2	0,07	0,8	0,95

Черт. 3

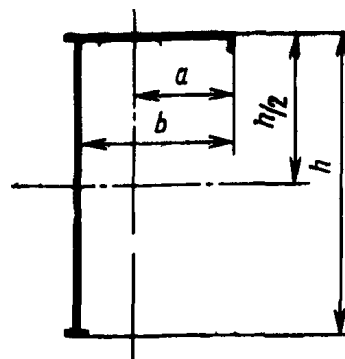

мм

Типоразмеры	h	b	a
I	2,5	1,3	0,8
II	2,8	1,5	0,9
III	3,5	1,8	1,0

Черт. 4

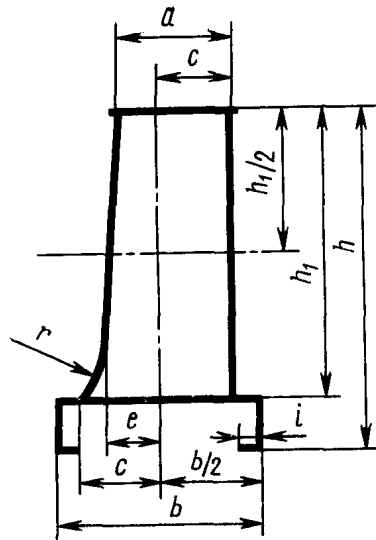

мм

Типоразмеры	h_1	h	a	c	b	t	e	r
I	2,5	2,9	0,95	0,65	1,7	0,15	0,45	0,1
II	2,8	3,3	1,1	0,75	1,9	0,17	0,5	1,1
III	3,5	4,1	1,3	0,9	2,4	0,2	0,7	1,4

Черт. 5

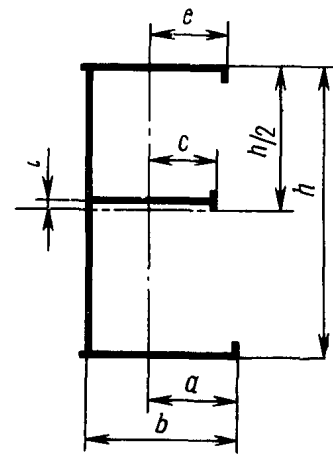

мм

Типоразмеры	h	b	a	t	e	c
I	2,5	1,3	0,75	0,05	0,7	0,6
II	2,8	1,5	0,85	0,06	0,8	0,65
III	3,5	1,8	1,05	0,07	1,0	0,85

Черт. 6

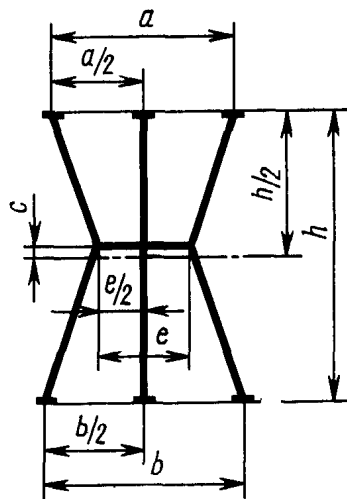

мм

Типоразмеры	h	b	a	e	c
I	2,5	1,7	1,6	0,8	0,05
II	2,8	1,9	1,8	0,9	0,06
III	3,5	2,4	2,2	1,2	0,07

Черт. 7

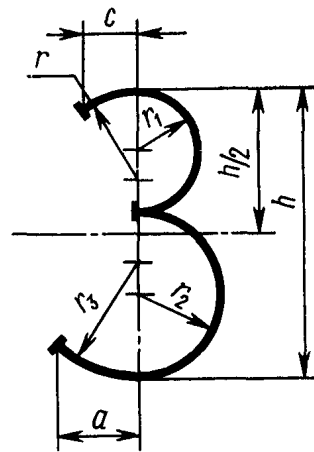

мм

Типоразмеры	h	c	a	r	r_1	r_2	r_3
I	2,5	0,45	0,7	0,8	0,55	0,7	1,0
II	2,8	0,5	0,8	0,9	0,6	0,8	1,15
III	3,5	0,65	1,0	1,2	0,75	1,0	1,5

Черт. 8

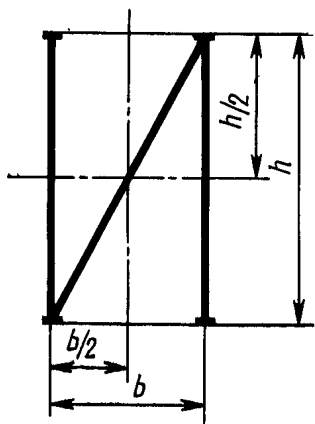

мм

Типоразмеры	h	b
I	2,5	1,3
II	2,8	1,5
III	3,5	1,8

Черт. 9

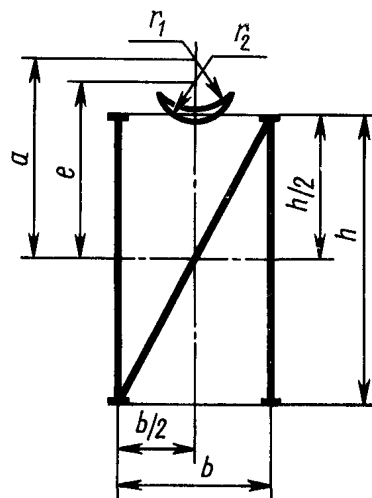

мм

Типоразмеры	h	b	a	e	r_1	r_2
I	2,5	1,3	1,7	1,5	0,4	0,3
II	2,8	1,5	1,9	1,7	0,45	0,35
III	3,5	1,8	2,4	2,0	0,55	0,4

Черт. 10

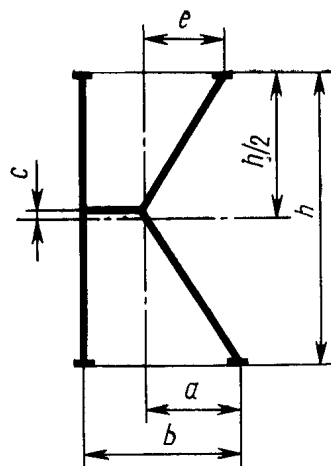

мм

Типоразмеры	h	b	a	c	e
I	2,5	1,4	0,8	0,05	0,7
II	2,8	1,5	0,9	0,06	0,8
III	3,5	1,9	1,2	0,07	1,0

Черт. 11

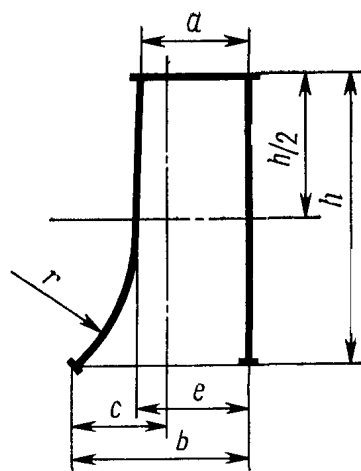

мм

Типоразмеры	h	a	e	c	b	r
I	2,5	0,9	1,0	0,8	1,5	1,7
II	2,8	1,1	1,2	0,9	1,7	2,15
III	3,5	1,3	1,45	1,2	2,1	2,5

Черт. 12

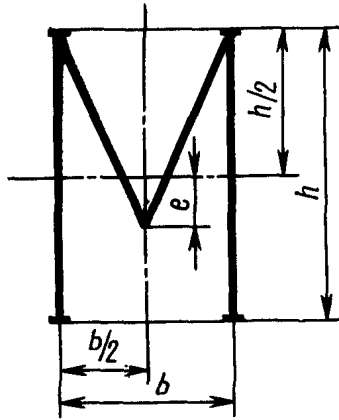

ММ

Типоразмеры	h	b	e
I	2,5	1,5	0,4
II	2,8	1,7	0,45
III	3,5	2,2	0,55

Черт. 13

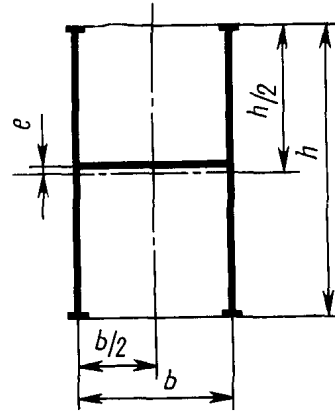

ММ

Типоразмеры	h	b	e
I	2,5	1,3	0,05
II	2,8	1,5	0,06
III	3,5	1,8	0,07

Черт. 14

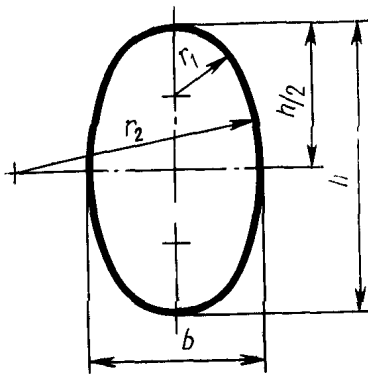

ММ

Типоразмеры	h	b	r_1	r_2
I	2,5	1,5	0,6	2,1
II	2,8	1,7	0,75	2,4
III	3,5	2,1	0,85	2,95

Черт. 15

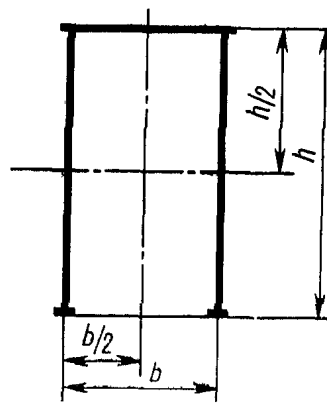

ММ

Типоразмеры	h	b
I	2,5	1,3
II	2,8	1,5
III	3,5	1,8

Черт. 16

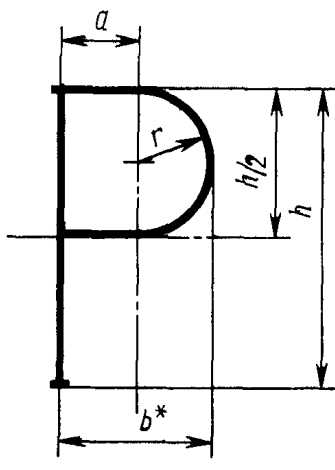

* Размер для справок

мм				
Типоразмеры	h	b	a	r
I	2,5	1,3	0,65	0,65
II	2,8	1,5	0,75	0,75
III	3,5	1,9	0,95	0,95

Черт. 17

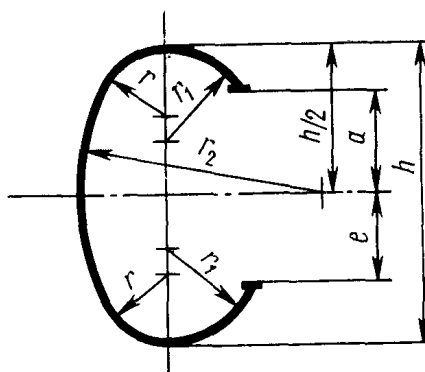

мм						
Типоразмеры	h	e	a	r	r_1	r_2
I	2,5	0,75	0,9	0,6	0,8	2,1
II	2,8	0,85	1,0	0,7	0,9	2,4
III	3,5	1,05	1,25	0,85	1,2	2,95

Черт. 18

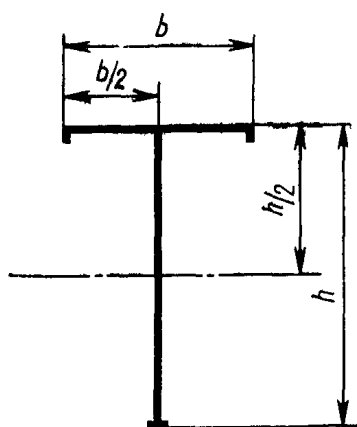

мм		
Типоразмеры	h	b
I	2,5	1,6
II	2,8	1,8
III	3,5	2,4

Черт. 19

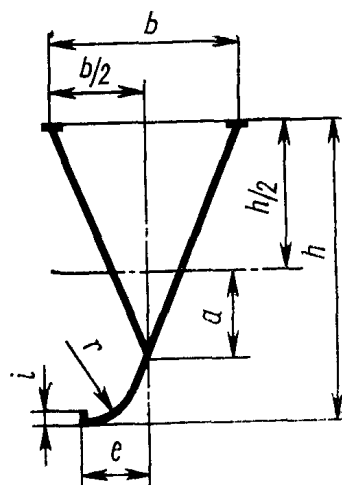

мм						
Типоразмеры	h	b	a	l	e	r
I	2,5	1,5	0,65	0,1	0,55	0,5
II	2,8	1,7	0,75	0,1	0,6	0,55
III	3,5	2,1	0,9	0,15	0,75	0,7

Черт. 20

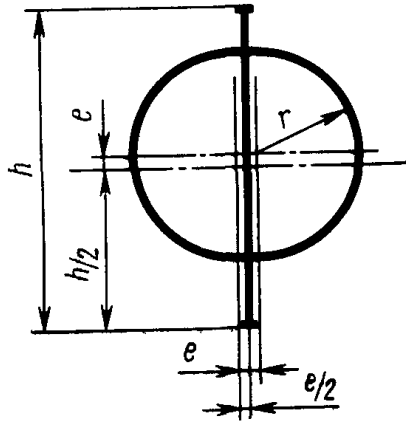

мм

Типо-размеры	h	e	r
I	2,5	0,1	0,8
II	2,8	0,1	0,9
III	3,5	0,15	1,2

Черт 21

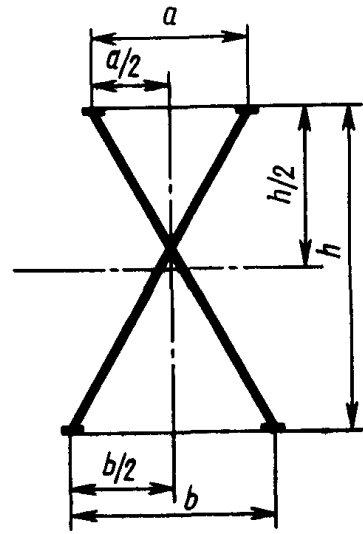

мм

Типо-размеры	h	a	b
I	2,5	1,3	1,6
II	2,8	1,5	1,8
III	3,5	1,8	2,2

Черт. 22

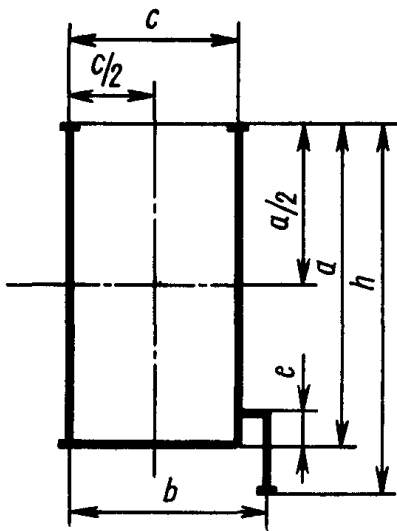

мм

Типо-размеры	a	h	c	b	e
I	2,5	2,9	1,3	1,5	0,3
II	2,8	3,3	1,5	1,7	0,4
III	3,5	4,1	1,8	2,2	0,5

Черт 23

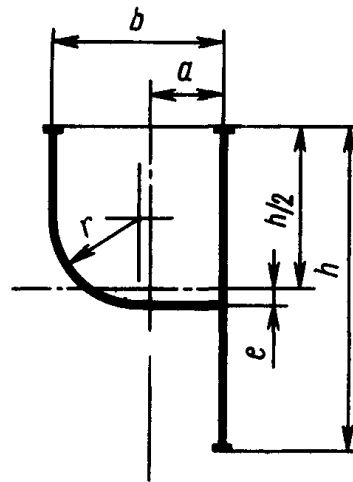

мм

Типо-размеры	h	b	a	r	e
I	2,5	1,3	0,55	0,65	0,1
II	2,8	1,5	0,6	0,75	0,1
III	3,5	1,8	0,75	0,9	0,15

Черт 24

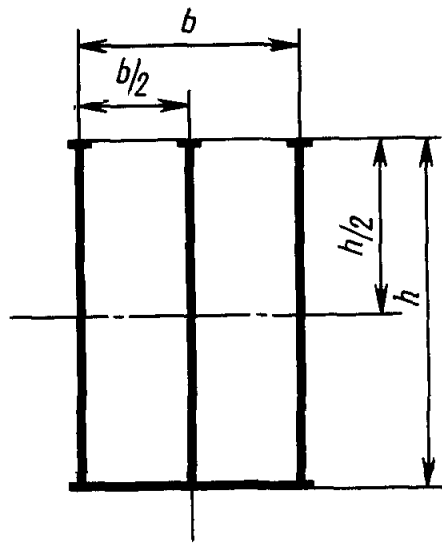

мм

Типо-размеры	h	b
I	2,5	1,6
II	2,8	1,8
III	3,5	2,4

Черт. 25

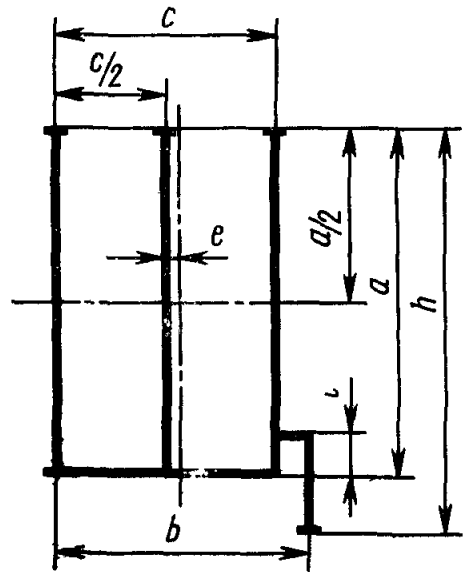

мм

Типо-размеры	a	h	c	b	e	i
I	2,5	2,9	1,6	1,8	0,1	0,3
II	2,8	3,3	1,8	2,0	0,1	0,4
III	3,5	4,1	2,2	2,5	0,15	0,5

Черт. 26

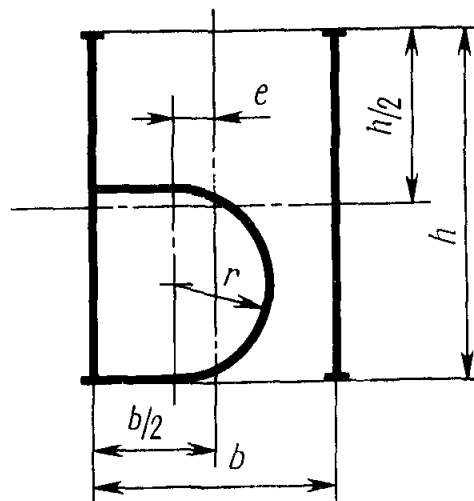

мм

Типо-размеры	h	b	e	r
I	2,5	1,7	0,25	0,65
II	2,8	1,9	0,28	0,75
III	3,5	2,4	0,35	0,9

Черт 27

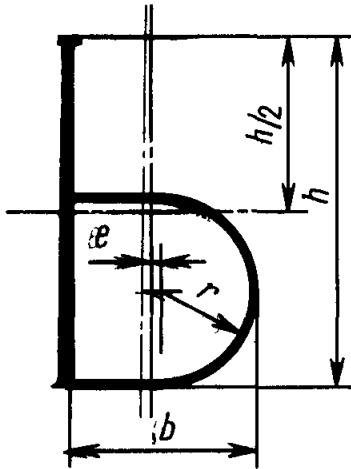

мм

Типо-размеры	h	b	e	r
I	2,5	1,3	0,05	0,65
II	2,8	1,5	0,06	0,75
III	3,5	1,8	0,07	0,9

Черт. 28

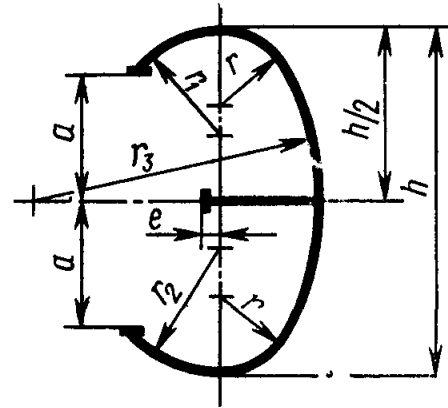

мм

Типо-размеры	h	a	r	r_1	r_2	r_3	e
I	2,5	0,85	0,6	0,8	0,9	2,1	0,1
II	2,8	0,95	0,65	0,9	1,0	2,4	0,1
III	3,5	1,2	0,85	1,2	1,25	2,95	0,15

Черт. 29

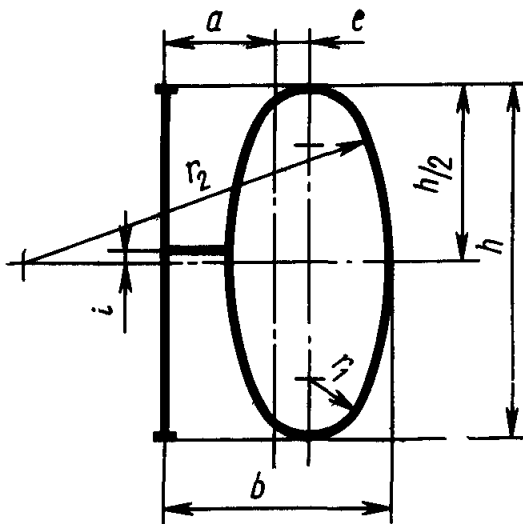

мм

Типо-размеры	h	b	a	e	i	r_1	r_2
I	2,5	1,6	0,8	0,25	0,05	0,4	2,6
II	2,8	1,8	0,9	0,28	0,06	0,45	3,0
III	3,5	2,4	1,2	0,35	0,07	0,55	3,6

Черт. 30

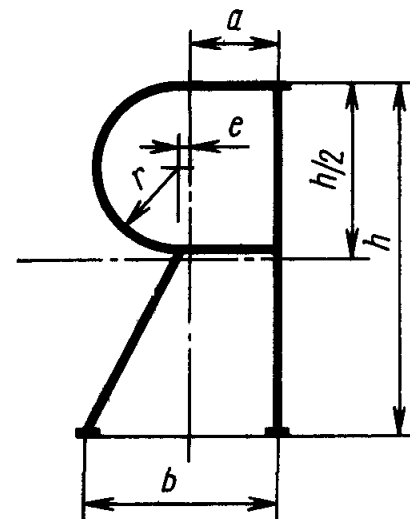

мм

Типо-размеры	h	b	a	e	r
I	2,5	1,4	0,65	0,05	0,6
II	2,8	1,6	0,75	0,06	0,65
III	3,5	2,0	0,9	0,07	0,85

Черт. 31

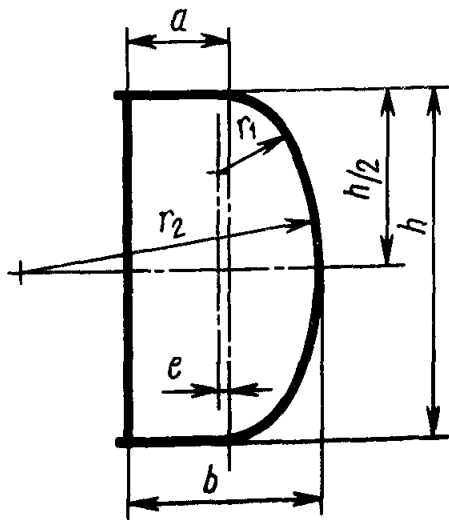

мм

Типо-размеры	<i>h</i>	<i>b</i>	<i>a</i>	<i>e</i>	<i>r</i> ₁	<i>r</i> ₂
I	2,5	1,4	0,7	0,05	0,6	2,1
II	2,8	1,5	0,8	0,06	0,65	2,4
III	3,5	1,95	1,0	0,07	0,85	3,0

Черт. 32

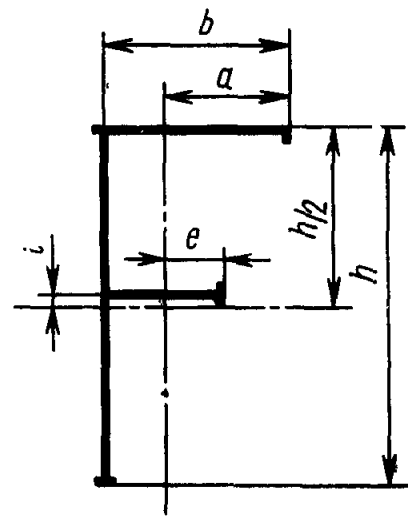

мм

Типо-размеры	<i>h</i>	<i>b</i>	<i>a</i>	<i>e</i>	<i>t</i>
I	2,5	1,3	0,8	0,35	0,05
II	2,8	1,5	0,9	0,4	0,06
III	3,5	1,8	1,1	0,5	0,07

Черт. 33

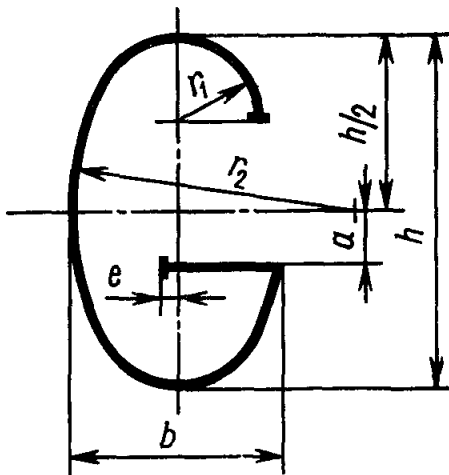

мм

Типо-размеры	<i>h</i>	<i>b</i>	<i>a</i>	<i>e</i>	<i>r</i> ₁	<i>r</i> ₂
I	2,5	1,4	0,4	0,1	0,6	2,1
II	2,8	1,65	0,45	0,1	0,75	2,4
III	3,5	2,05	0,55	0,15	0,85	2,95

Черт. 34

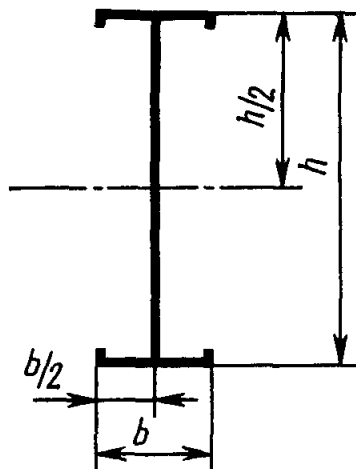

мм

Типо-размеры	<i>h</i>	<i>b</i>
I	2,5	0,8
II	2,8	0,9
III	3,5	1,2

Черт. 35

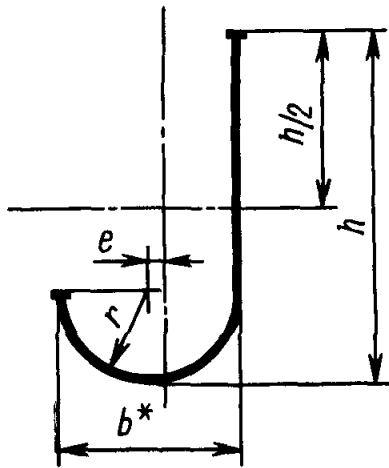

* Размер для справок.
мм

Типо-размеры	h	b	e	r
I	2,5	1,3	0,1	0,65
II	2,8	1,5	0,1	0,75
III	3,5	1,8	0,15	0,9

Черт. 36

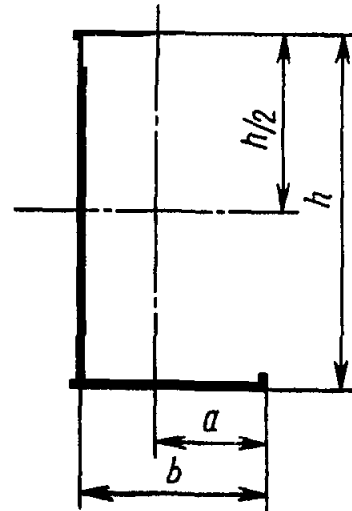

мм

Типо-размеры	h	b	a
I	2,5	1,3	0,8
II	2,8	1,5	0,9
III	3,5	1,8	1,3

Черт. 37

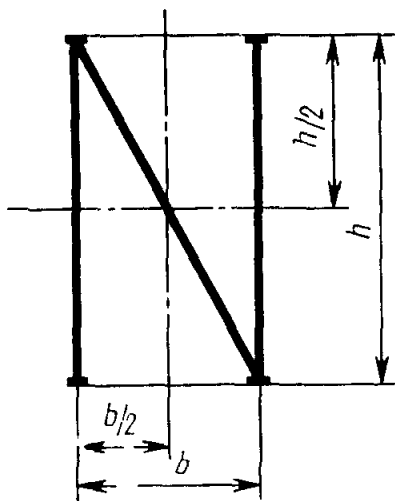

мм

Типо-размеры	h	b
I	2,5	1,3
II	2,8	1,5
III	3,5	1,8

Черт. 38

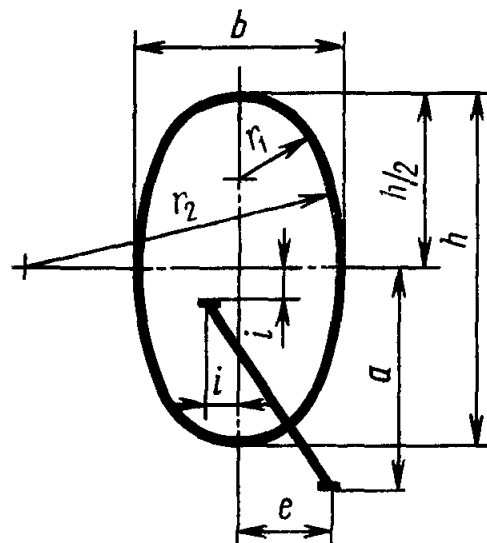

мм

Типо-размеры	h	b	a	i	e	r_1	r_2
I	2,5	1,5	1,5	0,2	0,65	0,6	2,1
II	2,8	1,7	1,6	0,2	0,75	0,75	2,4
III	3,5	2,1	2,0	0,3	0,9	0,85	2,95

Черт. 39

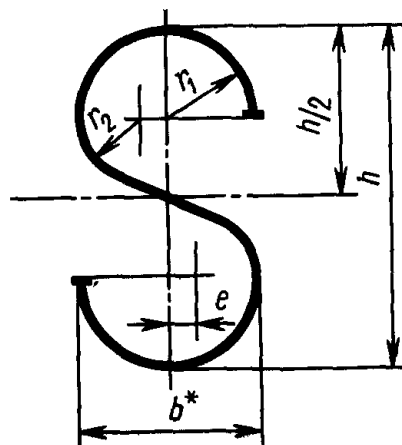
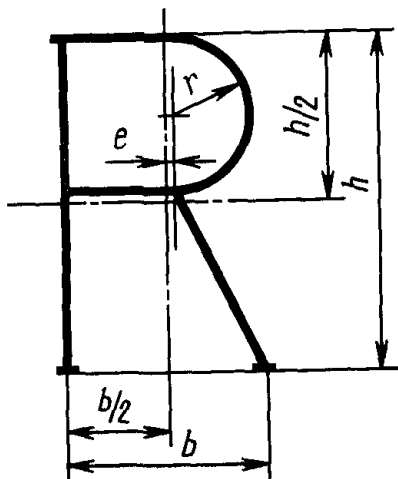

* Размер для справок.

мм

Типо-размеры	h	b	e	r
I	2,5	1,5	0,05	0,6
II	2,8	1,6	0,06	0,67
III	3,5	2,0	0,07	0,85

мм

Типо-размеры	h	b	e	r_1	r_2
I	2,5	1,3	0,2	0,65	0,45
II	2,8	1,5	0,2	0,75	0,5
III	3,5	1,8	0,3	0,9	0,6

Черт. 40

Черт. 41

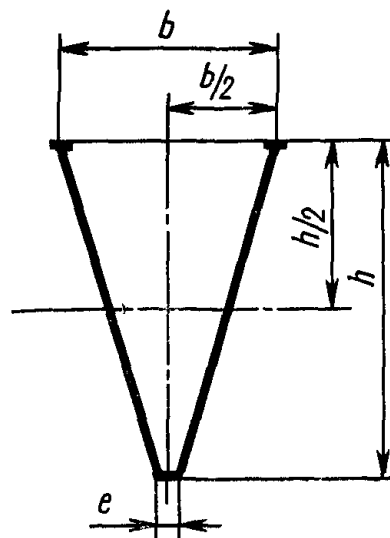
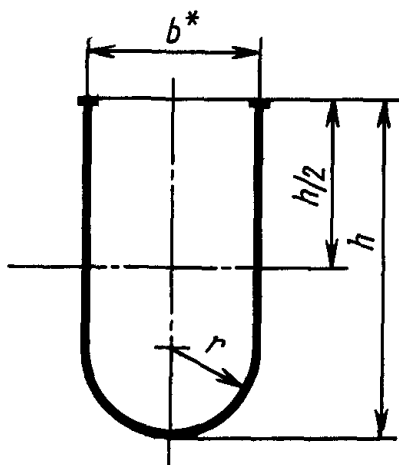

* Размер для справок.
мм

Типо-размеры	h	b	r
I	2,5	1,3	0,65
II	2,8	1,5	0,75
III	3,5	1,8	0,9

мм

Типо-размеры	h	b	e
I	2,5	1,6	0,1
II	2,8	1,8	0,1
III	3,5	2,1	0,15

Черт. 42

Черт. 43

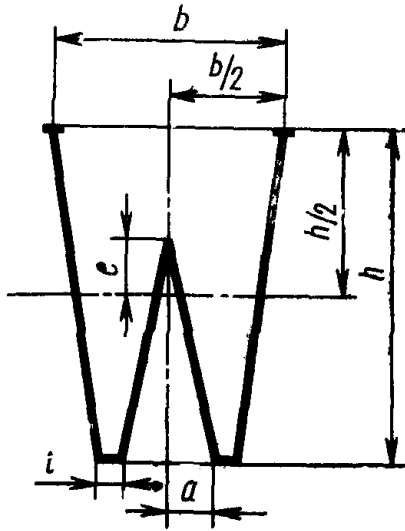

мм

Типо-размеры	h	b	a	i	e
I	2,5	1,7	0,35	0,1	0,4
II	2,8	1,9	0,4	0,1	0,45
III	3,5	2,4	0,5	0,15	0,55

Черт. 44

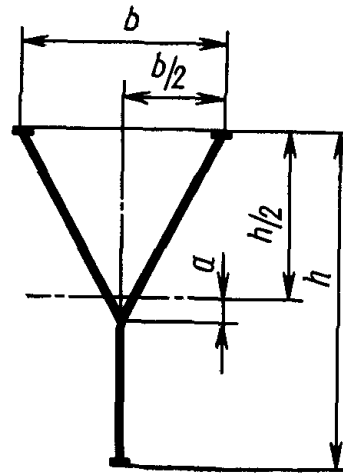

мм

Типо-размеры	h	b	a
I	2,5	1,5	0,2
II	2,8	1,7	0,3
III	3,5	2,1	0,4

Черт. 45

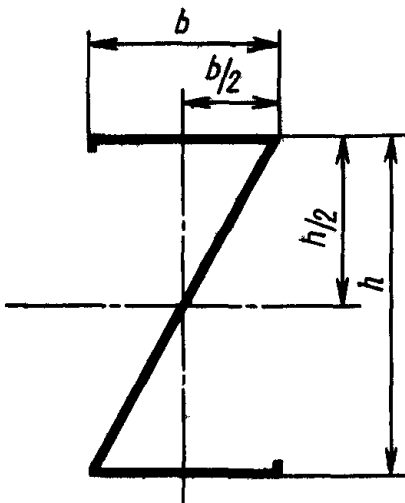

мм

Типо-размеры	h	b
I	2,5	1,4
II	2,8	1,6
III	3,5	2,0

Черт. 46

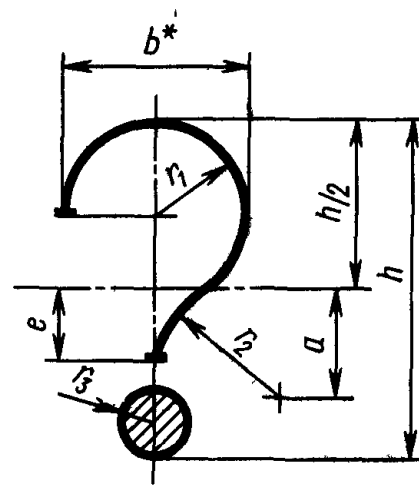

* Размер для справок

мм

Типо-размеры	h	b	a	e	r ₁	r ₂	r ₃
I	2,5	1,3	0,8	0,5	0,65	1,05	0,15
II	2,8	1,5	0,9	0,6	0,75	1,25	0,2
III	3,5	1,8	1,2	0,7	0,9	1,7	0,3

Черт. 47

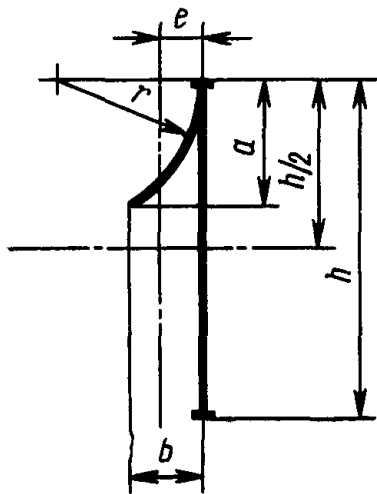

мм

Типо-размеры	h	b	a	e	r
I	2,5	0,5	0,9	0,3	1,05
II	2,8	0,55	1,0	0,35	1,2
III	3,5	0,65	1,25	0,4	1,5

Черт. 48

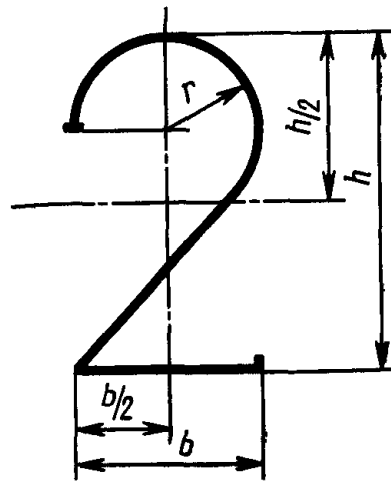

мм

Типо-размеры	h	b	r
I	2,5	1,4	0,65
II	2,8	1,6	0,75
III	3,5	2,0	0,9

Черт 49

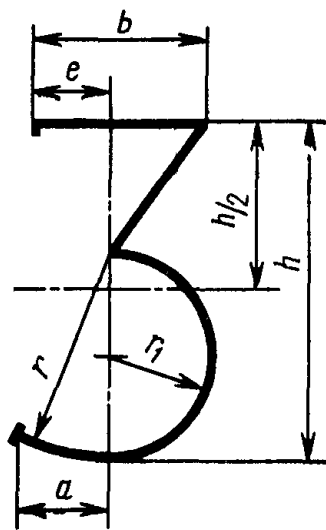

мм

Типо-размеры	h	b	a	e	r	r_1
I	2,5	1,3	0,7	0,6	1,5	0,75
II	2,8	1,5	0,8	0,7	1,7	0,85
III	3,5	1,8	1,0	0,85	2,1	1,05

Черт 50

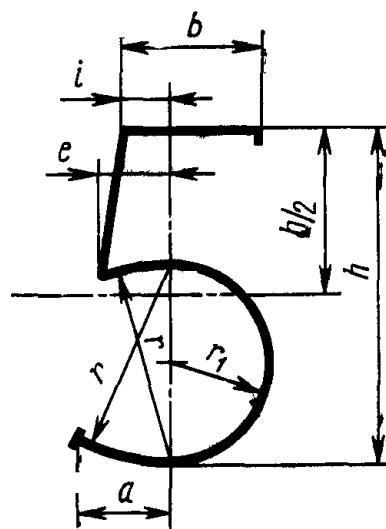

мм

Типо-размеры	h	b	a	i	e	r	r_1
I	2,5	1,0	0,7	0,35	0,45	1,5	0,75
II	2,8	1,1	0,8	0,4	0,5	1,7	0,85
III	3,5	1,4	1,0	0,5	0,65	2,1	1,05

Черт 51

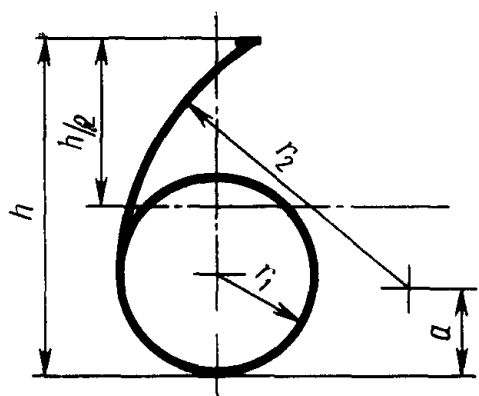

мм

Типо-размеры	h	a	r_1	r_2
I	2,5	0,65	0,75	2,2
II	2,8	0,7	0,85	2,5
III	3,5	0,9	1,05	3,1

Черт. 52

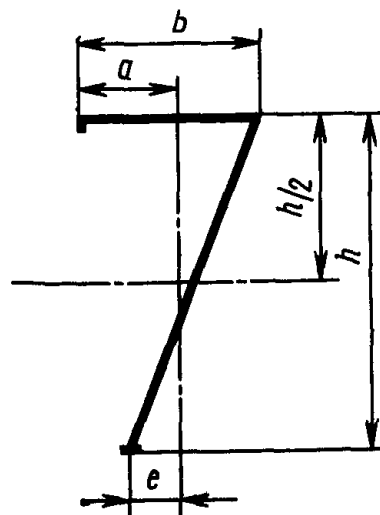

мм

Типо-размеры	h	b	a	e
I	2,5	1,3	0,7	0,35
II	2,8	1,5	0,8	0,4
III	3,5	1,8	1,0	0,5

Черт. 53

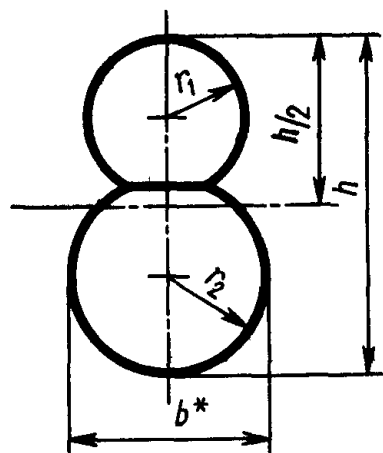

* Размер для справок.

мм

Типо-размеры	h	b	r_1	r_2
I	2,5	1,4	0,6	0,7
II	2,8	1,6	0,65	0,8
III	3,5	2,0	0,85	1,0

Черт. 54

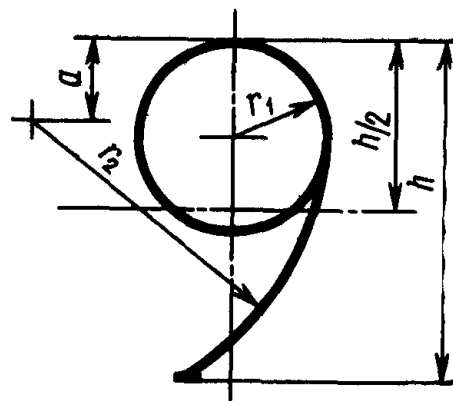

мм

Типо-размеры	h	a	r_1	r_2
I	2,5	0,65	0,75	2,2
II	2,8	0,7	0,85	2,5
III	3,5	0,9	1,05	3,1

Черт. 55

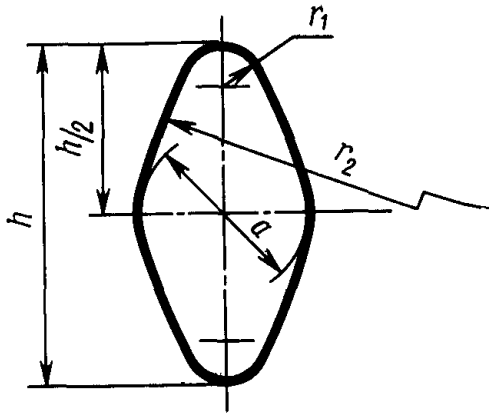

мм

Типоразмеры	h	d	r_1	r_2
I	2,5	1,3	0,3	3,0
II	2,8	1,45	0,35	3,4
III	3,5	1,8	0,4	4,2

Черт. 56

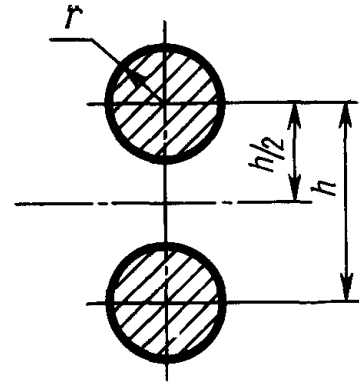

мм

Типоразмеры	h	r
I	1,5	0,4
II	1,7	0,45
III	2,1	0,55

Черт. 57

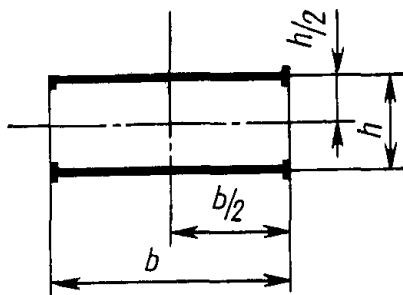

мм

Типоразмеры	h	b
I	0,7	1,7
II	0,9	1,9
III	1,2	2,4

Черт. 58

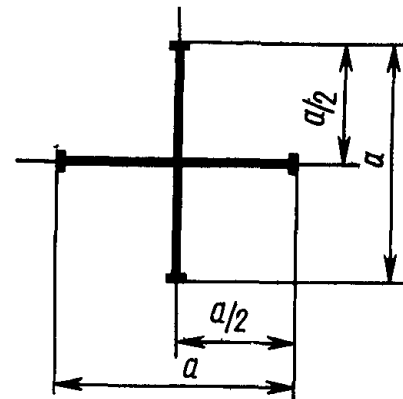

мм

Типоразмеры	a
I	1,7
II	1,9
III	2,4

Черт. 59

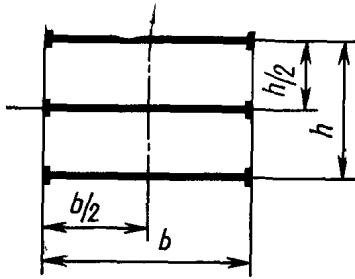

мм		
Типоразмеры	h	b
I	1,2	1,7
II	1,5	1,9
III	1,8	2,4

Черт. 60

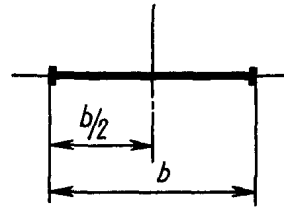

мм	
Типоразмеры	b
I	1,7
II	1,9
III	2,4

Черт. 61

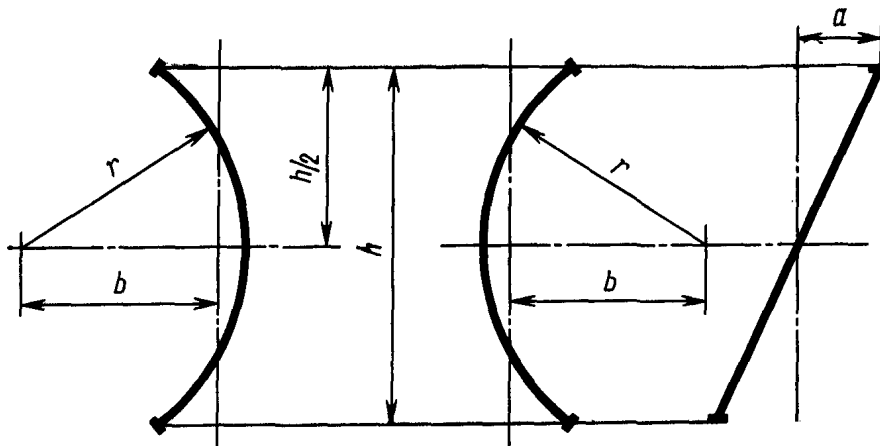

мм				
Типоразмеры	h	b	a	r
I	3,0	1,68	0,7	1,9
II	3,4	1,85	0,8	2,1
III	4,0	2,4	1,0	2,7

Черт. 62

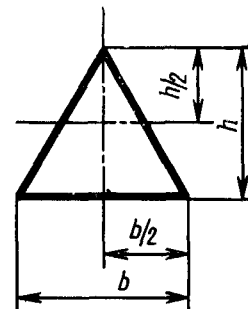
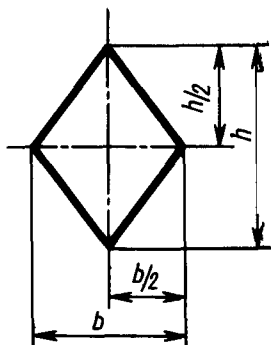
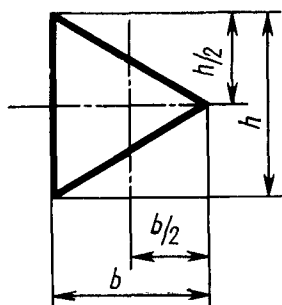

мм		
Типоразмеры	h	b
I	1,8	1,4
II	2,0	1,6
III	2,5	2,0

Черт. 63

мм		
Типоразмеры	h	b
I	1,8	1,4
II	2,0	1,7
III	2,5	2,1

Черт. 64

мм		
Типоразмеры	h	b
I	1,3	1,5
II	1,5	1,7
III	1,8	2,1

Черт. 65

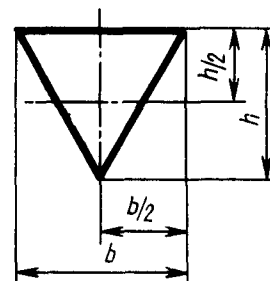
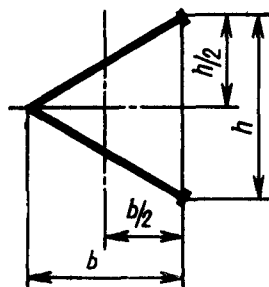
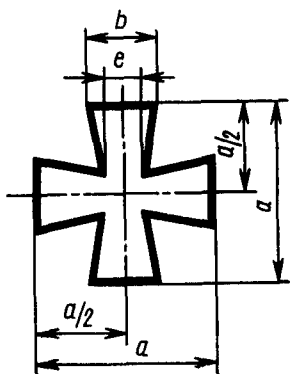

мм			
Типоразмеры	a	b	e
I	1,6	0,6	0,4
II	1,8	0,65	0,45
III	2,4	0,85	0,55

Черт. 66

мм		
Типоразмеры	h	b
I	1,6	1,4
II	1,8	1,6
III	2,4	2,0

Черт. 67

мм		
Типоразмеры	h	b
I	1,3	1,5
II	1,5	1,7
III	1,8	2,1

Черт. 68

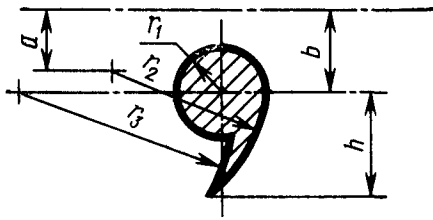

мм

Типоразмеры	h	b	a	r_1	r_2	r_3
I	0,9	0,7	0,52	0,4	1,4	2,0
II	1,0	0,8	0,6	0,45	1,65	2,2
III	1,25	1,0	0,8	0,55	2,0	2,8

Черт. 69

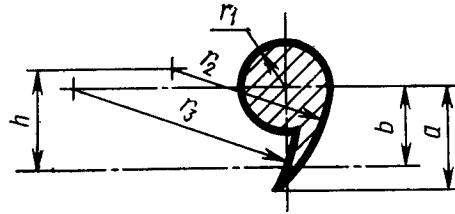

мм

Типоразмеры	a	b	h	r_1	r_2	r_3
I	0,9	0,7	0,88	0,4	1,4	2,0
II	1,0	0,8	1,0	0,45	1,65	2,2
III	1,25	1,0	1,2	0,55	2,0	2,8

Черт. 70

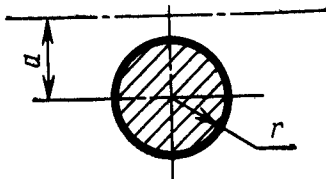

мм

Типоразмеры	a	r
I	0,7	0,5
II	0,8	0,6
III	1,0	0,7

Черт. 71

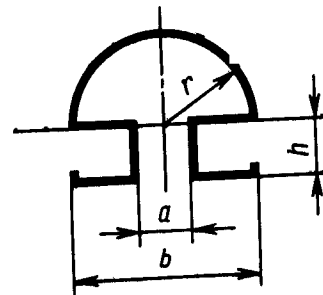

мм

Типоразмеры	h	b	a	r
I	0,5	1,6	0,5	0,8
II	0,6	1,8	0,6	0,9
III	0,7	2,3	0,7	1,15

Черт. 72

Окончание штрихов и образование засечек

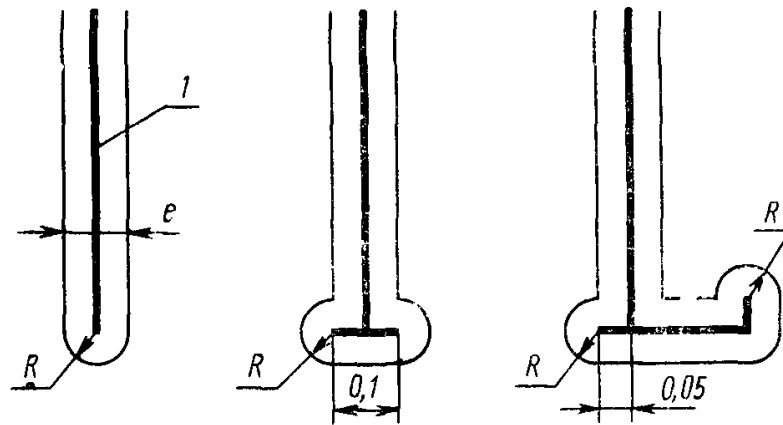

l — средняя линия штриха, e — ширина штриха, $R = \frac{e}{2}$ — радиус скругления

Черт 73

А Б В Г Д Е Ж З И Й К

Л М Н О П Р С Т У Ф

Х Ц Ч Ш Щ Ъ Ь Э Ю Я

D F G I J L N Q

R S U V W Y Z

1 2 3 5 6 7 8 9 0

? / () ' , • ∴ +

≡ = — ⊕ ▷ ▽ △ ◇ < Ω

Черт 74

Редактор *Е. З. Усолькина*
Технический редактор *Л. Б. Семенова*
Корректор *Е. И. Морозова*

Сдано в набор 17. 05 76 Подп. в печ 19 08 76 2,5 п. л. Тир 6000 Цена 13 коп.

Ордена «Знак Почета» Издательство стандартов Москва Д. Новобрянский 100
Калужская типография стандартов, ул. Московская, 256, Зак. 1414

**Изменение № 1 ГОСТ 21755—76 Аппараты телеграфные буквопечатающие
стартстопные пятиэлементного кода. Шрифты. Размеры символов и их начер-
тание**

**Утверждено и введено в действие Постановлением Государственного комитета
СССР по стандартам от 25.03.87 № 901**

Дата введения 01.09.87

Пункт 2. Заменить слова: «(черт. 1—72)» на «(черт. 1—80)»;
чертеж 5. Таблица. Графа *r*. Для типоразмера 1 заменить значение: 0,1 на
1,0;
чертежи 56, 66. Таблица. Заменить обозначение: *d* на *a*.
Пункт 3. Заменить слова: «черт. 1—72» на «черт. 1—80».
Стандарт дополнить чертежами — 75—80:

(Продолжение см. с. 352)

(Продолжение изменения к ГОСТ 21755—76)

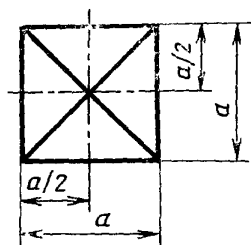

мм	
Типоразмеры	a
I	1,7
II	1,9
III	2,4

Черт. 75

(Продолжение см. с. 353)

(Продолжение изменения к ГОСТ 21755—76)

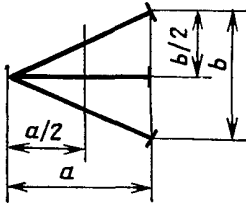

мм		
Типоразмер	a	b
I	1,6	1,4
II	1,8	1,6
III	2,4	2,0

Черт. 76

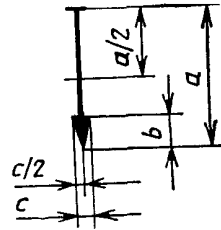

мм			
Типоразмеры	a	b	c
I	1,7	0,6	0,4
II	1,9	0,7	0,5
III	2,4	0,8	0,6

Черт. 77

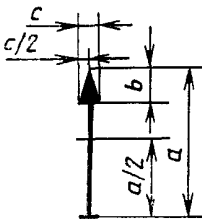

Черт. 78

мм			
Типоразмеры	a	b	c
I	1,7	0,6	0,4
II	1,9	0,7	0,5
III	2,4	0,8	0,6

(Продолжение см. с. 354)

(Продолжение изменения к ГОСТ 21755—76)

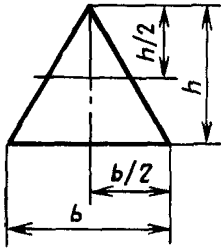

мм

Типоразмеры	h	b
I	1,3	1,5
II	1,5	1,7
III	1,8	2,1

Черт. 79

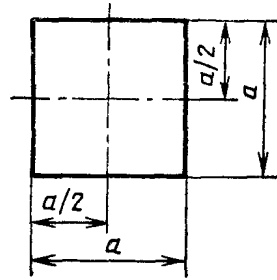

мм

Типоразмеры	a
I	1,7
II	1,9
III	2,4

Черт. 80

(ИУС № 6 1987 г.)