

**ДЕРЖАТЕЛИ БУФЕРОВ
ДЛЯ ШТАМПОВ ЛИСТОВОЙ ШТАМПОВКИ**

Конструкция и размеры

**Buffers holders for sheet stamping dies.
Design and dimensions**

**ГОСТ
22199-83**

**Взамен
ГОСТ 22199-76**

ОКП 39 6330

Постановлением Государственного комитета СССР по стандартам от 25 января 1983 г. № 365 срок введения установлен

с 01.01.84

Несоблюдение стандарта преследуется по закону

1. Конструкция и размеры держателей должны соответствовать указанным на черт. 1 и в табл. 1 и 2.

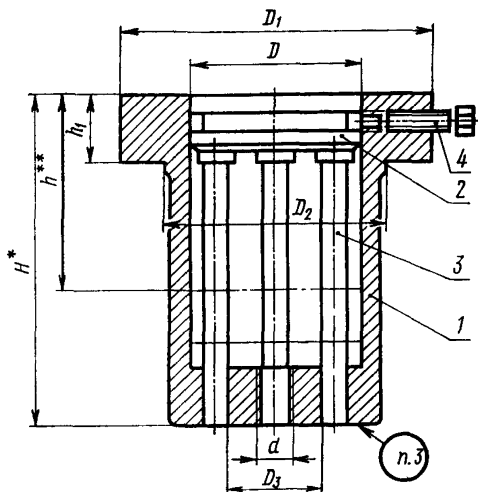

* Размер для справок

** h — рабочий ход

Черт. 1

Размеры в мм

Обозначение держателя	Применяемость	D (поле допуска Н9 19)	D ₁ (поле допуска Н9)	D ₂	D ₃	d	H (поле допуска h10)	h	h ₁		Масса, кг, не более
									Номинал.	Пред. откл.	
1085-2891		38	70	49	21,7	M8	75	40	15	+0,40 +0,20	0,84
1085-2892						M10					
1085-2893		45	80	58	25,0	M12	80	50	20		1,22
1085-2894											1,21
1085-2895		63	110	78	38,0	M16	105	63	30		2,99
1085-2896											2,98
1085-2897		80	130	98	49,0	M20	130	63	30	+0,45 +0,25	2,96
1085-2898											5,27
1085-2899		110	170	138	68,0	M20	140	63	30		5,25
1085-2901											5,22
1085-2902		160	240	198	92,0	M24	160	63	40		12,03
1085-2903											12,00
1085-2904		160	240	198	92,0	M30	160	63	40		11,93
1085-2905											27,93
1085-2906		160	240	198	92,0	M30	160	63	40	+0,50 +0,30	27,88
1085-2907											27,64

Пример условного обозначения держателя буфера размерами $D=38$ мм, $d=M8$:

Держатель 1085-2891 ГОСТ 22199—83

Обозначение буфера	Поз. 1. Корпус Кол. 1	Поз. 2. Диск Кол. 1	Поз. 3. Толкатель по ГОСТ 18780-80	Поз. 4. Вият по ГОСТ 1481-75 Кол. 1	Поз. 5. Гайка по ГОСТ 5916-70 Кол. 1	
	Обозначения		Кол.	Обозначения		
1085-2891	1085-2891/001	1085-2891/002	3	1041-1835/063	М6×30.48.05	М6.6.05
1085-2892	1085-2892/001			1041-1837/065		
1085-2893	1085-2893/001					
1085-2894	1085-2894/001	1085-2893/002	4	1041-1839/085	М8×40.48.05	М8.6.05
1085-2895	1085-2895/001					
1085-2896	1085-2896/001	1085-2895/002	4	1041-1842/105	М10×50.48.05	М10.6.05
1085-2897	1085-2897/001					
1085-2898	1085-2898/001	1085-2898/002	4	1041-1844/110	М10×50.48.05	М10.6.05
1085-2899	1085-2899/001					
1085-2901	1085-2901/001	1085-2902/002	4	1041-1846/130	М10×50.48.05	М10.6.05
1085-2902	1085-2902/001					
1085-2903	1085-2903/001	1085-2903/002	4	1041-1846/130	М10×50.48.05	М10.6.05
1085-2904	1085-2904/001					
1085-2905	1085-2905/001	1085-2905/002	4	1041-1846/130	М10×50.48.05	М10.6.05
1085-2906	1085-2906/001					
1085-2907	1085-2907/001					

2. Технические условия — по ГОСТ 22202—83.
 3. Маркировать: обозначение держателя, обозначение настоящего стандарта и товарный знак предприятия-изготовителя.
 4. Пример применения держателя буфера дан в справочном приложении.
 5. Конструкция и размеры корпусов (поз. 1) должны соответствовать указанным на черт. 2 и в табл. 3.

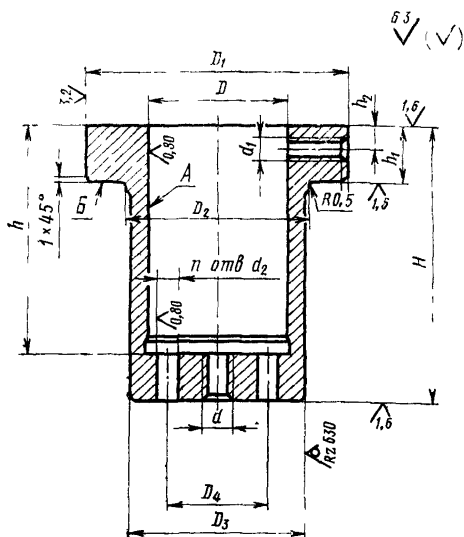

Черт. 2

Обозначение корпуса	D (поле допуска Н9)	D ₁ (поле допуска h9)	D ₂	D ₃	D ₄ (поле допуска IT12) / 2	d	d ₁	d ₂ (поле допуска Н9)	n	H (поле допуска h10)	h	h ₁		h ₂	Масса, кг, не более
												Номинал.	Пред. откл.		
1085-2891/001	38	70	49	48	28	M8	M6	6,3	3	75	62	15	+0,40 +0,20	6,0	0,674
1085-2892/001						M10									0,672
1085-2893/001	45	80	58	56	33	M12	M8	8,0	4	80	63	20	+0,45 +0,25	7,5	0,943
1085-2894/001															M16
1085-2895/001	63	110	78	76	48	M16	M8	10,0	4	105	79	20	+0,45 +0,25	10,0	2,283
1085-2896/001						M20									2,268
1085-2897/001	80	130	98	96	61	M16	M10	12,0	4	130	99	30	+0,45 +0,25	12,5	2,251
1085-2898/001						M20									3,905
1085-2899/001	110	170	138	135	84	M24	M10	16,0	4	140	99	30	+0,45 +0,25	15	3,884
1085-2901/001						M20									3,858
1085-2902/001	160	240	198	195	110	M24	M10	18,0	4	160	109	40	+0,50 +0,30	15	9,132
1085-2903/001						M30									9,096
1085-2904/001	160	240	198	195	110	M30	M10	18,0	4	160	109	40	+0,50 +0,30	15	9,031
1085-2905/001						M42									22,384
1085-2906/001	160	240	198	195	110	M30	M10	18,0	4	160	109	40	+0,50 +0,30	15	22,339
1085-2907/001						M42									22,101

Пример условного обозначения корпуса размерами $D=38$ мм, $d=M8$:

Корпус 1085-2891/001 ГОСТ 22199—83

5.1. Материал — чугун марки СЧ25 по ГОСТ 1412—79.

Допускается применение стали 40Х по ГОСТ 4543—71 при этом размер D_3 принять равным D_2 .

5.2. Неуказанные литейные радиусы — 5...8 мм.

5.3. Параметр шероховатости необработанных литейных радиусов — $Rz \leq 630$ мкм по ГОСТ 2789—73.

5.4. Допуск перпендикулярности оси отверстия А относительно поверхности Б — по 7-й степени точности по ГОСТ 24643—81.

5.5. Необработанные поверхности должны окрашиваться согласно технической документации, утвержденной в установленном порядке.

6. Конструкция и размеры дисков (поз. 2) должны соответствовать указанным на черт. 3 и в табл. 4.

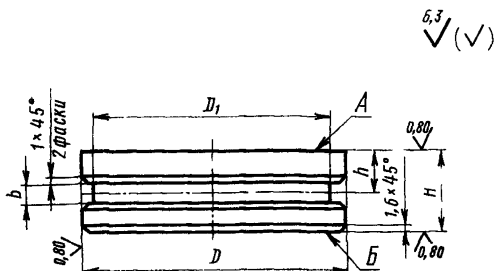

Черт. 3

Размеры в мм

Наименование диска	D (поле допуска f9)	D_1	H (поле допуска h9)	h	b	Масса, кг, не более
1085-2891/002	38	33	12	6,0	5	0,096
1085-2893/002	45	40	15	7,5		0,174
1085-2895/002	63	57	20	10,0	7	0,458
1085-2898/002	80	74	25	12,5		0,945
1085-2902/002	110	102	30	15,0	8	2,149
1085-2905/002	160	152				4,604

Пример условного обозначения диска размерами $D=38$ мм:

Диск 1085-2891/002 ГОСТ 22199—83

6.1. Материал — сталь марки 45 по ГОСТ 1050—74.

6.2. Твердость HRC_a 41,5 . . . 46,5.

6.3. Допуск параллельности поверхностей A и B , допуск перпендикулярности поверхности B относительно оси — по 7-й степени точности по ГОСТ 24643—81.

6.4. Центровое отверстие на поверхности A не допускается.

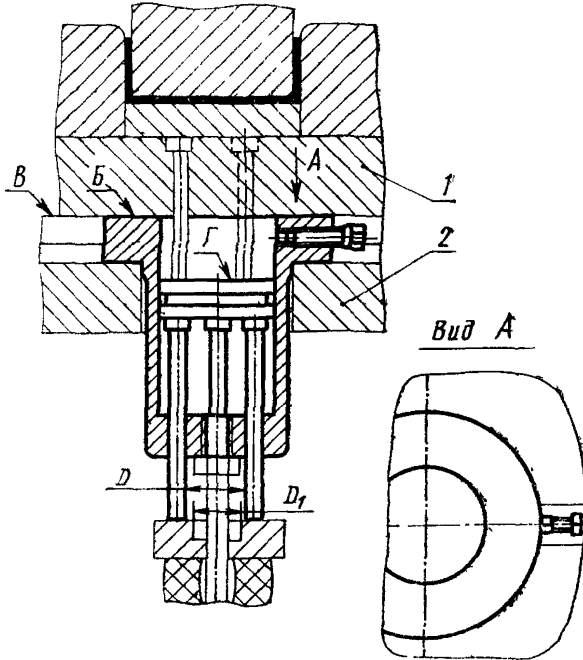
Пример применения держателя буфера
для штампов листовой штамповки

1—нижняя плита штампа; 2—подштамповая плита прессы

1. Поверхности B , B , Γ при верхнем положении диска должны быть в одной плоскости.

2. Размер D должен быть больше или равен размеру D_1 .