



ГОСУДАРСТВЕННЫЙ СТАНДАРТ  
СОЮЗА ССР

---

**МАГНИТОПРОВОДЫ  
ЛЕНТОЧНЫЕ ОРТОГОНАЛЬНЫЕ  
ДЛЯ МНОГОФУНКЦИОНАЛЬНЫХ  
ЭЛЕКТРОННОМАГНИТНЫХ  
ТРАНСФОРМАТОРОВ**

ТИПЫ И ОСНОВНЫЕ РАЗМЕРЫ

ГОСТ 23882—79

Издание официальное

ГОСУДАРСТВЕННЫЙ КОМИТЕТ СССР ПО СТАНДАРТАМ

Москва

Цена 3 коп.

**МАГНИТОПРОВОДЫ ЛЕНТОЧНЫЕ ОРТОГОНАЛЬНЫЕ  
для многофункциональных электронно-  
МАГНИТНЫХ ТРАНСФОРМАТОРОВ**

Типы и основные размеры

Magnetic cirnis tape orthogonal for multifunctional  
electromagnetic transformers

**ГОСТ  
23882—79**

Постановлением Государственного комитета СССР по стандартам от 14 ноября  
1979 г. № 4243 срок введения установлен

с 01.01 1981 г.

**Несоблюдение стандарта преследуется по закону**

Настоящий стандарт распространяется на ленточные магнито-проводы ортогональной конструкции, предназначенные для использования в многофункциональных электронно-магнитных трансформаторах (параметрических трансформаторах, управляемых потоком феррорезонансных трансформаторах) мощностью до 200 В·А, работающих на частотах 50 и 400 Гц.

Стандарт устанавливает типы и основные размеры магнитопроводов ортогональной конструкции.

### **1. ТИПЫ МАГНИТОПРОВОДОВ**

1.1. Магнитопроводы подразделяются на соотношению размеров на типы, указанные ниже:

ОПЛ1 — ортогональные П-образные ленточные, состоящие из двух сердечников, отличающихся по толщине навивки и ширине окна;

ОПЛ2 — ортогональные\* П-образные ленточные, состоящие из двух сердечников, имеющих одинаковые толщину навивки и ширину окна;

ОПЛ3 — ортогональные П-образные ленточные, состоящие из двух сердечников, отличающихся по толщине навивки и ширине окна, с уменьшенным окном;

\* Ортогональная конструкция магнитопровода представляет собой конструкцию магнитопровода, состоящего из двух П-образных сердечников, развернутых относительно друг друга в плоскости разреза на 90°.

ОПЛ4 — ортогональные П-образные ленточные, состоящие из двух сердечников, имеющих одинаковую толщину навивки и ширину окна, с уменьшенным окном.

1.2. Указания по применению магнитопроводов, а также материалы для их изготовления приведены в рекомендуемом приложении.

## 2. ОСНОВНЫЕ РАЗМЕРЫ

2.1. Размеры магнитопроводов, состоящих из двух сердечников, и предельные отклонения от основных размеров должны соответствовать указанным на чертеже и в табл. 1—4.

Магнитопроводы ортогональной конструкции

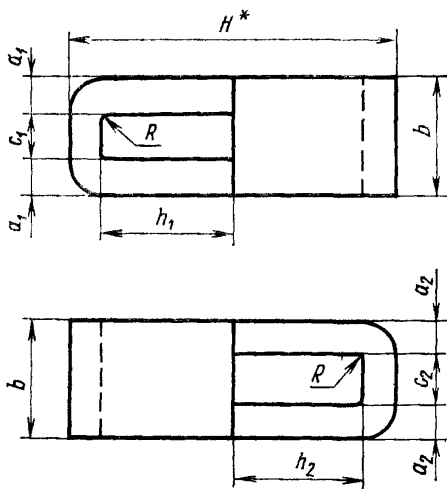

\* Размер для справок.

2.2. Отклонения от прямолинейности, плоскостности и требования к шероховатости поверхностей определяются технологическим процессом изготовления магнитопроводов и устанавливаются в рабочих чертежах.

Таблица 1

## Магнитопроводы типа ОПЛ1

мм

Обозначение типа и размера магнитопро- вода	a <sub>1</sub>		a <sub>2</sub>		b		c <sub>1</sub>		c <sub>2</sub>		h <sub>1</sub>		h <sub>2</sub>		H	
	Но- мин.	Пред. откл.	Но- мин.	Пред. откл.	Но- мин.	Пред. откл.	Но- мин.	Пред. откл.	Но- мин.	Пред. откл.	Но- мин.	Пред. откл.	Но- мин.	Пред. откл.	Но- мин.	Пред. откл.
ОПЛ1-28	10,5		7,5		28,0	+0,84	7,1		13,0		36,0		28,0	+0,84	82,0	
ОПЛ1-32	12,0		8,5	-0,58	32,0		8,0	+0,58	15,0	+0,70	40,0		32,0		92,5	
ОПЛ1-36	13,0	-0,70	9,5		36,0		9,0		17,0		45,0		36,0		103,5	
ОПЛ1-40	15,0		10,5		40,0	+1,00	10,0		19,0		50,0		40,0	+1,00	115,5	
ОПЛ1-45	17,0		12,0		45,0		11,0		21,0		56,0		45,0		130,0	
ОПЛ1-50	19,0		13,0	-0,70	50,0		12,0		24,0	+0,84	63,0		50,0		145,0	
ОПЛ1-56	21,0		15,0		56,0		14,0	+0,70	26,0		71,0		56,0		163,0	
ОПЛ1-63	24,0	-0,84	17,0		63,0	+1,20	16,0		30,0		80,0		63,0		184,0	
ОПЛ1-71	26,0		19,0	-0,84	71,0		8,0		34,0	+1,00	90,0	+1,40	71,0	+1,20	206,0	

2,0

## Магнитопроводы типа ОПЛ2

мм

Обозначение типоразмера магнитопро- вода	a <sub>1</sub>		a <sub>2</sub>		b		c <sub>1</sub>		c <sub>2</sub>		h <sub>1</sub>		h <sub>2</sub>		H
	Но- мин.	Пред- откл.	Но- мин.	Пред- откл.	Но- мин.	Пред- откл.	Но- мин.	Пред- откл.	Но- мин.	Пред- откл.	Но- мин.	Пред- откл.	Но- мин.	Пред- откл.	
ОПЛ2-28	7,5		7,5		28,0	+0,84	13,0		13,0		45,0	+1,00	22,0		82,0
ОПЛ2-32	8,5	-0,58	8,5	-0,58	32,0		15,0	+0,70	15,0	+0,70	50,0		25,0	+0,84	92,0
ОПЛ2-36	9,5		9,5		36,0		17,0		17,0		56,0		28,0		103,0
ОПЛ2-40	10,5		10,5		40,0	+1,00	19,0		19,0		63,0	+1,20	32,0		116,0
ОПЛ2-45	12,0		12,0		45,0		21,0		21,0		71,0		36,0		131,0
ОПЛ2-50	13,0	-0,70	13,0	-0,70	50,0		24,0	+0,84	24,0	+0,84	80,0		40,0	+1,00	146,0
ОПЛ2-56	15,0		15,0		56,0		26,0		26,0		90,0		45,0		165,0
ОПЛ2-63	17,0		17,0		63,0	+1,20	30,0		30,0		100,0	+1,40	50,0		184,0
ОПЛ2-71	19,0	-0,84	19,0	-0,84	71,0		34,0	+1,00	34,0	+1,00	110,0		56,0	+1,20	204,0

2  
ен  
е  
е

Таблица 3

## Магнитопроводы типа ОПЛЗ

мм

Обозначение типоразмера магнитопро- вода	$a_1$		$a_2$		$b$		$c_1$		$c_2$		$h_1$		$h_2$		Н	Но- мин.
	Но- мин.	Пред. откл.	Но- мин.	Пред. откл.	Но- мин.	Пред. откл.	Но- мин.	Пред. откл.	Но- мин.	Пред. откл.	Но- мин.	Пред. откл.	Но- мин.	Пред. откл.		
ОПЛЗ-16	6,0	-0,30	4,0	-0,30	16,0	+0,70	4,0	+0,48	8,0	+0,58	8,0	+0,58	6,3		24,3	
ОПЛЗ-20	7,5	-0,36	5,0		20,0	+0,84	5,0		10,0		10,0		8,0	+0,58	30,5	
ОПЛЗ-25	9,5		6,3		25,0		6,3		12,5	+0,70	12,5	+0,70	10,0		37,8	1,0
ОПЛЗ-32	12,0	-0,43	8,0	-0,36	32,0		8,0	+0,58	16,0		16,0		12,5	+0,70	48,5	
ОПЛЗ-40	15,0		10,0		40,0	+1,00	10,0		20,0		20,0		16,0	+0,84	61,0	
ОПЛЗ-50	19,0	-0,52	12,5	-0,43	50,0		12,5	+0,70	25,0		25,0		20,0	+0,84	76,5	

Таблица 4

## Магнитопроводы типа ОПЛ4

мм

Обозначение типоразмера магнитопро- вода	$a_1$		$a_2$		$b$		$c_1$		$c_2$		$h_1$		$h_2$		Н	Но- мин.
	Но- мин.	Пред. откл.	Но- мин.	Пред. откл.	Но- мин.	Пред. откл.	Но- мин.	Пред. откл.	Но- мин.	Пред. откл.	Но- мин.	Пред. откл.	Но- мин.	Пред. откл.		
ОПЛ4-16	4,0	-0,30	4,0	-0,30	16,0	+0,70	8,0	+0,58	8,0	+0,58	16,0	+0,70	6,3		30,3	
ОПЛ4-20	5,0		5,0		20,0	+0,84	10,0		10,0		20,0		8,0	+0,58	38,0	
ОПЛ4-25	6,3		6,3		25,0		12,5	+0,70	12,5	+0,70	25,0		10,0		17,6	1,0
ОПЛ4-32	8,0	-0,36	8,0	-0,36	32,0		16,0		16,0		32,0		12,5	+0,70	60,5	
ОПЛ4-40	10,0		10,0		40,0	+1,00	20,0	+0,84	20,0		40,0	+1,00	16,0	+0,84	76,0	
ОПЛ4-50	12,5	-0,48	12,5	-0,43	50,0		25,0		25,0		50,0		20,0	+0,84	95,0	

## 1. УКАЗАНИЯ ПО ПРИМЕНЕНИЮ МАГНИТОПРОВОДОВ

1.1. Магнитопроводы типа ОПЛ1 применяют в параметрических трансформаторах, работающих на частоте 50 Гц.

1.2. Магнитопроводы типа ОПЛ2 применяют в феррорезонансных управляемых потоком трансформаторах, работающих на частоте 50 Гц.

1.3. Магнитопроводы типа ОПЛ3 применяют в параметрических трансформаторах, работающих на частоте 400 Гц.

1.4. Магнитопроводы типа ОПЛ4 применяют в феррорезонансных управляемых потоком трансформаторах, работающих на частоте 400 Гц.

## 2. МАТЕРИАЛЫ ДЛЯ ИЗГОТОВЛЕНИЯ МАГНИТОПРОВОДОВ

2.1. Магнитопроводы типов ОПЛ1 и ОПЛ2 изготовляют из стали толщиной 0,35 мм марок 3411, 3412, 3413, 3414 по ГОСТ 21427.0—75; ГОСТ 21427.1—75.

2.2. Магнитопроводы типов ОПЛ3 и ОПЛ4 изготовляют из стали толщиной 0,08 мм марок 3421, 3422, 3423, 3424 по ГОСТ 21427.4—78.

---

Редактор С. Г. Вилькина  
Технический редактор Ф. И. Шрайбштейн  
Корректор Л. В. Вейнберг

Сдано в наб. 27.09.80 Подп. в печ. 13.05.81 0,5 п. л. 0,31 уч.-изд. л. Тир. 8000 Цена 3 коп.

Ордена «Знак Почета» Издательства стандартов, Москва, Д-557, Новопресненский пер., д. 3,  
Вильнюсская типография Издательства стандартов, ул. Миндауго, 12/14. Зак. 5475