

**КОЛОНКИ НАПРАВЛЯЮЩИЕ БЫСТРОСМЕННЫЕ
ПРЕСС-ФОРМ ДЛЯ ИЗГОТОВЛЕНИЯ
РЕЗИНОТЕХНИЧЕСКИХ ИЗДЕЛИЙ**

Конструкция и размеры

Columns quiding quick-changing of press-moulds
for manufacturing of rubber-technical articles,
Construction and dimensions

**ГОСТ
24518-80**

ОКП 39 6381

Утвержден Постановлением Государственного комитета СССР по стандартам от 30 декабря 1980 г. № 6274. Постановлением Госстандарта от 19 мая 1981 г. № 2455 срок действия установлен

с 01.01 1983 г.
до 01.01 1988 г.

Несоблюдение стандарта преследуется по закону

1. Конструкция и размеры быстросменных направляющих колонок должны соответствовать указанным на чертеже и в таблице.

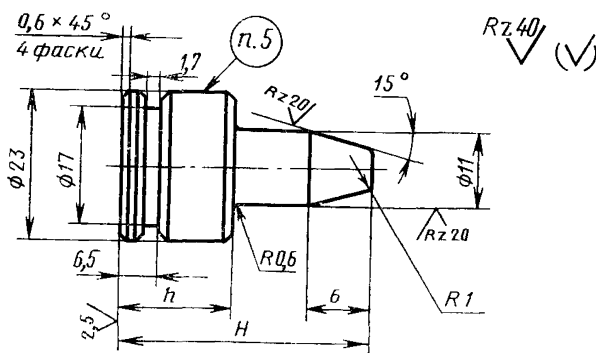

| Обозначение направляющей колонки | Применяемость | h (пред. откл. по ф8) | H | Масса, кг, не более |
|----------------------------------|---------------|----------------------------|-----|---------------------|
| | | мм | | |
| 1030-5921 | | 10 | 28 | 0,04 |
| 1030-5922 | | 15 | 33 | 0,06 |
| 1030-5923 | | | 38 | |
| 1030-5924 | | 20 | 44 | 0,08 |
| 1030-5925 | | | 48 | |
| 1030-5926 | | 25 | 53 | 0,09 |
| 1030-5927 | | | 58 | |
| 1030-5928 | | 30 | 63 | 0,11 |
| 1030-5929 | | | 68 | |
| 1030-5931 | | 35 | 73 | 0,13 |
| 1030-5932 | | | 78 | |
| 1030-5933 | | 40 | 83 | 0,15 |
| 1030-5934 | | | 88 | |
| 1030-5935 | | 45 | 93 | 0,17 |
| 1030-5936 | | | 98 | |

Пример условного обозначения колонки размерами $h=20$ мм, $H=33$ мм:

Колонка 1030-5922 ГОСТ 24518—80

2. Материал — сталь марки 45 по ГОСТ 1050—74.

3. Неуказанные предельные отклонения по классу точности «средний» СТ СЭВ 302—76.

4. Компоновка быстросменных направляющих колонок и установка их на пресс-формах для изготовления резинотехнических изделий — по рекомендуемому приложению 1 ГОСТ 24511—80.

5. Маркировать шрифтом 2,5 по ГОСТ 2.304—81 или ПО-2,5 по ГОСТ 26.020—80: обозначение быстросменной направляющей колонки, номер настоящего стандарта, товарный знак предприятия-изготовителя.

6. Технические требования — по ГОСТ 14901—79.

Изменение № 1 ГОСТ 24518—80 Колонки направляющие быстросменные пресс-форм для изготовления резинотехнических изделий. Конструкция и размеры

Утверждено и введено в действие Постановлением Государственного комитета СССР по стандартам от 24.06.88 № 2254

Дата введения 01.01.89

Пример условного обозначения. Заменить размер: $h=20$ мм на $h=15$ мм.

Пункт 3. Заменить ссылку: СТ СЭВ 302—76 на ГОСТ 25670—83.

Пункт 5. Заменить обозначение шрифта: ПО-2,5 на 2,5-Пр3;

исключить слова: «2,5 по ГОСТ 2.304—81 или».

(ИУС № 10 1988 г.)