

## РЕЗЦЫ РАСТОЧНЫЕ С КРЕПЛЕНИЕМ СМЕННЫХ ПЛАСТИН ПРИХВАТОМ СВЕРХУ

Конструкция и размеры

ГОСТ  
26612—85Boring tools with clamped changeable inserts pressed from the top.  
Design and dimensions.МКС 25.100.10  
ОКП 39 2100

Постановлением Государственного комитета СССР по стандартам от 20 сентября 1985 г. № 2975 дата введения установлена

01.07.86

Настоящий стандарт распространяется на токарные расточные резцы с механическим креплением сменных многогранных пластин, изготавливаемые для нужд народного хозяйства и экспорта.

Резцы предназначены для работы на станках токарной группы, в том числе на станках с числовым программным управлением и на гибких производственных системах, при комплектации пластинами:

из твердого сплава для чистового, получистового и чернового растачивания отверстий в деталях из сырых, термообработанных, улучшенных и нормализованных сталей и серых чугунов;

из оксидной керамики для чистового и получистового растачивания отверстий в деталях из сырых, улучшенных и нормализованных сталей и серых чугунов;

из оксидно-карбидной или оксидно-нитридной керамики для чистового и получистового растачивания отверстий в деталях из закаленных сталей, ковких, модифицированных и отбеленных чугунов.

Требования настоящего стандарта являются обязательными, кроме приложения.

(Измененная редакция, Изм. № 1).

## 1. ТИПЫ И ОСНОВНЫЕ РАЗМЕРЫ

1.1. Резцы должны изготавливаться правыми и левыми следующих типов по ГОСТ 28101—89:

F — с пластинами из твердого сплава и керамики трехгранной формы с углом  $\varphi = 90^\circ$

F — с пластинами из твердого сплава трехгранной формы с задними углами, угол  $\varphi = 90^\circ$

K — с пластинами из твердого сплава и керамики квадратной формы с углом  $\varphi = 75^\circ$

K — с пластинами из твердого сплава квадратной формы с задними углами, угол  $\varphi = 75^\circ$

S — с пластинами из твердого сплава квадратной формы с задними углами, угол  $\varphi = 45^\circ$

L — с пластинами из твердого сплава и керамики ромбической формы с углом  $\varphi = 95^\circ$

1.2. Основные размеры резцов должны соответствовать указанным на черт. 1—6 и в табл. 1—6.

Тип F

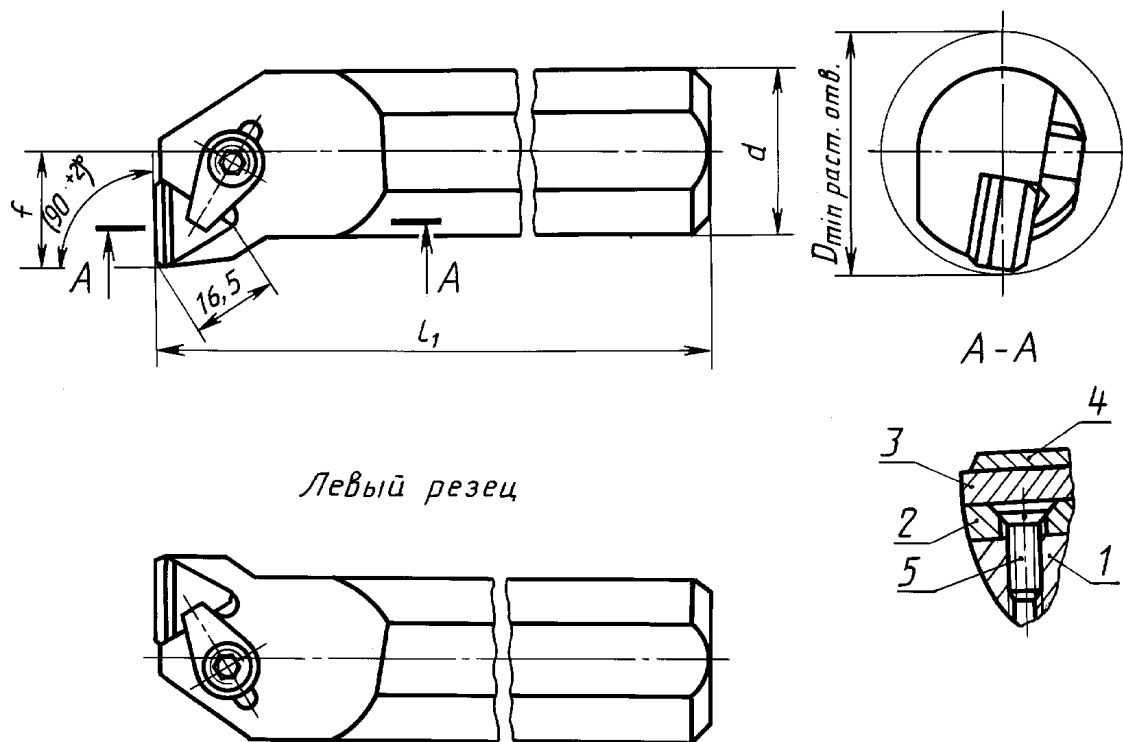

1 — державка; 2 — опорная пластина по ГОСТ 19073—80; 3 — режущая пластина по ГОСТ 25003—81, ГОСТ 19043—80;  
4 — стружколом по ГОСТ 19084—80; 5 — винт по ГОСТ 17475—80

Черт. 1

Т а б л и ц а 1

мм

цифровое	Обозначение правого (левого) реза		$f$ —0,25	$D$ растачи- ваемого отвер- стия, не менее	Поз. 2 Опорная пластина по ГОСТ 19073—80 кол. 1	Поз. 3 Режущая пластина по		Поз. 4 Стружколом по ГОСТ 19084—80 кол. 1	Поз. 5 Винт по ГОСТ 17475—80 кол. 1	
	буквенно-цифровое	Применяе- мость резов				ГОСТ 25003—81 кол. 1	ГОСТ 19043—80 кол. 1			
		пра- вого					Обозначение			
2140-0281 (2140-0282)	S32P-CTFNR(L) 16-A									
2140-0395 (2140-0396)	S32S-CTFNR(L) 16-B				170					
2140-0397 (2140-0398)	S32S-CTFNR(L) 16-C									
2140-0399 (2140-0401)	S32S-CTFNR(L) 16-D									
2140-0283 (2140-0284)	S32S-CTFNR(L) 16-A			40		OTN-1603				
2140-0402 (2140-0403)	S32P-CTFNR(L) 16-B				250					
2140-0404 (2140-0405)	S32P-CTFNR(L) 16-C									
2140-0406 (2140-0407)	S32P-CTFNR(L) 16-D		22							BM3-8g-8.48.05
2140-0285 (2140-0286)	S32P-CTFNR(L) 16-A									
2140-0408 (2140-0409)	S32P-CTFNR(L) 16-B				32	OTN-1604				CT-1614 CT-1620 CT-1628
2140-0411 (2140-0412)	S32P-CTFNR(L) 16-C									
2140-0413 (2140-0414)	S32P-CTFNR(L) 16-D			45						
2140-0287 (2140-0288)	S32S-CTFNR(L) 16-A									
2140-0415 (2140-0416)	S32S-CTFNR(L) 16-B					OTN-1603	TNUN-160408			TNUN-160408
2140-0417 (2140-0418)	S32S-CTFNR(L) 16-C									
2140-0419 (2140-0421)	S32S-CTFNR(L) 16-D				250	OTN-1604				TNUN-160308



## Тип F

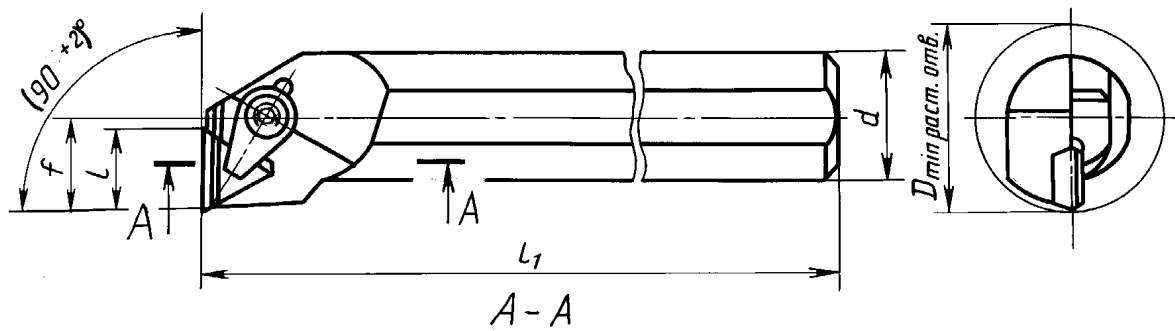

Исполнение 2

Исполнение 3

Исполнение 1

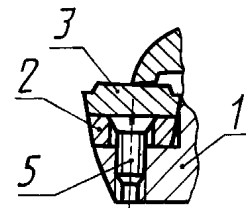
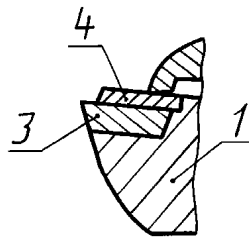
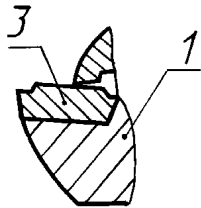

Левый резец

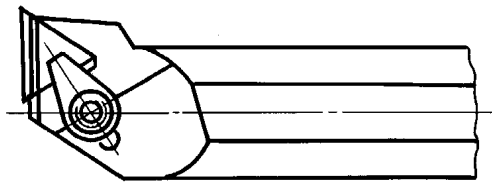

1 — державка; 2 — опорная пластина по ГОСТ 19074—80; 3 — режущая пластина по ГОСТ 19045—80;  
4 — стружколом по ГОСТ 19084—80; 5 — винт по ГОСТ 17475—80

Черт. 2

Т а б л и ц а 2

Обозначение правого (левого) реза		Исполнение		$d$	$l$	$l_1$ к16	$f$ —0,25	$D$ раста- чивае- мого отвер- стия, не менее	Поз. 2 Опорная пластина по ГОСТ 19074—80 кол. 1	Поз. 3 Режущая пластина по		Поз. 4 Струж- колом по ГОСТ 19084—80 кол. 1	Поз. 5 Винт по ГОСТ 17475—80 кол. 1
		буквенно-цифровое	Применяе- мость резов							ГОСТ 19045—80 кол. 1	ГОСТ 24250—80 кол. 1		
цифровое		пра- вого	ле- вого										
2140-0301 (2140-0302)	S20Q-CTFPR(L) 11-A			20		180	13	25					
2140-0442 (2140-0443)	S20Q-CTFPR(L) 11-B				11,0								
2140-0444 (2140-0445)	S20Q-CTFPR(L) 11-C												
2140-0303 (2140-0304)	S25R-CTFPR(L) 11-A												
2140-0446 (2140-0447)	S25R-CTFPR(L) 11-B												
2140-0448 (2140-0449)	S25R-CTFPR(L) 11-C			25		200	17	32					
2140-0305 (2140-0306)	S25R-CTFPR(L) 16-A				16,5								
2140-0451 (2140-0452)	S25R-CTFPR(L) 16-B												
2140-0453 (2140-0454)	S25R-CTFPR(L) 16-C												
2140-0307 (2140-0308)	S32S-CTFPR(L) 11-A			32		250	22	40					
2140-0455 (2140-0456)	S32S-CTFPR(L) 11-B												
2140-0457 (2140-0458)	S32S-CTFPR(L) 11-C												
2140-0459 (2140-0461)	S32S-CTFPR(L) 11-D				11,0								
2140-0309 (2140-0311)	S20Q-CTFPR(L) 11-A					180	13	25					
2140-0462 (2140-0463)	S20Q-CTFPR(L) 11-B			20									
2140-0464 (2140-0465)	S20Q-CTFPR(L) 11-C												

мм

цифровое	Обозначение правого (левого) реза		Исполнение	$d$	$l$	$l_1$ к16	$f$ —0,25	$D$ раста- чивае- мого отвер- стия, не менее	Поз. 2 Опорная пластина по ГОСТ 19074—80 кол. 1	Поз. 3 Режущая пластина по		Поз. 4 Струж- колом по ГОСТ 19084—80 кол. 1	Поз. 5 Винт по ГОСТ 17475—80 кол. 1
	буквенно-цифровое	Применяе- мость резцов								ГОСТ 19045—80 кол. 1	ГОСТ 24250—80 кол. 1		
		пра- вого	ле- вого						Обозначение				
2140-0312 (2140-0313)	S25R-CTFPR(L) 11-A			25		200	17	32	—	—	—	СТ-1110	—
2140-0466 (2140-0467)	S25R-CTFPR(L) 11-B												
2140-0468 (2140-0469)	S25R-CTFPR(L) 11-C												
2140-0314 (2140-0315)	S32S-CTFPR(L) 11-A				11,0				—	TRUN-110308	—		—
2140-0471 (2140-0472)	S32S-CTFPR(L) 11-B												
2140-0473 (2140-0474)	S32S-CTFPR(L) 11-C												
2140-0475 (2140-0476)	S32S-CTFPR(L) 11-D			32		250	22	40	—	—	—		
2140-0316 (2140-0317)	S32S-CTFPR(L) 16-A												
2140-0477 (2140-0478)	S32S-CTFPR(L) 16-B												
2140-0479 (2140-0481)	S32S-CTFPR(L) 16-C												
2140-0482 (2140-0483)	S32S-CTFPR(L) 16-D								ОТР-1603	—	ТРGR-160308	—	ВМ3-8g-8.48.05

Пример условного обозначения реза типа F диаметром  $d = 20$  мм, оснащенного режущей пластиной TRGR-110308 по ГОСТ 24250—80, правого с хвостовой частью исполнения I:

Резец 2140-0301 ГОСТ 26612—85

Резец S20Q-CTFPR11-A ГОСТ 26612—85

Тип К

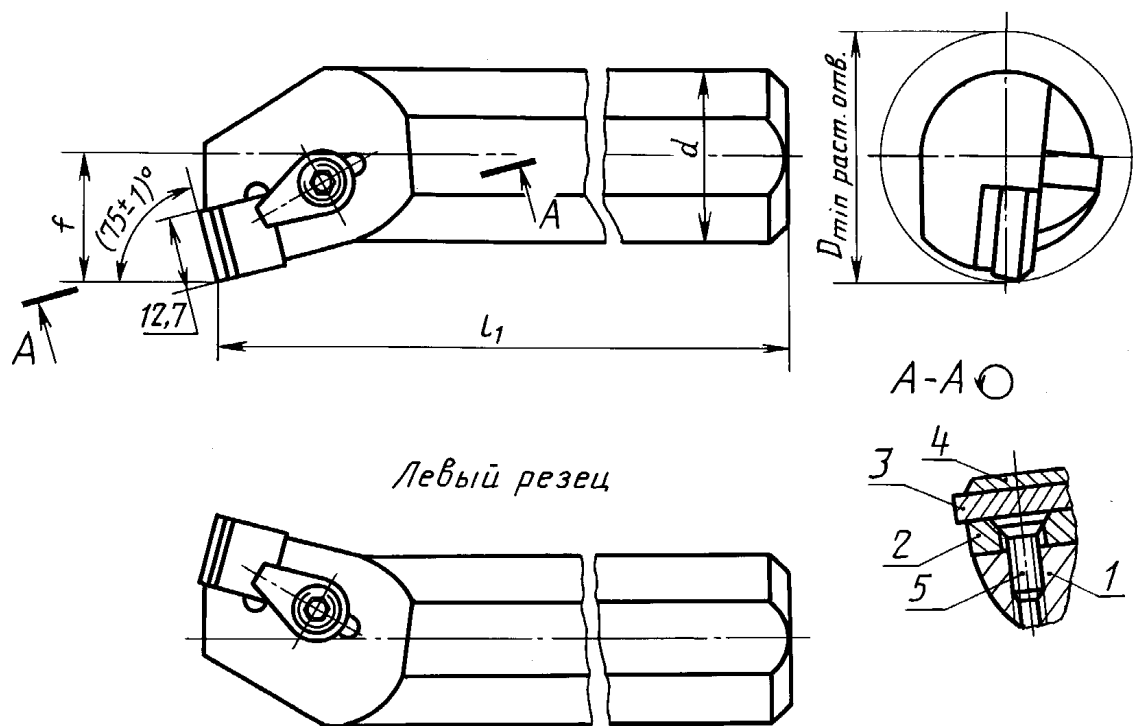

1 — державка; 2 — опорная пластина по ГОСТ 19076—80; 3 — режущая пластина по ГОСТ 25003—81, ГОСТ 19049—80;  
4 — стружколом по ГОСТ 19085—80; 5 — винт по ГОСТ 17475—80

Черт. 3



Т а б л и ц а 3

мм

цифровое	Обозначение правого (левого) реза		$d$	$l_1$ к16	$f$ —0,25	$D$ растачи- ваемого отвер- стия, не менее	Обозначение			Поз. 5 Винт по ГОСТ 17475—80 кол. 1	
	буквенно-цифровое	Примение- мость резов					Поз. 2 Опорная пластина по ГОСТ 19076—80 кол. 1	Поз. 3 Режущая пластина по ГОСТ 25003—81 кол. 1	Поз. 4 Стружколом по ГОСТ 19085—80 кол. 1		
		пра- вого									
2140-0318 (2140-0319)	S32P-CSKNR(L) 12-A			170		40	OSN-1203	—	SNUN-120308	CS-1216 CS-1226 CS-1240	BM4-8g-8.48.05
2140-0484 (2140-0485)	S32P-CSKNR(L) 12-B										
2140-0486 (2140-0487)	S32P-CSKNR(L) 12-C										
2140-0488 (2140-0489)	S32P-CSKNR(L) 12-D										
2140-0321 (2140-0322)	S32S-CSKNR(L) 12-A			250							
2140-0491 (2140-0492)	S32S-CSKNR(L) 12-B										
2140-0493 (2140-0494)	S32S-CSKNR(L) 12-C				22						
2140-0495 (2140-0499)	S32S-CSKNR(L) 12-D										
2140-0323 (2140-0324)	S32P-CSKNR(L) 12-A		32				OSN-1204				
2140-0496 (2140-0497)	S32P-CSKNR(L) 12-B										
2140-0498 (2140-0501)	S32P-CSKNR(L) 12-C										
2140-0502 (2140-0503)	S32P-CSKNR(L) 12-D			170		45					
2140-0325 (2140-0326)	S32P-CSKNR(L) 12-A										
2140-0504 (2140-0505)	S32P-CSKNR(L) 12-B										
2140-0506 (2140-0507)	S32P-CSKNR(L) 12-C										
2140-0508 (2140-0509)	S32P-CSKNR(L) 12-D										

цифровое		Обозначение правого (левого) реза		$d$	$l_1$ к16	$f$ —0,25	$D$ растачи- ваемого отвер- стия, не менее	Поз. 2 Опорная пластина по ГОСТ 19076—80 кол. 1	Поз. 3 Режущая пластина по		Поз. 4 Стружколом по ГОСТ 19085—80 кол. 1	Поз. 5 Винг по ГОСТ 17475—80 кол. 1
		буквенно-цифровое	Применяе- мость резцов ле- вого						ГОСТ 25003—81 кол. 1	ГОСТ 19049—80 кол. 1		
2140-0327 (2140-0328)	S32S-CSKNR(L) 12-A											
2140-0511 (2140-0512)	S32S-CSKNR(L) 12-B											
2140-0513 (2140-0514)	S32S-CSKNR(L) 12-C											
2140-0515 (2140-0516)	S32S-CSKNR(L) 12-D			32		22	45	OSN-1204	—	SNUN-120308		
2140-0329 (2140-0331)	S32S-CSKNR(L) 12-A											
2140-0517 (2140-0518)	S32S-CSKNR(L) 12-B				250			OSN-1203				
2140-0519 (2140-0521)	S32S-CSKNR(L) 12-C											
2140-0522 (2140-0523)	S32S-CSKNR(L) 12-D											
2140-0332 (2140-0333)	S50S-CSKNR(L) 12-A											
2140-0524 (2140-0525)	S50S-CSKNR(L) 12-B											
2140-0526 (2140-0527)	S50S-CSKNR(L) 12-C											
2140-0528 (2140-0529)	S50S-CSKNR(L) 12-D			50		35	63	OSN-1204	SNUN-120408	SNUN-120408		
2140-0336 (2140-0337)	S50U-CSKNR(L) 12-A											
2140-0531 (2140-0532)	S50U-CSKNR(L) 12-B				350							
2140-0533 (2140-0534)	S50U-CSKNR(L) 12-C											
2140-0535 (2140-0536)	S50U-CSKNR(L) 12-D											

П р и м е ч а н и е. Допускается применение режущих пластин из керамики высотой  $h = 7,93$  мм с соответствующим увеличением глубины гнезда под пластину.

Пример условного обозначения резца типа К диаметром  $d = 32$  мм, длиной  $l_1 = 250$  мм, оснащенного режущей пластиной SNUN-120408 по ГОСТ 25003—81 или по ГОСТ 19049—80, правого с хвостовой частью исполнения 1:

Резец 2140-0329 ГОСТ 26612—85 с пластиной по ГОСТ 25003—81

Резец S32S-CSKNR12-A ГОСТ 26612—85 с пластиной по ГОСТ 25003—81

Тип К

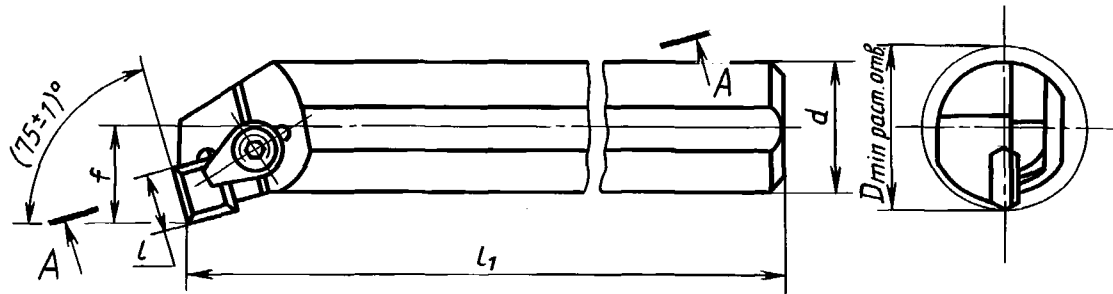

A - A

Исполнение 2

Исполнение 3

Исполнение 1

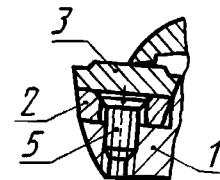
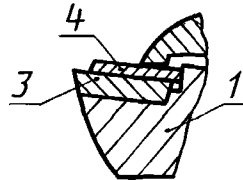
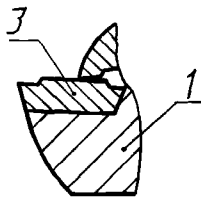

Левый резец

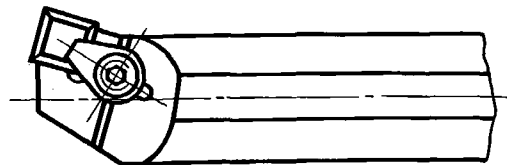

1 — державка; 2 — опорная пластина по ГОСТ 19077—80; 3 — режущая пластина по ГОСТ 19050—80, ГОСТ 24252—80; 4 — стружколом по ГОСТ 19085—80; 5 — винт по ГОСТ 17475—80

Черт. 4

Обозначение правого (левого) реза		Исполнение		$d$	$l$	$l_1$ к16	$f$ —0,25	$D$ раста- чивае- мого отвер- стия, не менее	Поз. 2 Опорная пластина по ГОСТ 19077—80 кол. 1	Поз. 3 Режущая пластина по		Поз. 4 Струж- колом по ГОСТ 19085—80 кол. 1	Поз. 5 Винт по ГОСТ 17475—80 кол. 1
		буквенно-цифровое	Применяе- мость резов							ГОСТ 19050—80 кол. 1	ГОСТ 24252—80 кол. 1		
цифровое		пра- вого	ле- вого							Обозначение			
2140-0341 (2140-0342)	S20Q-CSKPR(L) 09-A			20	9,5	180	13	25					
2140-0541 (2140-0542)	S20Q-CSKPR(L) 09-B												
2140-0543 (2140-0544)	S20Q-CSKPR(L) 09-C												
2140-0343 (2140-0344)	S25R-CSKPR(L) 09-A												
2140-0545 (2140-0546)	S25R-CSKPR(L) 09-B												
2140-0547 (2140-0548)	S25R-CSKPR(L) 09-C			25	12,7	200	17	32			SPGR-090308		
2140-0345 (2140-0346)	S25R-CSKNR(L) 12-A												
2140-0549 (2140-0551)	S25R-CSKPR(L) 12-B												
2140-0552 (2140-0553)	S25R-CSKPR(L) 12-C												
2140-0347 (2140-0348)	S32S-CSKPR(L) 09-A												
2140-0554 (2140-0555)	S32S-CSKPR(L) 09-B												
2140-0556 (2140-0557)	S32S-CSKPR(L) 09-C			32	9,5	250	22	40			SPGR-090308		
2140-0558 (2140-0559)	S32S-CSKPR(L) 09-D												
2140-0349 (2140-0351)	S20Q-CSKPR(L) 09-A												
2140-0561 (2140-0562)	S20Q-CSKPR(L) 09-B			20		180	13	25			SPUN-090308		CS-0916
2140-0563 (2140-0564)	S20Q-CSKPR(L) 09-C												

Продолжение табл. 4

Обозначение правого (левого) реза		Исполнение		$d$	$l$	$l_1$ к16	$f$ —0,25	$D$ растачиваемого отверстия, не менее	Поз. 2 Опорная пластина по ГОСТ 19077—80 кол. 1	Поз. 3 Режущая пластина по		Поз. 4 Стружколом по ГОСТ 19085—80 кол. 1	Поз. 5 Винт по ГОСТ 17475—80 кол. 1
		Применяемость резов	левого							ГОСТ 19050—80 кол. 1	ГОСТ 24252—80 кол. 1		
цифровое	буквенно-цифровое			пра-вого	ле-вого	Обозначение							
		2140-0352 (2140-0353)	S25R-CSKPR(L) 09-A					25	200	17	32		—
2140-0565 (2140-0566)	S25R-CSKPR(L) 09-B								—	SPUN-090308	—	CS-0916	—
2140-0567 (2140-0568)	S25R-CSKPR(L) 09-C												
2140-0354 (2140-0355)	S32S-CSKPR(L) 09-A			2	9,5								
2140-0569 (2140-0571)	S32S-CSKPR(L) 09-B												
2140-0572 (2140-0573)	S32S-CSKPR(L) 09-C												
2140-0574 (2140-0575)	S32S-CSKPR(L) 09-D			32	250	22	40						
2140-0356 (2140-0357)	S32S-CSKPR(L) 12-A								OSP-1203	—	SPGR-120308	—	BM4-8g.8.48.05
2140-0576 (2140-0577)	S32S-CSKPR(L) 12-B												
2140-0578 (2140-0579)	S32S-CSKPR(L) 12-C			3	12,7								
2140-0581 (2140-0582)	S32S-CSKPR(L) 12-D												

Пример условного обозначения реза типа К диаметром  $d = 20$  мм, оснащенного режущей пластиной SPGR-090308 по ГОСТ 24252—80, правого с хвостовой частью исполнения 1:

Резец 2140-0341 ГОСТ 26612—85

Резец S20Q-CSKPR09-A ГОСТ 26612—85

Тип S

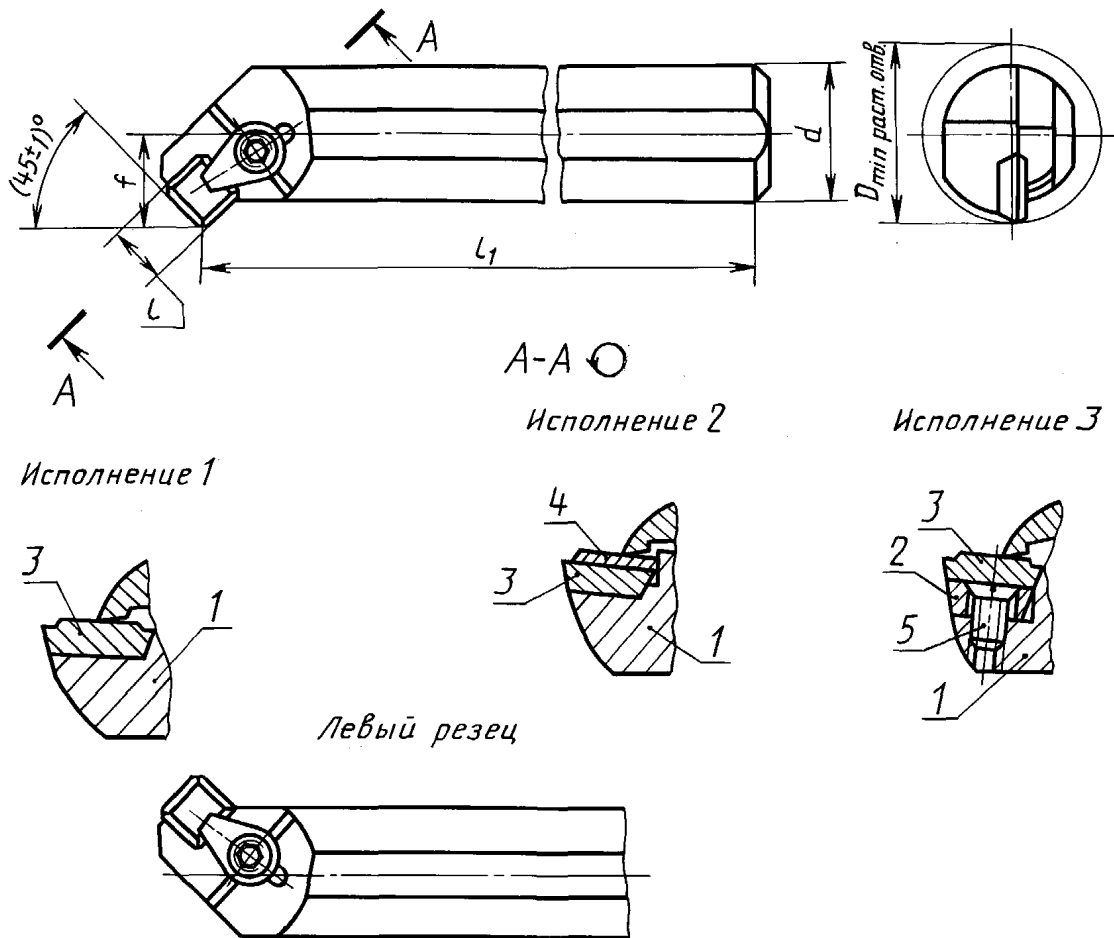

1 — державка; 2 — опорная пластина по ГОСТ 19077—80; 3 — режущая пластина по ГОСТ 19050—80, ГОСТ 24252—80;  
4 — стружколом по ГОСТ 19085—80; 5 — винт по ГОСТ 17475—80

Черт. 5

Т а б л и ц а 5

Обозначение правого (левого) реза		Исполнение		$d$	$l$	$l_1$ к16	$f$ —0,25	$D$ раста- чивае- мого отвер- стия, не менее	Поз. 2 Опорная пластина по ГОСТ 19077—80 кол. 1	Поз. 3 Режущая пластина по		Поз. 4 Струж- колом по ГОСТ 19085—80 кол. 1	Поз. 5 Винт по ГОСТ 17475—80 кол. 1
		буквенно-цифровое	Примение- мость резцов							ГОСТ 19050—80 кол. 1	ГОСТ 24252—80 кол. 1		
цифровое	пра- вого		ле- вого	Обозначение									
2140-0358 (2140-0359)		S20Q-CSSPR(L)09-A				20	180	13	25				
2140-0583 (2140-0584)	S20Q-CSSPR(L)09-B												
2140-0585 (2140-0586)	S20Q-CSSPR(L)09-C												
2140-0361 (2140-0362)	S25R-CSSPR(L)09-A			9,5									
2140-0587 (2140-0588)	S25R-CSSPR(L)09-B												
2140-0589 (2140-0591)	S25R-CSSPR(L)09-C				200	17	32						
2140-0363 (2140-0364)	S25R-CSSPR(L)12-A			1									
2140-0592 (2140-0593)	S25R-CSSPR(L)12-B												
2140-0594 (2140-0595)	S25R-CSSPR(L)12-C												
2140-0365 (2140-0366)	S32S-CSSPR(L)09-A												
2140-0596 (2140-0597)	S32S-CSSPR(L)09-B				250	22	40						
2140-0598 (2140-0599)	S32S-CSSPR(L)09-C												
2140-0601 (2140-0602)	S32S-CSSPR(L)09-D			9,5									
2140-0367 (2140-0368)	S20Q-CSSPR(L)09-A												
2140-0603 (2140-0604)	S20Q-CSSPR(L)09-B				180	13	25						
2140-0605 (2140-0606)	S20Q-CSSPR(L)09-C			2									

Обозначение правого (левого) реза		Исполнение		$d$	$l$	$l_1$ к16	$f$ —0,25	$D$ раст- чивае- мого отвер- стия, не менее	Поз. 2 Опорная пластина по ГОСТ 19077—80 кол. 1	Поз. 3 Режущая пластина по		Поз. 4 Струж- колом по ГОСТ 19085—80 кол. 1	Поз. 5 Винт по ГОСТ 17475—80 кол. 1
		Применяе- мость резцов	ле- вого							ГОСТ 19050—80 кол. 1	ГОСТ 24252—80 кол. 1		
цифровое	буквенно-цифровое	пра- вого	ле- вого	Обозначение									
2140-0369 (2140-0371)	S25R-CSSPR(L)09-A			25		200	17	32					
2140-0607 (2140-0608)	S25R-CSSPR(L)09-B												
2140-0609 (2140-0611)	S25R-CSSPR(L)09-C												
2140-0372 (2140-0373)	S32S-CSSPR(L)09-A				9,5				—	SPUN-090308	—	CS-0916	—
2140-0612 (2140-0613)	S32S-CSSPR(L)09-B												
2140-0614 (2140-0615)	S32S-CSSPR(L)09-C												
2140-0616 (2140-0617)	S32S-CSSPR(L)09-D			32		250	22	40					
2140-0374 (2140-0375)	S32S-CSSPR(L)12-A												
2140-0618 (2140-0619)	S32S-CSSPR(L)12-B												
2140-0621 (2140-0622)	S32S-CSSPR(L)12-C				12,7				OSP-1203	—	SPGR-120308	—	BM4-8g.8.48.05
2140-0623 (2140-0624)	S32S-CSSPR(L)12-D												

Пример условного обозначения реза типа S диаметром  $d = 20$  мм, оснащенного пластиной SPGR-090308 по ГОСТ 24252—80, правого с хвостовой частью исполнения I:

Резец 2140-0358 ГОСТ 26612—85

Резец S20Q-CSSPR09-A ГОСТ 26612—85



## Тип L

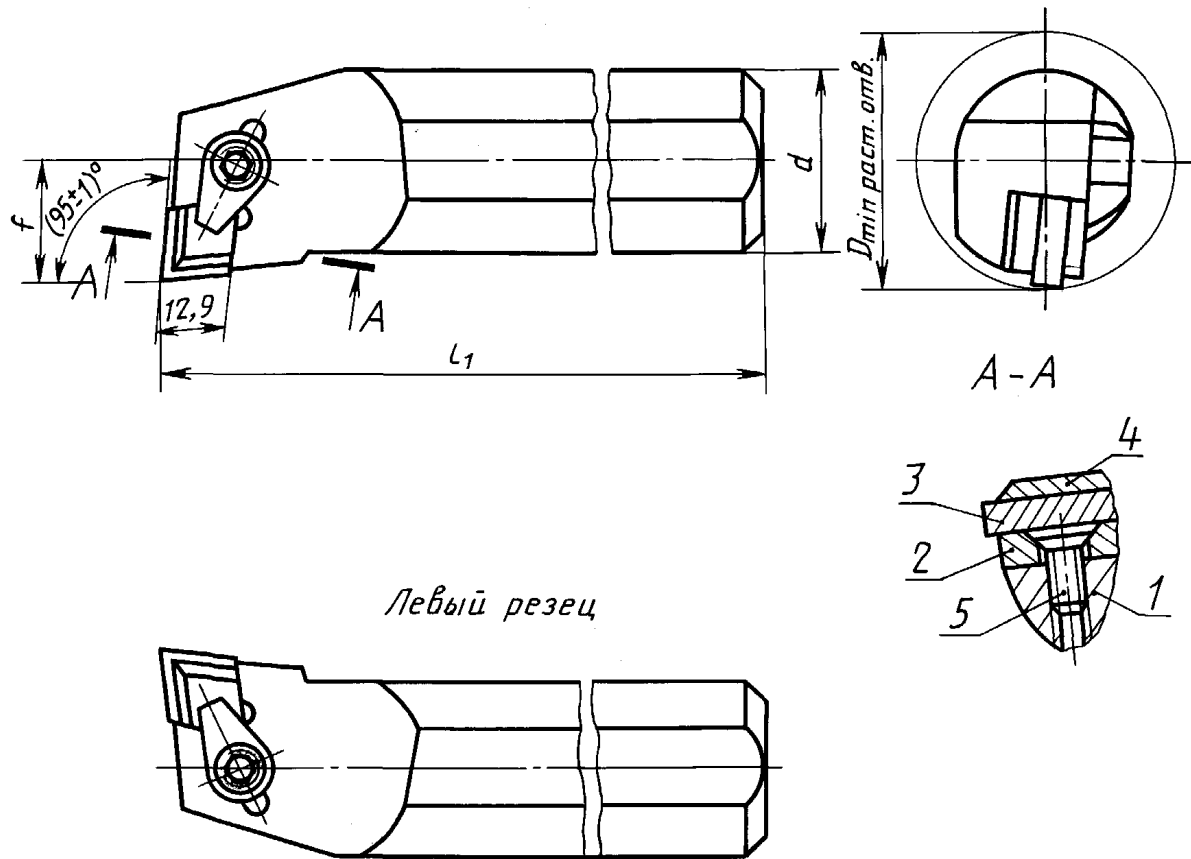

1 — державка; 2 — опорная пластина по ГОСТ 19078—80; 3 — режущая пластина по ГОСТ 25003—81, ГОСТ 19056—80;  
4 — стружколом; 5 — винт по ГОСТ 17475—80

Черт. 6

С. 18 ГОСТ 26612—85

Таблица 6

цифровое		Обозначение правого (левого) реза		<i>d</i>	<i>l<sub>1</sub></i> к16	<i>f</i> —0,25	<i>D</i> раста- чивае- мого отвер- стия, не менее	Поз. 2 Опорная пластина по ГОСТ 19078—80 кол. 1	Поз. 3 Режущая пластина по		Поз. 5 Винт по ГОСТ 17475—80 кол. 1
		буквенно-цифровое	Применяе- мость резцов						ГОСТ 25003—81 кол. 1	ГОСТ 19056—80 кол. 1	
2140-0376 (2140-0377)	S32P-CCLNR(L)12-A				170						
2140-0629 (2140-0631)	S32P-CCLNR(L)12-B										
2140-0632 (2140-0633)	S32P-CCLNR(L)12-C										
2140-0634 (2140-0635)	S32P-CCLNR(L)12-D			32		22	45				
2140-0383 (2140-0384)	S32S-CCLNR(L)12-A										
2140-0636 (2140-0637)	S32S-CCLNR(L)12-B										
2140-0638 (2140-0639)	S32S-CCLNR(L)12-C										
2140-0641 (2140-0642)	S32S-CCLNR(L)12-D				250			OCN-1203	CNUN-120408	CNUN-120408	BM4-8g.8.48.05
2140-0385 (2140-0386)	S50S-CCLNR(L)12-A										
2140-0643 (2140-0644)	S50S-CCLNR(L)12-B										
2140-0645 (2140-0646)	S50S-CCLNR(L)12-C										
2140-0647 (2140-0648)	S50S-CCLNR(L)12-D			50		35	63				
2140-0387 (2140-0388)	S50U-CCLNR(L)12-A										
2140-0649 (2140-0651)	S50U-CCLNR(L)12-B				350						
2140-0652 (2140-0653)	S50U-CCLNR(L)12-C										
2140-0654 (2140-0655)	S50U-CCLNR(L)12-D										

Продолжение табл. 6

Обозначение правого (левого) реза		Применяемость резцов	$d$	$l_1$ к16	$f$ -0,25	$D$ растачивающего отверстия, не менее	Поз. 2 Опорная пластина по ГОСТ 19078—80 кол. 1	Поз. 3 Режущая пластина по		Поз. 5 Винт по ГОСТ 17475—80 кол. 1
								ГОСТ 25003—81 кол. 1	ГОСТ 19056—80 кол. 1	
цифровое	буквенно-цифровое	правового					Обозначение			
2140-0389 (2140-0391)	S50S-CCLNR(L)12-A									
2140-0656 (2140-0657)	S50S-CCLNR(L)12-B		250							
2140-0658 (2140-0659)	S50S-CCLNR(L)12-C									
2140-0661 (2140-0662)	S50S-CCLNR(L)12-D		50	35	63	OCN-1203	CNUN-120808	—	BM4-8g-8.48.05	
2140-0392 (2140-0393)	S50U-CCLNR(L)12-A									
2140-0663 (2140-0664)	S50U-CCLNR(L)12-B			350						
2140-0665 (2140-0666)	S50U-CCLNR(L)12-C									
2140-0667 (2140-0668)	S50U-CCLNR(L)12-D									

Примечание. Стружколом (поз. 4) — по нормативно-технической документации.

Пример условного обозначения реза типа  $L$  диаметром  $d = 32$  мм, длиной  $l_1 = 250$  мм, оснащенного режущей пластиной CNUN-120408 по ГОСТ 25003—81 или по ГОСТ 19056—80, правого с хвостовой частью исполнения 1:

Резец 2140-0383 ГОСТ 26612—85 с пластиной по ГОСТ 25003—81

Резец S32S-CCLNR12-A ГОСТ 26612—85

1.1, 1.2. (Измененная редакция, Изм. № 1).

1.3. (Исключен, Изм. № 1).

1.4. Технические условия — по ГОСТ 26613—85.

1.5. Элементы конструкции и геометрические параметры резцов указаны в приложении.

ЭЛЕМЕНТЫ КОНСТРУКЦИИ И ГЕОМЕТРИЧЕСКИЕ ПАРАМЕТРЫ РЕЗЦОВ

Элементы конструкции и геометрические параметры резцов указаны на черт. 1—8 и в табл. 1—5.

Тип F

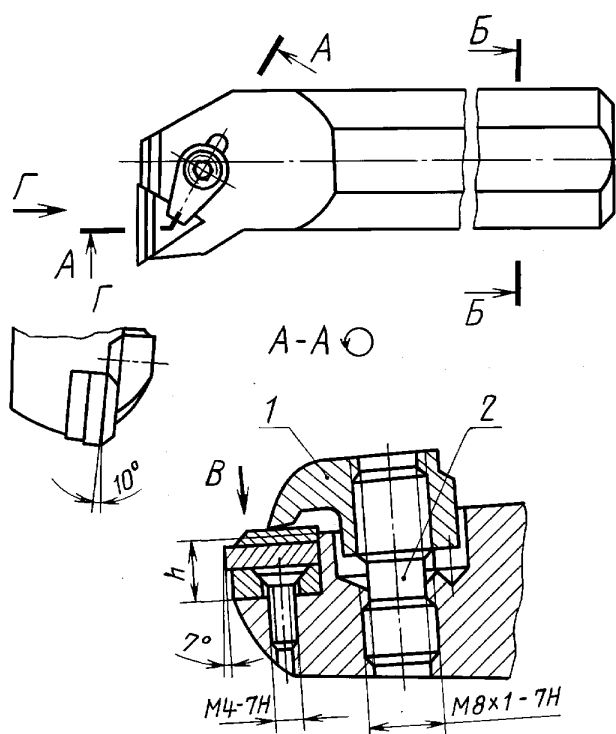

1 — прихват; 2 — винт

Черт. 1

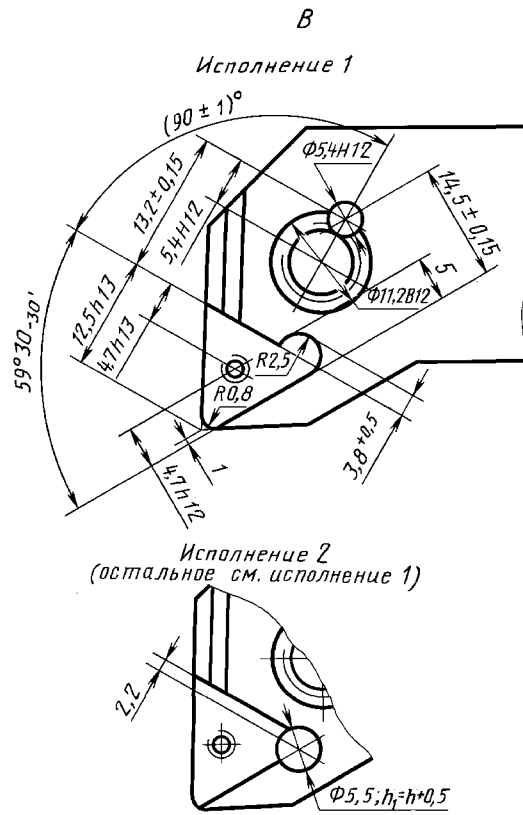

Черт. 1 (продолжение)

П р и м е ч а н и е. Вид В условно показан без режущей и опорной пластин и деталей крепления.

Тип F

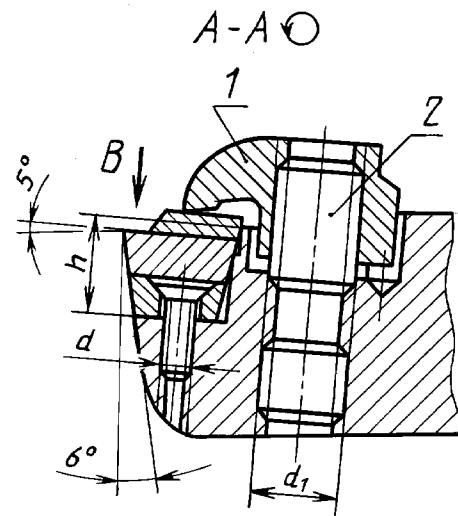
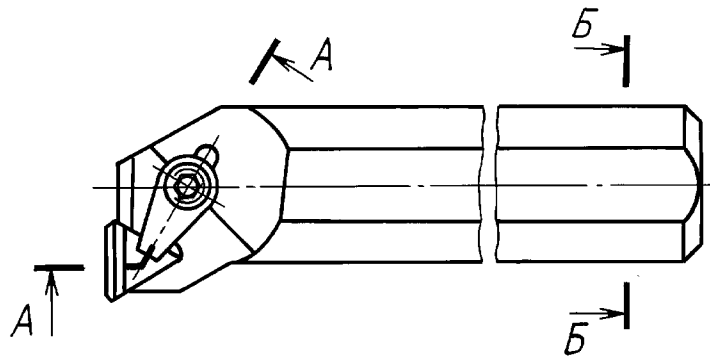

1 — прихват; 2 — винт

Черт. 2

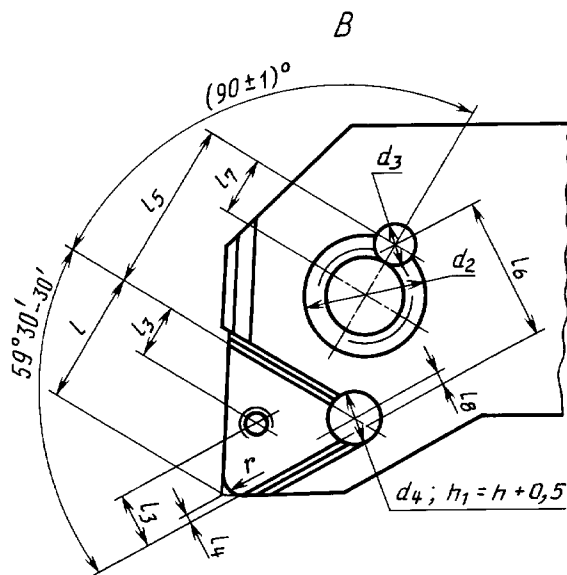

Черт. 2 (продолжение)

Примечание. Вид В условно показан без режущей и опорной пластин и деталей крепления.

мм

$h$	$l$ h13	$l_3$ h12	$l_4$ h12	$l_5$ $\pm 0,15$	$l_6$ $\pm 0,15$	$l_7$ H12	$l_8$	$d$ 7H	$d_1$ 7H	$d_2$ B12	$d_3$ H12	$d_4$	$r$
3,9	8,3	—	0,4	9,5	11,3	4,2	1,2	—	M6	8,2	4,2	4,5	0,8
	12,0	—	0,8	13,2	14,5	5,4	1,9	M4	M8·1	11,2	5,4	5,0	
7,3	11,4	4,0	0,2										

Тип К

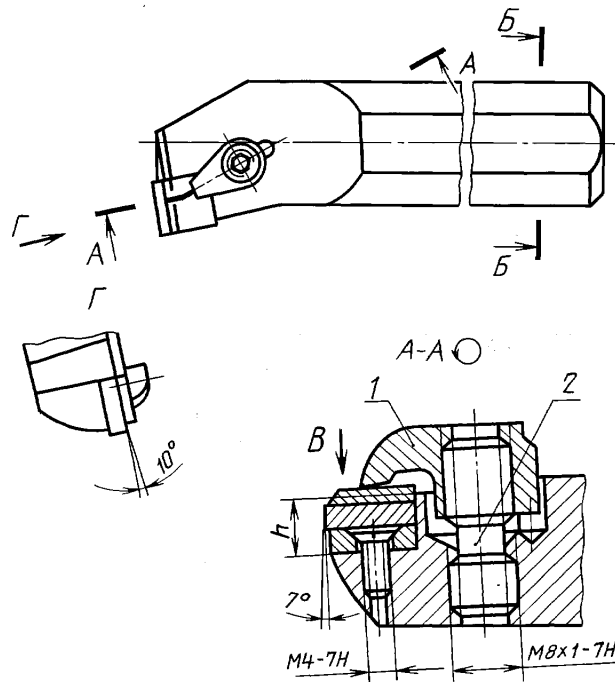

1 — прихват; 2 — винт

Черт. 3

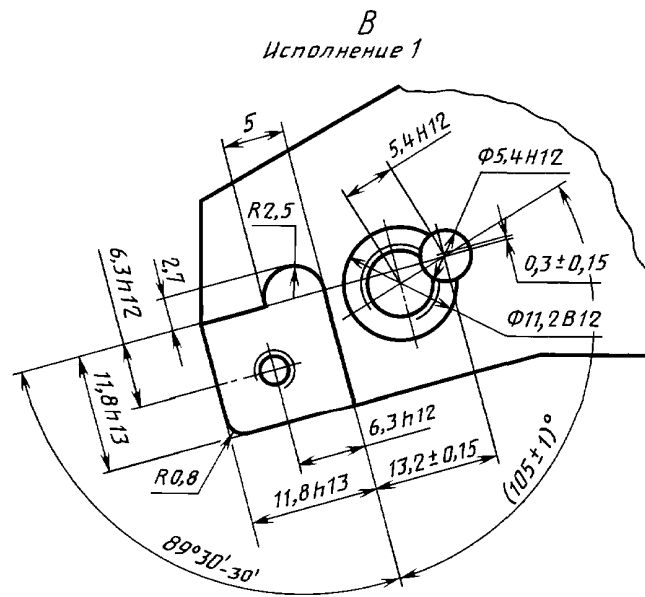

Исполнение 2  
(остальное см. исполнение 1)

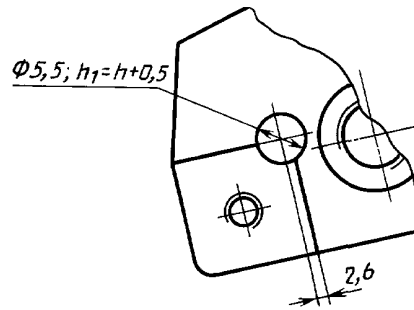

Размер  $h$  выбирают из ряда: 7,4; 9,2; 10,8 мм

Черт. 3 (продолжение)

Примечание. Вид В условно показан без режущей и опорной пластин и деталей крепления.



Тип К

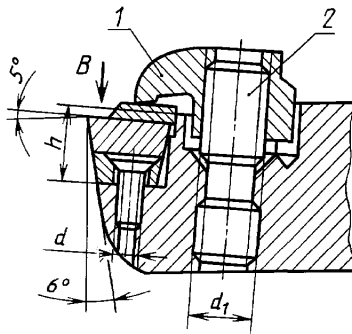
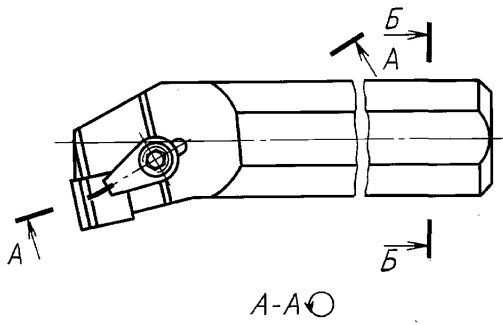

1 — прихват; 2 — винт

Черт. 4

Тип S

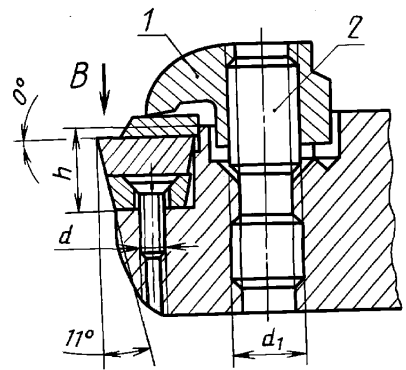
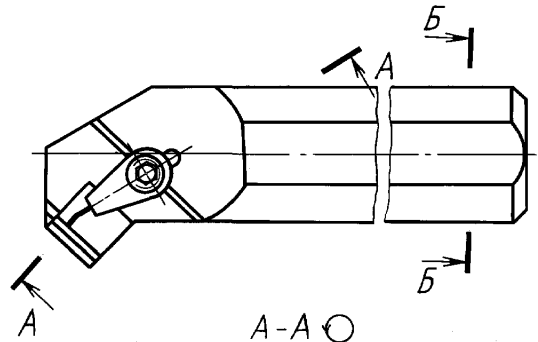

1 — прихват; 2 — винт

Черт. 4 (продолжение)

Вид В (повернуто)  
к резцам типов К и S

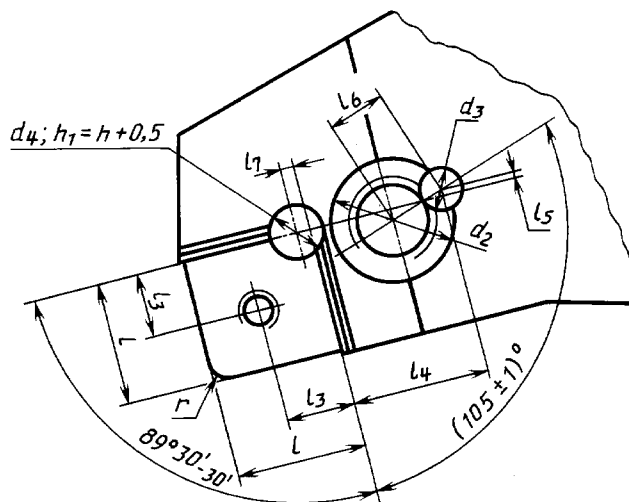

Черт. 4 (продолжение)

Примечание. Вид В условно показан без режущей и опорной пластин и деталей крепления.

Таблица 2

мм

$h$	$l$ h13	$l_3$ h12	$l_4$ $\pm 0,15$	$l_5$ $\pm 0,15$	$l_6$ H12	$l_7$	$d$ 7H	$d_1$ 7H	$d_2$ B12	$d_3$ H12	$d_4$	$r$
3,9	8,6	—	10,6	0,7	4,0	1,0	—	M6	8,2	4,2	4,5	0,8
	11,8	—	13,7	0,8	5,4	1,6	—	M8-1	11,2	5,4	5,5	
7,3	10,4	5,5	—	—	—	—	M4	—	—	—	—	

## Тип L

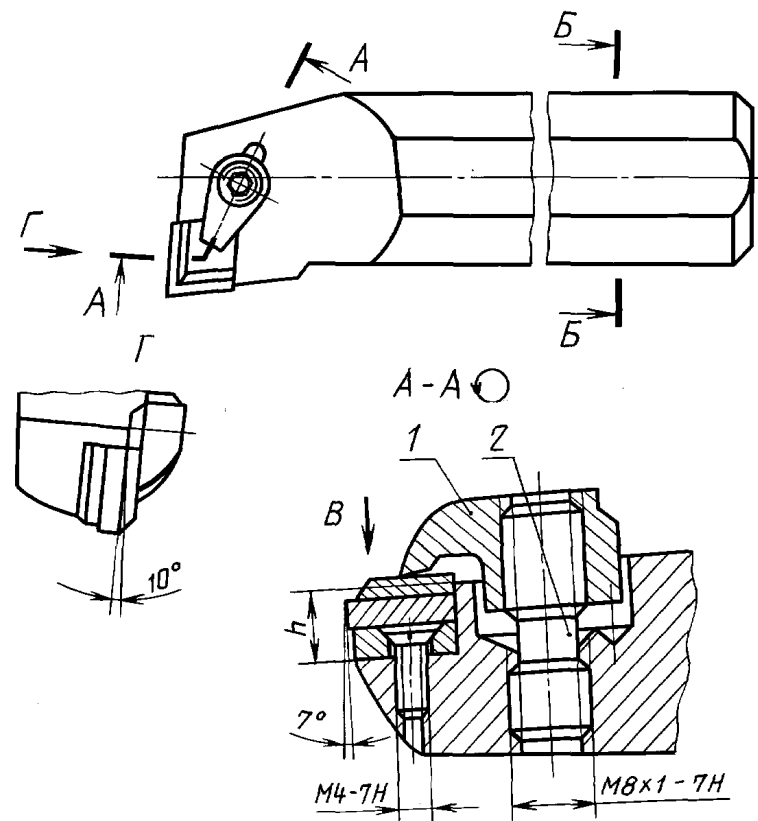

1 — прихват; 2 — винт

Черт. 5

**Вид В (повернуто)**  
Исполнение 1

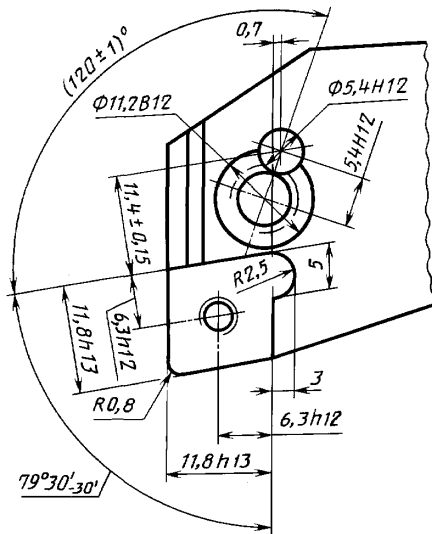

Исполнение 2  
(остальное см. исполнение 1)

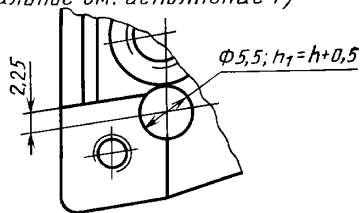

Размер  $h$  выбирают из ряда: 9,2; 12,5 мм

Черт. 5 (продолжение)

П р и м е ч а н и е. Вид В условно показан без режущей и опорной пластин и деталей крепления.

## Варианты исполнения хвостовой части державки расточного резца

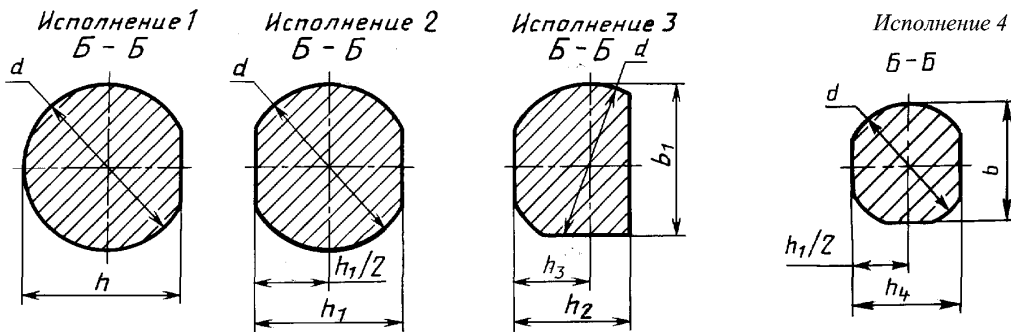

Черт. 6

Таблица 3

мм

$d$	$h$	$h_1$	$h_2$	$h_3$	$h_4$	$b$	$b_1$
20	19	18	—	—	17,5	19	—
25	24	23	—	—	22	24	—
32	31	30	23	14	29	31	30
50	48,5	47	38	38	45	48,5	48

Прихват (поз. 1) к резцам типов F, K, S, L

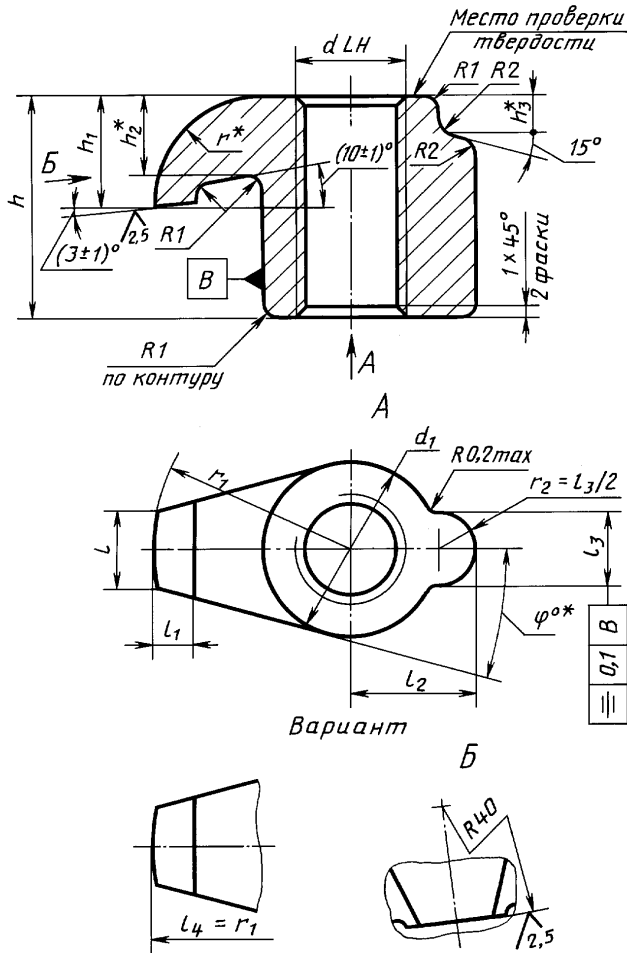

\* Размеры для справок.

Черт. 7

мм

$\varphi$	$l$ $\pm 0,2$	$l_1$ $\pm 0,2$	$l_2$ $\pm 0,2$	$l_3$ $\pm 0,2$	$h$ $\pm 0,2$	$h_1$ $\pm 0,2$	$h_2$	$h_3$	$dLH$ 7H	$d_1$ $\pm 0,2$	$r$	$r_1$
17°	2,0	1,5	4,8	2,8	5,0	4,5	3,0	2,0	M5	7,0	3,5	9,0
16°	2,8	1,8	5,8	3,8	7,5	5,5	3,5	2,7	M6	8,0	5,0	10,0
	4,0	3,0	7,8	4,8	9,5	7,5	5,0	3,7	M 8 · 1	11,0	6,5	13,0
					12,0							
					15,0							
16,0	8,0	5,5			5,0							
13°	4,6	4,0										16,0

Винт с разнонаправленной резьбой (поз. 2) к прихвату (поз. 1) и к резцам типов F, K, S, L

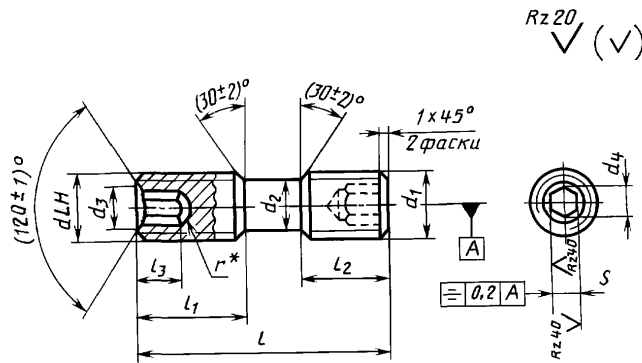

Вариант исполнения

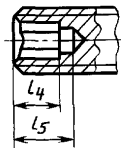

\* Размеры для справок.

Черт. 8

мм

$l$ $\frac{IT16}{2}$	$l_1$	$l_2$	$l_3$ $\frac{IT16}{2}$	$l_4$ $\frac{IT16}{2}$	$l_5$ $\frac{IT16}{2}$	$dLH$ 6g	$d_1$ 6g	$d_2$	$d_3$	$d_4$	$S$ H11	$r$
11	4,5	4,5	3	3	4,5	M5	M5	3,8	3,0	2,9	2,5	1,9
14	5,0	6,0				M6		4,8				
18	9,0	8,0	4	4	6,0	M6	M6	4,8	3,0	2,9	2,5	1,9
20	8,0		5	5	8,0							
24	10,0	10,0	6	7	10,0	M8·1	M8·1	6,5	5,5	4,6	4,0	3,0
26		15,0										
30												

ПРИЛОЖЕНИЕ. (Измененная редакция, Изм. № 1).



## СО Д Е Р Ж А Н И Е

ГОСТ 20872—80	Резцы токарные сборные для контурного точения с механическим креплением многогранных твердосплавных пластин. Конструкция и размеры . . . . .	3
ГОСТ 20874—75	Резцы токарные сборные расточные с механическим креплением многогранных твердосплавных пластин. Конструкция и размеры . . . . .	16
ГОСТ 24905—81	Резцы к зуборезным головкам для прямозубых конических колес. Конструкция и размеры . . . . .	31
ГОСТ 26611—85	Резцы токарные проходные, подрезные и копировальные с креплением сменных пластин прихватом сверху. Конструкция и размеры . . . . .	38
ГОСТ 26612—85	Резцы расточные с креплением сменных пластин прихватом сверху. Конструкция и размеры . . . . .	107

## **РЕЗЦЫ**

### **Конструкция и размеры Часть 2**

**БЗ 11—2002**

Редактор *М. И. Максимова*  
Технический редактор *Л. А. Гусева*  
Корректор *Н. И. Гаврищук*  
Компьютерная верстка *А. П. Финогеновой*

Изд. лиц. № 02354 от 14.07.2000. Сдано в набор 14.08.2003. Подписано в печать 15.12.2003. Формат 60-84<sup>1</sup>/<sub>8</sub>. Бумага офсетная. Гарнитура «Таймс». Печать офсетная. Усл. печ. л. 16,28. Уч.-изд. л. 13,50. Тираж 700 экз. Зак. 1963. Изд. № 3086/2. С 12993.

---

ИПК Издательство стандартов, 107076 Москва, Колодезный пер., 14.  
<http://www.standards.ru> e-mail: [info@standards.ru](mailto:info@standards.ru)  
Набрано в Калужской типографии стандартов на ПЭВМ.  
Калужская типография стандартов, 248021 Калуга, ул. Московская, 256.  
ПЛР № 040138