

| | | |
|--|--|-------------------------------|
| СССР — Всесоюзный комитет стандартов при Совете Министров Союза ССР | ГОСУДАРСТВЕННЫЙ СТАНДАРТ | ГОСТ 4338—48 |
| | Нефтепродукты светлые МЕТОД ОПРЕДЕЛЕНИЯ МАКСИМАЛЬНОЙ ВЫСОТЫ НЕКОПЯЩЕГО ПЛАМЕНИ | |
| | | Группа Б49 |

Настоящий стандарт распространяется на метод определения максимальной высоты некопящего пламени при сгорании светлых нефтепродуктов в лампе установленного типа.

Высота некопящего пламени характеризует осветительную и нагревательную способность светлых нефтепродуктов при сжигании их в лампах и нагревательных приборах.

I. АППАРАТУРА И РЕАКТИВЫ

1. При проведении определения применяется следующая аппаратура:

а) Лампа специальной конструкции (см. чертеж), состоящая из резервуара 1, фитиля 2, направляющей 3, остова лампы 4, футляра 5 с дверцей 6 и вогнутым стеклом 7, вытяжной трубы 8, рамки со шкалой 9, галереи (кольца для лампового абажура) 10, ползунка 11, ограничителя 12, стойки 13, винта 14, направляющей ползунка 15 и штатива 16.

Нулевая точка шкалы 9 должна быть строго на уровне обреза патрубка галереи 10. Шкала сделана из черного стекла и разделена в вертикальном направлении белой полосой шириной 2 мм; по горизонтали на шкале нанесены по обе стороны от белой вертикальной полосы 50 делений через 1 мм; каждое пятое деление шкалы, считая от нуле-

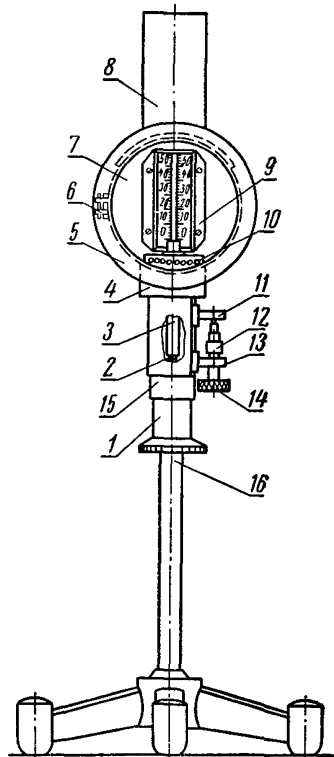

Внесен Министерством
нефтяной промышлен-
ности южных и запад-
ных районов СССР

Утвержден Всесоюзным
комитетом стандартов
23/VII 1948 г.

Срок введения
1/IX 1948 г.

Несоблюдение стандарта преследуется по закону. Перепечатка воспрещена

вой точки, отмечено более длинной чертой, а каждое десятое деление шкалы оцифровано.

б) Фитили круглые длиной не менее 125 мм с оплеткой специального изготовления.

2. Для анализа необходимы следующие реактивы и материалы:

а) эфир петролейный или легкий бензин прямой гонки;

б) бумага фильтровальная по ГОСТ 12026—66.

II. ПОДГОТОВКА К ИСПЫТАНИЮ

3. Резервуар лампы промывают петролейным эфиром или легким бензином, просушивают в течение 30 мин при температуре 100—105° С, после чего продувают воздухом.

В подготовленный резервуар 1 наливают 10 мл испытуемого нефтепродукта, предварительно профильтрованного через бумажный фильтр.

4. Фитиль 2 промывают петролейным эфиром или легким бензином, высушивают в течение 30 мин при температуре 100—105° С, после чего фитиль смачивают испытуемым нефтепродуктом и вставляют в направляющую 3. Фитиль тщательно расправляют от возможно имевшего место скручивания и вновь смачивают его верхний конец испытуемым нефтепродуктом.

Примечание. При арбитражных анализах применяют только новый фитиль, обработанный указанным выше способом.

5. Фитиль 2 с направляющей 3 вставляют в резервуар 1 и завинчивают, тщательно следя за тем, чтобы испытуемый нефтепродукт не попал в отверстие для выпуска воздуха.

С фитиля срезают все обтрепавшиеся концы и подрезают фитиль ножницами горизонтально так, чтобы он выступал из направляющей фитиля на 3 мм.

Подготовленный резервуар с нефтепродуктом и фитилем выдерживают в течение 10 мин при температуре 20—25° С, после чего вставляют резервуар в остов лампы 4. Лампу устанавливают в вертикальном положении в месте, защищенном от движения воздуха, где окружающая температура не ниже 15° С. Фитиль лампы зажигают и устанавливают высоту пламени около 10 мм.

III. ПРОВЕДЕНИЕ ИСПЫТАНИЯ

6. По истечении 5 мин горения лампы с высотой пламени около 10 мм фитиль поднимают до появления копоти, а затем опускают до исчезновения копоти и производят замер высоты некоптящего пламени.

Максимальную высоту некоптящего пламени измеряют в миллиметрах по шкале 9. При этом глаз наблюдателя должен находиться

на расстоянии 230 мм от передней части прибора, а наблюдение производят, отклонившись в сторону так, чтобы пламя было видно на одной стороне от белой вертикальной линии шкалы, а его отражение— на другой стороне; при этом уровни верхних точек пламени должны лежать на одной горизонтали.

Примечание. Для более точного определения момента исчезновения коптящего пламени рекомендуется над верхним краем вытяжной трубы 8 установить под углом 45° зеркало, в котором легко заметить исчезновение черного или затемненного пятна из центра отраженного светящегося диска пламени, что соответствует моменту исчезновения коптящего языка пламени.

7. Измерение максимальной высоты некоптящего пламени при одной загрузке испытуемого нефтепродукта повторяют пять-шесть раз.

IV. ПОРЯДОК РАСЧЕТА

8. Максимальную высоту некоптящего пламени испытуемого нефтепродукта вычисляют как среднее арифметическое из всех отсчетов с точностью до 0,5 мм.

V. ДОПУСКАЕМЫЕ РАСХОЖДЕНИЯ ДЛЯ ПАРАЛЛЕЛЬНЫХ ОПРЕДЕЛЕНИЙ

9. Расхождения между двумя параллельными определениями не должны превышать 1 мм.

Замена

ГОСТ 7246—54 введен взамен ОСТ НКЛес 6717/58.

ГОСТ 12026—66 введен взамен ГОСТ 7246—54, кроме п. 14, подпункта 4.
