



ГОСУДАРСТВЕННЫЙ СТАНДАРТ  
СОЮЗА ССР

ЛИНЗЫ ОЧКОВЫЕ ОДНОФОКАЛЬНЫЕ  
НЕАСТИГМАТИЧЕСКИЕ С РЕФРАКЦИЕЙ  
ОТ  $-20$  до  $+10$  *дптр*  
НЕФАЦЕТИРОВАННЫЕ

ФОРМА И РАЗМЕРЫ

ГОСТ 4994—68

Издание официальное

КОМИТЕТ СТАНДАРТОВ, МЕР  
И ИЗМЕРИТЕЛЬНЫХ ПРИБОРОВ  
ПРИ СОВЕТЕ МИНИСТРОВ СССР

Москва



Комитет стандартов,  
мер и измерительных  
приборов  
при  
Совете Министров  
СССР

ЛИНЗЫ ОЧКОВЫЕ  
ОДНОФОКАЛЬНЫЕ  
НЕАСТИГМАТИЧЕСКИЕ  
С РЕФРАКЦИЕЙ  
от  $-20$  до  $+10$  дптр  
НЕФАЦЕТИРОВАННЫЕ

Форма и размеры

Monofocal, unastigmatic, uncut  
spectacle lenses with refraction  
from  $-20$  to  $+10$  dioptres.  
Form and dimensions

ГОСТ  
4994—68

Взамен  
ГОСТ 4994—57

Группа П46

Утвержден 10/VI 1968 г.

Срок введения 1/1 1969 г.

Несоблюдение стандарта преследуется по закону

1. Настоящий стандарт распространяется на однофокальные неастигматические нефацетированные очковые линзы, предназначенные для коррекции аметропии неастигматического глаза.

Фацетировка неастигматических очковых линз должна производиться в соответствии с требованиями ГОСТ 4993—57 и ГОСТ 8394—57.

2. Форма и размеры положительных однофокальных неастигматических нефацетированных очковых линз в зависимости от их задней вершинной рефракции и диаметра должны соответствовать черт. 1 и табл. 1 и 2.

Положительные линзы

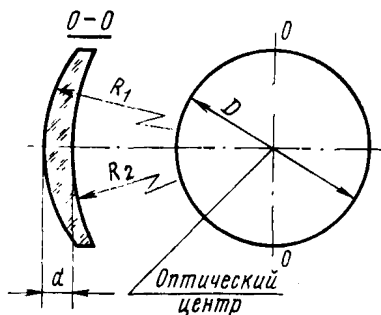

Черт. 1

3. Положительные неастигматические нефацетированные очковые линзы изготавливаются:

в соответствии с табл. 1

при рефракции от 0,0 до +1,75 *дптр*—диаметром 43—54 мм;

при рефракции от +2,0 до +8,0 *дптр*—диаметром 43 и 47 мм;

при рефракции от +8,5 до +10,0 *дптр*—диаметром 43 мм;

в соответствии с табл. 2

при рефракции от +2,0 до +8,0 *дптр*—диаметром 50—54 мм;

при рефракции от +8,5 до +10,0 *дптр*—диаметром 47 мм.

Таблица 1

Размеры в мм

Задняя вершинная рефракция положительных неастигматических линз + <i>дптр</i>	$R_1$	$R_2$	$d$	Пред. откл. $d$ по оси	$D$	Пред. откл. по $D$
0,0	80,54	79,98	1,5	+0,3 -0,4	43, 47, 50, 52 и 54	±0,3
0,0	80,91		2,5			
0,0	81,28		4			
0,25	77,45		1,5			
0,5	74,82					
0,75	72,28					
1,0	69,98		2			
1,25	67,76					
1,5	65,61					
1,75	63,68					
2,0	61,80	2,5				
2,25	60,26					
2,5	58,61					
2,75	57,02					
3,0	55,59	3				
3,25	54,33					
3,5	52,97					
3,75	51,76					
4,0	50,58	3,3				
4,25	45,60					
4,5	44,77					
4,75	43,85	69,98	3,5			
5,0	43,05		3,7			

Размеры в мм

Продолжение

Задняя вершинная рефракция положительных неастигматических линз +дптр	$R_1$	$R_2$	$d$	Пред. откл. $d$ по оси	$D$	Пред. откл. по $D$
5,25	42,46	70,31	3,9	+0,3 -0,4	43 и 47	±0,3
5,5	41,69		4,0			
5,75	41,02		4,2			
6,0	40,27		4,4			
6,5	38,99		4,7			
7,0	37,76		5,0			
7,5	36,73		5,3			
8,0	35,73		5,7			
8,5	31,48	57,68	5,2		43	
9,0		60,81	5,4			
9,5		64,12	5,7			
10,0		67,92	5,9			

Размеры в мм

Таблица 2

Задняя вершинная рефракция положительных неастигматических линз, +дптр	$R_1$	$R_2$	$d$	Пред. откл. $d$ по оси	$D$	Пред. откл. по $D$
2,0	61,94	79,98	2,2			
2,25	60,26		2,6			
2,5	58,61		2,7			
2,75	57,15		2,8			
3,0	55,72		3,0			
3,25	54,45		3,2			
3,5	53,21		3,4			
3,75	52,0		3,6			
4,0	50,82	3,8				
4,25	45,92	69,98	4,1	+0,3 -0,4	50, 52 и 54	±0,3
4,5	45,08		4,3			
4,75	44,26		4,6			
5,0	43,45		4,8			
5,25	42,85	70,31	5,0			
5,5	42,07		5,2			
5,75	41,40		5,4			
6,0	40,74		5,7			
6,5	39,54		6,2			
7,0	38,46		6,7			
7,5	37,33		7,1			
8,0	36,39		7,6			
8,5	31,84	57,68	6,2		47	
9,0		60,81	6,5			
9,5		64,12	6,8			
10,0		67,92	7,0			

4. Форма и размеры отрицательных нестигматических линз должны соответствовать черт. 2 и 3 и табл. 3.

### Отрицательные линзы без фаски

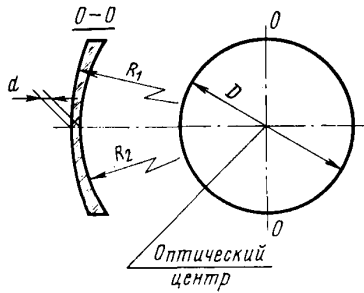

Черт. 2

### Отрицательные линзы с фасками (лентикулярные)

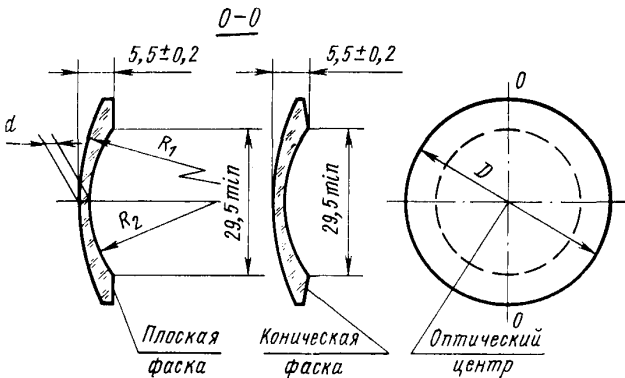

Черт. 3

Таблица 3

Размеры в мм

Задняя вершинная рефракция отрицательных неастигматических линз, —дптр	$R_1$	$R_2$	$d$	Пред. откл. $d$ по оси	Форма линз при $D$ , равном			Пред. откл. по $D$
					43	47	50, 52 и 54	
0,0	65,46		1,4	$\pm 0,3$	По черт. 2		$\pm 0,3$	
0,0	65,77		2,1					
0,0	66,07		3,0					
0,25	67,61	65,01	1,6					
0,5	69,82							
0,75	72,28							
1,0	74,82		1,5					
1,25	77,62							
1,5	80,54							
1,75	83,75							
2,0	87,10		1,4					
2,25	77,80							
2,5	80,72							
2,75	83,95	57,94	1,3					
3,0	87,50							
3,25	91,20							
3,5	95,50							
3,75	100,00							
4,0	104,95							
4,25	96,83	53,95	1,2					
4,5	101,62							
4,75	106,66							
5,0	112,46	52,12	1,1					
5,25	110,92							
5,5	116,95							
5,75	124,17							

Продолжение

Размеры в мм

Задняя вершинная рефракция отрицательных неастигматических линз, —дптр	$R_1$	$R_2$	$d$	Пред. откл. $d$ по оси	Форма линз при $D$ , равном			Пред. откл. по $D$
					43	47	50, 52 и 54	
6,0 6,5	131,83 151,01	52,12	1,0	$\pm 0,3$	По черт. 2			$\pm 0,3$
7,0	177,01							
7,5	116,95							
8,0	131,83							
8,5 9,0 9,5	151,01 177,01 214,3	43,55	0,8		По черт. 2			
10,0	271,0				По черт. 3			
10,5 11,0	365,6 566,2							
11,5 12,0 12,5 13,0 13,5	212,3 269,8 363,9 559,8 1207,8	37,33	0,7		—			
14,0 14,5 15,0	304,1 430,5 732,8				33,11	По черт. 3		
16,0 17,0 18,0 19,0 20,0	$\infty$	32,51 30,62 28,91 27,35 26,00						

5. Прессованные заготовки для неастигматических очковых линз должны соответствовать ГОСТ 4995—54.

6. Технические требования, методы испытаний, упаковка, маркировка, транспортирование и хранение — по ГОСТ 4993—57.

Издательство стандартов. Москва, К-1, ул. Щусева, 4

Сдано в наб. 9/VII 1968 г. Подп. к печ. 30/VII 1968 г. 0,5 п. л. Тир. 6000

Тип. «Московский печатник». Москва, Лялин пер., 6. Зак. 1162