



ГОСУДАРСТВЕННЫЕ СТАНДАРТЫ
СОЮЗА ССР

**ШТАМПЫ ЛИСТОВОЙ
ШТАМПОВКИ
ДЕТАЛИ И СБОРОЧНЫЕ ЕДИНИЦЫ**

ЧАСТЬ ВТОРАЯ

ГОСТ 18786-73 — ГОСТ 18824-73

Издание официальное

ГОСУДАРСТВЕННЫЙ КОМИТЕТ СТАНДАРТОВ
СОВЕТА МИНИСТРОВ СССР
Москва

ГОСУДАРСТВЕННЫЕ СТАНДАРТЫ
СОЮЗА ССР

ШТАМПЫ ЛИСТОВОЙ
ШТАМПОВКИ
ДЕТАЛИ И СБОРОЧНЫЕ ЕДИНИЦЫ

ЧАСТЬ ВТОРАЯ

ГОСТ 18786-73 — ГОСТ 18824-73

Издание официальное

МОСКВА — 1977

СОДЕРЖАНИЕ

Номер стандарта	Наименование стандарта	Эскиз	Стр.
ГОСТ 18786—73	Винты ступенчатые с шестигранным углублением под ключ. Конструкция и размеры		11
ГОСТ 18787—73	Винты ступенчатые со шлицем для штампов листовой штамповки. Конструкция и размеры		20
ГОСТ 18788—73	Удлинители к ступенчатым винтам. Конструкция и размеры		23
ГОСТ 18789—73	Втулки ограничительные. Конструкция и размеры		27
ГОСТ 18790—73	Скобы ограничительные. Конструкция и размеры		32
ГОСТ 18791—73	Ограничители хода выталкивателей. Конструкция и размеры		35

Номер Стандарта	Наименование стандарта	Эскиз	Стр
ГОСТ 18792—73	Шайбы запорные для ограничителей хода выталкивателей. Конструкция и размеры		38
ГОСТ 18793—73	Пружины сжатия для штампов листовой штамповки. Конструкция и размеры		40
ГОСТ 18794—73	Пружины растяжения для штампов листовой штамповки. Конструкция и размеры		71
ГОСТ 18795—73	Втулки для пружинных пакетов. Конструкция и размеры		78
ГОСТ 18796—73	Гайки для пружинных пакетов. Конструкция и размеры		82
ГОСТ 18797—73	Гайки с направлением для пружинных пакетов. Конструкция и размеры		85
ГОСТ 18798—73	Штыри для пружин. Конструкция и размеры		88

Номер стандарта	Наименование стандарта	Эскиз	Стр.
ГОСТ 18799—73	Пакеты тарельчатых пружин. Конструкция и размеры		91
ГОСТ 18800—73	Стержни с резьбой для пакетов тарельчатых пружин. Конструкция и размеры		98
ГОСТ 18801—73	Гайки для пакетов тарельчатых пружин. Конструкция и размеры		101
ГОСТ 18802—73	Ограничители с лыской. Конструкция и размеры		103
ГОСТ 18803—73	Ограничители цилиндрические. Конструкция и размеры		107

Номер стандарта	Наименование стандарта	Эскиз	Стр.
ГОСТ 18801-73	Подкладки для цилиндрических ограничителей. Конструкция и размеры		109
ГОСТ 18805-73	Ограничители прямоугольные. Конструкция и размеры		111
ГОСТ 18806-73	Подкладки для прямоугольных ограничителей. Конструкция и размеры		113
ГОСТ 18807-73	Ограничители ступенчатые. Конструкция и размеры		115
ГОСТ 18808-73	Планки направляющие. Конструкция и размеры		118

Номер стандарта	Наименование стандарта	Эскиз	Стр.
ГОСТ 18809—73	Планки направляющие с заходной фаской. Конструкция и размеры		121
ГОСТ 18810—73	Планки направляющие с заходной фаской и резьбовыми отверстиями. Конструкция и размеры		124
ГОСТ 18811—73	Призмы направляющие. Конструкция и размеры		127
ГОСТ 18812—73	Заготовки муфт для направляющих колонок. Конструкция и размеры		129

Номер стандарта	Наименование стандарта	Эскиз	Стр.
ГОСТ 18813—73	Крышки защитные. Конструкция и размеры		131
ГОСТ 18814—73	Втулки для пуансонов с гайкой. Конструкция и размеры		133
ГОСТ 18815—73	Держатели воздухопровода. Конструкция и размеры		136
ГОСТ 18816—73	Штыри транспортные резьбовые. Конструкция и размеры		142
ГОСТ 18817—73	Штыри транспортные накладные. Конструкция и размеры		144

Номер стандарта	Наименование стандарта	Эскиз	Стр.
ГОСТ 18818—73	Брусья подкладные с одним окном. Конструкция и размеры		147
ГОСТ 18819—73	Брусья подкладные с двумя окнами. Конструкция и размеры		150
ГОСТ 18820—73	Брусья подкладные с тремя окнами. Конструкция и размеры		152
ГОСТ 18821—73	Брусья подкладные с четырьмя окнами. Конструкция и размеры		154

Номер стандарта	Наименование стандарта	Эскиз	Стр.
ГОСТ 18822-73	Брусья подкладные с пятью окнами. Конструкция и размеры		156
ГОСТ 18823-73	Брусья подкладные низкие. Конструкция и размеры		158
ГОСТ 18824-73	Детали и сборочные единицы штампов листовой штамповки. Технические требования		161

Размеры в мм

Обозначение гаек	Применяемость	D	D ₁	d	d ₁	H	h	S (прел. откл. по С ₂)	c	Масса, кг
1087-0111		20						17		0,024
1087-0112		22	13						1,0	0,026
1087-0113				M6	14					0,028
1087-0114		25	15					22		0,032
1087-0115			18							0,040
1087-0116			16			28	4			0,040
1087-0117			17							0,042
1087-0118		28	18	M8	16			24		0,044
1087-0119			19							0,046
1087-0121		30	17							0,047
1087-0122		32	20					27		0,057
1087-0123										0,074
1087-0124		34	21							0,077
1087-0125			23							0,085
1087-0126		36	24					30		0,094
1087-0127			26							0,100
1087-0128		38	25	M10	18	32				0,102
1087-0129			26					32		0,105
1087-0131			27						1,6	0,108
1087-0132			26				6			0,117
1087-0133		42	28							0,126
1087-0134			29					36		0,131
1087-0135		45	25							0,143
1087-0136			28							0,160
1087-0137		48	30							0,183
1087-0138			32							0,195
1087-0139		50	30	M12	24	36		41		0,190
1087-0141			32							0,202
1087-0142		52	35							0,232
1087-0143		55	34					46		0,237
1087-0144			36							0,255
1087-0145			34							0,316
1087-0146		60	36							0,333
1087-0147			40					55		0,370
1087-0148		63	42	M14	28	40	8		2,0	0,387
1087-0149			43							0,403
1087-0151			45							0,456
1087-0152		70	48					60		0,478
1087-0153			50							0,512
1087-0154										0,536

Продолжение

Размеры в мм

Обозначение гайки	Применение	D	D_1	d	d_1	H	h	S (предел откл. по S_1)	e	Масса, кг
1087-0155		85	60	M14	28	40	8	75	2,0	0,783
1087-0156		90								
1087-0157		100	65					85		0,940

Пример условного обозначения гайки размерами $D=28$ мм, $D_1=16$ мм:

Гайка 1087-0116 ГОСТ 18797—73

D (5) ГОСТ 7417—75

2. Материал — круг калибр. $\frac{D}{35}$ ГОСТ 1051—73

3. Остальные технические требования — по ГОСТ 18824—73.

4. Маркировать: условное обозначение и товарный знак предприятия-изготовителя.

5. Пример применения гайки с направлением для пружинных пакетов дан в справочном приложении.

Замена

ГОСТ 1051—73 введен взамен ГОСТ 1051—59.
ГОСТ 7417—75 введен взамен ГОСТ 7417—57.

ПРИЛОЖЕНИЕ к ГОСТ 18797—73
Справочное

**ПРИМЕР ПРИМЕНЕНИЯ ГАЕК С НАПРАВЛЕНИЕМ
ДЛЯ ПРУЖИНЫХ ПАКЕТОВ**

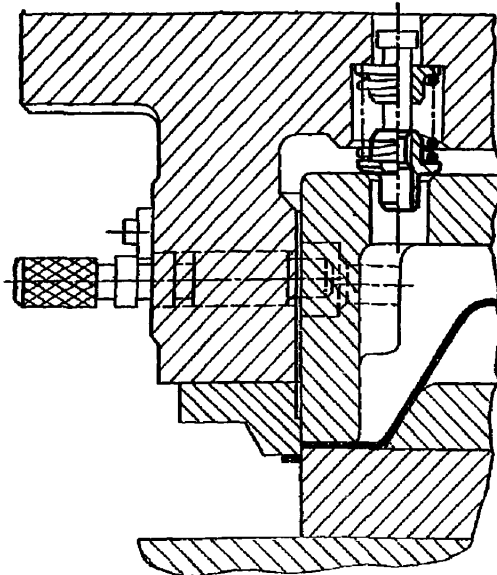

Редактор С. Г. Вилькина
Технический редактор Л. Б. Семенова
Корректор Г. М. Фролова

Сдано в набор 27.05.76 Подп. в печ. 11.12.76 20,5 п. л. 12,69 уч.-изд. л. Тир. 10000 Цена 63 коп.

Ордена «Знак Почета» Издательство стандартов, Москва, Д-557, Новопресненский пер., 3
Калужская типография стандартов, ул. Московская, 256. Зак. 1495