

УДК 621.882.3

Группа Г33

ОТРАСЛЕВОЙ СТАНДАРТ

ОСТ 1 33075-80

ГАЙКИ ОДНУУШКОВЫЕ САМОКОНТРЯЩИЕСЯ

Конструкция

На 4 страницах

ОКП 75 9415

Взамен 6410А

Проверен в 1986 г.

Распространен Министерством от 10.10.80 № 087-16

срок введения установлен с 01.01.82

Несоблюдение стандарта преследуется по закону

ГАЙКИ ПО ОСТ 1 33075-80 ВЗАИМОЗАМЕНЯЕМЫ С ГАЙКАМИ ПО НОРМАЛИ 6410А

1. Конструкция и размеры гаек должны соответствовать указанным на чертеже и в табл.1.

№ 1.	1	8887			
№ 2.	2	8945			

№ 234					
№ 294					
№ 294					

✓(✓)

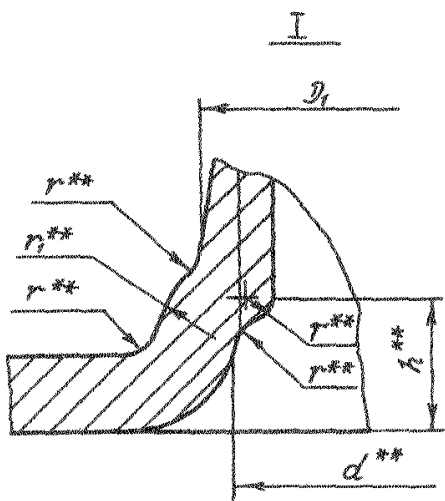
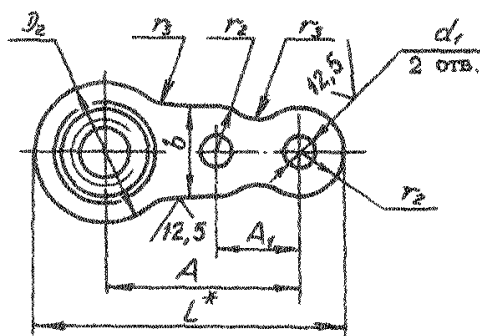
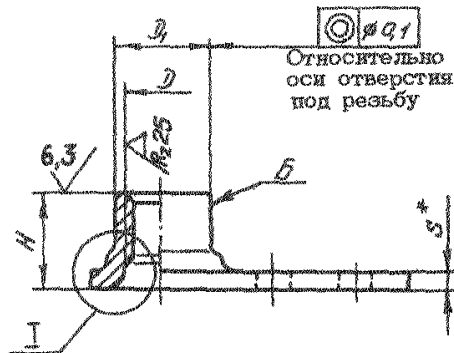

* Размеры для справок.

** Размеры обеспеч. инстр.

№ кат. 2
№ 9945

234

№ № дубляжа
№ № обозначения

Размеры, мм

D	Применение- мость	D ₁	D ₂	d	d ₁	H	h	b	A	A ₁	L	r	r ₁	r ₂	r ₃	S	Масса 100шт., кг
		h 11	+1	H14	+0,12	+0,2	±0,2			-0,3		±0,2					
M4		5,3	8	4,2		5,0	1,5		14,5		22,0	0,4	1,3		3	0,9	0,077
M5		6,4	9	5,2	2,8	6,0		7		6,5	22,5		1,4	3,5	4	1,0	0,107
M6		7,4	11	6,2		7,0	2,1		15,5		24,5	0,5	1,6			1,1	0,157
M8		9,5	13	8,2	3,2	9,5	2,6	8	19,5	8,5	30,0	0,8	1,9	4,0	5	1,3	0,320

2. Материал: сталь 08X17H5M3.

3. Термическая обработка: $\sigma_B = 1180 \dots 1370$ МПа ($120 \dots 140$ кгс/мм²).

4. Поле допуска резьбы - 5H6H.

5. Поверхность Б обжечь по ОСТ1 33101-80 после термической обработки.

6. Допускается поверхность Б выполнять конусной с углом конуса $\leq 3^\circ$.

7. Покрытие: Хим.Пас.

Другие виды покрытия - по ОСТ1 33102-80.

8. Пассивированные гайки применять с медными болтами при температуре до 350°C и серебряными болтами при температуре свыше 350°C.

9. Коды ОКП пассивированных гаек должны соответствовать указанным в табл.2*.

Таблица 2

D	Код ОКП	КЧ
M4	75 9415 5701	09
M5	75 9415 5702	08
M6	75 9415 5703	07
M8	75 9415 5704	06

10. Технические условия - по ОСТ1 33102-80.

Пример наименования и обозначения самоконтролирующейся одношлицевой гайки с резьбой М6, пассивированной:

Гайка 6-Хим.Пас - ОСТ1 33075-80

* Коды ОКП гаек с другими покрытиями выдаются головной организацией по стандартизации по запросам предприятий.

2

№ ин.
№ кв.

9945

234

№. № дубликата
№. № изменения

ЛИСТ РЕГИСТРАЦИИ ИЗМЕНЕНИЙ

№ изм.	Номера страниц				Номер "Изв. об изм."	Подпись	Дата	Срок введения изменения
	Измененных	Замененных	Новых	Анулированных				
1	1	-	-	-	9667	<i>Лиз</i>	21.09.86	01.01.87
2	1,2,3	-	-	-	9845	<i>Лиз</i>	25.07.91	01.01.92