

УДК 621.887.3

Группа Г33

# ОТРАСЛЕВОЙ СТАНДАРТ

ОСТ 33087-80

ГАЙКИ КОЛПАЧКОВЫЕ  
ДЛЯ ЗАПРЕССОВКИ

Конструкция

На 5 страницах

Взамен 1190А.4

ОКП 75 9415

Проверен в 1986 г.

Распоряжением Минисгерства от 10.10 80

№ 087-16

срок введения установлен с 01.01 82

Несоблюдение стандарта преследуется по закону

ГАЙКИ ПО ОСТ 33087-80 ВЗАИМОЗАМЕНЯЕМЫ С ГАЙКАМИ ПО НОРМАЛІИ 1190А54

1 Конструкция и размеры гаек должны соответствовать указанным на чертеже и в табл. 1.

Издание официальное

ГР № 8154634 от 27.11 80

Перепечатка воспрещена

№ изм.  
№ вв.

1

8667

2

9045

№ в. № изменения

№ в. № изменения

244

6,3 / (M)



Таблица 1

Размеры, мм

D	Применяе- мость	D <sub>1</sub>		D <sub>2</sub>	D <sub>3</sub>	D <sub>4</sub>	H	h	l	l <sub>1</sub>	Масса 100 шт., кг
		До на- каты- вания рифле- ния	После накаты- вания рифле- ния								
M4		h 11	± 0,1	h 12	-0,2		+0,3	-0,3	-0,5		0,250
M5		7,1	7,3	6,5	7	10	11,0	4	9,0	7,0	0,305
M6		8,1	8,3	7,5	8	11	11,5				0,410
M8		9,1	9,3	8,5	9	12	13,5	5	10,5	8,5	0,601

\* Размер для справок.

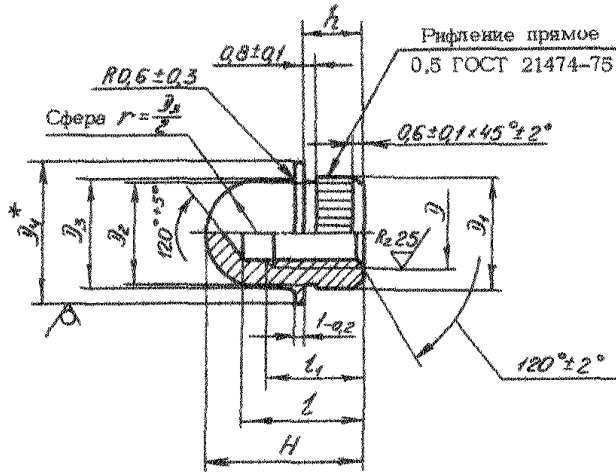
№ вкл. 1 2  
№ инв. 9987 9945

244

№в. № дробная  
№в. № целая

2. Материал: сталь 45.
3. Поле допуска резьбы - 5H6H.
4. Нормальный шаг резьбы - по ОСТ 1 00010-81.
5. Покрытие: Ц6.хр .
- Другие виды покрытия - по ОСТ1 33102-80.
6. Коды ОКП гаек должны соответствовать указанным в табл.2.

Таблица 2

D	Обозначение покрытия в обозначении гайки <sup>*</sup>			
	Ц		Кд	
	Код ОКП	КЧ	Код ОКП	КЧ
M4	75 9415 7101	08	75 9415 7111	06
M5	75 9415 7102	07	75 9415 7112	05
M6	75 9415 7103	06	75 9415 7113	04
M8	75 9415 7104	05	75 9415 7114	03

7. Размеры отверстий для запрессовки гаек приведены в рекомендуемом приложении. После запрессовки гайки в конструкцию резьбу калибровать метчиком соответствующего диаметра и смазать нейтральной смазкой.

8. Технические условия - по ОСТ1 33102-80.

Пример наименования и обозначения колпачковой гайки для запрессовки с резьбой M6, цинкованной:

Гайка 6 - Ц - ОСТ1 33087-80

№ инв.  
№ изв.

1 2  
9667 9945

Изм. № документа  
Изм. № изменения

244

\* Коды ОКП гаек с другими покрытиями выдаются головной организацией по стандартизации по запросам предприятий.

ПРИЛОЖЕНИЕ

Рекомендуемое

РАЗМЕРЫ ОТВЕРСТИЙ ДЛЯ ЗАПРЕССОВКИ ГАЕК  
В ПАКЕТАХ ИЗ АЛЮМИНИЕВЫХ И МАГНИЕВЫХ СПЛАВОВ

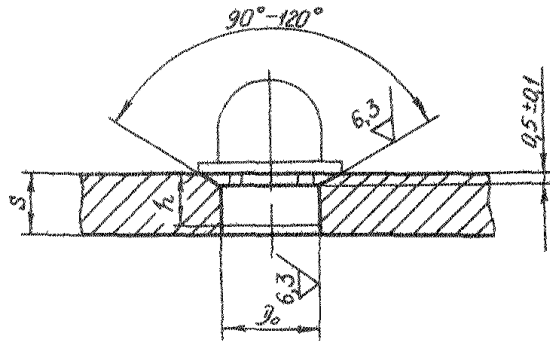

мм				
Резьба гайки	M4	M5	M6	M8
$D_0$	6,8	7,8	8,8	10,7
H11				

Наименьшая толщина пакета  $S$  должна быть равна размеру гайки  $h$ .

№ 2  
№ 9945

244

## ЛИСТ РЕГИСТРАЦИИ ИЗМЕНЕНИЙ

№ изм.	Номера страниц				Номер "Иза. об изм."	Подпись	Дата	Срок введения изменения
	Изме- ненных	Заме- яенных	Новых	Анну- лиро- ванных				
1	1, 2, 3	-	-	-	9667	<i>Лиз</i>	21.04.86	01.01.87
2	1,2,3,4	-	-	-	9945	<i>Лиз</i>	25.07.91	01.01.92