

ТИПОВЫЕ КОНСТРУКЦИИ, ИЗДЕЛИЯ И УЗЛЫ ЗДАНИЙ И СООРУЖЕНИЙ

СЕРИЯ 1 141-1

ПАНЕЛИ ПЕРЕКРЫТИЙ ЖЕЛЕЗБЕТОННЫЕ МНОГОПУСТОТНЫЕ

выпуск 66

ПРЕДВАРИТЕЛЬНО НАПРЯЖЕННЫЕ ПАНЕЛИ С КРУГЛЫМИ ПУСТОТАМИ ДЛИНОЙ 6280, 5980, 5680,
5380, 5080 и 4780 мм, ШИРИНОЙ 1790, 1490, 1190 и 990 мм АРМИРОВАННЫЕ ВЫСОКОПРОЧНОЙ АРМАТУРНОЙ
ПРОВОЛОКОЙ КЛАССА Вр-II

МЕТОД НАТЯЖЕНИЯ ЭЛЕКТРОТЕРМИЧЕСКИЙ

РАБОЧИЕ ЧЕРТЕЖИ

2 1291

ЦЕНА 2-93

ЦЕНТРАЛЬНЫЙ ИНСТИТУТ ТИПОВОГО ПРОЕКТИРОВАНИЯ
ГОССТРОЯ СССР

Москва, А-445, Смольная ул 22

Сдано в печать V 1986 года

Заказ № 8211 Тираж 3080 экз.

ТИПОВЫЕ КОНСТРУКЦИИ, ИЗДЕЛИЯ И УЗЛЫ ЗДАНИЙ И СООРУЖЕНИЙ

СЕРИЯ 1.141-1

ПАНЕЛИ ПЕРЕКРЫТИЙ ЖЕЛЕЗОБЕТОННЫЕ МНОГОПУСТОТНЫЕ

ВЫПУСК 66

ПРЕДВАРИТЕЛЬНО НАПРЯЖЕННЫЕ ПАНЕЛИ С КРУГЛЫМИ ПУСТОТАМИ ДЛИНОЙ 6280, 5980, 5680, 5380, 5080 и 4780 мм, ШИРИНОЙ 1790, 1490, 1190 и 990 мм, АРМИРОВАННЫЕ ВЫСОКОПРОЧНОЙ АРМАТУРНОЙ ПРОВОЛОКОЙ КЛАССА ВР-II

МЕТОД НАТЯЖЕНИЯ-ЭЛЕКТРОТЕРМИЧЕСКИЙ

РАБОЧИЕ ЧЕРТЕЖИ

РАЗРАБОТАНЫ ЦНИИЭП ЖИЛИЩА

РУК. ОТДЕЛЕНИЯ
ПРОЕКТНЫХ РАБОТ

НАЧАЛЬНИК ОТДЕЛА № 24
ГЛ. ИНЖЕНЕР ПРОЕКТА

ПРИ УЧАСТИИ НИИЖБ

ЗАМ. ДИРЕКТОРА

РУК. ЛАБОРАТОРИИ ПРЕДВАРИТЕЛЬНО

НАПРЯЖЕННЫХ КОНСТРУКЦИЙ

РУК. СЕКТОРА ПРЕДВАРИТЕЛЬНО

НАПРЯЖЕННЫХ КОНСТРУКЦИЙ

ЗДАНИЙ

В. М. ОСТРЕЦОВ

Н. Б. РОСИНСКИЙ

Н. А. ЛИХАНСКАЯ

Ю. П. ГУЩА

Г. И. БЕРДИЧЕВСКИЙ

В. Г. КРАМАРЬ

УТВЕРЖДЕНЫ И ВВЕДЕНЫ В

ДЕЙСТВИЕ С 15.04.86

ГОСГРАЖДАНСТРОЕМ

ПРИКАЗ № 93 ОТ 18.03.86

ОБОЗНАЧЕНИЕ	НАИМЕНОВАНИЕ	СТР.
1. 141-1.66 000 ТО	ТЕХНИЧЕСКОЕ ОПИСАНИЕ	3
1. 141-1.66 100	ПАНЕЛЬ ПЕРЕКРЫТИЯ МНОГОПУСТОТНАЯ	
	ШИРИНОЙ 1790 ММ.	31
1. 141-1.66 100 СБ	ПАНЕЛЬ ПЕРЕКРЫТИЯ МНОГОПУСТОТНАЯ	
	ШИРИНОЙ 1790 ММ	
	СБОРОЧНЫЙ ЧЕРТЕЖ	33
1. 141-1.66 200	ПАНЕЛЬ ПЕРЕКРЫТИЯ МНОГОПУСТОТНАЯ	
	ШИРИНОЙ 1490 ММ	37
1. 141-1.66 200 СБ	ПАНЕЛЬ ПЕРЕКРЫТИЯ МНОГОПУСТОТНАЯ	
	ШИРИНОЙ 1490 ММ	
	СБОРОЧНЫЙ ЧЕРТЕЖ	39
1. 141-1.66 300	ПАНЕЛЬ ПЕРЕКРЫТИЯ МНОГОПУСТОТНАЯ	
	ШИРИНОЙ 1190 ММ	42
1. 141-1.66 300 СБ	ПАНЕЛЬ ПЕРЕКРЫТИЯ МНОГОПУСТОТНАЯ	
	ШИРИНОЙ 1190 ММ	
	СБОРОЧНЫЙ ЧЕРТЕЖ	44
1. 141-1.66 400	ПАНЕЛЬ ПЕРЕКРЫТИЯ МНОГОПУСТОТНАЯ	
	ШИРИНОЙ 990 ММ	46
1. 141-1.66 400 СБ	ПАНЕЛЬ ПЕРЕКРЫТИЯ МНОГОПУСТОТНАЯ	
	ШИРИНОЙ 990 ММ	
	СБОРОЧНЫЙ ЧЕРТЕЖ	48
1. 141-1.66 110	КАРКАС (КР1... КР3)	50
1. 141-1.66 110 СБ	КАРКАС (КР1... КР3)	
	СБОРОЧНЫЙ ЧЕРТЕЖ	

ОБОЗНАЧЕНИЕ	НАИМЕНОВАНИЕ	СТР.
1. 141-1.66 120	КАРКАС (КР4... КР5)	51
1. 141-1.66 120 СБ	КАРКАС (КР4... КР5)	
	СБОРОЧНЫЙ ЧЕРТЕЖ	
1. 141-1.66 130	СЕТКА (С1... С4)	52
1. 141-1.66 130 СБ	СЕТКА (С1... С4) СБОРОЧНЫЙ ЧЕРТЕЖ	
1. 141-1.66 140	СЕТКА С5.	53
1. 141-1.66 150	СЕТКА (С6 ... С11)	54
1. 141-1.66 210	СЕТКА (С12... С17)	55
1. 141-1.66 310	СЕТКА (С18... С23)	56
1. 141-1.66 410	СЕТКА (С24... С29)	57
1. 141-1.66 101	СТЕРЖЕНЬ НАПРЯГАЕМЫЙ (Т1... Т6)	58
1. 141-1.66 102	ПЕТЛЯ (П1... П3)	
1. 141-1.66 000 РС	ВЕДОМОСТЬ РАСХОДА СТАЛИ	59
	НА ЭЛЕМЕНТ	
1. 141-1.66 000 РМ	ВЕДОМОСТЬ РАСХОДА МАТЕРИАЛОВ	64-75

				1. 141-1.66 000		
Н. КОНТР.	ГИБЕРМАН			СТАДИЯ	ЛИСТ	ЛИСТОВ
НАЧ. ОТД.	РОСИНСКИЙ			Р		1
ТАК. КОНСАЛД.	ПАЛЬМАН			ЦНИИЭП ЖИЛИЩА		
ТАК. ИНЖ. ПР.	ЛИХАНСКАЯ			СОДЕРЖАНИЕ		
СТ. ИНЖ.	МИЛОСЕРДОВА					

1. Общая часть.

1.1. Чертежи панелей предназначены для применения при проектировании жилых и общественных зданий и для производства изделий предприятиями строительной промышленности.

Панели перекрытий относятся к 3^й категории трещиностойкости, в них допускаются трещины при эксплуатации, при этом ширина раскрытия трещин должна быть не более 0,1 мм.

В связи с этим панели следует применять для перекрытий жилых и общественных зданий с центральным отоплением, нормально работающей вентиляцией и качественно выполненной гидроизоляцией в санузлах, душевых и ваннах комнатах.

1.2. Рабочие чертежи разработаны на расчетные нагрузки (без учета собственного веса панели) 300, 450, 600 и 800 кгс/м². Состав нагрузок, принятых при расчете панелей, приводится на листе 4. (Табл. 4)

1.3. Глубина опирания панелей должна быть не менее 90 мм. Места опирания при складировании и транспортировке принимаются на расстоянии 300 мм от торцов.

1.4. Для обеспечения распределения нагрузки на смежные панели и улучшения звукоизоляции перекрытий в проектах должны быть даны указания по необходимости тщательного заполнения швов бетоном марки не ниже М150 или раствором марки не ниже М100.

Применение панелей без заделки открытого торца (с отверстием диаметром 159 мм) допускается в тех случаях, когда величина напряжений в стенах на уровне верхней поверхности панелей не превышает 17 кгс/см².

При величинах напряжений более 17 кгс/см² открытые торцы усиливаются в заводских условиях заделкой бетонными вкладышами.

Рабочая арматура в этих панелях тождественна арматуре, принятой для панелей, изготавливаемых без вкладышей.

Бетонные вкладыши и панели должны быть изготовлены из бетона одинаковой марки. Заделка вкладышей в торцы выполняется непосредственно после извлечения пуансонов, до пропаривания панелей при этом должно быть обеспечено плотное примыкание вкладышей. Торцы панелей с выходным отверстием малого диаметра, образуемым при формировании, укладываются на стену, несущую большую нагрузку.

Допускаемые напряжения от нагрузок на опорные торцы (исходя из прочности бетона марки М300) могут быть приняты: при глубине опирания 100 мм не более 45 кгс/см², при глубине опирания 250 мм не более 30 кгс/см².

При промежуточных значениях глубины опирания панелей величины напряжений принимаются по интерполяции.

1.5. Номенклатура панелей приведена на листах 5...12. Маркировка панелей принята по ГОСТ 23009-78.

Марка панели состоит из буквенно-цифровых групп. Так, например, марка панели ПК 63.12-8 Вр II-а расшифровывается следующим образом:

ПК - панель перекрытия с круглыми пустотами
63.12 - длиной 628 см шириной 119 см (размеры сокругления в дм).

8 - под расчетную нагрузку 800 кгс/м² (без учета собственного веса).

Вр II - с напрягаемой рабочей арматурой из стали класса Вр II

ИНВ. № ПОДП. Подпись и дата. ВЗАК. ИНВ. №

				1. 141-1. 66 000ТО			
И. КОНТР.	Г. ИВЕРМАН			ТЕХНИЧЕСКОЕ ОПИСАНИЕ	Стадия	Лист	Листов
И. А. О. Д.	РОСИНСКИЙ				Р	1	28
Г. А. КОНСОЛ.	ПАЛЬМАН				ЦНИИЭП жилища		
Г. А. ИНЖ. ПР.	ЛИХАНСКАЯ						
Ст. инж.	МИЛГЕРДОВА						

Т- изготавливается из тяжелого бетона.

α - индекс для панелей с усиленными торцами.

Марка должна быть нанесена на боковой грани каждой панели несмываемой краской. Внесение изменений в обозначения марок панелей не допускается.

1.6. Расчет панелей по прочности сечений, наклонных к продольной оси элемента, с учетом дополнения пункта 3.36 СНиП-21-75 для возможность снять расчетные опорные каркасы в панелях перекрытий, запроектированных под нагрузку 300, 450 кгс/м².

Каркасы КР4 и КР5 длиной 840 мм установлены выше указанных панелях в качестве рабочего армирования при расчете на изгибающий момент, появляющийся при защемлении торцов панелей.

Все каркасы, имеющие продольные стержни разного диаметра, устанавливаются таким образом, чтобы больший диаметр находился в верхней зоне панели.

1.7. Предел огнестойкости панелей 1 час, что соответствует требованиям СНиП-2-80 для зданий 1 степени огнестойкости.

2. Технические требования.

2.1. Панели должны изготавливаться в соответствии с техническими требованиями ГОСТ 9561-76, ГОСТ 13015.0-83

Панели перекрытий армируются высокопрочной проволокой периодического профиля класса Вр-II (ГОСТ 7348-81) $R_m = 12800 \text{ кгс/см}^2$, $R_a = 10700 \text{ кгс/см}^2$

Защитный слой до низа рабочей арматуры принят 20 мм

2.2. Метод натяжения рабочей арматуры принят электро-термический.

При натяжении температура электронагрева стержней должна строго контролироваться и не превышать 500°C. При электронагреве в пределах от 400°C - 500°C принято снижение величин нормативного и расчетного сопротивлений на 10%. Контроль механических свойств проволок до и после нагрева должен производиться систематически. Величина контролируемых предварительных натяжений в арматуре определялась исходя из принятой на заводах поточно-агрегатной или конвейерной технологии с натяжением арматуры на упоры. Длина натягиваемых проволок показана условно равной длине панели. Длину заготовки натягиваемой арматуры следует определять с учетом выпусков для захватных приспособлений применяемых на заводах, а также в соответствии с указаниями „Руководства по технологии изготовления предварительно напряженных железобетонных конструкций“ (НИИЖБ Госстроя СССР, 1975 г). Концы напрягаемой арматуры должны быть защищены слоем раствора толщиной не менее 5 мм.

2.3. Величина остаточного предварительного напряжения перед бетонированием - 7500 кгс/см².

Допустимые отклонения предварительного напряжения принятые:

при длине панели 6280 мм — 870 кгс/см ² ,
при длине панели 5980 мм — 900 кгс/см ² ,
при длине панели 5680 мм — 930 кгс/см ² ,
при длине панели 5380 мм — 955 кгс/см ² ,
при длине панели 5080 мм — 1005 кгс/см ² ,
при длине панели 4780 мм — 1050 кгс/см ²

2.4. Верхние сетки, каркасы и корытообразные сетки изготавливаются из арматуры класса Вр-1 (ГОСТ 6727-80). Изготовление каркасов и сеток должно производиться контактной точечной электросваркой в соответствии с ГОСТ 10922-75 и ГОСТ 14098-68.

Монтажные петли изготавливаются из стали класса А-1 в соответствии с требованиями ГОСТ 15045.0-83, СНИП-24-15 (марки стали ВСтЗсп2 и ВСтЗпс2). При монтаже панелей при температуре ниже -40°C сталь марки ВСтЗсп2 не применять.

2.5. Проектная марка бетона по прочности на сжатие М300, передаточная прочность бетона $R_0 = 240 \text{ кгс/см}^2$

бетон для панелей должен изготавливаться на фракционированном, незагрязненном щебне из скальных пород типа гранита, известняка и др; допускается применение в качестве заполнителя гравия в соответствии с требованиями ГОСТа 8268-82. Содержание крупного заполнителя должно быть не менее 800 л на 1 м^3 бетона.

Поставка панелей потребителю производится по достижении бетоном отпускной прочности.

Величина отпускной прочности бетона панелей устанавливается предприятием-изготовителем по согласованию с потребителем и проектной организацией.

Назначение этой величины должно производиться с учетом условий транспортирования, монтажа и срока загрузки панелей, а также с учетом технологии их изготовления и возможности дальнейшего нарастания прочности бетона в панелях в зависимости от климатических условий района строительства и времени года. При отпускной прочности бетона панелей ниже его проектной марки предприятие-изготовитель обязательно гарантировать достижение бетоном проектной прочности через 28 суток со дня изготовления. При производстве работ в зимнее время и в других

случаях, когда по условиям возведения зданий не может быть обеспечено своевременное приращение прочности бетона, предприятие-изготовитель обязано поставлять панели с прочностью не ниже 100%.

Марка бетона по морозостойкости должна назначаться в зависимости от условий эксплуатации панелей в зданиях и сооружениях и должна быть не менее указанной в таблице 2 ГОСТ 9561-76. (раздел 2)

3. МЕТОДЫ КОНТРОЛЯ И ИСПЫТАНИЙ.

Методы испытаний и оценки прочности, жесткости и трещиностойкости производить в соответствии с ГОСТ 8829-77.

Данные для испытаний приведены на листах 14...28

4. ПРАВИЛА ПРИЕМКИ.

4.1. Отклонения от размеров панелей не должны превышать по длине $\pm 6 \text{ мм}$, по толщине и ширине $\pm 5 \text{ мм}$, по длине вкладышей $\pm 10 \text{ мм}$.

4.2. Панели должны иметь прямолинейные грани; в отдельных панелях допускается искривление нижней или боковой поверхности не более 3 мм на длине 2 м и не более 8 мм по всей длине панели.

4.3. На поверхности панелей не допускаются:

а) раковины, местные наплывы и впадины, размеры которых превышают указанные в табл. 3 ГОСТ 9561-76;

б) околы бетона глубиной более 5 мм, длиной более 50 мм на длине 1 м продольных нижних ребер, глубиной более 10 мм и длиной более 100 мм на верхних гранях и краях торцов;

в) трещины в бетоне панелей, за исключением местных поверхностных усадочных шириной не более 0,1 мм;

Таблица 1

Вид нагрузки	Величина нагрузки на панели, кгс/м ²				
	ПК...-3ВрПТ*	ПК...-4ВрПТ*	ПК...-6ВрПТ	ПК...-8ВрПТ	
РАСЧЕТ ПО ПРЕДЕЛНЫМ СОСТОЯНИЯМ I ГРУППЫ	Расчетная	$\frac{630}{300}$	$\frac{780}{450}$	$\frac{930}{600}$	$\frac{1130}{800}$
	Полная нормативная	$\frac{540}{240}$	$\frac{660}{360}$	$\frac{800}{500}$	$\frac{970}{670}$
РАСЧЕТ ПО ПРЕДЕЛНЫМ СОСТОЯНИЯМ II ГРУППЫ	Постоянная и длительная	$\frac{500}{200}$	$\frac{560}{260}$	$\frac{700}{400}$	$\frac{870}{570}$
	Кратковременная	40	100	100	100

г) жировые и ржавые пятна на лицевых поверхностях

44. Нижняя потолочная поверхность должна быть гладкая, подготовленная под окраску

5. Правила хранения и транспортировки

5.1. Панели следует хранить в рабочем положении, между панелями должны быть уложены деревянные прокладки прямоугольного сечения. (см п 4.3)

5.2. Прокладки под нижний ряд панелей следует укладывать по плотному тщательно выравненному основанию. Прокладки всех вышележащих панелей должны быть расположены по вертикали одна над другой.

5.3. При хранении панели должны быть рассортированы по маркам

5.4. При перевозке панели следует укладывать в рабочем положении продольной осью по направлению движения, с деревянными прокладками согласно пункта 5.1 и 5.2

5.5. Все операции, связанные с погрузкой, разгрузкой и складированием панелей, должны производиться с соблюдением мер, исключающих возможность их повреждения.

6. Нагрузки

Панели разработаны на расчетные нагрузки (без учета собственного веса) 300, 450, 600 и 800 кгс/м². Состав нагрузок, принятых при расчете панелей см. табл. 1.

Нагрузки приняты в соответствии с указаниями СНиП-6-74. В числителе указаны нагрузки, включающие собственный вес панели, в знаменателе - нагрузки без собственного веса панели.

* Панели под нагрузки 300 и 450 кгс/м² разработаны с учетом коэффициента надежности по назначению $\gamma_n = 0,95$

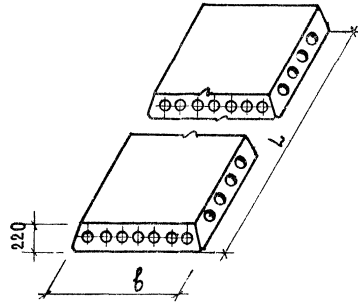

7. НОМЕНКЛАТУРА ПАНЕЛЕЙ ТАБЛИЦА 2

ОБОЗНАЧЕНИЕ	МАРКА ПАНЕЛИ	РАЗМЕРЫ, мм		ПРИВЕДЕНН. ТОЛЩИНА БЕТОНА, см	МАССА, кг	РАСХОД СТАЛИ НА 1 м ² , кг	
		L	b			НАТУРАЛЬНЫЙ	ПРИВЕДЕНН. К КЛАССУ А-1
1.141-1.66 100	ПК 63.18-8Вр ПТ	6280	1790	11,90	3350	4,66	9,36
- 01	ПК 60.18-8Вр ПТ	5980	1790	11,90	3175	4,25	9,38
- 02	ПК 57.18-8Вр ПТ	5680	1790	11,91	3025	4,10	8,86
- 03	ПК 54.18-8Вр ПТ	5380	1790	11,91	2875	3,83	8,02
- 04	ПК 51.18-8Вр ПТ	5080	1790	11,91	2700	3,54	7,16
- 05	ПК 48.18-8Вр ПТ	4780	1790	11,92	2550	3,30	6,68
- 06	ПК 63.18-6Вр ПТ	6280	1790	11,90	3350	4,06	8,70
- 07	ПК 60.18-6Вр ПТ	5980	1790	11,90	3175	3,69	7,68
- 08	ПК 57.18-6Вр ПТ	5680	1790	11,91	3025	3,12	6,91
- 09	ПК 54.18-6Вр ПТ	5380	1790	11,91	2875	3,38	6,83
- 10	ПК 51.18-6Вр ПТ	5080	1790	11,91	2700	3,20	6,30
- 11	ПК 48.18-6Вр ПТ	4780	1790	11,92	2550	2,82	5,40
- 12	ПК 63.18-4Вр ПТ	6280	1790	11,90	3350	3,22	6,63

ПРОДОЛЖЕНИЕ ТАБЛ. 2

ОБОЗНАЧЕНИЕ	МАРКА ПАНЕЛИ	РАЗМЕРЫ, мм		ПРИВЕДЕНН. ТОЛЩИНА БЕТОНА, СМ	МАССА, КГ	РАСХОД СТАЛИ НА 1 м ² , КГ		
		Л	В			НАТУРАЛЬ- НЫЙ	ПРИВЕДЕНН. К КЛАССУ А-1	
1. 141-1. 66 100-13	ПК 60.18 - 4 Вр II Т	5980	1790	11,90	3175	2,96	6,22	
	- 14 ПК 57.18 - 4 Вр II Т	5680	1790	11,91	3025	2,70	5,53	
	- 15 ПК 54.18 - 4 Вр II Т	5380	1790	11,91	2875	2,65	5,30	
	- 16 ПК 51.18 - 4 Вр II Т	5080	1790	11,91	2700	2,50	4,83	
	- 17 ПК 48.18 - 4 Вр II Т	4780	1790	11,92	2550	2,58	4,95	
	- 18 ПК 63.18 - 3 Вр II Т	6280	1790	11,90	3350	2,81	5,57	
	- 19 ПК 60.18 - 3 Вр II Т	5980	1790	11,90	3175	2,47	4,92	
	- 20 ПК 57.18 - 3 Вр II Т	5680	1790	11,91	3025	2,42	4,76	
	- 21 ПК 54.18 - 3 Вр II Т	5380	1790	11,91	2875	2,46	4,78	
	- 22 ПК 51.18 - 3 Вр II Т	5080	1790	11,91	2700	2,31	4,32	
	- 23 ПК 48.18 - 3 Вр II Т	4780	1790	11,92	2550	2,30	4,18	
	1. 141-1. 66 200	ПК 63.15 - 8 Вр II Т	6280	1490	12,55	2950	4,49	10,11
		- 01 ПК 60.15 - 8 Вр II Т	5980	1490	12,60	2800	4,33	9,58
- 02 ПК 57.15 - 8 Вр II Т		5680	1490	12,60	2675	4,13	8,92	
- 03 ПК 54.15 - 8 Вр II Т		5380	1490	12,60	2525	3,79	7,93	
- 04 ПК 51.15 - 8 Вр II Т		5080	1490	12,60	2400	3,56	7,16	
- 05 ПК 48.15 - 8 Вр II Т		4780	1490	12,63	2250	3,40	6,93	
- 06 ПК 63.15 - 6 Вр II Т		6280	1490	12,55	2950	3,90	8,56	
- 07 ПК 60.15 - 6 Вр II Т		5980	1490	12,60	2800	3,64	7,73	
- 08 ПК 57.15 - 6 Вр II Т		5680	1490	12,60	2675	3,54	7,32	
- 09 ПК 54.15 - 6 Вр II Т		5380	1490	12,60	2525	3,27	6,50	

ПРОДОЛЖЕНИЕ ТАБЛ. 2

ОБОЗНАЧЕНИЕ	МАРКА ПАНЕЛИ	РАЗМЕРЫ, мм		ПРИВЕДЕНН ТОЛЩИНА БЕТОНА, см	МАССА, кг	РАСХОД СТАЛИ на 1 м ² , кг	
		Л	В			НАТУРАЛЬ- НЫЙ	ПРИВЕДЕНН К КЛАССУ А-І
1. 141-1. 66 200 - 10	ПК 51.15 - 6ВрІІТ	5080	1490	12,60	2400	3,15	6,13
- 11	ПК 48.15 - 6ВрІІТ	4780	1490	12,63	2250	2,81	5,99
- 12	ПК 63.15 - 4ВрІІТ	6280	1490	12,55	2950	3,12	6,72
- 13	ПК 60.15 - 4ВрІІТ	5980	1490	12,60	2800	2,85	5,89
- 14	ПК 57.15 - 4ВрІІТ	5680	1490	12,60	2675	2,75	5,62
- 15	ПК 54.15 - 4ВрІІТ	5380	1490	12,60	2525	2,58	5,05
- 16	ПК 51.15 - 4ВрІІТ	5080	1490	12,60	2400	2,63	5,10
- 17	ПК 48.15 - 4ВрІІТ	4780	1490	12,63	2250	2,57	4,88
- 18	ПК 63.15 - 3ВрІІТ	6280	1490	12,55	2950	2,64	5,46
- 19	ПК 60.15 - 3ВрІІТ	5980	1490	12,60	2800	2,47	4,92
- 20	ПК 57.15 - 3ВрІІТ	5680	1490	12,60	2675	2,54	5,03
- 21	ПК 54.15 - 3ВрІІТ	5380	1490	12,60	2525	2,34	4,43
- 22	ПК 51.15 - 3ВрІІТ	5080	1490	12,60	2400	2,39	4,48
- 23	ПК 48.15 - 3ВрІІТ	4780	1490	12,63	2250	2,47	4,59
1. 141-1. 66 300	ПК 63.12 - 8ВрІІТ	6280	1190	11,80	2200	4,72	10,48
- 01	ПК 60.12 - 8ВрІІТ	5980	1190	11,82	2100	4,53	9,91
- 02	ПК 57.12 - 8ВрІІТ	5680	1190	11,85	2000	3,89	8,33
- 03	ПК 54.12 - 8ВрІІТ	5380	1190	11,85	1900	3,88	8,22
- 04	ПК 51.12 - 8ВрІІТ	5080	1190	11,88	1800	3,67	7,60
- 05	ПК 48.12 - 8ВрІІТ	4780	1190	11,92	1700	3,38	6,99
- 06	ПК 63.12 - 6ВрІІТ	6280	1190	11,80	2200	4,15	8,93

ИНВ. № ПОДА. Подписи и дата

ВЗМ. ИНВ. №

1. 141-1. 66 000Т0

Лист
7

ПРОДОЛЖЕНИЕ ТАБЛ. 2

ОБЪЕДИНЕНИЕ	МАРКА ПАНЕЛИ	РАЗМЕРЫ, мм		ПРИВЕДЕННАЯ ТОЛЩИНА БЕТОНА, см.	МАССА, кг	РАСХОД СТАЛИ на 1 м ² , кг	
		Л	В			НАТУРАЛЬНЫЙ	ПРИВЕДЕННЫЙ К КЛАССУ А-І
1.141-1.66 300-07	ПК 60.12-66рПТ	5980	1190	11,82	2100	3,95	8,26
-08	ПК 57.12-66рПТ	5680	1190	11,85	2000	3,43	7,13
-09	ПК 54.12-66рПТ	5380	1190	11,85	1900	3,35	6,78
-10	ПК 51.12-66рПТ	5080	1190	11,88	1800	3,28	6,50
-11	ПК 48.12-66рПТ	4780	1190	11,92	1700	3,00	5,90
-12	ПК 63.12-48рПТ	6280	1190	11,80	2200	3,61	7,81
-13	ПК 60.12-48рПТ	5980	1190	11,82	2100	3,27	6,76
-14	ПК 57.12-48рПТ	5680	1190	11,85	2000	2,95	6,25
-15	ПК 54.12-48рПТ	5380	1190	11,85	1900	2,69	5,48
-16	ПК 51.12-48рПТ	5080	1190	11,88	1800	2,61	5,17
-17	ПК 48.12-48рПТ	4780	1190	11,92	1700	2,55	4,91
-18	ПК 63.12-38рПТ	6280	1190	11,80	2200	2,89	5,88
-19	ПК 60.12-38рПТ	5980	1190	11,82	2100	2,93	5,93
-20	ПК 57.12-38рПТ	5680	1190	11,85	2000	2,52	5,10
-21	ПК 54.12-38рПТ	5380	1190	11,85	1900	2,43	4,75
-22	ПК 51.12-38рПТ	5080	1190	11,88	1800	2,48	4,80
-23	ПК 48.12-38рПТ	4780	1190	11,92	1700	2,55	4,91
1.141-1.66 400	ПК 63.10-88рПТ	6280	990	11,72	1825	4,86	10,87
-01	ПК 60.10-88рПТ	5980	990	11,72	1725	4,61	10,08
-02	ПК 57.10-88рПТ	5680	990	11,75	1650	4,58	9,97
-03	ПК 54.10-88рПТ	5380	990	11,75	1575	4,23	8,84

ПРОДОЛЖЕНИЕ ТАБЛ. 2

ОБОЗНАЧЕНИЕ	МАРКА ПАНЕЛИ	РАЗМЕРЫ, ММ		ПРИВЕДЕНН. ТОЛЩИНА БЕТОНА, СМ	МАССА, КГ	РАСХОД СТАЛИ НА 1М ² , КГ	
		Л	В			ПРИВЕДЕНН. К КЛАССУ А-1	ПРИВЕДЕНН. К КЛАССУ А-1
1. 141-1.66 400 - 04	ПК 51.10 - 8 Вр II Т	5080	990	11,78	1475	3,99	8,09
- 05	ПК 48.10 - 8 Вр II Т	4780	990	11,80	1400	3,49	6,94
- 06	ПК 63.10 - 6 Вр II Т	6280	990	11,72	1825	4,32	9,46
- 07	ПК 60.10 - 6 Вр II Т	5980	990	11,72	1725	4,06	8,50
- 08	ПК 57.10 - 6 Вр II Т	5680	990	11,75	1650	3,86	7,96
- 09	ПК 54.10 - 6 Вр II Т	5380	990	11,75	1575	3,62	7,40
- 10	ПК 51.10 - 6 Вр II Т	5080	990	11,78	1475	3,68	7,20
- 11	ПК 48.10 - 6 Вр II Т	4780	990	11,80	1400	3,18	6,08
- 12	ПК 63.10 - 4 Вр II Т	6280	990	11,72	1825	3,21	6,80
- 13	ПК 60.10 - 4 Вр II Т	5980	990	11,72	1725	3,11	6,42
- 14	ПК 57.10 - 4 Вр II Т	5680	990	11,75	1650	2,97	6,04
- 15	ПК 54.10 - 4 Вр II Т	5380	990	11,75	1575	2,82	5,56
- 16	ПК 51.10 - 4 Вр II Т	5080	990	11,78	1475	2,72	5,18
- 17	ПК 48.10 - 4 Вр II Т	4780	990	11,80	1400	2,81	5,31
- 18	ПК 63.10 - 3 Вр II Т	6280	990	11,72	1825	2,84	5,85
- 19	ПК 60.10 - 3 Вр II Т	5980	990	11,72	1725	2,70	5,40
- 20	ПК 57.10 - 3 Вр II Т	5680	990	11,75	1650	2,77	5,53
- 21	ПК 54.10 - 3 Вр II Т	5380	990	11,75	1575	2,66	5,12
- 22	ПК 51.10 - 3 Вр II Т	5080	990	11,78	1475	2,56	4,75
- 23	ПК 48.10 - 3 Вр II Т	4780	990	11,80	1400	2,65	4,87

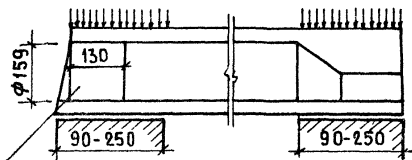
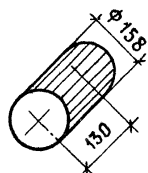

Вкладыш бетонный
свежеотформованный
и отвибрированный

8. Номенклатура панелей с усиленными торцами
ТАБЛИЦА 3

МАРКА ПАНЕЛИ	ПРИВЕДЕННАЯ ТОЛЩИНА БЕТОНА, СМ	МАССА, КГ	РАСХОД СТАЛИ НА 1 м ² , КГ	
			НАТУРАЛЬНЫЙ	ПРИВЕДЕННЫЙ К КЛАССУ А-1
ПК 63.18-8Вр IIТ-а	12,10	3400	4,66	9,36
ПК 60.18-8Вр IIТ-а	12,10	3250	4,25	9,38
ПК 57.18-8Вр IIТ-а	12,12	3075	4,10	8,86
ПК 54.18-8Вр IIТ-а	12,14	2925	3,83	8,02
ПК 51.18-8Вр IIТ-а	12,15	2775	3,54	7,46
ПК 48.18-8Вр IIТ-а	12,20	2600	3,30	6,68
ПК 63.18-6Вр IIТ-а	12,10	3400	4,06	8,70
ПК 60.18-6Вр IIТ-а	12,10	3250	3,69	7,68
ПК 57.18-6Вр IIТ-а	12,12	3075	3,42	6,91
ПК 54.18-6Вр IIТ-а	12,14	2925	3,38	6,83
ПК 51.18-6Вр IIТ-а	12,15	2775	3,20	6,30
ПК 48.18-6Вр IIТ-а	12,20	2600	2,82	5,40
ПК 63.18-4Вр IIТ-а	12,10	3400	3,22	6,63
ПК 60.18-4Вр IIТ-а	12,10	3250	2,96	6,22

Размеры панелей соответствуют размерам панелей, обозначенных марками без индекса „а“ (см. табл. 2)

ИНВ. № ПОДА: ПОДАТЬСЯ И ДАТА ВЗАМ. ИНВ. №

ПРОДОЛЖЕНИЕ ТАБЛ.3

МАРКА ПАНЕЛИ	ПРИВЕДЕНН. ТОЛЩИНА БЕТОНА, СМ	МАССА, КГ	РАСХОД СТАЛИ НА 1 м ² , КГ	
			НАТУРАЛЬ- НЫЙ	ПРИВЕДЕНН. К КЛАССУ А-І
ПК 57.18 - 4 Вр II Т-а	12,12	3075	2,70	5,53
ПК 54.18 - 4 Вр II Т-а	12,14	2925	2,65	5,30
ПК 51.18 - 4 Вр II Т-а	12,15	2775	2,50	4,83
ПК 48.18 - 4 Вр II Т-а	12,20	2600	2,58	4,95
ПК 63.18 - 3 Вр II Т-а	12,10	3400	2,81	5,57
ПК 60.18 - 3 Вр II Т-а	12,10	3250	2,47	4,92
ПК 57.18 - 3 Вр II Т-а	12,12	3075	2,42	4,76
ПК 54.18 - 3 Вр II Т-а	12,14	2925	2,46	4,78
ПК 51.18 - 3 Вр II Т-а	12,15	2775	2,31	4,32
ПК 48.18 - 3 Вр II Т-а	12,20	2600	2,30	4,18
ПК 63.15 - 8 Вр II Т-а	12,75	2975	4,49	10,11
ПК 60.15 - 8 Вр II Т-а	12,77	2850	4,33	9,58
ПК 57.15 - 8 Вр II Т-а	12,80	2700	4,13	8,92
ПК 54.15 - 8 Вр II Т-а	12,82	2575	3,79	7,93
ПК 51.15 - 8 Вр II Т-а	12,83	2425	3,56	7,46
ПК 48.15 - 8 Вр II Т-а	12,90	2300	3,40	6,93
ПК 63.15 - 6 Вр II Т-а	12,75	2975	3,90	8,56
ПК 60.15 - 6 Вр II Т-а	12,77	2850	3,64	7,73
ПК 57.15 - 6 Вр II Т-а	12,80	2700	3,54	7,32
ПК 54.15 - 6 Вр II Т-а	12,82	2575	3,27	6,50
ПК 51.15 - 6 Вр II Т-а	12,83	2425	3,15	6,13

МАРКА ПАНЕЛИ	ПРИВЕДЕНН. ТОЛЩИНА БЕТОНА, СМ	МАССА, КГ	РАСХОД СТАЛИ НА 1 м ² , КГ	
			НАТУРАЛЬ- НЫЙ	ПРИВЕДЕНН. К КЛАССУ А-І
ПК 48.15 - 6 Вр II Т-а	12,90	2300	2,81	5,39
ПК 63.15 - 4 Вр II Т-а	12,75	2975	3,12	6,72
ПК 60.15 - 4 Вр II Т-а	12,77	2850	2,85	5,89
ПК 57.15 - 4 Вр II Т-а	12,80	2700	2,75	5,62
ПК 54.15 - 4 Вр II Т-а	12,82	2575	2,58	5,05
ПК 51.15 - 4 Вр II Т-а	12,83	2425	2,63	5,10
ПК 48.15 - 4 Вр II Т-а	12,90	2300	2,57	4,88
ПК 63.15 - 3 Вр II Т-а	12,75	2975	2,64	5,46
ПК 60.15 - 3 Вр II Т-а	12,77	2850	2,47	4,92
ПК 57.15 - 3 Вр II Т-а	12,80	2700	2,54	5,03
ПК 54.15 - 3 Вр II Т-а	12,82	2575	2,34	4,43
ПК 51.15 - 3 Вр II Т-а	12,83	2425	2,39	4,48
ПК 48.15 - 3 Вр II Т-а	12,90	2300	2,47	4,59
ПК 63.12 - 8 Вр II Т-а	12,80	2250	4,72	10,48
ПК 60.12 - 8 Вр II Т-а	12,06	2150	4,53	9,91
ПК 57.12 - 8 Вр II Т-а	12,07	2050	3,89	8,33
ПК 54.12 - 8 Вр II Т-а	12,08	1950	3,88	8,22
ПК 51.12 - 8 Вр II Т-а	12,12	1825	3,67	7,60
ПК 48.12 - 8 Вр II Т-а	12,15	1725	3,38	6,99
ПК 63.12 - 6 Вр II Т-а	12,80	2250	4,15	8,93
ПК 60.12 - 6 Вр II Т-а	12,05	2150	3,95	8,26

ПРОДОЛЖЕНИЕ ТАБЛ. 3

МАРКА ПАНЕЛИ	ПРИВЕДЕНН ТОЛЩИНА БЕТОНА, СМ	МАССА, КГ	РАСХОД СТАЛИ НА 1 м ² , КГ	
			НАТУРАЛЬ- НЫЙ	ПРИВЕДЕНН К КЛАССУ А-1
ПК 57.12 - 6 Вр II Т-а	12,07	2050	3,43	7,13
ПК 54.12 - 6 Вр II Т-а	12,08	1950	3,35	6,78
ПК 51.12 - 6 Вр II Т-а	12,12	1825	3,28	6,50
ПК 48.12 - 6 Вр II Т-а	12,15	1725	3,00	5,90
ПК 63.12 - 4 Вр II Т-а	12,00	2250	3,61	7,81
ПК 60.12 - 4 Вр II Т-а	12,05	2150	3,27	6,76
ПК 57.12 - 4 Вр II Т-а	12,07	2050	2,95	6,25
ПК 54.12 - 4 Вр II Т-а	12,08	1950	2,69	5,48
ПК 51.12 - 4 Вр II Т-а	12,12	1825	2,61	5,17
ПК 48.12 - 4 Вр II Т-а	12,15	1725	2,55	4,91
ПК 63.12 - 3 Вр II Т-а	12,00	2250	2,93	5,93
ПК 60.12 - 3 Вр II Т-а	12,05	2150	2,68	5,20
ПК 57.12 - 3 Вр II Т-а	12,07	2050	2,52	5,10
ПК 54.12 - 3 Вр II Т-а	12,08	1950	2,43	4,75
ПК 51.12 - 3 Вр II Т-а	12,12	1825	2,48	4,80
ПК 48.12 - 3 Вр II Т-а	12,15	1725	2,55	4,91
ПК 63.10 - 8 Вр II Т-а	11,93	1850	4,86	10,87
ПК 60.10 - 8 Вр II Т-а	11,96	1775	4,61	10,08
ПК 57.10 - 8 Вр II Т-а	11,98	1675	4,58	9,87
ПК 54.10 - 8 Вр II Т-а	12,00	1600	4,23	8,84

МАРКА ПАНЕЛИ	ПРИВЕДЕНН ТОЛЩИНА БЕТОНА, СМ	МАССА, КГ	РАСХОД СТАЛИ НА 1 м ² , КГ	
			НАТУРАЛЬ- НЫЙ	ПРИВЕДЕНН К КЛАССУ А-1
ПК 51.10 - 8 Вр II Т-а	12,04	1525	3,99	8,09
ПК 48.10 - 8 Вр II Т-а	12,05	1425	3,49	6,94
ПК 63.10 - 6 Вр II Т-а	11,93	1850	4,32	9,46
ПК 60.10 - 6 Вр II Т-а	11,96	1775	4,06	8,50
ПК 57.10 - 6 Вр II Т-а	11,98	1675	3,86	7,96
ПК 54.10 - 6 Вр II Т-а	12,00	1600	3,62	7,10
ПК 51.10 - 6 Вр II Т-а	12,04	1525	3,68	7,20
ПК 48.10 - 6 Вр II Т-а	12,05	1425	3,18	6,08
ПК 63.10 - 4 Вр II Т-а	11,93	1850	3,21	6,80
ПК 60.10 - 4 Вр II Т-а	11,96	1775	3,11	6,42
ПК 57.10 - 4 Вр II Т-а	11,98	1675	2,97	6,04
ПК 54.10 - 4 Вр II Т-а	12,00	1600	2,82	5,56
ПК 51.10 - 4 Вр II Т-а	12,04	1525	2,72	5,18
ПК 48.10 - 4 Вр II Т-а	12,05	1425	2,81	5,31
ПК 63.10 - 3 Вр II Т-а	11,93	1850	2,84	5,85
ПК 60.10 - 3 Вр II Т-а	11,96	1775	2,70	5,40
ПК 57.10 - 3 Вр II Т-а	11,98	1675	2,77	5,53
ПК 54.10 - 3 Вр II Т-а	12,00	1600	2,66	5,12
ПК 51.10 - 3 Вр II Т-а	12,04	1525	2,56	4,75
ПК 48.10 - 3 Вр II Т-а	12,05	1425	2,65	4,87

ТАБЛИЦА 4

9. ВЕЛИЧИНА РАСЧЕТНОГО ПРОГИБА

МАРКА ПАНЕЛИ	РАСЧЕТН. ПРОЛЕТ L_0 , ММ	РАСЧЕТНЫЙ ПРОГИБ ОТ ПОСТОЯННОЙ И ДЛИТЕЛЬНОЙ НАГРУЗКИ СМ.	МАРКА ПАНЕЛИ	РАСЧЕТН. ПРОЛЕТ L_0 , ММ	РАСЧЕТНЫЙ ПРОГИБ ОТ ПОСТОЯННОЙ И ДЛИТЕЛЬНОЙ НАГРУЗКИ СМ.	МАРКА ПАНЕЛИ	РАСЧЕТН. ПРОЛЕТ L_0 , ММ	РАСЧЕТНЫЙ ПРОГИБ ОТ ПОСТОЯННОЙ И ДЛИТЕЛЬНОЙ НАГРУЗКИ СМ.	МАРКА ПАНЕЛИ	РАСЧЕТН. ПРОЛЕТ L_0 , ММ	РАСЧЕТНЫЙ ПРОГИБ ОТ ПОСТОЯННОЙ И ДЛИТЕЛЬНОЙ НАГРУЗКИ СМ.
ПК 63.18-8ВрПТ	6200	1,83	ПК 63.15-8ВрПТ	6200	1,75	ПК 63.12-8ВрПТ	6200	1,68	ПК 63.10-8ВрПТ	6200	1,49
ПК 60.18-8ВрПТ	5900	1,37	ПК 60.15-8ВрПТ	5900	1,27	ПК 60.12-8ВрПТ	5900	1,23	ПК 60.10-8ВрПТ	5900	1,49
ПК 57.18-8ВрПТ	5600	0,69	ПК 57.15-8ВрПТ	5600	0,68	ПК 57.12-8ВрПТ	5600	0,69	ПК 57.10-8ВрПТ	5600	0,70
ПК 54.18-8ВрПТ	5300	0,60	ПК 54.15-8ВрПТ	5300	0,58	ПК 54.12-8ВрПТ	5300	0,56	ПК 54.10-8ВрПТ	5300	0,65
ПК 51.18-8ВрПТ	5000	0,48	ПК 51.15-8ВрПТ	5000	0,48	ПК 51.12-8ВрПТ	5000	0,48	ПК 51.10-8ВрПТ	5000	0,43
ПК 48.18-8ВрПТ	4700	0,38	ПК 48.15-8ВрПТ	4700	0,38	ПК 48.12-8ВрПТ	4700	0,40	ПК 48.10-8ВрПТ	4700	0,38
ПК 63.18-6ВрПТ	6200	1,40	ПК 63.15-6ВрПТ	6200	0,81	ПК 63.12-6ВрПТ	6200	0,78	ПК 63.10-6ВрПТ	6200	0,77
ПК 60.18-6ВрПТ	5900	0,72	ПК 60.15-6ВрПТ	5900	0,69	ПК 60.12-6ВрПТ	5900	0,68	ПК 60.10-6ВрПТ	5900	0,67
ПК 57.18-6ВрПТ	5600	0,60	ПК 57.15-6ВрПТ	5600	0,57	ПК 57.12-6ВрПТ	5600	0,54	ПК 57.10-6ВрПТ	5600	0,60
ПК 54.18-6ВрПТ	5300	0,55	ПК 54.15-6ВрПТ	5300	0,48	ПК 54.12-6ВрПТ	5300	0,48	ПК 54.10-6ВрПТ	5300	0,48
ПК 51.18-6ВрПТ	5000	0,38	ПК 51.15-6ВрПТ	5000	0,38	ПК 51.12-6ВрПТ	5000	0,40	ПК 51.10-6ВрПТ	5000	0,38
ПК 48.18-6ВрПТ	4700	0,30	ПК 48.15-6ВрПТ	4700	0,30	ПК 48.12-6ВрПТ	4700	0,27	ПК 48.10-6ВрПТ	4700	0,31
ПК 63.18-4ВрПТ	6200	0,69	ПК 63.15-4ВрПТ	6200	0,69	ПК 63.12-4ВрПТ	6200	0,68	ПК 63.10-4ВрПТ	6200	0,69
ПК 60.18-4ВрПТ	5900	0,59	ПК 60.15-4ВрПТ	5900	0,59	ПК 60.12-4ВрПТ	5900	0,59	ПК 60.10-4ВрПТ	5900	0,59
ПК 57.18-4ВрПТ	5600	0,48	ПК 57.15-4ВрПТ	5600	0,47	ПК 57.12-4ВрПТ	5600	0,47	ПК 57.10-4ВрПТ	5600	0,47
ПК 54.18-4ВрПТ	5300	0,37	ПК 54.15-4ВрПТ	5300	0,40	ПК 54.12-4ВрПТ	5300	0,42	ПК 54.10-4ВрПТ	5300	0,40
ПК 51.18-4ВрПТ	5000	0,30	ПК 51.15-4ВрПТ	5000	0,30	ПК 51.12-4ВрПТ	5000	0,30	ПК 51.10-4ВрПТ	5000	0,33
ПК 48.18-4ВрПТ	4700	0,26	ПК 48.15-4ВрПТ	4700	0,24	ПК 48.12-4ВрПТ	4700	0,22	ПК 48.10-4ВрПТ	4700	0,22
ПК 63.18-3ВрПТ	6200	0,69	ПК 63.15-3ВрПТ	6200	0,69	ПК 63.12-3ВрПТ	6200	0,73	ПК 63.10-3ВрПТ	6200	0,69
ПК 60.18-3ВрПТ	5900	0,59	ПК 60.15-3ВрПТ	5900	0,59	ПК 60.12-3ВрПТ	5900	0,59	ПК 60.10-3ВрПТ	5900	0,59
ПК 57.18-3ВрПТ	5600	0,46	ПК 57.15-3ВрПТ	5600	0,47	ПК 57.12-3ВрПТ	5600	0,44	ПК 57.10-3ВрПТ	5600	0,43
ПК 54.18-3ВрПТ	5300	0,37	ПК 54.15-3ВрПТ	5300	0,40	ПК 54.12-3ВрПТ	5300	0,37	ПК 54.10-3ВрПТ	5300	0,37
ПК 51.18-3ВрПТ	5000	0,30	ПК 51.15-3ВрПТ	5000	0,28	ПК 51.12-3ВрПТ	5000	0,30	ПК 51.10-3ВрПТ	5000	0,30
ПК 48.18-3ВрПТ	4700	0,22	ПК 48.15-3ВрПТ	4700	0,22	ПК 48.12-3ВрПТ	4700	0,22	ПК 48.10-3ВрПТ	4700	0,22

10. ДАННЫЕ ДЛЯ ИСПЫТАНИЙ
СХЕМА ОПИРАНИЯ И ЗАГРУЖЕНИЯ ПРИ ИСПЫТАНИИ



ТАБЛИЦА 5

РАСЧЕТНЫЕ ПРОЛЕТЫ, ПЛОЩАДИ ЗАГРУЖЕНИЯ ПРИ ИСПЫТАНИИ ПАНДЕЛЕЙ					
МАРКА ПАНДЕЛИ	РАСЧЕТН. ПРОЛЕТ L_0 , мм	ПЛОЩАДЬ ЗАГРУЖЕН. $M \times M$	МАРКА ПАНДЕЛИ	РАСЧЕТН. ПРОЛЕТ L_0 , мм	ПЛОЩАДЬ ЗАГРУЖЕН. $M \times M$
ПК 63.18 - 8 Вр IIТ	6200	6,2×1,76	ПК 63.15 - 8Вр IIТ	6200	6,2×1,46
ПК 60.18 - 8 Вр IIТ	5900	5,9×1,76	ПК 60.15 - 8Вр IIТ	5900	5,9×1,46
ПК 57.18 - 8 Вр IIТ	5600	5,6×1,76	ПК 57.15 - 8Вр IIТ	5600	5,6×1,46
ПК 54.18 - 8 Вр IIТ	5300	5,3×1,76	ПК 54.15 - 8Вр IIТ	5300	5,3×1,46
ПК 51.18 - 8 Вр IIТ	5000	5,0×1,76	ПК 51.15 - 8Вр IIТ	5000	5,0×1,46
ПК 48.18 - 8 Вр IIТ	4700	4,7×1,76	ПК 48.15 - 8Вр IIТ	4700	4,7×1,46
ПК 63.18 - 6 Вр IIТ	6200	6,2×1,76	ПК 63.15 - 6Вр IIТ	6200	6,2×1,46
ПК 60.18 - 6 Вр IIТ	5900	5,9×1,76	ПК 60.15 - 6Вр IIТ	5900	5,9×1,46
ПК 57.18 - 6 Вр IIТ	5600	5,6×1,76	ПК 57.15 - 6Вр IIТ	5600	5,6×1,46
ПК 54.18 - 6 Вр IIТ	5300	5,3×1,76	ПК 54.15 - 6Вр IIТ	5300	5,3×1,46
ПК 51.18 - 6 Вр IIТ	5000	5,0×1,76	ПК 51.15 - 6Вр IIТ	5000	5,0×1,46
ПК 48.18 - 6 Вр IIТ	4700	4,7×1,76	ПК 48.15 - 6Вр IIТ	4700	4,7×1,46
ПК 63.18 - 4 Вр IIТ	6200	6,2×1,76	ПК 63.15 - 4Вр IIТ	6200	6,2×1,46
ПК 60.18 - 4 Вр IIТ	5900	5,9×1,76	ПК 60.15 - 4Вр IIТ	5900	5,9×1,46
ПК 57.18 - 4 Вр IIТ	5600	5,6×1,76	ПК 57.15 - 4Вр IIТ	5600	5,6×1,46
ПК 54.18 - 4 Вр IIТ	5300	5,3×1,76	ПК 54.15 - 4Вр IIТ	5300	5,3×1,46
ПК 51.18 - 4 Вр IIТ	5000	5,0×1,76	ПК 51.15 - 4Вр IIТ	5000	5,0×1,46
ПК 48.18 - 4 Вр IIТ	4700	4,7×1,76	ПК 48.15 - 4Вр IIТ	4700	4,7×1,46
ПК 63.18 - 3Вр IIТ	6200	6,2×1,76	ПК 63.15 - 3Вр IIТ	6200	6,2×1,46
ПК 60.18 - 3Вр IIТ	5900	5,9×1,76	ПК 60.15 - 3Вр IIТ	5900	5,9×1,46
ПК 57.18 - 3Вр IIТ	5600	5,6×1,76	ПК 57.15 - 3Вр IIТ	5600	5,6×1,46
ПК 54.18 - 3Вр IIТ	5300	5,3×1,76	ПК 54.15 - 3Вр IIТ	5300	5,3×1,46
ПК 51.18 - 3Вр IIТ	5000	5,0×1,76	ПК 51.15 - 3Вр IIТ	5000	5,0×1,46
ПК 48.18 - 3Вр IIТ	4700	4,7×1,76	ПК 48.15 - 3Вр IIТ	4700	4,7×1,46

РАСЧЕТНЫЕ ПРОЛЕТЫ, ПЛОЩАДИ ЗАГРУЖЕНИЯ ПРИ ИСПЫТАНИИ ПАНДЕЛЕЙ					
МАРКА ПАНДЕЛИ	РАСЧЕТН. ПРОЛЕТ L_0 , мм	ПЛОЩАДЬ ЗАГРУЖЕН. $M \times M$	МАРКА ПАНДЕЛИ	РАСЧЕТН. ПРОЛЕТ L_0 , мм	ПЛОЩАДЬ ЗАГРУЖЕН. $M \times M$
ПК 63.12 - 8 Вр IIТ	6200	6,2×1,16	ПК 63.10 - 8 Вр IIТ	6200	6,2×0,96
ПК 60.12 - 8 Вр IIТ	5900	5,9×1,16	ПК 60.10 - 8 Вр IIТ	5900	5,9×0,96
ПК 57.12 - 8 Вр IIТ	5600	5,6×1,16	ПК 57.10 - 8 Вр IIТ	5600	5,6×0,96
ПК 54.12 - 8 Вр IIТ	5300	5,3×1,16	ПК 54.10 - 8 Вр IIТ	5300	5,3×0,96
ПК 51.12 - 8 Вр IIТ	5000	5,0×1,16	ПК 51.10 - 8 Вр IIТ	5000	5,0×0,96
ПК 48.12 - 8 Вр IIТ	4700	4,7×1,16	ПК 48.10 - 8 Вр IIТ	4700	4,7×0,96
ПК 63.12 - 6 Вр IIТ	6200	6,2×1,16	ПК 63.10 - 6 Вр IIТ	6200	6,2×0,96
ПК 60.12 - 6 Вр IIТ	5900	5,9×1,16	ПК 60.10 - 6 Вр IIТ	5900	5,9×0,96
ПК 57.12 - 6 Вр IIТ	5600	5,6×1,16	ПК 57.10 - 6 Вр IIТ	5600	5,6×0,96
ПК 54.12 - 6 Вр IIТ	5300	5,3×1,16	ПК 54.10 - 6 Вр IIТ	5300	5,3×0,96
ПК 51.12 - 6 Вр IIТ	5000	5,0×1,16	ПК 51.10 - 6 Вр IIТ	5000	5,0×0,96
ПК 48.12 - 6 Вр IIТ	4700	4,7×1,16	ПК 48.10 - 6 Вр IIТ	4700	4,7×0,96
ПК 63.12 - 4 Вр IIТ	6200	6,2×1,16	ПК 63.10 - 4 Вр IIТ	6200	6,2×0,96
ПК 60.12 - 4 Вр IIТ	5900	5,9×1,16	ПК 60.10 - 4 Вр IIТ	5900	5,9×0,96
ПК 57.12 - 4 Вр IIТ	5600	5,6×1,16	ПК 57.10 - 4 Вр IIТ	5600	5,6×0,96
ПК 54.12 - 4 Вр IIТ	5300	5,3×1,16	ПК 54.10 - 4 Вр IIТ	5300	5,3×0,96
ПК 51.12 - 4 Вр IIТ	5000	5,0×1,16	ПК 51.10 - 4 Вр IIТ	5000	5,0×0,96
ПК 48.12 - 4 Вр IIТ	4700	4,7×1,16	ПК 48.10 - 4 Вр IIТ	4700	4,7×0,96
ПК 63.12 - 3 Вр IIТ	6200	6,2×1,16	ПК 63.10 - 3 Вр IIТ	6200	6,2×0,96
ПК 60.12 - 3 Вр IIТ	5900	5,9×1,16	ПК 60.10 - 3 Вр IIТ	5900	5,9×0,96
ПК 57.12 - 3 Вр IIТ	5600	5,6×1,16	ПК 57.10 - 3 Вр IIТ	5600	5,6×0,96
ПК 54.12 - 3 Вр IIТ	5300	5,3×1,16	ПК 54.10 - 3 Вр IIТ	5300	5,3×0,96
ПК 51.12 - 3 Вр IIТ	5000	5,0×1,16	ПК 51.10 - 3 Вр IIТ	5000	5,0×0,96
ПК 48.12 - 3 Вр IIТ	4700	4,7×1,16	ПК 48.10 - 3 Вр IIТ	4700	4,7×0,96

Таблица 6

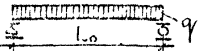
ПРОВЕРКА ПРОЧНОСТИ.

МАРКА ПАНЕЛИ	Виды разрушений и величина коэффициента "С" по ГОСТ 8829-77	Величина разрушающей нагрузки q , кгс/м ²			МАРКА ПАНЕЛИ	Виды разрушений и величина коэффициента "С" по ГОСТ 8829-77	Величина разрушающей нагрузки q , кгс/м ²		
		при которой панели признаются годными		при которой требуется повторное испытание			при которой панели признаются годными		при которой требуется повторное испытание
		с учетом собств. веса панели	за вычетом собств. веса панели	с учетом собственного веса панели			с учетом собств. веса панели	за вычетом собств. веса панели	с учетом собственного веса панели
ПК 63.18-8ВрПТ ПК 60.18-8ВрПТ ПК 57.18-8ВрПТ ПК 54.18-8ВрПТ ПК 51.18-8ВрПТ ПК 48.18-8ВрПТ	1. Текучесть продольной растянутой арматуры до наступления раздробления сжатой зоны С=1,4	≥1618	≥1319	<1618, но ≥1375	ПК 63.15-8ВрПТ ПК 60.15-8ВрПТ ПК 57.15-8ВрПТ ПК 54.15-8ВрПТ ПК 51.15-8ВрПТ ПК 48.15-8ВрПТ	1. Текучесть продольной растянутой арматуры до наступления раздробления сжатой зоны С=1,4	≥1625	≥1310	<1625, но ≥1380
	1. Разрыв продольной растянутой арматуры. С=1,6 2. Раздробление бетона сжатой зоны до наступления текучести продольной растянутой арматуры С=1,6	≥1850	≥1551	<1850, но ≥1573		1. Разрыв продольной растянутой арматуры. С=1,6 2. Раздробление бетона сжатой зоны до наступления текучести продольной растянутой арматуры С=1,6	≥1857	≥1543	<1857, но ≥1579
ПК 63.18-6ВрПТ ПК 60.18-6ВрПТ ПК 57.18-6ВрПТ ПК 54.18-6ВрПТ ПК 51.18-6ВрПТ ПК 48.18-6ВрПТ	1.4	≥1331	≥1032	<1331, но ≥1131	ПК 63.15-6ВрПТ ПК 60.15-6ВрПТ ПК 57.15-6ВрПТ ПК 54.15-6ВрПТ ПК 51.15-6ВрПТ ПК 48.15-6ВрПТ	1.4	≥1338	≥1024	<1338, но ≥1138
	1.6	≥1522	≥1223	<1522, но ≥1294		1.6	≥1528	≥1214	<1528, но ≥1298
ПК 63.18-4ВрПТ ПК 60.18-4ВрПТ ПК 57.18-4ВрПТ ПК 54.18-4ВрПТ ПК 51.18-4ВрПТ ПК 48.18-4ВрПТ	1.4	≥1117	≥818	<1117, но ≥949	ПК 63.15-4ВрПТ ПК 60.15-4ВрПТ ПК 57.15-4ВрПТ ПК 54.15-4ВрПТ ПК 51.15-4ВрПТ ПК 48.15-4ВрПТ	1.4	≥1123	≥809	<1123, но ≥955
	1.6	≥1277	≥978	<1277, но ≥1085		1.6	≥1283	≥969	<1283, но ≥1090
ПК 63.18-3ВрПТ ПК 60.18-3ВрПТ ПК 57.18-3ВрПТ ПК 54.18-3ВрПТ ПК 51.18-3ВрПТ ПК 48.18-3ВрПТ	1.4	≥903	≥604	<903, но ≥767	ПК 63.15-3ВрПТ ПК 60.15-3ВрПТ ПК 57.15-3ВрПТ ПК 54.15-3ВрПТ ПК 51.15-3ВрПТ ПК 48.15-3ВрПТ	1.4	≥906	≥591	<906, но ≥790
	1.6	≥1032	≥733	<1032, но ≥877		1.6	≥1035	≥720	<1035, но ≥880

МАРКА ПАНЕЛИ	Виды разрушений и величина коэффициента „С“ по ГОСТ 8829-77	Величина разрушающей нагрузки q , кгс/м ²			МАРКА ПАНЕЛИ	Виды разрушений и величина коэффициента „С“ по ГОСТ 8829-77	Величина разрушающей нагрузки q , кгс/м ²		
	1. Текучесть продольной растянутой арматуры до наступления раздробления сжатой зоны $C=1,4$	при которой панели признаются годными		при которой требуется повторное испытание		1. Текучесть продольной растянутой арматуры до наступления раздробления сжатой зоны $C=1,4$	при которой панели признаются годными		при которой требуется повторное испытание
		с учетом собств. веса панели	за вычетом собств. веса панели	с учетом собственного веса панели			с учетом собств. веса панели	с учетом собственного веса панели	
ПК 63.12-8ВрIIТ ПК 60.12-8ВрIIТ ПК 57.12-8ВрIIТ ПК 54.12-8ВрIIТ ПК 51.12-8ВрIIТ ПК 48.12-8ВрIIТ	1,4	≥ 1637	> 1339	< 1637 , но 1391	ПК 63.10-8ВрIIТ ПК 60.10-8ВрIIТ ПК 57.10-8ВрIIТ ПК 54.10-8ВрIIТ ПК 51.10-8ВрIIТ ПК 48.10-8ВрIIТ	1,4	≥ 1646	≥ 1349	< 1646 , но 1400
	1,6	> 1870	≥ 1572	< 1870 , но 1590		1,6	≥ 1980	≥ 1583	< 1980 , но 1600
ПК 63.12-6ВрIIТ ПК 60.12-6ВрIIТ ПК 57.12-6ВрIIТ ПК 54.12-6ВрIIТ ПК 51.12-6ВрIIТ ПК 48.12-6ВрIIТ	1,4	≥ 1347	≥ 1049	< 1347 , но 1144	ПК 63.10-6ВрIIТ ПК 60.10-6ВрIIТ ПК 57.10-6ВрIIТ ПК 54.10-6ВрIIТ ПК 51.10-6ВрIIТ ПК 48.10-6ВрIIТ	1,4	≥ 1352	≥ 1055	< 1352 , но 1150
	1,6	> 1540	≥ 1242	< 1540 , но 1308		1,6	≥ 1548	≥ 1251	< 1548 , но 1315
ПК 63.12-4ВрIIТ ПК 60.12-4ВрIIТ ПК 57.12-4ВрIIТ ПК 54.12-4ВрIIТ ПК 51.12-4ВрIIТ ПК 48.12-4ВрIIТ	1,4	> 1130	≥ 832	< 1130 , но 961	ПК 63.10-4ВрIIТ ПК 60.10-4ВрIIТ ПК 57.10-4ВрIIТ ПК 54.10-4ВрIIТ ПК 51.10-4ВрIIТ ПК 48.10-4ВрIIТ	1,4	≥ 1140	≥ 843	< 1140 , но 969
	1,6	≥ 1290	≥ 992	< 1290 , но 1098		1,6	≥ 1301	≥ 1004	< 1301 , но 1105
ПК 63.12-3ВрIIТ ПК 60.12-3ВрIIТ ПК 57.12-3ВрIIТ ПК 54.12-3ВрIIТ ПК 51.12-3ВрIIТ ПК 48.12-3ВрIIТ	1,4	≥ 913	≥ 615	< 913 , но 776	ПК 63.10-3ВрIIТ ПК 60.10-3ВрIIТ ПК 57.10-3ВрIIТ ПК 54.10-3ВрIIТ ПК 51.10-3ВрIIТ ПК 48.10-3ВрIIТ	1,4	≥ 918	≥ 621	< 918 , но 780
	1,6	≥ 1043	≥ 745	< 1043 , но 887		1,6	≥ 1050	≥ 753	< 1050 , но 893

ПРОВЕРКА ЖЕСТКОСТИ

ТАБЛИЦА 7

МАРКА ПАНЕЛИ	СРОК ИСПЫТАНИЯ ПАНЕЛЕЙ ПОСЛЕ ИХ ИЗГОТ. В СУТКАХ	КОНТРОЛЬН. НАГРУЗКА ЗА ВЫЧЕТОМ СОБСТВ. ВЕСА ПАНЕЛИ, КГС/М ²	φ _{ДЛ} / φ _{ПРЕД} %	ПРОГИБ ОТ ПОЛНОЙ КОНТРОЛЬН. НАГРУЗКИ φ _к , ММ.	ПРОГИБ φ ИЗМЕРЕННЫЙ, ММ	
					ПРИ КОТОРОМ ПАНЕЛИ ПРИЗНАЮТСЯ ГОДНЫМИ	ПРИ КОТОРОМ ТРЕБУЕТСЯ ПОВТОРНОЕ ИСПЫТАНИЕ
ПК 63.18-8ВрIIТ	3	692	59	10,2	≤ 12,2	> 12,2 ,НО ≤ 13,2
	7	692		9,7	≤ 11,6	> 11,6 ,НО ≤ 12,6
	14	693		9,1	≤ 10,9	> 10,9 ,НО ≤ 11,8
	28	706		8,4	≤ 10,1	> 10,1 ,НО ≤ 10,9
	100	692		6,9	≤ 8,3	> 8,3 ,НО ≤ 9,0
ПК 60.18-8ВрIIТ	3	692	47	7,7	≤ 9,2	> 9,2 ,НО ≤ 10,0
	7	692		7,3	≤ 8,7	> 8,7 ,НО ≤ 9,5
	14	692		6,6	≤ 7,9	> 7,9 ,НО ≤ 8,6
	28	705		6,0	≤ 7,2	> 7,2 ,НО ≤ 7,8
	100	692		4,8	≤ 5,8	> 5,8 ,НО ≤ 6,2
ПК 57.18-8ВрIIТ	3	692	23	6,0	≤ 7,2	> 7,2 ,НО ≤ 7,8
	7	692		5,9	≤ 7,1	> 7,1 ,НО ≤ 7,7
	14	692		5,7	≤ 6,9	> 6,9 ,НО ≤ 7,4
	28	705		5,6	≤ 6,7	> 6,7 ,НО ≤ 7,3
	100	692		5,5	≤ 6,6	> 6,6 ,НО ≤ 7,1
ПК 54.18-8ВрIIТ	3	692	22,5	4,9	≤ 5,9	> 5,9 ,НО ≤ 6,4
	7	692		4,8	≤ 5,8	> 5,8 ,НО ≤ 6,2
	14	692		4,6	≤ 5,5	> 5,5 ,НО ≤ 6,0
	28	702		4,5	≤ 5,4	> 5,4 ,НО ≤ 5,9
	100	692		4,4	≤ 5,3	> 5,3 ,НО ≤ 5,7
ПК 51.18-8ВрIIТ	3	692	18	3,8	≤ 4,6	> 4,6 ,НО ≤ 4,9
	7	692		3,7	≤ 4,5	> 4,5 ,НО ≤ 4,8
	14	692		3,6	≤ 4,4	> 4,4 ,НО ≤ 4,7
	28	702		3,5	≤ 4,2	> 4,2 ,НО ≤ 4,5
	100	692		3,5	≤ 4,2	> 4,2 ,НО ≤ 4,5

МАРКА ПАНЕЛИ	СРОК ИСПЫТАНИЯ ПАНЕЛЕЙ ПОСЛЕ ИХ ИЗГОТ. В СУТКАХ	КОНТРОЛЬН. НАГРУЗКА ЗА ВЫЧЕТОМ СОБСТВЕНН. ВЕСА ПАНЕЛИ, КГС/М ²	φ _{ДЛ} / φ _{ПРЕД} %	ПРОГИБ ОТ ПОЛНОЙ КОНТРОЛЬН. НАГРУЗКИ φ _к , ММ.	ПРОГИБ φ ИЗМЕРЕННЫЙ, ММ	
					ПРИ КОТОРОМ ПАНЕЛИ ПРИЗНАЮТСЯ ГОДНЫМИ	ПРИ КОТОРОМ ТРЕБУЕТСЯ ПОВТОРНОЕ ИСПЫТАНИЕ
ПК 48.18-8ВрIIТ	3	692	15	3,0	≤ 3,6	> 3,6 ,НО ≤ 3,9
	7	692		2,9	≤ 3,5	> 3,5 ,НО ≤ 3,8
	14	692		2,8	≤ 3,4	> 3,4 ,НО ≤ 3,6
	28	700		2,8	≤ 3,4	> 3,4 ,НО ≤ 3,6
	100	692		2,7	≤ 3,2	> 3,2 ,НО ≤ 3,5
ПК 63.18-6ВрIIТ	3	518	30	7,5	≤ 9,0	> 9,0 ,НО ≤ 9,8
	7	518		7,3	≤ 8,7	> 8,7 ,НО ≤ 9,5
	14	518		7,1	≤ 8,5	> 8,5 ,НО ≤ 9,2
	28	529		6,9	≤ 8,3	> 8,3 ,НО ≤ 8,9
	100	518		6,3	≤ 7,5	> 7,5 ,НО ≤ 8,2
ПК 60.18-6ВрIIТ	3	518	24	5,6	≤ 6,7	> 6,7 ,НО ≤ 7,3
	7	518		5,4	≤ 6,5	> 6,5 ,НО ≤ 7,0
	14	518		5,3	≤ 6,3	> 6,3 ,НО ≤ 6,9
	28	527		5,1	≤ 6,1	> 6,1 ,НО ≤ 6,6
	100	518		5,0	≤ 6,0	> 6,0 ,НО ≤ 6,5
ПК 57.18-6ВрIIТ	3	518	19	4,5	≤ 5,4	> 5,4 ,НО ≤ 5,9
	7	518		4,4	≤ 5,3	> 5,3 ,НО ≤ 5,7
	14	518		4,3	≤ 5,2	> 5,2 ,НО ≤ 5,6
	28	525		4,1	≤ 4,9	> 4,9 ,НО ≤ 5,3
	100	518		4,1	≤ 4,9	> 4,9 ,НО ≤ 5,3
ПК 54.18-6ВрIIТ	3	518	17	3,6	≤ 4,3	> 4,3 ,НО ≤ 4,7
	7	518		3,5	≤ 4,2	> 4,2 ,НО ≤ 4,6
	14	518		3,4	≤ 4,1	> 4,1 ,НО ≤ 4,4
	28	524		3,3	≤ 4,0	> 4,0 ,НО ≤ 4,3
	100	518		3,3	≤ 4,0	> 4,0 ,НО ≤ 4,3

ИВ. № ПОДЛ. ПОДПИСЬ И ДАТА ВЗАМ. ИВ. №

ПРОДОЛЖЕНИЕ ТАБЛ. 7

МАРКА ПАНЕЛИ	СРОК ИСПЫТАНИЯ ПАНЕЛЕЙ ПОСЛЕ ИХ ИЗГОТ. В СУТКАХ	КОНТРОЛЬН. НАГРУЗКА ЗА ВЫЧЕТОМ СОБСТВЕНН. ВЕСА ПАНЕЛИ, КГС/М ²	f _{дл} / f _{пред.} %	ПРОГИБ ОТ ПОЛНОЙ КОНТРОЛЬН. НАГРУЗКИ f _к , ММ	ПРОГИБ f ИЗМЕРЕННЫЙ, ММ	
					ПРИ КОТОРОМ ПАНЕЛИ ПРИЗНАЮТСЯ ГОДНЫМИ	ПРИ КОТОРОМ ТРЕБУЕТСЯ ПОВТОРНОЕ ИСПЫТАНИЕ
ПК 51.18 - 6ВрЦТ	3	518	19	2,9	≤ 3,5	> 3,5, но ≤ 3,8
	7	518		2,8	≤ 3,4	> 3,4, но ≤ 3,7
	14	518		2,7	≤ 3,2	> 3,2, но ≤ 3,5
	28	524		2,6	≤ 3,1	> 3,1, но ≤ 3,4
	100	518		2,6	≤ 3,1	> 3,1, но ≤ 3,4
ПК 48.18 - 6ВрЦТ	3	518	13	2,3	≤ 2,8	> 2,8, но ≤ 3,0
	7	518		2,2	≤ 2,6	> 2,6, но ≤ 2,9
	14	518		2,1	≤ 2,5	> 2,5, но ≤ 2,7
	28	523		2,0	≤ 2,4	> 2,4, но ≤ 2,6
	100	518		2,0	≤ 2,4	> 2,4, но ≤ 2,6
ПК 63.18 - 4ВрЦТ	3	375	22,5	4,9	≤ 5,9	> 5,9, но ≤ 6,4
	7	375		4,8	≤ 5,7	> 5,7, но ≤ 6,2
	14	375		4,6	≤ 5,5	> 5,5, но ≤ 6,0
	28	380		4,5	≤ 5,4	> 5,4, но ≤ 5,9
	100	375		4,4	≤ 5,3	> 5,3, но ≤ 5,7
ПК 60.18 - 4ВрЦТ	3	375	20	3,9	≤ 4,7	> 4,7, но ≤ 5,1
	7	375		3,8	≤ 4,6	> 4,6, но ≤ 5,0
	14	375		3,7	≤ 4,5	> 4,5, но ≤ 4,8
	28	380		3,6	≤ 4,3	> 4,3, но ≤ 4,7
	100	375		3,5	≤ 4,2	> 4,2, но ≤ 4,5
ПК 57.18 - 4ВрЦТ	3	375	16	3,2	≤ 3,8	> 3,8, но ≤ 4,2
	7	375		3,2	≤ 3,8	> 3,8, но ≤ 4,2
	14	375		3,1	≤ 3,7	> 3,7, но ≤ 4,0
	28	379		3,0	≤ 3,6	> 3,6, но ≤ 3,9
	100	375		2,9	≤ 3,5	> 3,5, но ≤ 3,8

МАРКА ПАНЕЛИ	СРОК ИСПЫТАНИЯ ПАНЕЛЕЙ ПОСЛЕ ИХ ИЗГОТ. В СУТКАХ	КОНТРОЛЬН. НАГРУЗКА ЗА ВЫЧЕТОМ СОБСТВЕНН. ВЕСА ПАНЕЛИ, КГС/М ²	f _{дл} / f _{пред.} %	ПРОГИБ ОТ ПОЛНОЙ КОНТРОЛЬН. НАГРУЗКИ f _к , ММ	ПРОГИБ f ИЗМЕРЕННЫЙ, ММ	
					ПРИ КОТОРОМ ПАНЕЛИ ПРИЗНАЮТСЯ ГОДНЫМИ	ПРИ КОТОРОМ ТРЕБУЕТСЯ ПОВТОРНОЕ ИСПЫТАНИЕ
ПК 54.18 - 4ВрЦТ	3	375	14	2,6	≤ 3,1	> 3,1, но ≤ 3,4
	7	375		2,5	≤ 3,0	> 3,0, но ≤ 3,3
	14	375		2,5	≤ 3,0	> 3,0, но ≤ 3,3
	28	379		2,4	≤ 2,9	> 2,9, но ≤ 3,1
	100	375		2,3	≤ 2,8	> 2,8, но ≤ 3,0
ПК 51.18 - 4ВрЦТ	3	375	13	2,1	≤ 2,5	> 2,5, но ≤ 2,7
	7	375		2,0	≤ 2,4	> 2,4, но ≤ 2,6
	14	375		2,0	≤ 2,4	> 2,4, но ≤ 2,6
	28	379		1,9	≤ 2,3	> 2,3, но ≤ 2,5
	100	375		1,9	≤ 2,3	> 2,3, но ≤ 2,5
ПК 48.18 - 4ВрЦТ	3	375	11	1,6	≤ 1,9	> 1,9, но ≤ 2,1
	7	375		1,6	≤ 1,9	> 1,9, но ≤ 2,1
	14	375		1,5	≤ 1,8	> 1,8, но ≤ 2,0
	28	378		1,5	≤ 1,8	> 1,8, но ≤ 2,0
	100	375		1,4	≤ 1,7	> 1,7, но ≤ 2,0
ПК 63.18 - 3ВрЦТ	3	253	22	3,3	≤ 4,0	> 4,0, но ≤ 4,3
	7	253		3,2	≤ 3,8	> 3,8, но ≤ 4,2
	14	253		3,1	≤ 3,7	> 3,7, но ≤ 4,0
	28	255		3,0	≤ 3,6	> 3,6, но ≤ 3,9
	100	253		2,9	≤ 3,5	> 3,5, но ≤ 3,8
ПК 60.18 - 3ВрЦТ	3	253	20	2,7	≤ 3,2	> 3,2, но ≤ 3,5
	7	253		2,6	≤ 3,1	> 3,1, но ≤ 3,4
	14	253		2,5	≤ 3,0	> 3,0, но ≤ 3,3
	28	255		2,5	≤ 3,0	> 3,0, но ≤ 3,3
	100	253		2,4	≤ 2,9	> 2,9, но ≤ 3,1

МАРКА ПАНЕЛИ	СРОК ИСПЫТАНИЯ ПАНЕЛЕЙ ПОСЛЕ ИХ ИЗГОТ. В СУТКАХ	КОНТРОЛЬН. НАГРУЗКА ЗА ВЫЧЕТОМ СОБСТВЕНН. ВЕСА ПАНЕЛИ КГС/М ²	f _{АЛ} / f _{ПРЕД} %	ПРОГИБ ОТ ПОЛНОЙ КОНТРОЛЬН. НАГРУЗКИ f _к , ММ.	ПРОГИБ f ИЗМЕРЕННЫЙ, ММ	
					ПРИ КОТОРОМ ПАНЕЛИ ПРИЗНАЮТСЯ ГОДНЫМИ	ПРИ КОТОРОМ ТРЕБУЕТСЯ ПОВТОРНОЕ ИСПЫТАНИЕ
ПК 57.18-38рЦТ	3	253	17	2,3	≤ 2,8	>2,8 ,НО ≤ 3,0
	7	253		2,2	≤ 2,6	>2,6 ,НО ≤ 2,9
	14	253		2,2	≤ 2,6	>2,6 ,НО ≤ 2,9
	28	255		2,1	≤ 2,5	>2,5 ,НО ≤ 2,7
	100	253		2,1	≤ 2,5	>2,5 ,НО ≤ 2,7
ПК 54.18-38рЦТ	3	253	14	1,8	≤ 2,2	>2,2 ,НО ≤ 2,3
	7	253		1,7	≤ 2,0	>2,0 ,НО ≤ 2,2
	14	253		1,7	≤ 2,0	>2,0 ,НО ≤ 2,2
	28	255		1,6	≤ 1,9	>1,9 ,НО ≤ 2,1
	100	253		1,6	≤ 1,9	>1,9 ,НО ≤ 2,1
ПК 51.18-38рЦТ	3	253	12	1,4	≤ 1,7	>1,7 ,НО ≤ 1,8
	7	253		1,3	≤ 1,6	>1,6 ,НО ≤ 1,7
	14	253		1,3	≤ 1,6	>1,6 ,НО ≤ 1,7
	28	255		1,3	≤ 1,6	>1,6 ,НО ≤ 1,7
	100	253		1,2	≤ 1,5	>1,5 ,НО ≤ 1,6
ПК 48.18-38рЦТ	3	253	10	1,1	≤ 1,3	>1,3 ,НО ≤ 1,4
	7	253		1,1	≤ 1,3	>1,3 ,НО ≤ 1,4
	14	253		1,0	≤ 1,2	>1,2 ,НО ≤ 1,3
	28	255		1,0	≤ 1,2	>1,2 ,НО ≤ 1,3
	100	253		1,0	≤ 1,2	>1,2 ,НО ≤ 1,3
ПК 63.15-88рЦТ	3	696	57	9,8	≤ 11,8	>11,8 ,НО ≤ 12,7
	7	696		9,3	≤ 11,2	>11,2 ,НО ≤ 12,1
	14	698		8,6	≤ 10,3	>10,3 ,НО ≤ 11,2
	28	710		7,9	≤ 9,5	>9,5 ,НО ≤ 10,3
	100	696		6,5	≤ 7,8	>7,8 ,НО ≤ 8,5

МАРКА ПАНЕЛИ	СРОК ИСПЫТАНИЯ ПАНЕЛЕЙ ПОСЛЕ ИХ ИЗГОТ. В СУТКАХ	КОНТРОЛЬН. НАГРУЗКА ЗА ВЫЧЕТОМ СОБСТВЕНН. ВЕСА ПАНЕЛИ, КГС/М ²	f _{АЛ} / f _{ПРЕД} %	ПРОГИБ ОТ ПОЛНОЙ КОНТРОЛЬН. НАГРУЗКИ f _к , ММ.	ПРОГИБ f ИЗМЕРЕННЫЙ, ММ	
					ПРИ КОТОРОМ ПАНЕЛИ ПРИЗНАЮТСЯ ГОДНЫМИ	ПРИ КОТОРОМ ТРЕБУЕТСЯ ПОВТОРНОЕ ИСПЫТАНИЕ
ПК 60.15-88рЦТ	3	696	41	7,4	≤ 8,9	>8,9 ,НО ≤ 9,6
	7	696		7,2	≤ 8,7	>8,7 ,НО ≤ 9,4
	14	696		7,0	≤ 8,4	>8,4 ,НО ≤ 9,1
	28	709		6,8	≤ 8,2	>8,2 ,НО ≤ 8,8
	100	696		6,7	≤ 8,0	>8,0 ,НО ≤ 8,7
ПК 57.15-88рЦТ	3	696	25	6,0	≤ 7,2	>7,2 ,НО ≤ 7,8
	7	696		5,8	≤ 7,0	>7,0 ,НО ≤ 7,6
	14	696		5,7	≤ 6,8	>6,8 ,НО ≤ 7,4
	28	708		5,5	≤ 6,6	>6,6 ,НО ≤ 7,2
	100	696		5,4	≤ 6,5	>6,5 ,НО ≤ 7,0
ПК 54.15-88рЦТ	3	696	21	4,8	≤ 5,8	>5,8 ,НО ≤ 6,3
	7	696		4,7	≤ 5,6	>5,6 ,НО ≤ 6,1
	14	696		4,6	≤ 5,5	>5,5 ,НО ≤ 6,0
	28	706		4,4	≤ 5,3	>5,3 ,НО ≤ 5,7
	100	696		4,3	≤ 5,2	>5,2 ,НО ≤ 5,6
ПК 51.15-88рЦТ	3	696	19	3,8	≤ 4,5	>4,5 ,НО ≤ 4,9
	7	696		3,7	≤ 4,4	>4,4 ,НО ≤ 4,8
	14	696		3,6	≤ 4,3	>4,3 ,НО ≤ 4,7
	28	705		3,5	≤ 4,2	>4,2 ,НО ≤ 4,6
	100	696		3,4	≤ 4,1	>4,1 ,НО ≤ 4,4
ПК 48.15-88рЦТ	3	696	16	3,0	≤ 3,6	>3,6 ,НО ≤ 3,9
	7	696		2,9	≤ 3,5	>3,5 ,НО ≤ 3,8
	14	696		2,8	≤ 3,4	>3,4 ,НО ≤ 3,6
	28	704		2,7	≤ 3,2	>3,2 ,НО ≤ 3,5
	100	696		2,6	≤ 3,1	>3,1 ,НО ≤ 3,4

ИНВ. № ОРИГ. ПОДПИСЬ И ДАТА ВЗАИМ. ИНВ. №

ПРОДОЛЖЕНИЕ ТАБЛ.7

МАРКА ПАНЕЛИ	СРОК ИСПЫТАНИЯ ПАНЕЛЕЙ ПОСЛЕ ИХ ИЗГОТ. В СУТКАХ	КОНТРОЛЬН. НАГРУЗКА ЗА ВЫЧЕТОМ СОБСТВЕНН. ВЕСА ПАНЕЛИ, КГС/М ²	f _{дл} / f _{пр} %	ПРОГИБ ОТ ПОЛНОЙ КОНТРОЛЬН. НАГРУЗКИ f _к , ММ.	ПРОГИБ f ИЗМЕРЕННЫЙ, ММ.	
					ПРИ КОТОРОМ ПАНЕЛИ ПРИЗНАЮТСЯ ГОДНЫМИ	ПРИ КОТОРОМ ТРЕБУЕТСЯ ПОВТОРНОЕ ИСПЫТАНИЕ
ПК 63.15-6ВрПТ	3	521	26	6,7	≤ 8,0	> 8,0 ,НО ≤ 8,7
	7	521		6,6	≤ 7,9	> 7,9 ,НО ≤ 8,6
	14	521		6,3	≤ 7,6	> 7,6 ,НО ≤ 8,2
	28	529		6,2	≤ 7,4	> 7,4 ,НО ≤ 8,1
	100	521		6,1	≤ 7,3	> 7,3 ,НО ≤ 7,9
ПК 60.15-6ВрПТ	3	521	24	5,4	≤ 6,5	> 6,5 ,НО ≤ 7,0
	7	521		5,4	≤ 6,5	> 6,5 ,НО ≤ 7,0
	14	521		5,2	≤ 6,2	> 6,2 ,НО ≤ 6,7
	28	528		5,1	≤ 6,1	> 6,1 ,НО ≤ 6,6
	100	521		4,8	≤ 5,8	> 5,8 ,НО ≤ 6,2
ПК 57.15-6ВрПТ	3	521	19	4,5	≤ 5,4	> 5,4 ,НО ≤ 5,9
	7	521		4,4	≤ 5,3	> 5,3 ,НО ≤ 5,7
	14	521		4,2	≤ 5,0	> 5,0 ,НО ≤ 5,4
	28	528		4,1	≤ 4,9	> 4,9 ,НО ≤ 5,3
	100	521		4,0	≤ 4,8	> 4,8 ,НО ≤ 5,2
ПК 54.15-6ВрПТ	3	521	16	3,6	≤ 4,3	> 4,3 ,НО ≤ 4,7
	7	521		3,5	≤ 4,2	> 4,2 ,НО ≤ 4,6
	14	521		3,4	≤ 4,1	> 4,1 ,НО ≤ 4,4
	28	527		3,3	≤ 4,0	> 4,0 ,НО ≤ 4,3
	100	521		3,2	≤ 3,8	> 3,8 ,НО ≤ 4,1
ПК 51.15-6ВрПТ	3	521	15	2,9	≤ 3,5	> 3,5 ,НО ≤ 3,8
	7	521		2,8	≤ 3,4	> 3,4 ,НО ≤ 3,6
	14	521		2,7	≤ 3,2	> 3,2 ,НО ≤ 3,5
	28	527		2,6	≤ 3,1	> 3,1 ,НО ≤ 3,4
	100	521		2,6	≤ 3,1	> 3,1 ,НО ≤ 3,4

МАРКА ПАНЕЛИ	СРОК ИСПЫТАНИЯ ПАНЕЛЕЙ ПОСЛЕ ИХ ИЗГОТ. В СУТКАХ	КОНТРОЛЬН. НАГРУЗКА ЗА ВЫЧЕТОМ СОБСТВЕНН. ВЕСА ПАНЕЛИ, КГС/М ²	f _{дл} / f _{пр} %	ПРОГИБ ОТ ПОЛНОЙ КОНТРОЛЬН. НАГРУЗКИ f _к , ММ.	ПРОГИБ f ИЗМЕРЕННЫЙ, ММ.	
					ПРИ КОТОРОМ ПАНЕЛИ ПРИЗНАЮТСЯ ГОДНЫМИ	ПРИ КОТОРОМ ТРЕБУЕТСЯ ПОВТОРНОЕ ИСПЫТАНИЕ
ПК 48.15-6ВрПТ	3	521	13	2,2	≤ 2,6	> 2,6 ,НО ≤ 2,8
	7	521		2,2	≤ 2,6	> 2,6 ,НО ≤ 2,8
	14	521		2,1	≤ 2,5	> 2,5 ,НО ≤ 2,7
	28	526		2,0	≤ 2,4	> 2,4 ,НО ≤ 2,6
	100	521		2,0	≤ 2,4	> 2,4 ,НО ≤ 2,6
ПК 63.15-4ВрПТ	3	377	22	4,8	≤ 5,8	> 5,8 ,НО ≤ 6,2
	7	377		4,7	≤ 5,7	> 5,7 ,НО ≤ 6,1
	14	377		4,6	≤ 5,5	> 5,5 ,НО ≤ 6,0
	28	384		4,4	≤ 5,3	> 5,3 ,НО ≤ 5,7
	100	377		4,3	≤ 5,2	> 5,2 ,НО ≤ 5,6
ПК 60.15-4ВрПТ	3	377	19	3,9	≤ 4,7	> 4,7 ,НО ≤ 5,1
	7	377		3,8	≤ 4,6	> 4,6 ,НО ≤ 5,0
	14	377		3,6	≤ 4,3	> 4,3 ,НО ≤ 4,7
	28	381		3,6	≤ 4,3	> 4,3 ,НО ≤ 4,7
	100	377		3,5	≤ 4,2	> 4,2 ,НО ≤ 4,5
ПК 57.15-4ВрПТ	3	377	16	3,2	≤ 3,8	> 3,8 ,НО ≤ 4,1
	7	377		3,1	≤ 3,7	> 3,7 ,НО ≤ 4,0
	14	377		3,0	≤ 3,6	> 3,6 ,НО ≤ 3,9
	28	381		3,0	≤ 3,6	> 3,6 ,НО ≤ 3,9
	100	377		2,9	≤ 3,5	> 3,5 ,НО ≤ 3,8
ПК 54.15-4ВрПТ	3	377	15	2,6	≤ 3,1	> 3,1 ,НО ≤ 3,4
	7	377		2,5	≤ 3,0	> 3,0 ,НО ≤ 3,3
	14	377		2,4	≤ 2,9	> 2,9 ,НО ≤ 3,1
	28	381		2,4	≤ 2,9	> 2,9 ,НО ≤ 3,1
	100	377		2,3	≤ 2,8	> 2,8 ,НО ≤ 3,0

ПРОДОЛЖЕНИЕ ТАБЛ. 7

МАРКА ПАНЕЛИ	СРОК ИСПЫТАНИЯ ПАНЕЛЕЙ ПОСЛЕ ИХ ИЗГОТОВЛЕНИЯ В СУТКАХ	КОНТРОЛЬНАЯ НАГРУЗКА ЗА ВЫЧЕТОМ СОБСТВЕННОГО ВЕСА ПАНЕЛИ, КГС/М ²	f _{АД} / f _{ПРЕД} %	ПРОГИБ ОТ ПОЛНОЙ КОНТРОЛЬНОЙ НАГРУЗКИ f _к , ММ	ПРОГИБ f ИЗМЕРЕННЫЙ, ММ	
					ПРИ КОТОРОМ ПАНЕЛИ ПРИЗНАЮТСЯ ГОДНЫМИ	ПРИ КОТОРОМ ТРЕБУЕТСЯ ПОВТОРНОЕ ИСПЫТАНИЕ
ПК 51.15-4Вр _{ПТ}	3	377	12	2,1	≤ 2,5	> 2,5 ,НО ≤ 2,7
	7	377		2,0	≤ 2,4	> 2,4 ,НО ≤ 2,6
	10 ⁰	377		1,9	≤ 2,3	> 2,3 ,НО ≤ 2,5
	28 ⁰	381		1,9	≤ 2,3	> 2,3 ,НО ≤ 2,5
	100 ⁰	377		1,8	≤ 2,2	> 2,2 ,НО ≤ 2,3
ПК 48.15-4Вр _{ПТ}	3	377	10	1,6	≤ 1,9	> 1,9 ,НО ≤ 2,1
	7	377		1,6	≤ 1,9	> 1,9 ,НО ≤ 2,1
	14	377		1,5	≤ 1,8	> 1,8 ,НО ≤ 2,0
	28	380		1,5	≤ 1,8	> 1,8 ,НО ≤ 2,0
	100 ⁰	377		1,4	≤ 1,7	> 1,7 ,НО ≤ 1,8
ПК 63.15-3Вр _{ПТ}	3	255	22	3,2	≤ 3,8	> 3,8 ,НО ≤ 4,2
	7	255		3,1	≤ 3,7	> 3,7 ,НО ≤ 4,0
	14	255		3,0	≤ 3,6	> 3,6 ,НО ≤ 3,9
	28 ⁰	258		3,0	≤ 3,6	> 3,6 ,НО ≤ 3,9
	100 ⁰	255		2,9	≤ 3,5	> 3,5 ,НО ≤ 3,8
ПК 60.15-3Вр _{ПТ}	3	255	20	2,7	≤ 3,2	> 3,2 ,НО ≤ 3,5
	7	255		2,6	≤ 3,1	> 3,1 ,НО ≤ 3,4
	14	255		2,5	≤ 3,0	> 3,0 ,НО ≤ 3,2
	28 ⁰	258		2,4	≤ 2,9	> 2,9 ,НО ≤ 3,1
	100 ⁰	255		2,4	≤ 2,9	> 2,9 ,НО ≤ 3,1
ПК 57.15-3Вр _{ПТ}	3	255	16	2,3	≤ 2,8	> 2,8 ,НО ≤ 3,0
	7	255		2,2	≤ 2,6	> 2,6 ,НО ≤ 2,9
	14	255		2,2	≤ 2,6	> 2,6 ,НО ≤ 2,9
	28 ⁰	257		2,1	≤ 2,5	> 2,5 ,НО ≤ 2,7
	100 ⁰	255		2,0	≤ 2,4	> 2,4 ,НО ≤ 2,5
ПК 54.15-3Вр _{ПТ}	3	255	15	1,8	≤ 2,2	> 2,2 ,НО ≤ 2,3
	7	255		1,7	≤ 2,0	> 2,0 ,НО ≤ 2,2
	14	255		1,6	≤ 1,9	> 1,9 ,НО ≤ 2,1
	28	257		1,6	≤ 1,9	> 1,9 ,НО ≤ 2,1
	100	255		1,5	≤ 1,8	> 1,8 ,НО ≤ 2,0
ПК 51.15-3Вр _{ПТ}	3	255	10	1,4	≤ 1,7	> 1,7 ,НО ≤ 1,8
	7	255		1,4	≤ 1,7	> 1,7 ,НО ≤ 1,8
	14	255		1,3	≤ 1,6	> 1,6 ,НО ≤ 1,7
	28	257		1,3	≤ 1,6	> 1,6 ,НО ≤ 1,7
	100	255		1,2	≤ 1,4	> 1,4 ,НО ≤ 1,6
ПК 48.15-3Вр _{ПТ}	3	255	9,5	1,1	≤ 1,3	> 1,3 ,НО ≤ 1,4
	7	255		1,0	≤ 1,2	> 1,2 ,НО ≤ 1,3
	14	255		1,0	≤ 1,2	> 1,2 ,НО ≤ 1,3
	28	257		1,0	≤ 1,2	> 1,2 ,НО ≤ 1,3
	100	255		0,9	≤ 1,1	> 1,1 ,НО ≤ 1,2
ПК 63.12-8Вр _{ПТ}	3	700	54	9,5	≤ 11,4	> 11,4 ,НО ≤ 12,3
	7	702		9,0	≤ 10,8	> 10,8 ,НО ≤ 11,7
	14	704		8,3	≤ 10,0	> 10,0 ,НО ≤ 10,8
	28	715		7,6	≤ 9,1	> 9,1 ,НО ≤ 9,9
	100	700		5,9	≤ 7,1	> 7,1 ,НО ≤ 7,7
ПК 60.12-8Вр _{ПТ}	3	700	42	7,5	≤ 9,0	> 9,0 ,НО ≤ 9,8
	7	700		7,4	≤ 8,9	> 8,9 ,НО ≤ 9,6
	14	701		7,2	≤ 8,7	> 8,7 ,НО ≤ 9,4
	28	714		7,0	≤ 8,4	> 8,4 ,НО ≤ 9,1
	100	700		5,8	≤ 7,0	> 7,0 ,НО ≤ 7,5

ИНВ. № ПАНЕЛИ, ПОДАТЬ И ДАТА ВЗАМ. ИНВ. №

1.141. - 1.66 000 TO

МАРКА ПАНЕЛИ	СРОК ИСПЫТАНИЯ ПАНЕЛЕЙ ПОСЛЕ ИХ ИЗГОТ. В СУТКАХ	КОНТРОЛЬН. НАГРУЗКА ЗА ВЫЧЕТОМ СОБСТВЕНН. ВЕСА ПАНЕЛИ, КГС/М ²	f _{дл} / f _{пред} %	ПРОГИБ ОТ ПОЛНОЙ КОНТРОЛЬНОЙ НАГРУЗКИ f _к , ММ	ПРОГИБ f ИЗМЕРЕННЫЙ, ММ	
					ПРИ КОТОРОМ ПАНЕЛИ ПРИЗНАЮТСЯ ГОДНЫМИ	ПРИ КОТОРОМ ТРЕБУЕТСЯ ПОВТОРНОЕ ИСПЫТАНИЕ
ПК 57.12-8ВрIIТ	3	700	24,5	6,1	≤ 7,3	> 7,3 ,НО ≤ 7,9
	7	700		6,0	≤ 7,2	> 7,2 ,НО ≤ 7,8
	14	700		5,7	≤ 6,9	> 6,9 ,НО ≤ 7,4
	28	712		5,6	≤ 6,7	> 6,7 ,НО ≤ 7,3
	100	700		5,5	≤ 6,6	> 6,6 ,НО ≤ 7,1
ПК 54.12-8ВрIIТ	3	700	23	4,9	≤ 5,9	> 5,9 ,НО ≤ 6,4
	7	700		4,8	≤ 5,8	> 5,8 ,НО ≤ 6,2
	14	700		4,6	≤ 5,5	> 5,5 ,НО ≤ 6,0
	28	712		4,5	≤ 5,4	> 5,4 ,НО ≤ 5,8
	100	700		4,4	≤ 5,3	> 5,3 ,НО ≤ 5,7
ПК 51.12-8ВрIIТ	3	700	19	3,9	≤ 4,7	> 4,7 ,НО ≤ 5,1
	7	700		3,8	≤ 4,6	> 4,6 ,НО ≤ 4,9
	14	700		3,7	≤ 4,5	> 4,5 ,НО ≤ 4,8
	28	709		3,6	≤ 4,3	> 4,3 ,НО ≤ 4,7
	100	700		3,5	≤ 4,2	> 4,2 ,НО ≤ 4,5
ПК 48.12-8ВрIIТ	3	700	17	3,1	≤ 3,7	> 3,7 ,НО ≤ 4,0
	7	700		3,0	≤ 3,6	> 3,6 ,НО ≤ 3,9
	14	700		2,9	≤ 3,5	> 3,5 ,НО ≤ 3,8
	28	708		2,8	≤ 3,4	> 3,4 ,НО ≤ 3,7
	100	700		2,8	≤ 3,4	> 3,4 ,НО ≤ 3,7
ПК 63.12-6ВрIIТ	3	526	25	6,9	≤ 8,3	> 8,3 ,НО ≤ 9,0
	7	526		6,7	≤ 8,1	> 8,1 ,НО ≤ 8,7
	14	526		6,5	≤ 7,8	> 7,8 ,НО ≤ 8,5
	28	537		6,4	≤ 7,7	> 7,7 ,НО ≤ 8,3
	100	526		6,2	≤ 7,4	> 7,4 ,НО ≤ 8,0

МАРКА ПАНЕЛИ	СРОК ИСПЫТАНИЯ ПАНЕЛЕЙ ПОСЛЕ ИХ ИЗГОТ. В СУТКАХ	КОНТРОЛЬН. НАГРУЗКА ЗА ВЫЧЕТОМ СОБСТВЕНН. ВЕСА ПАНЕЛИ, КГС/М ²	f _{дл} / f _{пред} %	ПРОГИБ ОТ ПОЛНОЙ КОНТРОЛЬНОЙ НАГРУЗКИ f _к , ММ	ПРОГИБ f ИЗМЕРЕННЫЙ, ММ	
					ПРИ КОТОРОМ ПАНЕЛИ ПРИЗНАЮТСЯ ГОДНЫМИ	ПРИ КОТОРОМ ТРЕБУЕТСЯ ПОВТОРНОЕ ИСПЫТАНИЕ
ПК 60.12-6ВрIIТ	3	526	22	5,8	≤ 7,0	> 7,0 ,НО ≤ 7,5
	7	526		5,6	≤ 6,7	> 6,7 ,НО ≤ 7,3
	14	526		5,5	≤ 6,6	> 6,6 ,НО ≤ 7,2
	28	534		5,3	≤ 6,4	> 6,4 ,НО ≤ 6,9
	100	526		5,2	≤ 6,2	> 6,2 ,НО ≤ 6,8
ПК 57.12-6ВрIIТ	3	526	20	4,6	≤ 5,5	> 5,5 ,НО ≤ 6,0
	7	526		4,5	≤ 5,4	> 5,4 ,НО ≤ 5,9
	14	526		4,3	≤ 5,2	> 5,2 ,НО ≤ 5,6
	28	534		4,2	≤ 5,0	> 5,0 ,НО ≤ 5,4
	100	526		4,1	≤ 4,9	> 4,9 ,НО ≤ 5,3
ПК 54.12-6ВрIIТ	3	526	20	3,7	≤ 4,4	> 4,4 ,НО ≤ 4,8
	7	526		3,6	≤ 4,3	> 4,3 ,НО ≤ 4,7
	14	526		3,5	≤ 4,2	> 4,2 ,НО ≤ 4,6
	28	533		3,4	≤ 4,1	> 4,1 ,НО ≤ 4,4
	100	526		3,3	≤ 4,0	> 4,0 ,НО ≤ 4,3
ПК 51.12-6ВрIIТ	3	526	16	2,9	≤ 3,5	> 3,5 ,НО ≤ 3,8
	7	526		2,8	≤ 3,4	> 3,4 ,НО ≤ 3,6
	14	526		2,7	≤ 3,2	> 3,2 ,НО ≤ 3,5
	28	531		2,7	≤ 3,2	> 3,2 ,НО ≤ 3,5
	100	526		2,6	≤ 3,1	> 3,1 ,НО ≤ 3,5
ПК 48.12-6ВрIIТ	3	526	12	2,3	≤ 2,8	> 2,8 ,НО ≤ 3,0
	7	526		2,2	≤ 2,6	> 2,6 ,НО ≤ 2,9
	14	526		2,1	≤ 2,5	> 2,5 ,НО ≤ 2,7
	28	531		2,1	≤ 2,5	> 2,5 ,НО ≤ 2,7
	100	526		2,0	≤ 2,4	> 2,4 ,НО ≤ 2,6

ПРОДОЛЖЕНИЕ ТАБЛ. 7

МАРКА ПАНЕЛИ	СРОК ИСПЫТАНИЯ ПАНЕЛЕЙ ПОСЛЕ ИХ ИЗГОТ. В СУТКАХ	КОНТРОЛЬН. НАГРУЗКА ЗА ВЫЧЕТОМ СОБСТВЕННОГО ВЕСА ПАНЕЛИ, КГС/М ²	f _{дл} / f _{пред} %	ПРОГИБ ОТ ПОЛНОЙ КОНТРОЛЬН. НАГРУЗКИ f _к , ММ	ПРОГИБ f ИЗМЕРЕННЫЙ, ММ	
					ПРИ КОТОРОМ ПАНЕЛИ ПРИЗНАЮТСЯ ГОДНЫМИ	ПРИ КОТОРОМ ТРЕБУЕТСЯ ПОВТОРНОЕ ИСПЫТАНИЕ
ПК 63.12-4ВрПТ	3	384	22	4,9	≤ 5,9	> 5,9 ,НО ≤ 6,3
	7	384		4,8	≤ 5,8	> 5,8 ,НО ≤ 6,2
	14	384		4,6	≤ 5,5	> 5,5 ,НО ≤ 6,0
	28	390		4,6	≤ 5,5	> 5,5 ,НО ≤ 6,0
	100	384		4,5	≤ 5,4	> 5,4 ,НО ≤ 5,8
ПК 60.12-4ВрПТ	3	384	20	3,9	≤ 4,7	> 4,7 ,НО ≤ 5,1
	7	384		3,9	≤ 4,7	> 4,7 ,НО ≤ 5,1
	14	384		3,7	≤ 4,4	> 4,4 ,НО ≤ 4,8
	28	389		3,7	≤ 4,4	> 4,4 ,НО ≤ 4,8
	100	384		3,6	≤ 4,3	> 4,3 ,НО ≤ 4,7
ПК 57.12-4ВрПТ	3	384	17	3,3	≤ 4,0	> 4,0 ,НО ≤ 4,3
	7	384		3,2	≤ 3,8	> 3,8 ,НО ≤ 4,1
	14	384		3,1	≤ 3,7	> 3,7 ,НО ≤ 4,0
	28	388		3,0	≤ 3,6	> 3,6 ,НО ≤ 3,9
	100	384		3,0	≤ 3,6	> 3,6 ,НО ≤ 3,9
ПК 54.12-4ВрПТ	3	384	18	2,7	≤ 3,2	> 3,2 ,НО ≤ 3,5
	7	384		2,6	≤ 3,1	> 3,1 ,НО ≤ 3,4
	14	384		2,5	≤ 3,0	> 3,0 ,НО ≤ 3,2
	28	388		2,4	≤ 2,9	> 2,9 ,НО ≤ 3,1
	100	384		2,4	≤ 2,9	> 2,9 ,НО ≤ 3,1
ПК 51.12-4ВрПТ	3	384	12	2,1	≤ 2,5	> 2,5 ,НО ≤ 2,7
	7	384		2,1	≤ 2,5	> 2,5 ,НО ≤ 2,7
	14	384		2,0	≤ 2,4	> 2,4 ,НО ≤ 2,6
	28	388		1,9	≤ 2,3	> 2,3 ,НО ≤ 2,5
	100	384		1,9	≤ 2,3	> 2,3 ,НО ≤ 2,5

МАРКА ПАНЕЛИ	СРОК ИСПЫТАНИЯ ПАНЕЛЕЙ ПОСЛЕ ИХ ИЗГОТ. В СУТКАХ	КОНТРОЛЬН. НАГРУЗКА ЗА ВЫЧЕТОМ СОБСТВЕННОГО ВЕСА ПАНЕЛИ, КГС/М ²	f _{дл} / f _{пред} %	ПРОГИБ ОТ ПОЛНОЙ КОНТРОЛЬН. НАГРУЗКИ f _к , ММ	ПРОГИБ f ИЗМЕРЕННЫЙ, ММ	
					ПРИ КОТОРОМ ПАНЕЛИ ПРИЗНАЮТСЯ ГОДНЫМИ	ПРИ КОТОРОМ ТРЕБУЕТСЯ ПОВТОРНОЕ ИСПЫТАНИЕ
ПК 48.12-4ВрПТ	3	384	9,5	1,7	≤ 2,0	> 2,0 ,НО ≤ 2,2
	7	384		1,6	≤ 1,9	> 1,9 ,НО ≤ 2,1
	14	384		1,6	≤ 1,9	> 1,9 ,НО ≤ 2,1
	28	388		1,5	≤ 1,8	> 1,8 ,НО ≤ 2,0
	100	384		1,5	≤ 1,8	> 1,8 ,НО ≤ 2,0
ПК 63.12-3ВрПТ	3	259	23	3,3	≤ 4,0	> 4,0 ,НО ≤ 4,3
	7	259		3,3	≤ 4,0	> 4,0 ,НО ≤ 4,3
	14	259		3,2	≤ 3,8	> 3,8 ,НО ≤ 4,2
	28	262		3,1	≤ 3,7	> 3,7 ,НО ≤ 4,0
	100	259		3,0	≤ 3,6	> 3,6 ,НО ≤ 3,9
ПК 60.12-3ВрПТ	3	259	20	2,7	≤ 3,2	> 3,2 ,НО ≤ 3,5
	7	259		2,7	≤ 3,2	> 3,2 ,НО ≤ 3,5
	14	259		2,6	≤ 3,1	> 3,1 ,НО ≤ 3,4
	28	261		2,5	≤ 3,0	> 3,0 ,НО ≤ 3,2
	100	259		2,4	≤ 2,9	> 2,9 ,НО ≤ 3,1
ПК 57.12-3ВрПТ	3	259	16	2,4	≤ 2,9	> 2,9 ,НО ≤ 3,1
	7	259		2,3	≤ 2,8	> 2,8 ,НО ≤ 3,0
	14	259		2,2	≤ 2,6	> 2,6 ,НО ≤ 2,9
	28	261		2,2	≤ 2,6	> 2,6 ,НО ≤ 2,9
	100	259		2,1	≤ 2,5	> 2,5 ,НО ≤ 2,7
ПК 54.12-3ВрПТ	3	259	16	1,8	≤ 2,2	> 2,2 ,НО ≤ 2,3
	7	259		1,7	≤ 2,0	> 2,0 ,НО ≤ 2,2
	14	259		1,7	≤ 2,0	> 2,0 ,НО ≤ 2,2
	28	261		1,6	≤ 1,9	> 1,9 ,НО ≤ 2,1
	100	259		1,6	≤ 1,9	> 1,9 ,НО ≤ 2,1

ИЗВ. № ПОСА. ПОДПИСЬ И ДАТА. ВЗАМ. И № В. №

МАРКА ПАНЕЛИ	СРОК ИСПЫТАНИЯ ПАНЕЛЕЙ ПОСЛЕ ИХ ИЗГОТ. В СУТКАХ	КОНТРОЛЬН. НАГРУЗКА ЗА ВЫЧЕТОМ СОБСТВЕНН. ВЕСА ПАНЕЛИ, КГС/М ²	f дд. % ПРЯМ	ПРОГИБ ОТ ПОЛНОЙ КОНТРОЛЬН. НАГРУЗКИ f _к , ММ	ПРОГИБ f ИЗМЕРЕННЫЙ, ММ	
					ПРИ КОТОРОМ ПАНЕЛИ ПРИЗНАЮТСЯ ГОДНЫМИ	ПРИ КОТОРОМ ТРЕБУЕТСЯ ПОВТОРНОЕ ИСПЫТАНИЕ
ПК 51.12-3ВрПТ	3	259	12	14	≤ 1,7	> 1,7 ,НО ≤ 1,8
	7	259		14	≤ 1,7	> 1,7 ,НО ≤ 1,8
	14	259		13	≤ 1,6	> 1,6 ,НО ≤ 1,7
	28	261		13	≤ 1,6	> 1,6 ,НО ≤ 1,7
	100	259		13	≤ 1,6	> 1,6 ,НО ≤ 1,7
ПК 48.12-3ВрПТ	3	259	10	1,1	≤ 1,3	> 1,3 ,НО ≤ 1,4
	7	259		1,1	≤ 1,3	> 1,3 ,НО ≤ 1,4
	14	259		1,0	≤ 1,2	> 1,2 ,НО ≤ 1,3
	28	262		1,0	≤ 1,2	> 1,2 ,НО ≤ 1,3
	100	259		1,0	≤ 1,2	> 1,2 ,НО ≤ 1,3
ПК 63.10-8ВрПТ	3	710	48	8,8	≤ 10,6	> 10,6 ,НО ≤ 11,4
	7	710		8,2	≤ 9,8	> 9,8 ,НО ≤ 10,7
	14	711		7,4	≤ 8,8	> 8,8 ,НО ≤ 9,6
	28	724		6,5	≤ 7,8	> 7,8 ,НО ≤ 8,4
	100	710		5,0	≤ 6,0	> 6,0 ,НО ≤ 6,5
ПК 60.10-8ВрПТ	3	710	51	8,2	≤ 9,8	> 9,8 ,НО ≤ 10,6
	7	710		7,7	≤ 9,3	> 9,3 ,НО ≤ 10,1
	14	712		6,9	≤ 8,3	> 8,3 ,НО ≤ 9,0
	28	724		6,5	≤ 7,8	> 7,8 ,НО ≤ 8,5
	100	710		5,3	≤ 6,4	> 6,4 ,НО ≤ 6,9
ПК 57.10-8ВрПТ	3	710	25	6,2	≤ 7,4	> 7,4 ,НО ≤ 8,0
	7	710		6,0	≤ 7,2	> 7,2 ,НО ≤ 7,8
	14	710		5,8	≤ 7,0	> 7,0 ,НО ≤ 7,5
	28	724		5,7	≤ 6,9	> 6,9 ,НО ≤ 7,4
	100	710		5,6	≤ 6,7	> 6,7 ,НО ≤ 7,3

МАРКА ПАНЕЛИ	СРОК ИСПЫТАНИЯ ПАНЕЛЕЙ ПОСЛЕ ИХ ИЗГОТ. В СУТКАХ	КОНТРОЛЬН. НАГРУЗКА ЗА ВЫЧЕТОМ СОБСТВЕНН. ВЕСА ПАНЕЛИ, КГС/М ²	f дд. % ПРЯМ	ПРОГИБ ОТ ПОЛНОЙ КОНТРОЛЬН. НАГРУЗКИ f _к , ММ	ПРОГИБ f ИЗМЕРЕННЫЙ, ММ	
					ПРИ КОТОРОМ ПАНЕЛИ ПРИЗНАЮТСЯ ГОДНЫМИ	ПРИ КОТОРОМ ТРЕБУЕТСЯ ПОВТОРНОЕ ИСПЫТАНИЕ
ПК 54.10-8ВрПТ	3	710	24	5,0	≤ 6,0	> 6,0 ,НО ≤ 6,5
	7	710		4,9	≤ 5,9	> 5,9 ,НО ≤ 6,4
	14	710		4,7	≤ 5,7	> 5,7 ,НО ≤ 6,1
	28	722		4,6	≤ 5,5	> 5,5 ,НО ≤ 6,0
	100	710		4,5	≤ 5,4	> 5,4 ,НО ≤ 4,8
ПК 51.10-8ВрПТ	3	710	17	3,9	≤ 4,7	> 4,7 ,НО ≤ 5,1
	7	710		3,8	≤ 4,6	> 4,6 ,НО ≤ 4,9
	14	710		3,7	≤ 4,4	> 4,4 ,НО ≤ 4,8
	28	720		3,6	≤ 4,3	> 4,3 ,НО ≤ 4,7
	100	710		3,5	≤ 4,2	> 4,2 ,НО ≤ 4,5
ПК 48.10-8ВрПТ	3	710	16	3,1	≤ 3,7	> 3,7 ,НО ≤ 4,0
	7	710		3,0	≤ 3,6	> 3,6 ,НО ≤ 3,9
	14	710		2,9	≤ 3,5	> 3,5 ,НО ≤ 3,8
	28	720		2,8	≤ 3,4	> 3,4 ,НО ≤ 3,7
	100	710		2,8	≤ 3,4	> 3,4 ,НО ≤ 3,7
ПК 63.10-6ВрПТ	3	532	24	6,9	≤ 8,3	> 8,3 ,НО ≤ 9,0
	7	532		6,8	≤ 8,2	> 8,2 ,НО ≤ 8,8
	14	532		6,6	≤ 7,9	> 7,9 ,НО ≤ 8,6
	28	541		6,4	≤ 7,7	> 7,7 ,НО ≤ 8,3
	100	532		6,3	≤ 7,6	> 7,6 ,НО ≤ 8,2
ПК 60.10-6ВрПТ	3	532	23	5,7	≤ 6,8	> 6,8 ,НО ≤ 7,4
	7	532		5,6	≤ 6,7	> 6,7 ,НО ≤ 7,3
	14	532		5,4	≤ 6,5	> 6,5 ,НО ≤ 7,0
	28	540		5,3	≤ 6,4	> 6,4 ,НО ≤ 6,9
	100	532		5,1	≤ 6,1	> 6,1 ,НО ≤ 6,6

МАРКА ПАНЕЛИ	СРОК ИСПЫТАНИЯ ПАНЕЛЕЙ ПОСЛЕ ИХ ИЗГОТ. В СУТКАХ	КОНТРОЛЬН. НАГРУЗКА ЗА ВЫЧЕТОМ СОБСТВЕН. ВЕСА ПАНЕЛИ КГС/М ²	f _{дл} / f _{пред} %	ПРОГИБ ОТ ПОЛНОЙ КОНТРОЛЬН. НАГРУЗКИ f _к , мм	ПРОГИБ f ИЗМЕРЕННЫЙ, мм		МАРКА ПАНЕЛИ	СРОК ИСПЫТАНИЯ ПАНЕЛЕЙ ПОСЛЕ ИХ ИЗГОТ. В СУТКАХ	КОНТРОЛЬН. НАГРУЗКА ЗА ВЫЧЕТОМ СОБСТВЕН. ВЕСА ПАНЕЛИ КГС/М ²	f _{дл} / f _{пред} %	ПРОГИБ ОТ ПОЛНОЙ КОНТРОЛЬН. НАГРУЗКИ f _к , мм	ПРОГИБ f ИЗМЕРЕННЫЙ, мм	
					ПРИ КОТОРОМ ПАНЕЛИ ПРИЗНАЮТСЯ ГОДНЫМИ	ПРИ КОТОРОМ ТРЕБУЕТСЯ ПОВТОРНОЕ ИСПЫТАНИЕ						ПРИ КОТОРОМ ПАНЕЛИ ПРИЗНАЮТСЯ ГОДНЫМИ	ПРИ КОТОРОМ ТРЕБУЕТСЯ ПОВТОРНОЕ ИСПЫТАНИЕ
ПК 57.10-6ВрПТ	3	532	21	4,6	≤ 5,5	> 5,5 ,НО ≤ 6,0	ПК 60.10-4ВрПТ	3	385	20	4,0	≤ 4,8	> 4,8 ,НО ≤ 5,2
	7	532		4,5	≤ 5,4	> 5,4 ,НО ≤ 5,8		7	385		3,9	≤ 4,7	> 4,7 ,НО ≤ 5,1
	14	532		4,4	≤ 5,3	> 5,3 ,НО ≤ 5,7		14	385		3,8	≤ 4,6	> 4,6 ,НО ≤ 5,0
	28	539		4,3	≤ 5,1	> 5,1 ,НО ≤ 5,6		28	390		3,7	≤ 4,5	> 4,5 ,НО ≤ 4,8
	100	532		4,2	≤ 5,0	> 5,0 ,НО ≤ 5,4		100	385		3,5	≤ 4,2	> 4,2 ,НО ≤ 4,6
ПК 54.10-6ВрПТ	3	532	18	3,7	≤ 4,4	> 4,4 ,НО ≤ 4,8	ПК 57.10-4ВрПТ	3	385	18	3,3	≤ 4,0	> 4,0 ,НО ≤ 4,3
	7	532		3,6	≤ 4,3	> 4,3 ,НО ≤ 4,7		7	385		3,2	≤ 3,8	> 3,8 ,НО ≤ 4,2
	14	532		3,5	≤ 4,2	> 4,2 ,НО ≤ 4,5		14	385		3,1	≤ 3,7	> 3,7 ,НО ≤ 4,0
	28	539		3,4	≤ 4,1	> 4,1 ,НО ≤ 4,4		28	389		3,1	≤ 3,7	> 3,7 ,НО ≤ 4,0
	100	532		3,3	≤ 4,0	> 4,0 ,НО ≤ 4,3		100	385		3,0	≤ 3,6	> 3,6 ,НО ≤ 3,9
ПК 51.10-6ВрПТ	3	532	15	3,0	≤ 3,6	> 3,6 ,НО ≤ 3,9	ПК 54.10-4ВрПТ	3	385	18	2,1	≤ 2,5	> 2,5 ,НО ≤ 2,7
	7	532		2,9	≤ 3,5	> 3,5 ,НО ≤ 3,8		7	385		2,1	≤ 2,5	> 2,5 ,НО ≤ 2,7
	14	532		2,8	≤ 3,4	> 3,4 ,НО ≤ 3,6		14	385		2,0	≤ 2,4	> 2,4 ,НО ≤ 2,6
	28	539		2,7	≤ 3,2	> 3,2 ,НО ≤ 3,5		28	389		1,9	≤ 2,3	> 2,3 ,НО ≤ 2,5
	100	532		2,6	≤ 3,1	> 3,1 ,НО ≤ 3,4		100	385		1,9	≤ 2,3	> 2,3 ,НО ≤ 2,5
ПК 48.10-6ВрПТ	3	532	12	2,3	≤ 2,8	> 2,8 ,НО ≤ 3,0	ПК 51.10-4ВрПТ	3	385	13	2,1	≤ 2,5	> 2,5 ,НО ≤ 2,7
	7	532		2,2	≤ 2,6	> 2,6 ,НО ≤ 2,9		7	385		2,1	≤ 2,5	> 2,5 ,НО ≤ 2,7
	14	532		2,2	≤ 2,6	> 2,6 ,НО ≤ 2,9		14	385		2,0	≤ 2,4	> 2,4 ,НО ≤ 2,6
	28	537		2,1	≤ 2,5	> 2,5 ,НО ≤ 2,7		28	389		1,9	≤ 2,3	> 2,3 ,НО ≤ 2,5
	100	532		2,1	≤ 2,5	> 2,5 ,НО ≤ 2,7		100	385		1,9	≤ 2,3	> 2,3 ,НО ≤ 2,5
ПК 63.10-4ВрПТ	3	385	22	5,0	≤ 6,0	> 6,0 ,НО ≤ 6,5	ПК 48.10-4ВрПТ	3	385	10	2,3	≤ 2,8	> 2,8 ,НО ≤ 3,0
	7	385		4,9	≤ 5,9	> 5,9 ,НО ≤ 6,4		7	385		2,2	≤ 2,6	> 2,6 ,НО ≤ 2,9
	14	385		4,7	≤ 5,7	> 5,7 ,НО ≤ 6,1		14	385		2,2	≤ 2,6	> 2,6 ,НО ≤ 2,9
	28	390		4,6	≤ 5,5	> 5,5 ,НО ≤ 6,0		28	389		2,1	≤ 2,5	> 2,5 ,НО ≤ 2,7
	100	385		4,5	≤ 5,4	> 5,4 ,НО ≤ 5,9		100	385		2,1	≤ 2,5	> 2,5 ,НО ≤ 2,7

ИНВ. № ГЭД
ПОДАТЬ И ДАТА
ВЗАМ. ИНВ. №

ПРОДОЛЖЕНИЕ ТАБЛ. 7

МАРКА ПАНЕЛИ	СРОК ИСПЫТАНИЯ ПАНЕЛЕЙ ПОСЛЕ ИХ ИЗГОТОВ. В СУТКАХ	КОНТРОЛЬ НАГРУЗКА ЗА ВЫЧЕТОМ СОБСТВЕН. ВЕСА ПАНЕЛИ, КГС/М ²	f _{дл} ПРЯМ. %	ПРОГИБ ОТ ПОЛНОЙ КОНТРОЛЬ НАГРУЗКИ ф к, ММ	ПРОГИБ φ ИЗМЕРЕННЫЙ, ММ		МАРКА ПАНЕЛИ	СРОК ИСПЫТАНИЯ ПАНЕЛЕЙ ПОСЛЕ ИХ ИЗГОТОВ. В СУТКАХ	КОНТРОЛЬ НАГРУЗКА ЗА ВЫЧЕТОМ СОБСТВЕН. ВЕСА ПАНЕЛИ, КГС/М ²	f _{дл} ПРЯМ. %	ПРОГИБ ОТ ПОЛНОЙ КОНТРОЛЬ НАГРУЗКИ ф к, ММ	ПРОГИБ φ ИЗМЕРЕННЫЙ, ММ	
					ПРИ КОТОРОМ ПАНЕЛИ ПРИЗНАЮТСЯ ГОДНЫМИ	ПРИ КОТОРОМ ТРЕБУЕТСЯ ПОВТОРНОЕ ИСПЫТАНИЕ						ПРИ КОТОРОМ ПАНЕЛИ ПРИЗНАЮТСЯ ГОДНЫМИ	ПРИ КОТОРОМ ТРЕБУЕТСЯ ПОВТОРНОЕ ИСПЫТАНИЕ
ПК 63.10-3ВрЦТ	3	261	22	3,4	≤ 4,1	> 4,1, НО ≤ 4,4	ПК 54.10-3ВрЦТ	3	261	16	2,2	≤ 2,6	> 2,6, НО ≤ 2,9
	7	261		3,3	≤ 4,0	> 4,0, НО ≤ 4,3		7	261		2,1	≤ 2,5	> 2,5, НО ≤ 2,7
	14	261		3,2	≤ 3,8	> 3,8, НО ≤ 4,2		14	261		2,0	≤ 2,4	> 2,4, НО ≤ 2,6
	28	264		3,1	≤ 3,7	> 3,7, НО ≤ 4,0		28	264		2,0	≤ 2,4	> 2,4, НО ≤ 2,6
	100	261		3,0	≤ 3,6	> 3,6, НО ≤ 3,9		100	261		1,9	≤ 2,3	> 2,3, НО ≤ 2,5
ПК 60.10-3ВрЦТ	3	261	19	2,8	≤ 3,4	> 3,4, НО ≤ 3,6	ПК 51.10-3ВрЦТ	3	261	12	1,4	≤ 1,7	> 1,7, НО ≤ 1,8
	7	261		2,7	≤ 3,2	> 3,2, НО ≤ 3,5		7	261		1,4	≤ 1,7	> 1,7, НО ≤ 1,8
	14	261		2,6	≤ 3,1	> 3,1, НО ≤ 3,4		14	261		1,3	≤ 1,6	> 1,6, НО ≤ 1,7
	28	264		2,5	≤ 3,0	> 3,0, НО ≤ 3,2		28	263		1,3	≤ 1,6	> 1,6, НО ≤ 1,7
	100	261		2,5	≤ 3,0	> 3,0, НО ≤ 3,2		100	261		1,3	≤ 1,6	> 1,6, НО ≤ 1,7
ПК 57.10-3ВрЦТ	3	261	15	2,2	≤ 2,6	> 2,6, НО ≤ 2,9	ПК 48.10-3ВрЦТ	3	261	9,5	1,1	≤ 1,3	> 1,3, НО ≤ 1,4
	7	261		2,2	≤ 2,6	> 2,6, НО ≤ 2,9		7	261		1,1	≤ 1,3	> 1,3, НО ≤ 1,4
	14	261		2,1	≤ 2,5	> 2,5, НО ≤ 2,7		14	261		1,0	≤ 1,2	> 1,2, НО ≤ 1,3
	28	264		2,0	≤ 2,4	> 2,4, НО ≤ 2,6		28	263		1,0	≤ 1,2	> 1,2, НО ≤ 1,3
	100	261		2,0	≤ 2,4	> 2,4, НО ≤ 2,6		100	261		0,9	≤ 1,1	> 1,1, НО ≤ 1,2

ПРОВЕРКА ТРЕЩИНОСТОЙКОСТИ

ТАБЛИЦА 8

МАРКА ПАНЕЛИ	СРОК ИСПЫТАНИЯ ПАНЕЛЕЙ ПОСЛЕ ИХ ИЗГОТОВЛЕНИЯ В СУТКАХ					КОНТРОЛЬН. ШИРИНА РАСКРЫТ. ТРЕЩИН, ММ	МАРКА ПАНЕЛИ	СРОК ИСПЫТАНИЯ ПАНЕЛЕЙ ПОСЛЕ ИХ ИЗГОТОВЛЕНИЯ В СУТКАХ					КОНТРОЛЬН. ШИРИНА РАСКРЫТ ТРЕЩИН, ММ
	3	7	14	28	100			3	7	14	28	100	
	КОНТРОЛЬНАЯ НАГРУЗКА ЗА ВЫЧЕТОМ СОБСТВЕННОГО ВЕСА ПАНЕЛИ, КГС/М ²							КОНТРОЛЬНАЯ НАГРУЗКА ЗА ВЫЧЕТОМ СОБСТВЕННОГО ВЕСА ПАНЕЛИ, КГС/М ²					
ПК 63.18 - 8 Вр II Т	692	692	693	706	692	0,10	ПК 63.15 - 8 Вр II Т	696	696	698	710	696	0,10
ПК 60.18 - 8 Вр II Т	692	692	692	705	692		ПК 60.15 - 8 Вр II Т	696	696	696	709	696	
ПК 57.18 - 8 Вр II Т	692	692	695	705	692		ПК 57.15 - 8 Вр II Т	696	696	696	707	696	
ПК 54.18 - 8 Вр II Т	692	692	692	702	692		ПК 54.15 - 8 Вр II Т	696	696	696	706	696	
ПК 51.18 - 8 Вр II Т	692	692	692	702	692		ПК 51.15 - 8 Вр II Т	696	696	696	705	696	
ПК 48.18 - 8 Вр II Т	692	692	692	700	692		ПК 48.15 - 8 Вр II Т	696	696	696	704	696	
ПК 63.18 - 6 Вр II Т	518	518	518	529	518		ПК 63.15 - 6 Вр II Т	521	521	521	529	521	
ПК 60.18 - 6 Вр II Т	518	518	518	527	518		ПК 60.15 - 6 Вр II Т	521	521	521	528	521	
ПК 57.18 - 6 Вр II Т	518	518	518	525	518		ПК 57.15 - 6 Вр II Т	521	521	521	528	521	
ПК 54.18 - 6 Вр II Т	518	518	518	524	518		ПК 54.15 - 6 Вр II Т	521	521	521	527	521	
ПК 51.18 - 6 Вр II Т	518	518	518	524	518		ПК 51.15 - 6 Вр II Т	521	521	521	527	521	
ПК 48.18 - 6 Вр II Т	518	518	518	523	518		ПК 48.15 - 6 Вр II Т	521	521	521	526	521	
ПК 63.18 - 4 Вр II Т	375	375	375	380	375		ПК 63.15 - 4 Вр II Т	377	377	377	384	377	
ПК 60.18 - 4 Вр II Т	375	375	375	380	375		ПК 60.15 - 4 Вр II Т	377	377	377	381	377	
ПК 57.18 - 4 Вр II Т	375	375	375	379	375		ПК 57.15 - 4 Вр II Т	377	377	377	381	377	
ПК 54.18 - 4 Вр II Т	375	375	375	379	375		ПК 54.15 - 4 Вр II Т	377	377	377	381	377	
ПК 51.18 - 4 Вр II Т	375	375	375	379	375		ПК 51.15 - 4 Вр II Т	377	377	377	381	377	
ПК 48.18 - 4 Вр II Т	375	375	375	378	375		ПК 48.15 - 4 Вр II Т	377	377	377	380	377	
ПК 63.18 - 3 Вр II Т	253	253	253	255	253		ПК 63.15 - 3 Вр II Т	255	255	255	258	255	
ПК 60.18 - 3 Вр II Т	253	253	253	255	253		ПК 60.15 - 3 Вр II Т	255	255	255	258	255	
ПК 57.18 - 3 Вр II Т	253	253	253	255	253		ПК 57.15 - 3 Вр II Т	255	255	255	257	255	
ПК 54.18 - 3 Вр II Т	253	253	253	255	253		ПК 54.15 - 3 Вр II Т	255	255	255	257	255	
ПК 51.18 - 3 Вр II Т	253	253	253	255	253		ПК 51.15 - 3 Вр II Т	255	255	255	257	255	
ПК 48.18 - 3 Вр II Т	253	253	253	255	253		ПК 48.15 - 3 Вр II Т	255	255	255	257	255	

ИНВ. № ПОДЛ. ПОДПИСЬ И ДАТА. ВЗАМ. ИНВ. №

1.141-1.66 00070

ПРОДОЛЖЕНИЕ ТАБЛ. 8

МАРКА ПАНЕЛИ	СРОК ИСПЫТАНИЯ ПАНЕЛЕЙ ПОСЛЕ ИХ ИЗГОТОВЛЕНИЯ В СУТКАХ					КОНТРОЛЬН ШИРИНА РАСКРЫТ ТРЕЩИН, ММ	МАРКА ПАНЕЛИ	СРОК ИСПЫТАНИЯ ПАНЕЛЕЙ ПОСЛЕ ИХ ИЗГОТОВЛЕНИЯ В СУТКАХ					КОНТРОЛЬН ШИРИНА РАСКРЫТ ТРЕЩИН, ММ
	3	7	14	28	100			3	7	14	28	100	
	КОНТРОЛЬНАЯ НАГРУЗКА ЗА ВЫЧЕТОМ СОБСТВЕННОГО ВЕСА ПАНЕЛИ, КГС/М ²							КОНТРОЛЬНАЯ НАГРУЗКА ЗА ВЫЧЕТОМ СОБСТВЕННОГО ВЕСА ПАНЕЛИ, КГС/М ²					
ПК 63.12-8ВрIIТ	700	702	704	715	700	0,10	ПК 63.10-8ВрIIТ	710	710	711	724	710	0,10
ПК 60.12-8ВрIIТ	700	700	701	714	700		ПК 60.10-8ВрIIТ	710	710	712	724	710	
ПК 57.12-8ВрIIТ	700	700	700	712	700		ПК 57.10-8ВрIIТ	710	710	710	724	710	
ПК 54.12-8ВрIIТ	700	700	700	712	700		ПК 54.10-8ВрIIТ	710	710	710	722	710	
ПК 51.12-8ВрIIТ	700	700	700	709	700		ПК 51.10-8ВрIIТ	710	710	710	720	710	
ПК 48.12-8ВрIIТ	700	700	700	708	700		ПК 48.10-8ВрIIТ	710	710	710	720	710	
ПК 63.12-6ВрIIТ	526	526	526	537	526		ПК 63.10-6ВрIIТ	532	532	532	541	532	
ПК 60.12-6ВрIIТ	526	526	526	534	526		ПК 60.10-6ВрIIТ	532	532	532	540	532	
ПК 57.12-6ВрIIТ	526	526	526	534	526		ПК 57.10-6ВрIIТ	532	532	532	539	532	
ПК 54.12-6ВрIIТ	526	526	526	533	526		ПК 54.10-6ВрIIТ	532	532	532	539	532	
ПК 51.12-6ВрIIТ	526	526	526	531	526		ПК 51.10-6ВрIIТ	532	532	532	539	532	
ПК 48.12-6ВрIIТ	526	526	526	531	526		ПК 48.10-6ВрIIТ	532	532	532	537	532	
ПК 63.12-4ВрIIТ	384	384	384	390	384		ПК 63.10-4ВрIIТ	385	385	385	390	385	
ПК 60.12-4ВрIIТ	384	384	384	389	384		ПК 60.10-4ВрIIТ	385	385	385	390	385	
ПК 57.12-4ВрIIТ	384	384	384	388	384		ПК 57.10-4ВрIIТ	385	385	385	389	385	
ПК 54.12-4ВрIIТ	384	384	384	388	384		ПК 54.10-4ВрIIТ	385	385	385	389	385	
ПК 51.12-4ВрIIТ	384	384	384	388	384		ПК 51.10-4ВрIIТ	385	385	385	389	385	
ПК 48.12-4ВрIIТ	384	384	384	388	384		ПК 48.10-4ВрIIТ	385	385	385	389	385	
ПК 63.12-3ВрIIТ	259	259	259	262	259		ПК 63.10-3ВрIIТ	261	261	261	264	261	
ПК 60.12-3ВрIIТ	259	259	259	261	259		ПК 60.10-3ВрIIТ	261	261	261	264	261	
ПК 57.12-3ВрIIТ	259	259	259	261	259		ПК 57.10-3ВрIIТ	261	261	261	264	261	
ПК 54.12-3ВрIIТ	259	259	259	261	259		ПК 54.10-3ВрIIТ	261	261	261	264	261	
ПК 51.12-3ВрIIТ	259	259	259	261	259		ПК 51.10-3ВрIIТ	261	261	261	263	261	
ПК 48.12-3ВрIIТ	259	259	259	262	259		ПК 48.10-3ВрIIТ	261	261	261	263	261	

ФОРМАТ	ЗОНА	ПОЗИЦ	ОБОЗНАЧЕНИЕ	НАИМЕНОВАНИЕ	КОЛИЧЕСТВО НА ИСПОЛНЕНИЕ 1.141-1.66 100																						
					-	01	02	03	04	05	06	07	08	09	10	11	12	13	14	15	16	17	18	19	20	21	22
				<u>ДОКУМЕНТАЦИЯ</u>																							
A3			1.141-1.66 100 СБ	СБОРОЧНЫЙ ЧЕРТЕЖ	x	x	x	x	x	x	x	x	x	x	x	x	x	x	x	x	x	x	x	x	x	x	
A3			1.141-1.66 000 Т0	ТЕХНИЧЕСКОЕ ОПИСАНИЕ	x	x	x	x	x	x	x	x	x	x	x	x	x	x	x	x	x	x	x	x	x	x	
A3			1.141-1.66 000 РС	ВЕДОМОСТЬ РАСХОДА	x	x	x	x	x	x	x	x	x	x	x	x	x	x	x	x	x	x	x	x	x	x	
				СТАЛИ																							
				<u>СБОРОЧНЫЕ ЕДИНИЦЫ</u>																							
A4	1		1.141-1.66 110	КАРКАС КР1	12	12	12																				
			- 01	КАРКАС КР2				12	12		12	12	12	12	10												
			- 02	КАРКАС КР3						12					10												
A4	1		1.141-1.66 120	КАРКАС КР4												12	12										
			- 01	КАРКАС КР5														10	10	8	8	10	10	8	8	6	6
A4	2		1.141-1.66 130	СЕТКА С1	2	2	2	2	2	2	2	2	2	2	2	2	2	2	2	2	2	2	2	2	2	2	
A4	3		1.141-1.66 140	СЕТКА С5	1	1	1	1	1	1	1	1	1	1	1	1	1	1	1	1	1	1	1	1	1	1	
A3	4		1.141-1.66 150	СЕТКА С6	1						1					1						1					
			-01	СЕТКА С7		1						1					1					1					
			-02	СЕТКА С8			1						1					1						1			
			-03	СЕТКА С9				1						1					1						1		
			-04	СЕТКА С10					1						1					1						1	
			-05	СЕТКА С11						1						1					1					1	

ИВ. № ПОДА Подпись и дата ВЗЛМ ИВ №

1.141-1.66 100					
Ч. КОНТР.	ГИБЕРМАН	ПАНЕЛЬ ПЕРЕКРЫТИЯ МНОГОПУСТОТНАЯ ШИРИНОЙ 1790 мм	СТАДИЯ	ЛИСТ	ЛИСТОВ
НАЧ. ОТД.	РОСИНСКИЙ		Р	1	2
ТА. КОНС. ОТД.	ПАЛЬМАН		ЦНИИЭП ЖИЛИЩА		
ТА. ИНЖ. ПР.	ЛИХАНСКАЯ				
СТ. ИНЖ.	МИЛОСЕРДОВА				



Рис. 1



Рис. 2

ОСТАЛЬНОЕ - СМ. РИС. 1

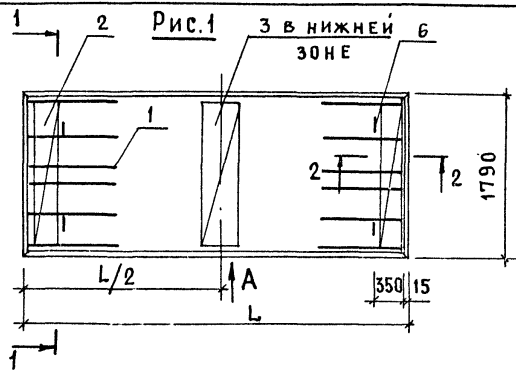

Рис. 3

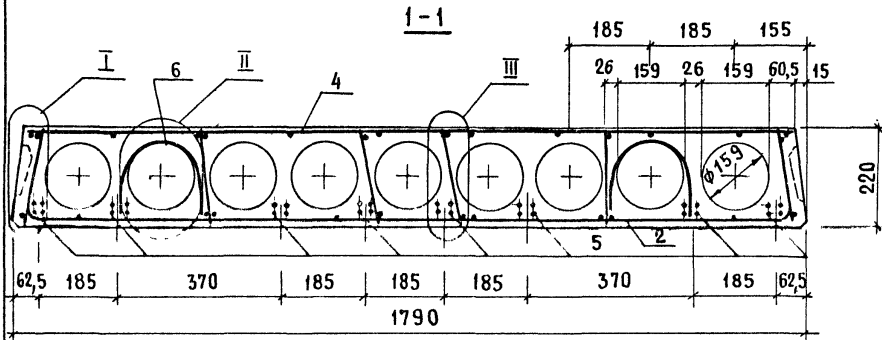
ОСТАЛЬНОЕ - СМ. РИС. 1

ОБОЗНАЧЕНИЕ	МАРКА	Рис.	L, мм	L/2, мм	МАССА, КГ
1. 141-1. 66 100	ПК 63.18 - 8 В _р - II Т	1	6280	3140	3350
- 01	ПК 60.18 - 8 В _р - II Т	3	5980	2990	3175
- 02	ПК 57.18 - 8 В _р - II Т	2	5680	2840	3025
- 03	ПК 54.18 - 8 В _р - II Т	4	5380	2690	2875
- 04	ПК 51.18 - 8 В _р - II Т	5	5080	2540	2700
- 05	ПК 48.18 - 8 В _р - II Т	6	4780	2390	2550
- 06	ПК 63.18 - 6 В _р - II Т	2	6280	3140	3350
- 07	ПК 60.18 - 6 В _р - II Т	4	5980	2990	3175
- 08	ПК 57.18 - 6 В _р - II Т	5	5680	2840	3025
- 09	ПК 54.18 - 6 В _р - II Т	6	5380	2690	2875
- 10	ПК 51.18 - 6 В _р - II Т	7	5080	2540	2700
- 11	ПК 48.18 - 6 В _р - II Т	10	4780	2390	2550
- 12	ПК 63.18 - 4 В _р - II Т	5	6280	3140	3350
- 13	ПК 60.18 - 4 В _р - II Т	6	5980	2990	3175
- 14	ПК 57.18 - 4 В _р - II Т	8	5680	2840	3025
- 15	ПК 54.18 - 4 В _р - II Т	9	5380	2690	2875
- 16	ПК 51.18 - 4 В _р - II Т	11	5080	2540	2700
- 17	ПК 48.18 - 4 В _р - II Т	11	4780	2390	2550
- 18	ПК 63.18 - 3 В _р - II Т	8	6280	3140	3350
- 19	ПК 60.18 - 3 В _р - II Т	10	5980	2990	3175
- 20	ПК 57.18 - 3 В _р - II Т	14	5680	2840	3025
- 21	ПК 54.18 - 3 В _р - II Т	11	5380	2690	2875
- 22	ПК 51.18 - 3 В _р - II Т	12	5080	2540	2700
- 23	ПК 48.18 - 3 В _р - II Т	13	4780	2390	2550

1. 141-1. 66 100 СБ

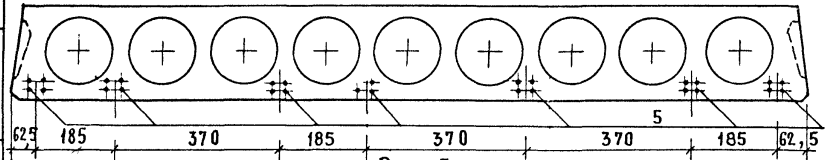
ПАнель перекрытия многopустотная шириной 1790мм Сборочный чертeж		СТАДИЯ	МАССА	МАСШТАБ
		Р	СМ. ТАБЛ.	
		Лист 1 / Листов 4		
		ЦНИИЭП жилища		
И. КОНТР.	Гиберман			
НАЧ. ОТД.	РОСИНСКИЙ			
ГЛАВ. КОНС. ОУД.	ПАЛЬМАН			
СА. ИНЖ. ПР.	ЛИХАНСКАЯ			
СТ. ИНЖ.	МИЛОСЕРДОВА			

ИЗМ. № ПОДЛ. ПОДПИСЬ И ДАТА. ВЗАИМ. ИВ. №

Рис. 4
ОСТАЛЬНОЕ - см. Рис.1



Рис. 5
ОСТАЛЬНОЕ - см. Рис.1



Рис. 6
ОСТАЛЬНОЕ - см. Рис.1

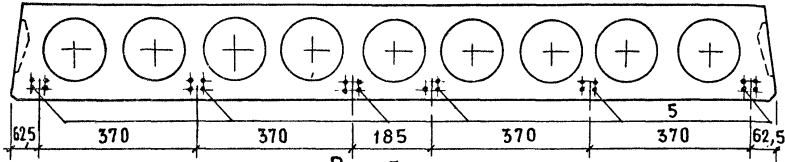

Рис. 7
ОСТАЛЬНОЕ - см. Рис.1

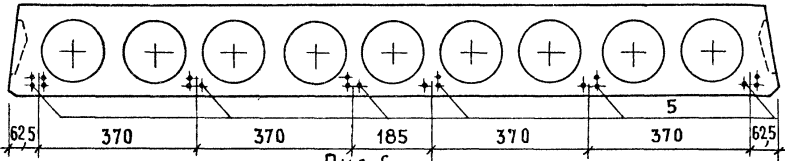

Рис. 8
ОСТАЛЬНОЕ - см. Рис.1

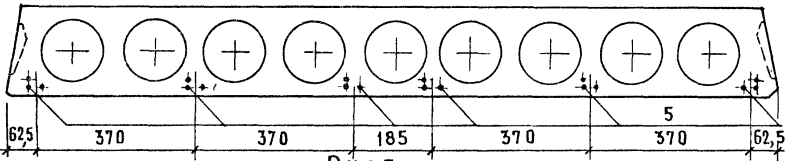

Рис. 9
ОСТАЛЬНОЕ см Рис.1

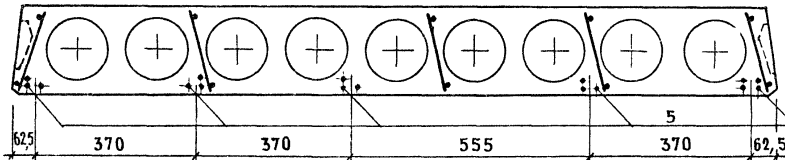

Рис. 10
ОСТАЛЬНОЕ - см. Рис.1

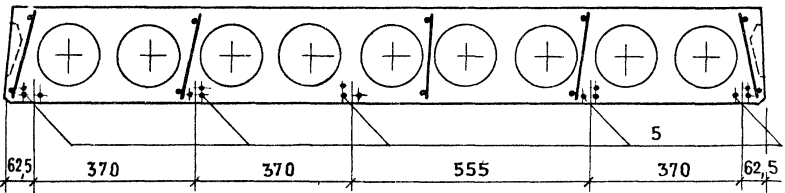

Рис. 11
ОСТАЛЬНОЕ - см. Рис.1

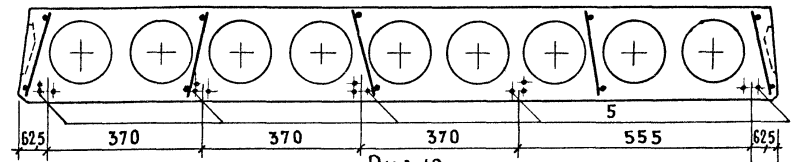

Рис. 12
ОСТАЛЬНОЕ - см. Рис.1



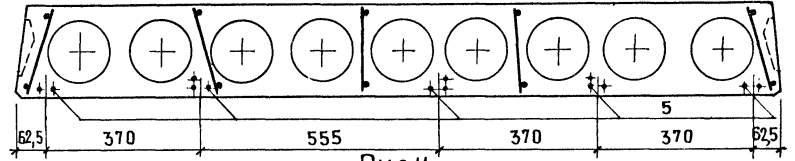

ВЫЕМКА ДЛЯ МОНТАЖНОЙ ПЕТЛИ РАЗМЕРОМ 100×150 мм
 УСТРАИВАЕТСЯ ПОСЛЕ ЗАГЛАЖИВАНИЯ ПОВЕРХНОСТИ ПАНЕЛИ
 ПЕРЕКРЫТИЯ ДО ПРОПАРИВАНИЯ В ПРОЕКТЕ ДОЛЖНО БЫТЬ
 УКАЗАНИЕ О ЗАДЕЛКЕ ВЫЕМКИ ДЛЯ МОНТАЖНОЙ ПЕТЛИ
 БЕТОНОМ МАРКИ НЕ НИЖЕ М150 ПОСЛЕ УСТАНОВКИ ПАНЕЛИ
 ПЕРЕКРЫТИЯ.

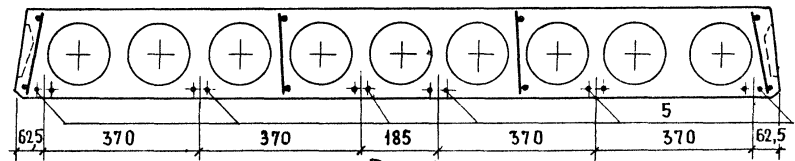
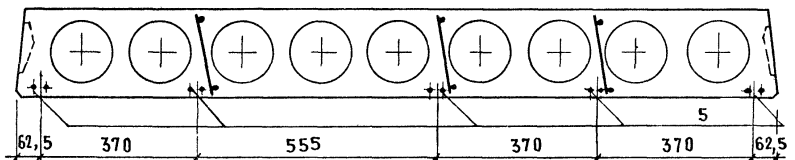
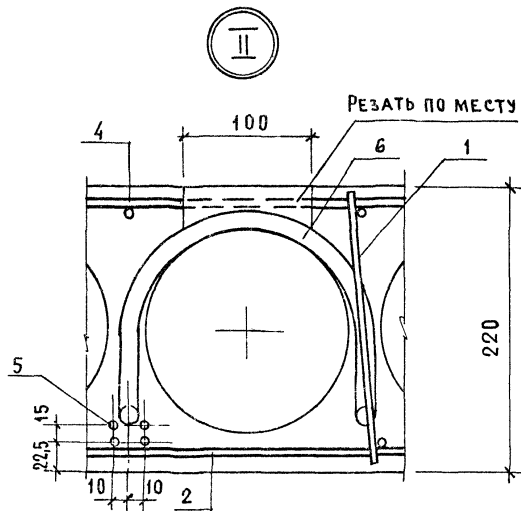
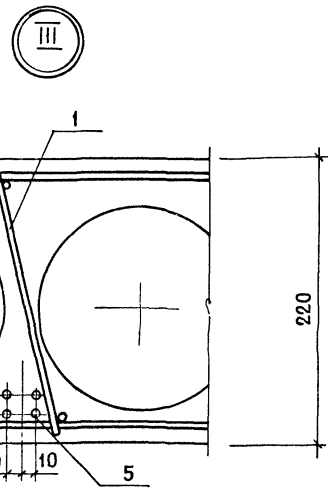
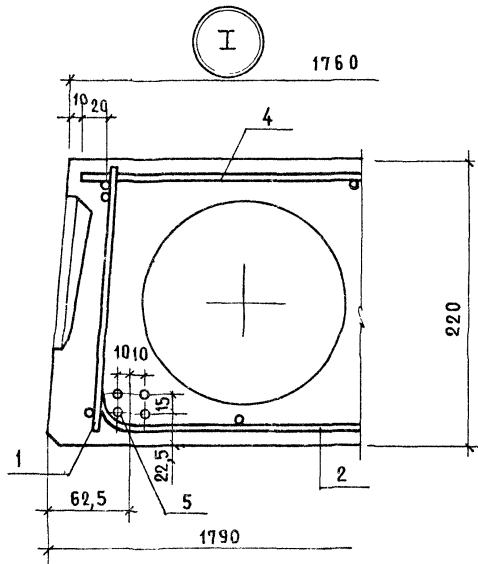
ФОРМАТ	ЗОНА	Позмч.	ОБОЗНАЧЕНИЕ	НАИМЕНОВАНИЕ	КОЛИЧЕСТВО НА ИСПОЛНЕНИЕ 1.141-1.66 200																						
					-	01	02	03	04	05	06	07	08	09	10	11	12	13	14	15	16	17	18	19	20	21	22
				<u>ДОКУМЕНТАЦИЯ</u>																							
A3			1.141-1.66 200 СБ	СБОРОЧНЫЙ ЧЕРТЕЖ	x	x	x	x	x	x	x	x	x	x	x	x	x	x	x	x	x	x	x	x	x	x	x
A3			1.141-1.66 100 СБ	СБОРОЧНЫЙ ЧЕРТЕЖ	x	x	x	x	x	x	x	x	x	x	x	x	x	x	x	x	x	x	x	x	x	x	x
A3			1.141-1.66 000 Т0	ТЕХНИЧЕСКОЕ ОПИСАНИЕ	x	x	x	x	x	x	x	x	x	x	x	x	x	x	x	x	x	x	x	x	x	x	x
A3			1.141-1.66 000 РС	ВЕДОМОСТЬ РАСХОДА	x	x	x	x	x	x	x	x	x	x	x	x	x	x	x	x	x	x	x	x	x	x	x
				СТАЛИ																							
				<u>СБОРОЧНЫЕ ЕДИНИЦЫ</u>																							
A4	1		1.141-1.66 110	КАРКАС КР1	10	10	10																				
			- 01	КАРКАС КР2				10	10		10	10	10	8													
			- 02	КАРКАС КР3					10					8													
A4	1		1.141-1.66 120	КАРКАС КР4											10	10											
			- 01	КАРКАС КР5													8	8	8	6	8	8	8	6	6	6	
A4	2		1.141-1.66 130-01	СЕТКА С2	2	2	2	2	2	2	2	2	2	2	2	2	2	2	2	2	2	2	2	2	2	2	2
A3	4		1.141-1.66 210	СЕТКА С12	1					1					1						1						
			- 01	СЕТКА С13		1					1					1						1					
			- 02	СЕТКА С14			1					1					1						1				
			- 03	СЕТКА С15				1					1					1						1			
			- 04	СЕТКА С16					1					1					1						1		
			- 05	СЕТКА С17						1					1					1						1	

ИНВ.№ ПОДА. ПОДАТЬ И ДАТА ВЗАИМ.ИНВ.И

1.141-1.66 200								
И.КОНТР. ГИВЕРМАН								
НАЧ.ОТД. РОСИНСКИЙ								
П.КОНСТ. ПАЛЬМАН								
П.ИНЖ.ПР. ЛИХАНСКАЯ								
СТ.ИНЖ. МИЛОСЕРДОВА								
ПАНЕЛЬ ПЕРЕКРЫТИЯ МНОГОПУСТОТНАЯ ШИРИНОЙ 1490 мм		<table border="1"> <tr> <td>СТАДИЯ</td> <td>ЛИСТ</td> <td>ЛИС.</td> </tr> <tr> <td>Р</td> <td>1</td> <td>2</td> </tr> </table>	СТАДИЯ	ЛИСТ	ЛИС.	Р	1	2
СТАДИЯ	ЛИСТ	ЛИС.						
Р	1	2						
ЦНИИЭП ЖИЛИЩА								



Рис. 2
ОСТАЛЬНОЕ - СМ. РИС. 1



Рис. 3
ОСТАЛЬНОЕ - СМ. РИС. 1

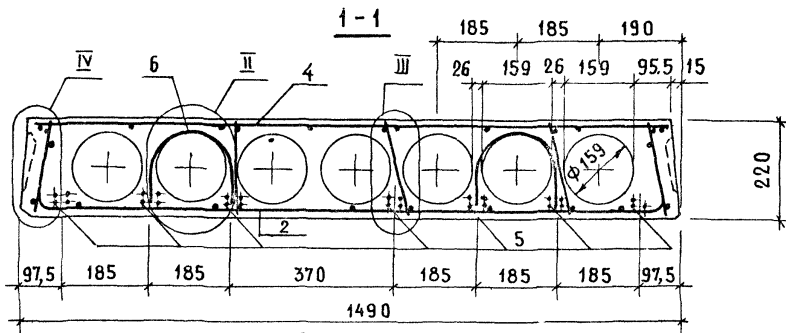
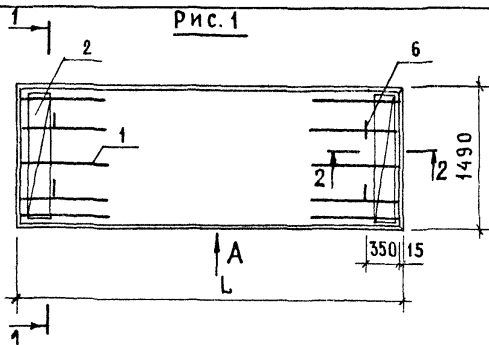

Вид А,
сечение 2-2 и
узел II см.
1.141-1.66 100 СБ

ОБОЗНАЧЕНИЕ	МАРКА	Рис.	L, мм	МАССА, кг
1.141-1.66 200	ПК 63.15 - 8 Вр II Т	1	6280	2950
- 01	ПК 60.15 - 8 Вр II Т	2	5980	2800
- 02	ПК 57.15 - 8 Вр II Т	3	5680	2675
- 03	ПК 54.15 - 8 Вр II Т	4	5380	2525
- 04	ПК 51.15 - 8 Вр II Т	6	5080	2400
- 05	ПК 48.15 - 8 Вр II Т	6	4780	2250
- 06	ПК 63.15 - 6 Вр II Т	3	6280	2950
- 07	ПК 60.15 - 6 Вр II Т	4	5980	2800
- 08	ПК 57.15 - 6 Вр II Т	5	5680	2675
- 09	ПК 54.15 - 6 Вр II Т	7	5380	2525
- 10	ПК 51.15 - 6 Вр II Т	8	5080	2400
- 11	ПК 48.15 - 6 Вр II Т	9	4780	2250
- 12	ПК 63.15 - 4 Вр II Т	5	6280	2950
- 13	ПК 60.15 - 4 Вр II Т	7	5980	2800
- 14	ПК 57.15 - 4 Вр II Т	8	5680	2675
- 15	ПК 54.15 - 4 Вр II Т	9	5380	2525
- 16	ПК 51.15 - 4 Вр II Т	9	5080	2400
- 17	ПК 48.15 - 4 Вр II Т	10	4780	2250
- 18	ПК 63.15 - 3 Вр II Т	8	6280	2950
- 19	ПК 60.15 - 3 Вр II Т	9	5980	2800
- 20	ПК 57.15 - 3 Вр II Т	9	5680	2675
- 21	ПК 54.15 - 3 Вр II Т	11	5380	2525
- 22	ПК 51.15 - 3 Вр II Т	11	5080	2400
- 23	ПК 48.15 - 3 Вр II Т	11	4780	2250

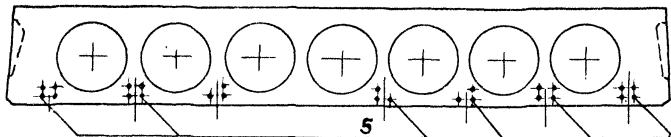
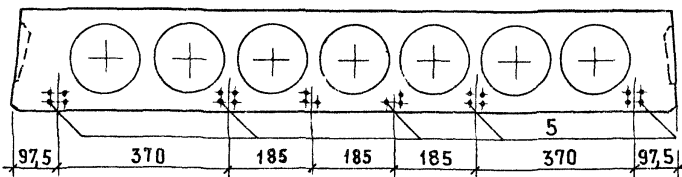
1.141-1.66 200 СБ

ПАНЕЛЬ ПЕРЕКРЫТИЯ
МНОГОПУСТОТНАЯ
ШИРИНОЙ 1490 ММ
СБОРОЧНЫЙ ЧЕРТЕЖ

СТАДИЯ	МАССА	МАСШТАБ
Р	СМ. ТАБЛ.	
Лист 1 из 1		
ИЗДАНИЕ		

Н. КОНТР. ГИБЕРМАН
НАЧ. ОТД. РОСИНСКИЙ
Т. КОНСТ. ПАЛЬМАН
Т. ИНЖ. ПР. АХАНСКАЯ
СТ. ИНЖ. МИЛОСЕРДОВА

ИНВ. № ПОДА. Подпись и дата. Взам. инв. №

Рис. 4
ОСТАЛЬНОЕ - СМ. РИС. 1



Рис. 5
ОСТАЛЬНОЕ - СМ. РИС. 1



Рис. 6
ОСТАЛЬНОЕ - СМ. РИС. 1

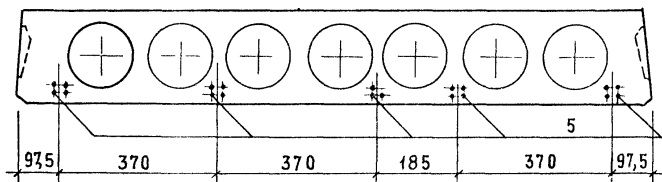

Рис. 7
ОСТАЛЬНОЕ - СМ. РИС. 1

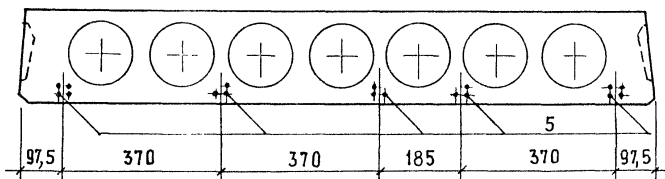

Рис. 8
ОСТАЛЬНОЕ - СМ. РИС. 1

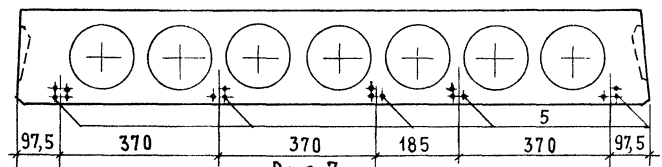

Рис. 9
ОСТАЛЬНОЕ - СМ. РИС. 1

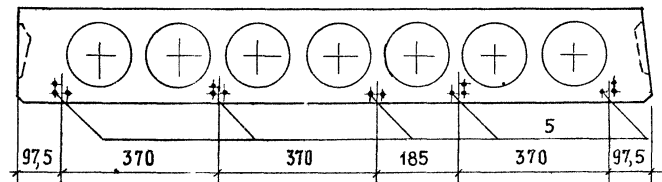

Рис. 10
ОСТАЛЬНОЕ - СМ. РИС. 1

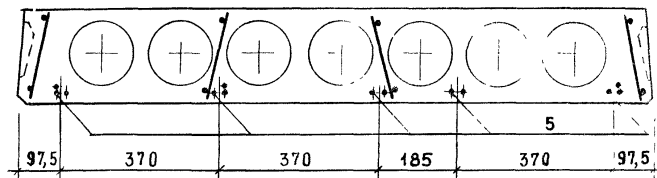

Рис. 11

ОСТАЛЬНОЕ - СМ. РИС. 1

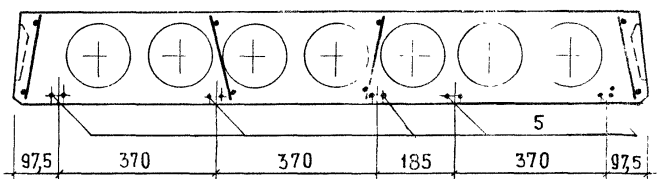

ИВ. № ПОДА. ПОДПИСЬ И ДАТА. ВЗАМ. ИВ. №

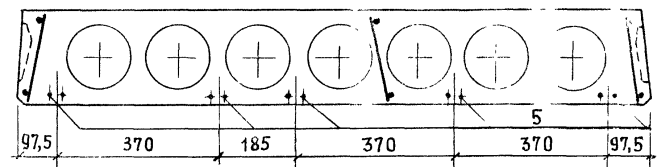
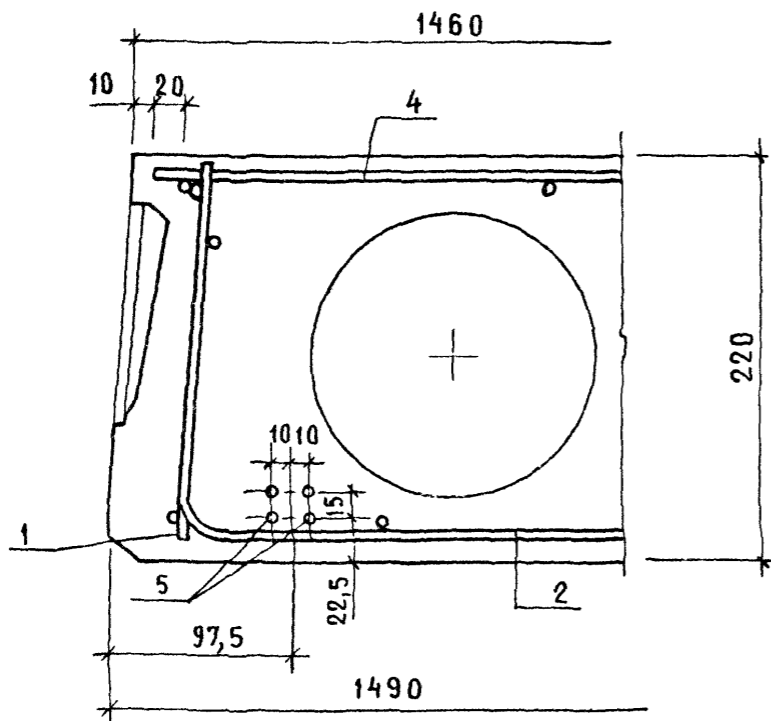
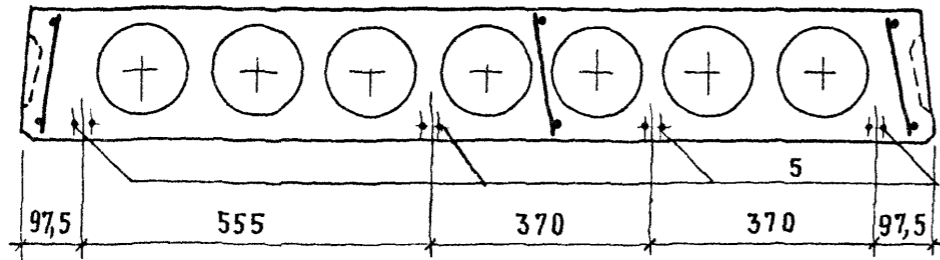
1. 141-1. 66 200 СБ

Лист
3

ФОРМАТ	ЗОНА	ПОЗИЦ.	ОБОЗНАЧЕНИЕ	НАИМЕНОВАНИЕ	КОЛИЧЕСТВО НА ИСПОЛНЕНИЕ 1.141-1.66 300-																															
					-	01	02	03	04	05	06	07	08	09	10	11	12	13	14	15	16	17	18	19	20	21	22	23								
				<u>ДЕТАЛИ</u>																																
АЧ	Б		1.141-1.66 101	СТЕРЖЕНЬ Т1	22						18						18									11										
			- 01	СТЕРЖЕНЬ Т2		20						16						13									9									
			- 02	СТЕРЖЕНЬ Т3			18							13					12										9							
			- 03	СТЕРЖЕНЬ Т4				16							12					10												8				
			- 04	СТЕРЖЕНЬ Т5					14							11						9										8				
			- 05	СТЕРЖЕНЬ Т6						13							10						8										8			
АЧ	Б		1.141-1.66 102	ПЕТЛЯ П1			4	4	4	4			4	4	4	4			4	4	4	4					4	4	4	4	4					
			- 01	ПЕТЛЯ П2	4	4					4	4						4	4							4	4									
				<u>МАТЕРИАЛЫ</u>																																
				БЕТОН МАРКИ М300м ³	0,88	0,84	0,80	0,76	0,72	0,68	0,88	0,84	0,80	0,76	0,72	0,68	0,88	0,84	0,80	0,76	0,72	0,68	0,88	0,84	0,80	0,76	0,72	0,68	0,88	0,84	0,80	0,76	0,72	0,68		



Рис.1



Рис.2
ОСТАЛЬНОЕ - СМ. РИС.1

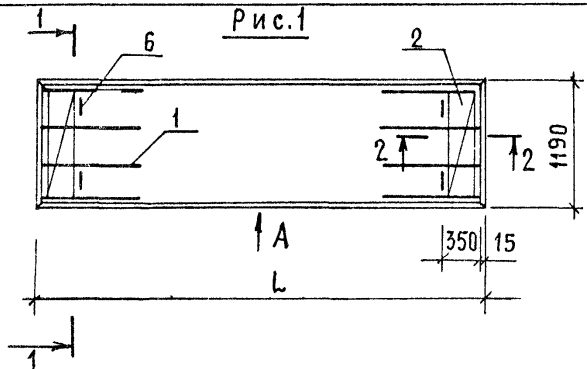

Рис.3
ОСТАЛЬНОЕ - СМ. РИС.1

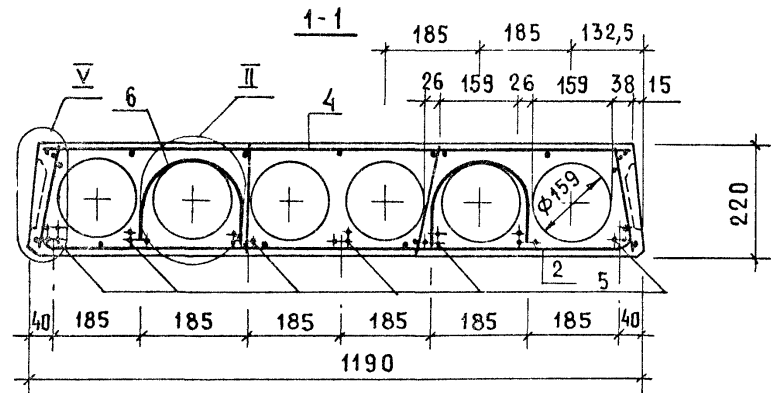

Вид А, СЕЧЕНИЕ 2-2
И УЗЕЛ II СМ.
1.141-1.66100 СБ

ОБОЗНАЧЕНИЕ	МАРКА	РИС.	L, мм	МАССА, кг
1.141-1.66 300	ПК 63.12-8ВрIIТ	1	6280	2200
-01	ПК 60.12-8ВрIIТ	2	5980	2100
-02	ПК 57.12-8ВрIIТ	3	5680	2000
-03	ПК 54.12-8ВрIIТ	4	5380	1900
-04	ПК 51.12-8ВрIIТ	5	5080	1800
-05	ПК 48.12-8ВрIIТ	6	4780	1700
-06	ПК 63.12-6ВрIIТ	3	6280	2200
-07	ПК 60.12-6ВрIIТ	4	5980	2100
-08	ПК 57.12-6ВрIIТ	6	5680	2000
-09	ПК 54.12-6ВрIIТ	7	5380	1900
-10	ПК 51.12-6ВрIIТ	8	5080	1800
-11	ПК 48.12-6ВрIIТ	9	4780	1700
-12	ПК 63.12-4ВрIIТ	4	6280	2200
-13	ПК 60.12-4ВрIIТ	6	5980	2100
-14	ПК 57.12-4ВрIIТ	7	5680	2000
-15	ПК 54.12-4ВрIIТ	9	5380	1900
-16	ПК 51.12-4ВрIIТ	10	5080	1800
-17	ПК 48.12-4ВрIIТ	11	4780	1700
-18	ПК 63.12-3ВрIIТ	8	6280	2200
-19	ПК 60.12-3ВрIIТ	10	5980	2100
-20	ПК 57.12-3ВрIIТ	10	5680	2000
-21	ПК 12-3ВрIIТ	11	5380	1900
-22	ПК 12-3ВрIIТ	11	5080	1800
-23	ПК 48.12-3ВрIIТ	11	4780	1700

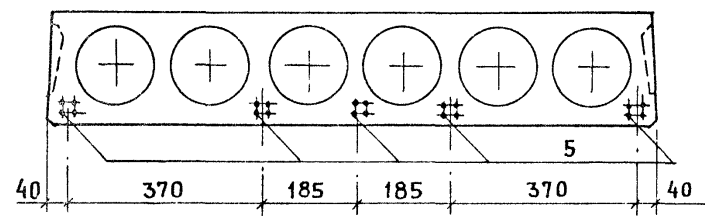
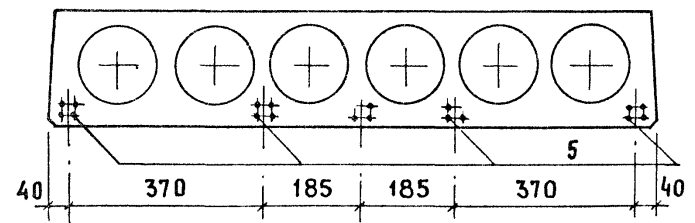
1.141-1.66 300 СБ

Н. КОНТР. ГИБЕРМАН		ПАНЕЛЬ ПЕРЕКРЫТИЯ		СТАДИЯ	МАССА	МАСШТАБ
НАЧ. ОТА. РОСИНСКИЙ		МНОГОПУСТОТНАЯ		Р	СМ. ТАБЛ.	
ГЛАВ. КОНС. ПАЛЬМАН		ШИРИНОЙ 1190 ММ		ЛИСТ 1 ЛИСТОВ 2		
ГЛАВ. ИНЖ. ПР. ЛИХАНСКАЯ		СБОРОЧНЫЙ ЧЕРТЕЖ		ЦНИИЭП ЖИЛИЩА		
СТ. ИНЖ. МИЛОСЕРДОВА						

Рис. 4
ОСТАЛЬНОЕ - СМ. РИС. 1



Рис. 5
ОСТАЛЬНОЕ - СМ. РИС. 1



Рис. 6
ОСТАЛЬНОЕ - СМ. РИС. 1

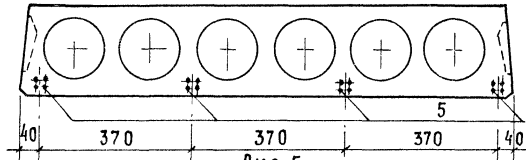

Рис. 7
ОСТАЛЬНОЕ СМ. РИС. 1

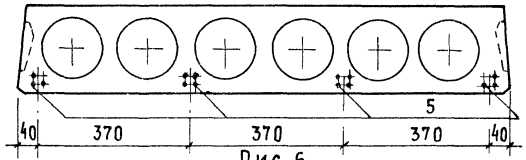

Рис. 8
ОСТАЛЬНОЕ - СМ. РИС. 1

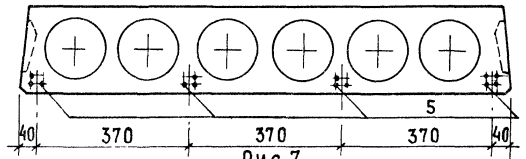

Рис. 9
ОСТАЛЬНОЕ - СМ. РИС. 1

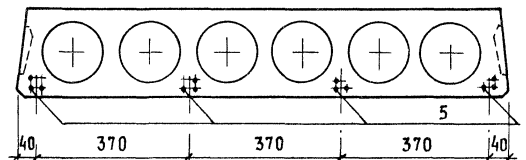

Рис. 10
ОСТАЛЬНОЕ - СМ. РИС. 1

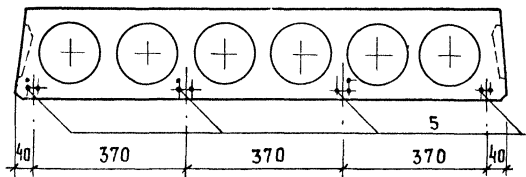

Рис. 11
ОСТАЛЬНОЕ - СМ. РИС. 1

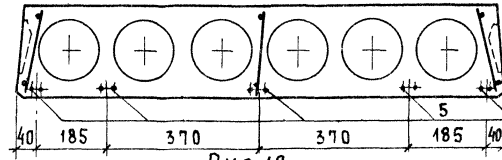

ИВ. № ПОДЛ. ПОДПИСЬ И ДАТА ВЗМ. ИНЖ. №

ФОРМАТ	ЗОНА	Позиц.	ОБОЗНАЧЕНИЕ	НАИМЕНОВАНИЕ	КОЛИЧЕСТВО НА ИСПОЛНЕНИЕ 1.141-1.66 400-																					
					-	01	02	03	04	05	06	07	08	09	10	11	12	13	14	15	16	17	18	19	20	21
				<u>ДОКУМЕНТАЦИЯ</u>																						
A3			1.141-1.66 400 СБ	СБОРОЧНЫЙ ЧЕРТЕЖ	×	×	×	×	×	×	×	×	×	×	×	×	×	×	×	×	×	×	×	×	×	
A3			1.141-1.66 100 СБ	СБОРОЧНЫЙ ЧЕРТЕЖ	×	×	×	×	×	×	×	×	×	×	×	×	×	×	×	×	×	×	×	×	×	
A3			1.141-1.66 000 ТО	ТЕХНИЧЕСКОЕ ОПИСАНИЕ	×	×	×	×	×	×	×	×	×	×	×	×	×	×	×	×	×	×	×	×	×	
A3			1.141-1.66 000 РС	ВЕДОМОСТЬ РАСХОДА СТАЛИ	×	×	×	×	×	×	×	×	×	×	×	×	×	×	×	×	×	×	×	×	×	
				<u>СБОРОЧНЫЕ ЕДИНИЦЫ</u>																						
A4	1		1.141-1.66 110	КАРКАС КР1	8	8	8																			
		-01		КАРКАС КР2				8	8		8	8	8		8	8										
		-02		КАРКАС КР3						8																
A4	1		1.141-1.66 120	КАРКАС КР4										8	8											
		-01		КАРКАС КР5										8	6	6	6	8	6	6	6	6	6	6	6	
A4	2		1.141-1.66 130	СЕТКА С4	2	2	2	2	2	2	2	2	2	2	2	2	2	2	2	2	2	2	2	2	2	
A4	4		1.141-1.66 410	СЕТКА С24	1						1			1					1							
		-01		СЕТКА С25		1						1								1						
		-02		СЕТКА С26			1						1								1					
		-03		СЕТКА С27				1					1			1						1				
		-04		СЕТКА С28					1					1			1						1			
		-05		СЕТКА С29						1					1			1						1		

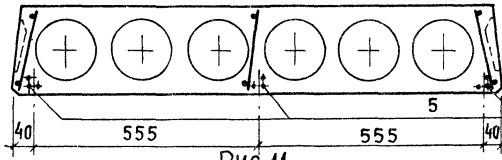
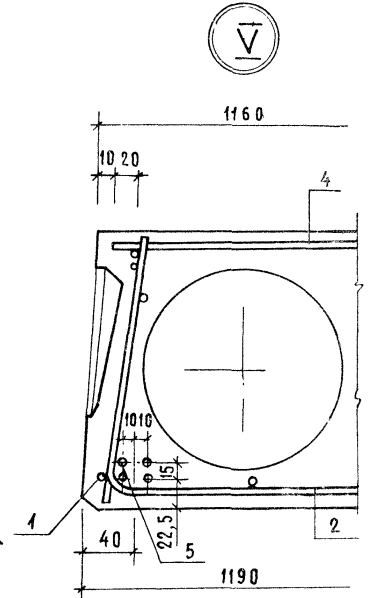
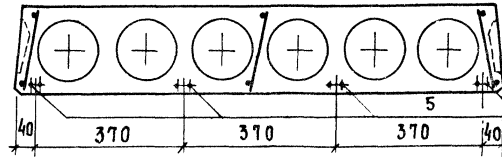
		1.141-1.66 400			
И. КОТЛ. ГИБЕРМАН	РОСИНСКИЙ	ПАНЕЛЬ ПЕРЕКРЫТИЯ		СТАНДАРТ КИТАЙ	
НАЧ. ОТА	ПАЛЬМАН	МНОГУПУСТОТНАЯ		Р	1
ГЛАВ. КОНСТ. ДИЖ. ПР	ЛИХАНСКАЯ	ШИРИНОЙ 990 ММ		ЦНИИЭП ЖИЛИЩА	
СТ. ИНЖ. МИЛОСЕРДОВА				2	



Рис.2
ОСТАЛЬНОЕ - СМ. РИС.1



Рис.3
ОСТАЛЬНОЕ - СМ. РИС.1

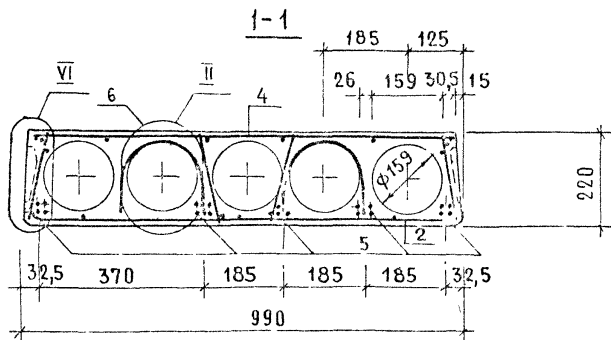
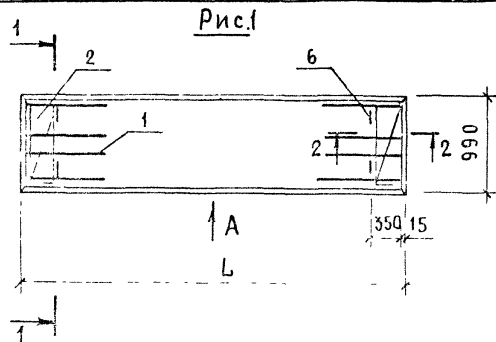

ОБОЗНАЧЕНИЕ	МАРКА	Рис	L, мм	МАССА, кг
1.141-1.66 400	ПК 63.10 - 8 Вр II Т	1	6280	1825
-01	ПК 60.10 - 8 Вр II Т	2	5980	1725
-02	ПК 57.10 - 8 Вр II Т	3	5680	1650
-03	ПК 54.10 - 8 Вр II Т	4	5380	1575
-04	ПК 51.10 - 8 Вр II Т	5	5080	1475
-05	ПК 48.10 - 8 Вр II Т	7	4780	1400
-06	ПК 63.10 - 6 Вр II Т	3	6280	1825
-07	ПК 60.10 - 6 Вр II Т	4	5980	1725
-08	ПК 57.10 - 6 Вр II Т	5	5680	1650
-09	ПК 54.10 - 6 Вр II Т	7	5380	1575
-10	ПК 51.10 - 6 Вр II Т	7	5080	1475
-11	ПК 48.10 - 6 Вр II Т	9	4780	1400
-12	ПК 63.10 - 4 Вр II Т	6	6280	1825
-13	ПК 60.10 - 4 Вр II Т	7	5980	1725
-14	ПК 57.10 - 4 Вр II Т	8	5680	1650
-15	ПК 54.10 - 4 Вр II Т	9	5380	1575
-16	ПК 51.10 - 4 Вр II Т	10	5080	1475
-17	ПК 48.10 - 4 Вр II Т	10	4780	1400
-18	ПК 63.10 - 3 Вр II Т	8	6280	1825
-19	ПК 60.10 - 3 Вр II Т	9	5980	1725
-20	ПК 57.10 - 3 Вр II Т	9	5680	1650
-21	ПК 54.10 - 3 Вр II Т	10	5380	1575
-22	ПК 51.10 - 3 Вр II Т	11	5080	1475
-23	ПК 48.10 - 3 Вр II Т	11	4780	1400

Вид А, сечение 2-2 и узел II см. 1.141-1.66 100 СБ

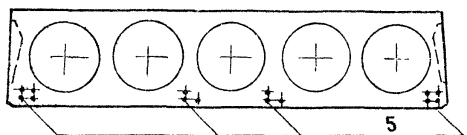
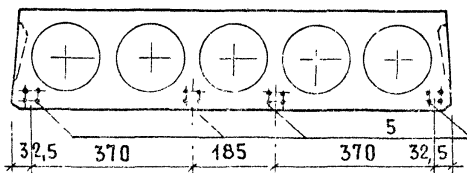
1.141-1.66 400 СБ				
ПАНЕЛЬ ПЕРЕКРЫТИЯ МНОГОПУСТОТНАЯ ШИРИНОЙ 990 мм СБОРОЧНЫЙ ЧЕРТЕЖ		СТАДИЯ	МАССА	МАСШТАБ
И. КОНТР.	ГИБЕРМАН	Р	см. ТАБЛ.	
НАЧ. ОТА	РОССИНСКИЙ	Лист 1 из 2		
ТАКОНСЛОТ	ПАЛЬМАН	ЩИПЭП жилища		
ТА ИНЖ. ПР.	АИХАНСКАЯ			
СТ. ИНЖ.	МИЛУСЕРОВА			

Рис. 4
ОСТАЛЬНОЕ - СМ. РИС. 1



Рис. 5
ОСТАЛЬНОЕ - СМ. РИС. 1



Рис. 6
ОСТАЛЬНОЕ - СМ. РИС. 1

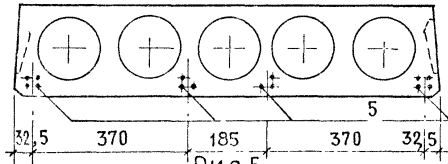

Рис. 7
ОСТАЛЬНОЕ - СМ. РИС. 1

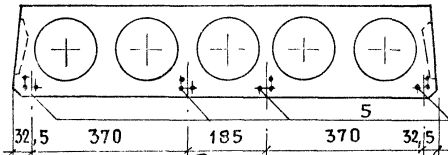

Рис. 8
ОСТАЛЬНОЕ - СМ. РИС. 1

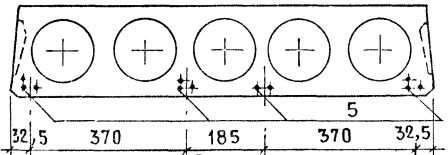

Рис. 9
ОСТАЛЬНОЕ - СМ. РИС. 1

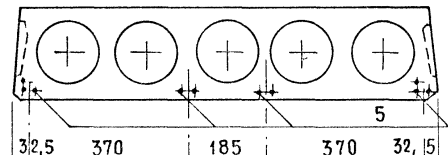

Рис. 10
ОСТАЛЬНОЕ - СМ. РИС. 1

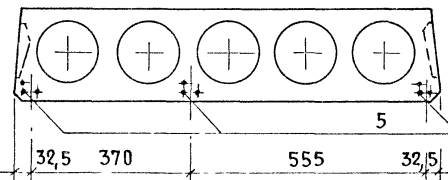

Рис. 11
ОСТАЛЬНОЕ - СМ. РИС. 1

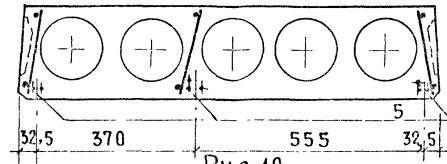

VI

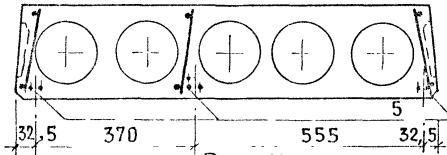
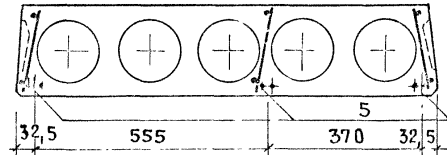
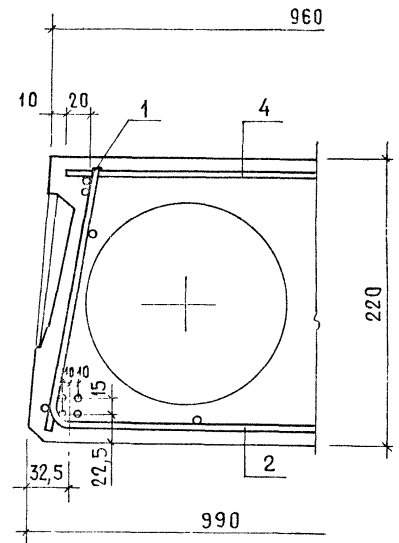

ИНВ. № ПОДА. ПОДПИСЬ И ДАТА. ВЗАМ. ИНВ. №

1. 141-1.66 400 С6

ЛИСТ

2

ФОРМАТ	ЮНА	ПОЗИЦ.	ОБОЗНАЧЕНИЕ	НАИМЕНОВАНИЕ	КОЛ	ПРИМеч.
				<u>ДОКУМЕНТАЦИЯ</u>		
А3			1.141-1.66 000 ТО	ТЕХНИЧЕСКОЕ ОПИСАНИЕ		
А4			1.141-1.66 110 СБ	СБОРОЧНЫЙ ЧЕРТЕЖ		
				ПЕРЕМЕННЫЕ ДАННЫЕ		
				ДЛЯ ИСПОЛНЕНИЙ		
				1.141-1.66 110		Кр1
				<u>ДЕТАЛИ</u>		
Б4	1	1.141-1.66 111		φ5 ВрI ГОСТ 6727-80; ℓ=1020	1	0,15 кг
Б4	2	1.141-1.66 112		φ4 ВрI ГОСТ 6727-80; ℓ=1020	1	0,09 кг
Б4	3	1.141-1.66 113		φ4 ВрI ГОСТ 6727-80; ℓ=205	11	0,02 кг
				1.141-1.66 110-01		КР2
				<u>ДЕТАЛИ</u>		
Б4	2	1.141-1.66 112		φ4 ВрI ГОСТ 6727-80; ℓ=1020	2	0,09 кг
Б4	3	1.141-1.66 113		φ4 ВрI ГОСТ 6727-80; ℓ=205	11	0,02 кг
				1.141-1.66 110-02		КР3
				<u>ДЕТАЛИ</u>		
Б4	2	1.141-1.66 114		φ3ВрI ГОСТ 6727-80; ℓ=1020	2	0,05 кг
Б4	3	1.141-1.66 115		φ3ВрI ГОСТ 6727-80; ℓ=205	11	0,01 кг

			1.141-1.66 110		
И. КОНТР.	ГИБЕРМАН	<i>[подпись]</i>	СТАДИЯ	ЛИСТ	ЛИСТОВ
НАЧ. ОТД.	РОСИНСКИЙ	<i>[подпись]</i>	Р		1
П. КОНС. ОТД.	ПАЛЬМАН	<i>[подпись]</i>	ЦНИИЭП ЖИЛИЩА		
П. ИНЖ. ЛР.	ЛИХАНСКАЯ	<i>[подпись]</i>			
СТ. ИНЖ.	МИОСЕРОВА	<i>[подпись]</i>			
КАРКАС (КР1... КР3)					



Рис. 2
ОСТАЛЬНОЕ - СМ. РИС. 1



ОБОЗНАЧЕНИЕ	МАРКА	РИС.	МАССА, КГ
1.141-1.66 110	КР1	1	0,46
- 01	КР2	2	0,40
- 02	КР3	2	0,21

ИНВ. № ПОДА. ПОДПИСЬ И ДАТА ВЗАИМ. ИНВ. №

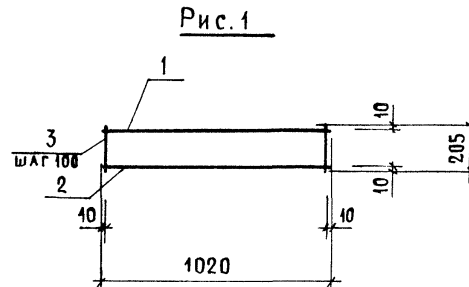
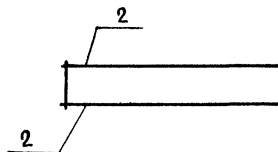
			1.141-1.66 110 СБ		
			КАРКАС (КР1... КР3)		
			СБОРОЧНЫЙ ЧЕРТЕЖ		
И. КОНТР.	ГИБЕРМАН	<i>[подпись]</i>	СТАДИЯ	МАССА	МАСШТ.
НАЧ. ОТД.	РОСИНСКИЙ	<i>[подпись]</i>	Р	СМ. ТАБЛ.	
П. КОНС. ОТД.	ПАЛЬМАН	<i>[подпись]</i>	ЛИСТ	ЛИСТОВ 1	
П. ИНЖ. ЛР.	ЛИХАНСКАЯ	<i>[подпись]</i>	ЦНИИЭП ЖИЛИЩА		
СТ. ИНЖ.	МИОСЕРОВА	<i>[подпись]</i>			

ФОРМАТ	ЗОНА	ПОЗИЦ	ОБОЗНАЧЕНИЕ	НАИМЕНОВАНИЕ	КОЛ.	ПРИМеч.
				<u>ДОКУМЕНТАЦИЯ</u>		
A3			1.141-1.66 000 Т0	ТЕХНИЧЕСКОЕ ОПИСАНИЕ		
A4			1.141-1.66 120 СБ	СБОРОЧНЫЙ ЧЕРТЕЖ		
				ПЕРЕМЕННЫЕ ДАННЫЕ		
				ДЛЯ ИСПОЛНЕНИЙ.		
				<u>1.141-1.66 120</u>		КР4
				<u>ДЕТАЛИ</u>		
Б4	1	1.141-1.66 121		φ4 ВрI ГОСТ 6727-80; ℓ=840	1	0,08 КГ
Б4	2	1.141-1.66 122		φ3 ВрI ГОСТ 6727-80; ℓ=840	1	0,04 КГ
Б4	3	1.141-1.66 115		φ3 ВрI ГОСТ 6727-80; ℓ=205	3	0,01 КГ
				<u>1.141-1.66 120 - 01</u>		КР5
				<u>ДЕТАЛИ.</u>		
Б4	2	1.141-1.66 122		φ3 ВрI ГОСТ 6727-80; ℓ=840	2	0,04 КГ
Б4	3	1.141-1.66 115		φ3 ВрI ГОСТ 6727-80; ℓ=205	3	0,01 КГ

ИНВ. № ПОДЛ. ПОДПИСЬ И ДАТА ВЗАМ. ИНВ. №

				1.141-1.66 120		
И. КОНТР.	ГНБЕРМАН	<i>[подпись]</i>	КАРКАС (КР4... КР5)	СТАДИЯ	ЛИСТ	ЛИСТОВ
НАЧ. ОТД. 24	РОСИНСКИЙ	<i>[подпись]</i>		Р		1
ГЛАВ. КОНС. ОТД.	ПАЛЬМАН	<i>[подпись]</i>		ЦНИИЭП жилища		
ГЛАВ. ИНЖ. ПР.	ЛИХАНСКАЯ	<i>[подпись]</i>				
СТ. ИНЖ.	МИЛОСЕРДОВА	<i>[подпись]</i>				

Рис. 1



Рис. 2

ОСТАЛЬНЫЕ - см. Рис. 1

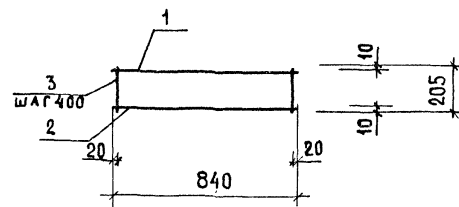
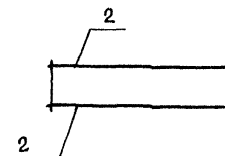

ОБОЗНАЧЕНИЕ	МАРКА	Рис.	МАССА, КГ
1.141-1.66 120	КР4	1	0,15
- 01	КР5	2	0,11

ИНВ. № ПОДЛ. ПОДПИСЬ И ДАТА ВЗАМ. ИНВ. №

				1.141-1.66 120 СБ		
И. КОНТР.	ГНБЕРМАН	<i>[подпись]</i>	КАРКАС (КР4... КР5) СБОРОЧНЫЙ ЧЕРТЕЖ	СТАДИЯ	МАССА	МАСШТАБ
НАЧ. ОТД. 24	РОСИНСКИЙ	<i>[подпись]</i>		Р	см.	
ГЛАВ. КОНС. ОТД.	ПАЛЬМАН	<i>[подпись]</i>		ЦНИИЭП жилища		
ГЛАВ. ИНЖ. ПР.	ЛИХАНСКАЯ	<i>[подпись]</i>				
СТ. ИНЖ.	МИЛОСЕРДОВА	<i>[подпись]</i>				

ФОРМАТ	ЗОНА	ПОЗИЦ.	ОБОЗНАЧЕНИЕ	НАИМЕНОВАНИЕ	КОЛ.	ПРИМЕЧ.
				<u>ДОКУМЕНТАЦИЯ</u>		
A3			1.141-1.66 000 ТО	ТЕХНИЧЕСКОЕ ОПИСАНИЕ		
A4			1.141-1.66 130 СБ	СБОРОЧНЫЙ ЧЕРТЕЖ		
				ПЕРЕМЕННЫЕ ДАННЫЕ ДЛЯ ИСПОЛНЕНИЙ:		
			1.141-1.66 130			С1
				<u>ДЕТАЛИ</u>		
Б4	1		1.141-1.66 131	φ4ВрI ГОСТ 6727-80; ℓ=2080	7	0,19 КГ
Б4	2		1.141-1.66 132	φ4ВрI ГОСТ 6727-80; ℓ=440	8	0,04 КГ
			1.141-1.66 130-01			С2
				<u>ДЕТАЛИ.</u>		
Б4	1		1.141-1.66 133	φ4ВрI ГОСТ 6727-80; ℓ=1780	7	0,16 КГ
Б4	2		1.141-1.66 132	φ4ВрI ГОСТ 6727-80; ℓ=440	7	0,04 КГ
			1.141-1.66 130-02			С3
				<u>ДЕТАЛИ</u>		
Б4	1		1.141-1.66 134	φ4ВрI ГОСТ 6727-80; ℓ=1480	7	0,14 КГ
Б4	2		1.141-1.66 132	φ4ВрI ГОСТ 6727-80; ℓ=440	6	0,04 КГ
			1.141-1.66 130-03			С4
				<u>ДЕТАЛИ</u>		
Б4	1		1.141-1.66 135	φ4ВрI ГОСТ 6727-80; ℓ=1280	7	0,12 КГ
Б4	2		1.141-1.66 132	φ4ВрI ГОСТ 6727-80; ℓ=440	6	0,04 КГ
			1.141-1.66 130			
И. КОНТР.	ГИБЕРМАН			СТАДИЯ	ЛИСТ	ЛИСТОВ
НАЧ. ОТА	РОСИНСКИЙ			Р		1
ГЛ. КОНС. ОТА	ПАЛЬМАН			ЦНИИЭП ЖИЛИЩА		
ГЛ. ИНЖ. ПР.	ЛИХАНСКАЯ			СЕТКА (С1...С4)		
СТ. ИНЖ.	МИЛОСЕРДОВА					

Рис. 1

Рис. 2

ОСТАЛЬНЫЕ - СМ. РИС. 1

ОБОЗНАЧЕНИЕ	МАРКА	РИС.	Л, ММ	П	МАССА, КГ
1.141-1.66 130	С1	1	1740	5	1,65
-01	С2	1	1440	4	1,40
-02	С3	1	1140	3	1,22
-03	С4	2	940	-	1,18

			1.141-1.66 130 СБ		
			СТАДИЯ	МАССА	МАСШТАБ
			Р	СМ ТАБЛ	
			ЛИСТ	ЛИСТОВ	1
			ЦНИИЭП ЖИЛИЩА		

СЕТКА (С1...С4)
СБОРОЧНЫЙ ЧЕРТЕЖ

ИЗМ. № ПОДА. ПОДПИСЬ И ДАТА. ВЗАИМ. ИВ. №

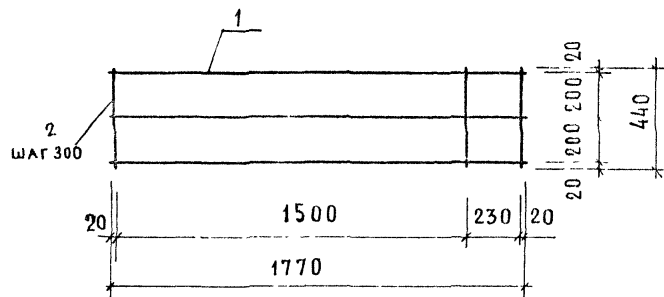

ФОРМАТ	ЗОНА	ПОЗИЦ.	ОБОЗНАЧЕНИЕ	НАИМЕНОВАНИЕ	КОЛ.	ПРИМЕЧ.
				<u>ДОКУМЕНТАЦИЯ</u>		
А3			1.141-1.66 000 Т0	ТЕХНИЧЕСКОЕ ОПИСАНИЕ		
				<u>ДЕТАЛИ</u>		
				φ4 ВР I ГОСТ 6727-80		
Б4	1		1.141-1.66 141	ℓ=1770	3	0,16 КГ
Б4	2		1.141-1.66 142	ℓ=440	7	0,04 КГ

ВЗАМ. ИНВ. №

ПОДПИСЬ И ДАТА

ИНВ. № ПОДЛ.

1.141-1.66 140

СЕТКА С5

СТАДИЯ	МАССА	МАСШТАБ
Р	0,76	
Лист	Листов 1	

Н. КОНТР.	ГИБЕРМАН	<i>[Signature]</i>
НАЧ. ОТД. 24	РОСИНСКИЙ	<i>[Signature]</i>
ТАКОН. СТОП	ПАЛЬМАН	<i>[Signature]</i>
С. И. И. Ж. ПР.	ЛИХАНСКАЯ	<i>[Signature]</i>
СТ. И. И. Ж.	МИЛОСЕРДОВА	<i>[Signature]</i>

ЦНИИЭП ЖИЛИЩА

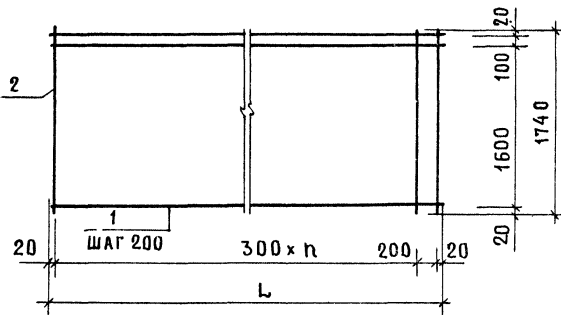

ФОРМАТ	ЗОНА	Поз.м.	ОБОЗНАЧЕНИЕ	НАИМЕНОВАНИЕ	КОЛ. НА ИСПОЛНЕНИЕ 1.141-1.66 150						ПРИМЕЧ.
					-	01	02	03	04	05	
				<u>ДЕТАЛИ</u>							
				φ3 ВР I ГОСТ 6727-80							
БЧ	1		1. 141-1.66 151	ℓ = 6240	10						0,32 кг
			1. 141-1.66 153	ℓ = 5940		10					0,31 кг
			1. 141-1.66 154	ℓ = 5640			10				0,29 кг
			1. 141-1.66 155	ℓ = 5340				10			0,28 кг
			1. 141-1.66 156	ℓ = 5040					10		0,26 кг
			1. 141-1.66 157	ℓ = 4740						10	0,25 кг
БЧ	2		1. 141-1.66 152	ℓ = 1740	22	21	20	19	18	17	0,09 кг

ОБОЗНАЧЕНИЕ	МАРКА	ℓ, мм	н, шт.	МАССА, кг
1. 141-1.66 150	С 6	6240	20	5,18
- 01	С 7	5940	19	4,99
- 02	С 8	5640	18	4,70
- 03	С 9	5340	17	4,51
- 04	С 10	5040	16	4,22
- 05	С 11	4740	15	4,03

1.141-1.66 150			
СТАДИЯ	МАССА	МАСШТАБ	
Р	СМ. ТАБЛ.		
Лист		Листов 1	
ЦНИИЭП ЖИЛИЩА			
Н. КОНТР.	ГИБЕРМАН		
НАЧ. ОТД.	РОСИНСКИЙ		
ТА. КОНС. СЕД.	ПАЛЬМАН		
ТА. ИНЖ. ЦР.	ЛИХАНСКАЯ		
СТ. ИНЖ.	МИЛОСЕРДОВА		

СЕТКА (С6... С11)

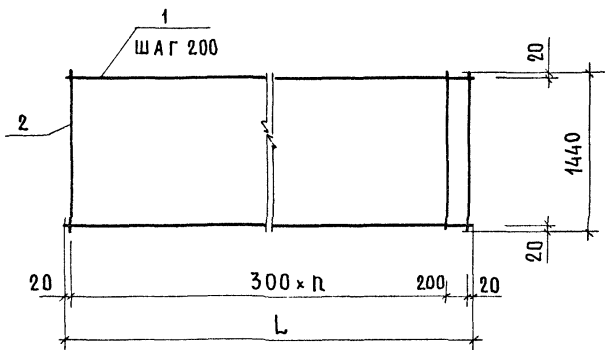

ФОРМАТ	ЗОНА	ПОЗИЦ.	ОБОЗНАЧЕНИЕ	НАИМЕНОВАНИЕ	КОЛ. НА ИСПОЛНЕНИЕ 1.141-1.66 210-						ПРИМЕЧ.
					-	01	02	03	04	05	
				ДЕТАЛИ							
				φ3 ВрI ГОСТ 6727-80							
БЧ	1		1.141-1.66 151	ℓ = 6240	8						0,32 КГ
			1.141-1.66 153	ℓ = 5940		8					0,31 КГ
			1.141-1.66 154	ℓ = 5640			8				0,29 КГ
			1.141-1.66 155	ℓ = 5340				8			0,28 КГ
			1.141-1.66 156	ℓ = 5040					8		0,26 КГ
			1.141-1.66 157	ℓ = 4740						8	0,25 КГ
БЧ	2		1.141-1.66 211	ℓ = 1440	22	21	20	19	18	17	0,07 КГ

ОБОЗНАЧЕНИЕ	МАРКА	ℓ, мм	n, ШТ	МАССА, КГ
1.141-1.66 210	С12	6240	20	4,10
- 01	С13	5940	19	3,95
- 02	С14	5640	18	3,72
- 03	С15	5340	17	3,57
- 04	С16	5040	16	3,34
- 05	С17	4740	15	3,19

ИНВ. ПОПДА. ПОДПИСЬ И ДАТА. ВЗАМ. ИНВН.

1.141-1.66 210			
СТАДИЯ	МАССА	МАСШТАБ	
Р	СМ. ТАБЛ		
Лист		Листов 1	
ЦНИИЭП ЖИЛИЩА			

СЕТКА (С12...С17)

Н. КОНТР.	СИБЕРМАН	<i>[Signature]</i>
НАЧ. ОТД.	РОСИНСКИЙ	<i>[Signature]</i>
ТАКОНСОТ.	ПАЛЬМАН	<i>[Signature]</i>
ЛА. ИНЖ. ПР.	ЛИХАНСКАЯ	<i>[Signature]</i>
СТ. ИНЖ.	МИЛОСЕРДОВА	<i>[Signature]</i>

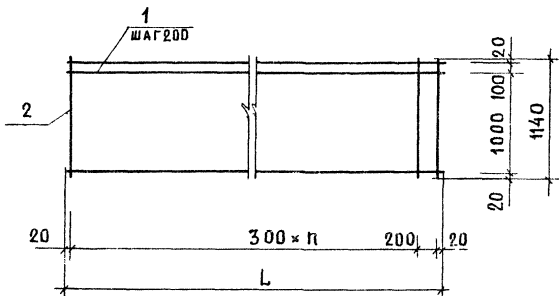

ФОРМАТ	ЗОНА	ПОЗИЦ.	ОБОЗНАЧЕНИЕ	НАИМЕНОВАНИЕ	КОД НА ИСПОЛНЕНИЕ 1.141-1.66 310-						ПРИМЕР
					-	01	02	03	04	05	
				<u>ДЕТАЛИ</u>							
				Ø3ВрI ГОСТ 6727-80							
Б4	1	1. 141-1.66 151	ℓ= 6240	7							0,32 КГ
		1. 141-1.66 153	ℓ= 5940	7							0,31 КГ
		1. 141-1.66 154	ℓ= 5640		7						0,29 КГ
		1. 141-1.66 155	ℓ= 5340			7					0,28 КГ
		1. 141-1.66 156	ℓ= 5040					7			0,26 КГ
		1. 141-1.66 157	ℓ= 4740						7		0,25 КГ
Б4	2	1. 141-1.66 311	ℓ= 1140	22 21 20 19 18 17							0,06 КГ

ОБОЗНАЧЕНИЕ	МАРКА	ℓ, ММ	п, ШТ.	МАССА, КГ
1. 141-1.66 310	С18	6240	20	3,56
- 01	С19	5940	19	3,43
- 02	С20	5640	18	3,23
- 03	С21	5340	17	3,10
- 04	С22	5040	16	2,90
- 05	С23	4740	15	2,77

1.141-1.66 310			
СТАДИЯ	МАССА	МАСШТАБ	
Р	См. ТАБЛ.	1	
СЕТКА (С18...С23)		Листов 1	
ЦНИИЭП ЖИЛИЩА			

Д. КОНТР. ГИБЕРМАН
 И. А. ЧИЛОВ
 А. КОНОСОВ
 А. И. ЖУР.
 С. Т. ИИЖ.

РОСНИНСКИЙ
 НАЛЬМАН
 АНГАНСКАЯ
 МИНСКОВА

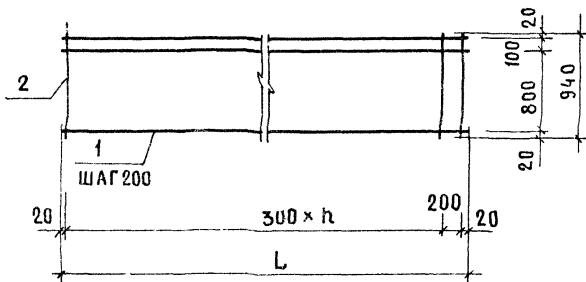

ФОРМАТ	ЗОНА	ПОЗИЦ.	ОБЪЯЗНАНИЕ	НАИМЕНОВАНИЕ	КОЛ. НА ИСПОЛНЕНИЕ 1.141-1.66410						ПРИМЕЧ.
					—	01	02	03	04	05	
				<u>ДЕТАЛИ</u>							
				φЗВрI ГОСТ6727-80							
БЧ	1		1.141-1.66 151	ℓ = 6240	6						0,32 КГ
			1.141-1.66 153	ℓ = 5940		6					0,31 КГ
			1.141-1.66 154	ℓ = 5640			6				0,29 КГ
			1.141-1.66 155	ℓ = 5340				6			0,28 КГ
			1.141-1.66 156	ℓ = 5040					6		0,26 КГ
			1.141-1.66 157	ℓ = 4740						6	0,25 КГ
БЧ	2		1.141-1.66 411	ℓ = 940	22	21	20	19	18	17	0,05 КГ

ОБЪЯЗНАНИЕ	МАРКА	L, ММ	n, ШТ	МАССА, КГ
1.141-1.66 410	С 24	6240	20	3,02
- 01	С 25	5940	19	2,91
- 02	С 26	5640	18	2,74
- 03	С 27	5340	17	2,63
- 04	С 28	5040	16	2,46
- 05	С 29	4740	15	2,35

ИЗВ. ВЕР. ПОДА. ПОДПИСЬ И ДАТА. ВЗАМ. ИМЕНЕ.

1.141-1.66 410					
СЕТКА (С24...С29)			СТАДИЯ	МАССА	МАСШТАБ
			Р	СМ. ТАБЛ.	
И. КОНТР. ГИБЕРМАН НАЧ. ОТД. РОСИНСКИЙ ПАКОНС. ПАЛЬМАН ТА. ИНЖ. ПР. ЛИХАНСКАЯ СТ. ИНЖ. МИНОСЕРОВА			Лист	Листов 1	
			ЦНИИЭП Жилища		

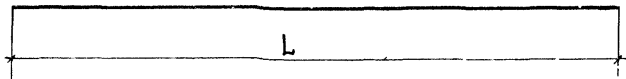

ОБОЗНАЧЕНИЕ	МАРКА	Ø, ММ КЛАСС СТАЛИ	L, ММ	МАССА, КГ
1.141-1.66 101	T1	Ø5BpII	6280	0,97
-01	T2	Ø5BpII	5980	0,92
-02	T3	Ø5BpII	5680	0,89
-03	T4	Ø5BpII	5380	0,83
-04	T5	Ø5BpII	5080	0,78
-05	T6	Ø5BpII	4780	0,74

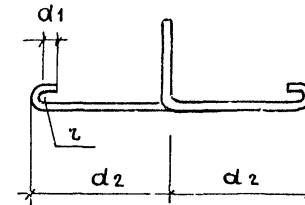
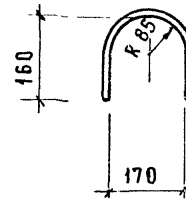

ОБОЗНАЧЕНИЕ	МАРКА	z, ММ	d1, ММ	d2, ММ	Ø, ММ КЛАСС СТАЛИ	L, ММ	МАССА, КГ
1.141-1.66 102	П1	20	30	250	Ø10AII	1100	0,68
-01	П2	20	30	300	Ø12AII	1200	1,07
-02	П3	30	50	350	Ø14AII	1380	1,67

1.141-1.66 101				
СТЕРЖЕНЬ НАПРЯГАЕМЫЙ (T1...T6)				
		СТАДИЯ	МАССА	МАСШТАБ
		P	СМ. ТАБЛ.	
		ЛИСТ	ЛИСТОВ 1	
Н. КОНТР.	ГИБЕРМАН			
НАЧ. ОТД.	РОСИНСКИЙ			
ГЛАВ. КОНС. ОТД.	ПАЛЬМАН			
ГЛАВ. ИНЖ. ПР.	ЛИХАНСКАЯ			
СТ. ИНЖ.	МИЛОСЕРДОВА			
ГОСТ 7348-81		ЦНИИЭП жилища		

1.141-1.66 102				
ПЕТЛЯ (П1... П3)				
		СТАДИЯ	МАССА	МАСШТАБ
		P	СМ. ТАБЛ.	
		ЛИСТ	ЛИСТОВ 1	
Н. КОНТР.	ГИБЕРМАН			
НАЧ. ОТД.	РОСИНСКИЙ			
ГЛАВ. КОНС. ОТД.	ПАЛЬМАН			
ГЛАВ. ИНЖ. ПР.	ЛИХАНСКАЯ			
СТ. ИНЖ.	МИЛОСЕРДОВА			
ЦНИИЭП жилища				

№№ ПОДА. ПОДПИСЬ И ДАТА ВЗАМ. ИВБ МБ

МАРКА ПАНЕЛИ	НАПРЯГАЕМАЯ АРМАТУРА КЛАССА			ИЗДЕЛИЯ АРМАТУРНЫЕ										Всего	Общий РАСХОД
	Вр-II			Вр-I					А-I						
	Гост 7348-81			Гост 6727-80					Гост 5781-82						
	Ф 5		Итого	Ф 3	Ф 4	Ф 5	Итого	Ф 10	Ф 12	Ф 14	Итого				
	ПК 63.18-8ВрIIТ	31,04		31,04	31,04	5,18	7,78	1,80	14,76			6,68	6,68		
ПК 60.18-8ВрIIТ	26,68		26,68	26,68	4,99	7,78	1,80	14,57		4,28		4,28	18,85	45,53	
ПК 57.18-8ВрIIТ	23,14		23,14	23,14	4,70	7,78	1,80	14,28		4,28		4,28	18,56	41,70	
ПК 54.18-8ВрIIТ	19,09		19,09	19,09	4,51	8,86		13,37		4,28		4,28	17,65	36,74	
ПК 51.18-8ВрIIТ	14,82		14,82	14,82	4,22	8,86		13,08		4,28		4,28	17,36	32,18	
ПК 48.18-8ВрIIТ	13,32		13,32	13,32	6,55	4,06		10,61		4,28		4,28	14,89	28,21	
ПК 63.18-6ВрIIТ	25,22		25,22	25,22	5,18	8,86		14,04		6,68		6,68	20,72	45,94	
ПК 60.18-6ВрIIТ	21,16		21,16	21,16	4,99	8,86		13,85		4,28		4,28	18,13	39,29	
ПК 57.18-6ВрIIТ	16,91		16,91	16,91	4,70	8,86		13,56		4,28		4,28	17,84	34,75	
ПК 54.18-6ВрIIТ	14,94		14,94	14,94	4,51	8,86		13,37		4,28		4,28	17,65	32,59	
ПК 51.18-6ВрIIТ	12,48		12,48	12,48	4,22	8,06		12,28		4,28		4,28	16,56	29,04	
ПК 48.18-6ВрIIТ	9,62		9,62	9,62	4,03	6,16		10,19		4,28		4,28	14,47	24,09	
ПК 63.18-4ВрIIТ	18,43		18,43	18,43	6,02	5,02		11,04		6,68		6,68	17,72	36,15	
ПК 60.18-4ВрIIТ	16,56		16,56	16,56	5,83	5,02		10,85		4,28		4,28	15,13	31,69	
ПК 57.18-4ВрIIТ	13,35		13,35	13,35	5,80	4,06		9,86		4,28		4,28	14,14	27,49	
ПК 54.18-4ВрIIТ	11,62		11,62	11,62	5,61	4,06		9,67		4,28		4,28	13,95	25,57	
ПК 51.18-4ВрIIТ	9,36		9,36	9,36	5,10	4,06		9,16		4,28		4,28	13,44	22,80	

кг

1.144-1.66 000 РС									
И. КОНТР.	Гиверман								
ИМ. ОТА	РОСИНСКИЙ								
ГЛ. КОНСТРУКТОР	ПАЛЬМАН								
ГЛ. ИНЖ. ПРОЕКТА	ЛИХАНСКАЯ								
СТ. ИНЖ.	Михайловская								
ВЕДОМОСТЬ РАСХОДА СТАЛИ НА ЭЛЕМЕНТ			<table border="1"> <tr> <td>СТАДИЯ</td> <td>ЛИСТ</td> <td>ЛИСТОВ</td> </tr> <tr> <td>Р</td> <td>1</td> <td>5</td> </tr> </table>	СТАДИЯ	ЛИСТ	ЛИСТОВ	Р	1	5
СТАДИЯ	ЛИСТ	ЛИСТОВ							
Р	1	5							

ЦНИИЭП ЖИЛИЩА

ПРОДОЛЖЕНИЕ КГ

МАРКА ПАНЕЛИ	НАПРЯГАЕМАЯ АРМАТУРА КЛАССА			ИЗДЕЛИЯ АРМАТУРНЫЕ								Общий расход		
	Вр-II			Вр-I				А-I					Всего	
	ГОСТ 7348-81		Всего	ГОСТ 6727-80				ГОСТ 5781-82						
	Ф 5	Итого		Ф 3	Ф 4	Ф 5	Итого	Ф 10	Ф 12	Ф 14	Итого			
ПК 48.18-4ВрIIТ	8,88	8,88	8,88	4,94	4,06		8,97			4,28		4,28	13,27	22,13
ПК 63.18-3ВрIIТ	14,55	14,55	14,55	6,28	4,06		10,34			6,68		6,68	17,02	31,57
ПК 60.18-3ВрIIТ	11,96	11,96	11,96	6,09	4,06		10,15			4,28		4,28	14,43	26,39
ПК 57.18-3ВрIIТ	10,68	10,68	10,68	5,58	4,06		9,64			4,28		4,28	13,92	24,60
ПК 54.18-3ВрIIТ	9,96	9,96	9,96	5,39	4,06		9,45			4,28		4,28	13,73	23,69
ПК 51.18-3ВрIIТ	7,80	7,80	7,80	4,88	4,06		8,94			4,28		4,28	13,22	21,02
ПК 48.18-3ВрIIТ	6,66	6,66	6,66	4,69	4,06		8,75			4,28		4,28	13,03	19,69
ПК 63.15-8ВрIIТ	26,19	26,19	26,19	4,10	5,90	1,50	11,50			4,28		4,28	15,78	44,97
ПК 80.15-8ВрIIТ	23,00	23,00	23,00	3,95	5,90	1,50	11,35			4,28		4,28	15,63	38,63
ПК 57.15-8ВрIIТ	19,58	19,58	19,58	3,72	5,90	1,50	11,12			4,28		4,28	15,40	34,98
ПК 54.15-8ВрIIТ	15,77	15,77	15,77	3,57	6,80		10,37			4,28		4,28	14,65	30,42
ПК 54.15-8ВрIIТ	12,48	12,48	12,48	3,34	6,80		10,14			4,28		4,28	14,42	26,90
ПК 48.15-8ВрIIТ	11,84	11,84	11,84	5,29	2,80		8,09			4,28		4,28	12,37	24,21
ПК 63.15-6ВрIIТ	21,34	21,34	21,34	4,10	6,80		10,90			4,28		4,28	15,18	36,52
ПК 60.15-6ВрIIТ	17,48	17,48	17,48	3,95	6,80		10,75			4,28		4,28	15,03	32,51
ПК 57.15-6ВрIIТ	15,13	15,13	15,13	3,72	6,80		10,52			4,28		4,28	14,80	29,93
ПК 54.15-6ВрIIТ	11,62	11,62	11,62	3,57	6,80		10,37			4,28		4,28	14,65	26,27

4.141-4.66 000 РС

Лист

7

МАРКА ПАНЕЛИ	НАПРЯГАЕМАЯ АРМАТУРА КЛАССА				ИЗДЕЛИЯ АРМАТУРНЫЕ								ОБЩИЙ РАСХОД	
					АРТУРА КЛАССА									
	Вр-II			ВСЕГО	Вр-I				А-I					ВСЕГО
	ГОСТ 7348-81				ГОСТ 6727-80				ГОСТ 5781-82					
	Ф 5		ИТОГО		Ф 3	Ф 4	Ф 5	ИТОГО	Ф 10	Ф 12	Ф 14	ИТОГО		
ПК 51.15-6 Вр II Т	10,14		10,14	10,14	3,34	6,00		9,34		4,28		4,28	13,62	23,16
ПК 48.15-6 Вр II Т	8,14		8,14	8,14	4,87	2,80		7,67		4,28		4,28	11,95	20,09
ПК 63.15-4 Вр II Т	16,49		16,49	16,49	4,80	3,60		8,40		4,28		4,28	12,68	29,17
ПК 60.15-4 Вр II Т	12,88		12,88	12,88	4,65	3,60		8,25		4,28		4,28	12,53	25,41
ПК 57.15-4 Вр II Т	11,57		11,57	11,57	4,60	2,80		7,40		4,28		4,28	11,68	23,25
ПК 54.15-4 Вр II Т	9,13		9,13	9,13	4,45	2,80		7,25		4,28		4,28	11,53	20,66
ПК 51.15-4 Вр II Т	8,58		8,58	8,58	4,22	2,80		7,02		4,28		4,28	11,30	19,88
ПК 48.15-4 Вр II Т	7,40		7,40	7,40	3,85	2,80		6,65		4,28		4,28	10,93	18,33
ПК 63.15-3 Вр II Т	12,61		12,61	12,61	4,98	2,80		7,78		4,28		4,28	12,06	24,67
ПК 60.15-3 Вр II Т	10,12		10,12	10,12	4,83	2,80		7,63		4,28		4,28	11,91	22,03
ПК 57.15-3 Вр II Т	9,79		9,79	9,79	4,60	2,80		7,40		4,28		4,28	11,68	21,47
ПК 54.15-3 Вр II Т	7,47		7,47	7,47	4,23	2,80		7,03		4,28		4,28	11,31	18,78
ПК 51.15-3 Вр II Т	7,02		7,02	7,02	4,00	2,80		6,80		4,28		4,28	11,08	18,10
ПК 48.15-3 Вр II Т	6,66		6,66	6,66	3,55	2,80		6,35		4,28		4,28	10,93	17,59
ПК 63.12-8 Вр II Т	21,34		21,34	21,34	3,56	4,92	1,20	9,68		4,28		4,28	13,96	35,30
ПК 60.12-8 Вр II Т	18,40		18,40	18,40	3,43	4,92	1,20	9,55		4,28		4,28	13,83	32,23
ПК 57.12-8 Вр II Т	14,24		14,24	14,24	3,23	4,92	1,20	9,35	2,72			2,72	12,07	26,31

ИЗДЕЛИЯ АРМАТУРНЫЕ

МАРКА ПАНЕЛИ	НАПРЯГАЕМАЯ АРМАТУРА КЛАССА			ИЗДЕЛИЯ АРМАТУРНЫЕ								ОБЩИЙ РАСХОД	
				АРМАТУРА КЛАССА									
	Вр-II		ВСЕГО	Вр-I				А-I					ВСЕГО
	ГОСТ 7348-81			ГОСТ 6727-80				ГОСТ 5781-82					
	Ф 5	ИТОГО		Ф 3	Ф 4	Ф 5	ИТОГО	Ф 10	Ф 12	Ф 14	ИТОГО		
ПК 54.12-8ВрIIТ	13,28	13,28	13,28	3,10	5,64		8,74	2,72			2,72	11,46	24,74
ПК 51.12-8ВрIIТ	10,92	10,92	10,92	2,90	5,64		8,54	2,72			2,72	11,26	22,18
ПК 48.12-8ВрIIТ	9,62	9,62	9,62	4,45	2,44		6,89	2,72			2,72	9,61	19,23
ПК 63.12-6ВрIIТ	17,46	17,46	17,46	3,56	5,64		9,20		4,28		4,28	13,48	30,94
ПК 60.12-6ВрIIТ	14,72	14,72	14,72	3,43	5,64		9,07		4,28		4,28	13,35	28,07
ПК 57.12-6ВрIIТ	11,57	11,57	11,57	3,23	5,64		8,87	2,72			2,72	11,59	23,16
ПК 54.12-6ВрIIТ	9,96	9,96	9,96	3,10	5,64		8,74	2,72			2,72	11,46	21,42
ПК 51.12-6ВрIIТ	8,58	8,58	8,58	2,90	5,64		8,54	2,72			2,72	11,26	19,84
ПК 48.12-6ВрIIТ	7,40	7,40	7,40	4,45	2,44		6,89	2,72			2,72	9,61	17,61
ПК 63.12-4ВрIIТ	15,52	15,52	15,52	4,12	3,08		7,20		4,28		4,28	11,48	27,00
ПК 60.12-4ВрIIТ	11,96	11,96	11,96	3,99	3,08		7,07		4,28		4,28	11,35	23,31
ПК 57.12-4ВрIIТ	10,68	10,68	10,68	4,11	2,44		6,55	2,72			2,72	9,27	19,95
ПК 54.12-4ВрIIТ	8,30	8,30	8,30	3,76	2,44		6,20	2,72			2,72	8,92	17,22
ПК 51.12-4ВрIIТ	7,02	7,02	7,02	3,56	2,44		6,00	2,72			2,72	8,72	15,74
ПК 48.12-4ВрIIТ	5,92	5,92	5,92	3,43	2,44		5,87	2,72			2,72	8,59	14,54
ПК 63.12-3ВрIIТ	10,67	10,67	10,67	4,44	2,44		6,88		4,28		4,28	11,16	21,83
ПК 60.12-3ВрIIТ	8,28	8,28	8,28	4,09	2,44		6,53		4,28		4,28	10,81	19,09
ПК 57.12-3ВрIIТ	8,01	8,01	8,01	3,89	2,44		6,33	2,72			2,72	9,05	17,06
ПК 54.12-3ВрIIТ	6,64	6,64	6,64	3,76	2,44		6,20	2,72			2,72	8,92	15,56
ПК 51.12-3ВрIIТ	6,24	6,24	6,24	3,56	2,44		6,00	2,72			2,72	8,72	14,96
ПК 48.12-3ВрIIТ	5,92	5,92	5,92	3,43	2,44		5,87	2,72			2,72	8,59	14,51
ПК 63.10-8ВрIIТ	18,43	18,43	18,43	3,02	4,84	1,20	9,06	2,72			2,72	11,78	30,21
ПК 60.10-8ВрIIТ	15,64	15,64	15,64	2,91	4,84	1,20	8,95	2,72			2,72	11,67	27,31

МАРКА ПАНЕЛИ	НАПРЯГАЕМАЯ АРМАТУРА КЛАССА			ИЗДЕЛИЯ АРМАТУРНЫЕ								ОБЩИЙ РАСХОД		
				АРМАТУРА				КЛАССА					ВСЕГО	
	Вр-II		ВСЕГО	Вр-I				А-I						
	ГОСТ 1348-81			ГОСТ 6727-80				ГОСТ 5781-82						
Ф 5		ИТОГО	Ф 3	Ф 4	Ф 5	ИТОГО	Ф 10	Ф 12	Ф 14	ИТОГО				
ПК 57.10-8 Вр-II Т	14,24		14,24	14,24	2,74	4,84	1,20	8,78	2,72			2,72	11,50	25,74
ПК 54.10-8 Вр-II Т	11,62		11,62	11,62	2,63	5,56		8,19	2,72			2,72	10,91	22,53
ПК 51.10-8 Вр-II Т	9,36		9,36	9,36	2,46	5,56		8,02	2,72			2,72	10,74	20,10
ПК 48.10-8 Вр-II Т	7,40		7,40	7,40	4,03	2,36		6,39	2,72			2,72	9,11	16,51
ПК 63.10-6 Вр-II Т	15,52		15,52	15,52	3,02	5,56		8,58	2,72			2,72	11,30	26,82
ПК 60.10-6 Вр-II Т	12,88		12,88	12,88	2,91	5,56		8,47	2,72			2,72	10,19	24,07
ПК 57.10-6 Вр-II Т	10,68		10,68	10,68	2,74	5,56		8,30	2,72			2,72	11,02	21,70
ПК 54.10-6 Вр-II Т	8,30		8,30	8,30	2,63	5,56		8,19	2,72			2,72	10,91	19,21
ПК 51.10-6 Вр-II Т	7,80		7,80	7,80	2,46	5,56		8,02	2,72			2,72	10,74	18,54
ПК 48.10-6 Вр-II Т	5,92		5,92	5,92	4,03	2,36		6,39	2,72			2,72	9,11	15,03
ПК 63.10-4 Вр-II Т	10,67		10,67	10,67	3,58	3,00		6,58	2,72			2,72	9,30	19,97
ПК 60.10-4 Вр-II Т	9,20		9,20	9,20	3,47	3,00		6,47	2,72			2,72	9,19	18,39
ПК 57.10-4 Вр-II Т	8,01		8,01	8,01	3,62	2,36		5,98	2,72			2,72	8,70	16,71
ПК 54.10-4 Вр-II Т	6,64		6,64	6,64	3,29	2,36		5,65	2,72			2,72	8,37	15,61
ПК 51.10-4 Вр-II Т	5,46		5,46	5,46	3,12	2,36		5,48	2,72			2,72	8,20	13,66
ПК 48.10-4 Вр-II Т	5,18		5,18	5,18	3,01	2,36		5,37	2,72			2,72	8,09	13,27
ПК 63.10-3 Вр-II Т	8,73		8,73	8,73	3,90	2,36		6,26	2,72			2,72	8,98	17,71
ПК 60.10-3 Вр-II Т	7,36		7,36	7,36	3,57	2,36		5,93	2,72			2,72	8,65	16,01
ПК 57.10-3 Вр-II Т	7,12		7,12	7,12	3,40	2,36		5,76	2,72			2,72	8,48	15,60
ПК 54.10-3 Вр-II Т	5,81		5,81	5,81	3,28	2,36		5,64	2,72			2,72	8,36	14,17
ПК 51.10-3 Вр-II Т	4,68		4,68	4,68	3,12	2,36		5,48	2,72			2,72	8,20	12,33
ПК 48.10-3 Вр-II Т	4,44		4,44	4,44	3,01	2,36		5,37	2,72			2,72	8,03	12,53

НОМЕР СТОКИ	НА ИМЕНОВАНИЕ МАТЕРИАЛА И ЕДИНИЦЫ ИЗМЕРЕНИЯ	Код		Код и марка изделия, количество на марку															
		МАТЕРИАЛА	ЕД ИЗМ	ПК 63.18-88рпТ	ПК 60.18-88рпТ	ПК 57.18-88рпТ	ПК 54.18-88рпТ	ПК 51.18-88рпТ	ПК 48.18-88рпТ	ПК 63.18-68рпТ	ПК 60.18-68рпТ	ПК 57.18-68рпТ	ПК 54.18-68рпТ	ПК 51.18-68рпТ	ПК 48.18-68рпТ	ПК 63.18-48рпТ	ПК 60.18-48рпТ	ПК 57.18-48рпТ	ПК 54.18-48рпТ
1	ИЗДЕЛИЯ АРМАТУРНЫЕ																		
2	АРМАТУРА СТЕРЖНЕВАЯ КЛАССА А-І ГОСТ 5781-82																		
3	φ10 КГ	166																	
4	φ12 КГ	166		4,28	4,28	4,28	4,28	4,28		4,28	4,28	4,28	4,28	4,28		4,28	4,28	4,28	
5	φ14 КГ	166	6,68							6,68						6,68			
6	АРМАТУРА ПРОВОЛОЧНАЯ КЛАССА Вр-І ГОСТ 6727-80																		
7	φ3 КГ	166	5,18	4,99	4,70	4,51	4,22	6,55	5,18	4,99	4,70	4,51	4,22	4,03	6,02	5,83	5,80	5,61	
8	φ4 КГ	166	7,78	7,78	7,78	8,86	8,86	4,06	8,86	8,86	8,86	8,86	8,06	6,16	5,02	5,02	4,06	4,06	
9	φ5 КГ	166	1,80	1,80	1,80														
10	АРМАТУРА ПРОВОЛОЧНАЯ КЛАССА Вр-ІІ ГОСТ 7348 81																		
11	φ5 КГ	166	31,04	26,68	23,14	19,09	14,82	13,32	25,22	21,16	16,94	14,94	12,44	9,62	18,43	16,56	13,35	11,62	
12	ОБЩИЙ РАСХОД СТАЛИ, КГ	166	52,48	45,53	41,70	36,74	32,18	28,21	45,94	39,79	34,75	32,59	29,04	24,09	36,15	31,63	27,49	26,57	
13	ОБЩИЙ РАСХОД СТАЛИ, ПРИВЕДЕННЫЙ К КЛАССА-І, КГ	166	115,29	100,40	90,06	77,38	65,00	57,18	97,83	82,13	70,09	65,76	57,28	46,19	74,54	66,60	56,15	51,04	
14	СТАЛЬ МЕЛКОСОРТНАЯ, КГ	166	6,68	4,28	4,28	4,28	4,28	4,28	6,68	4,28	4,28	4,28	4,28	4,28	6,68	4,28	4,28	4,28	
15	МЕТАЛЛОИЗДЕЛИЯ ПРОМЫШЛЕННОГО НАЗНАЧ, КГ	166	45,80	41,25	37,42	32,46	27,90	23,93	39,26	35,01	30,47	28,31	24,76	19,81	29,47	27,41	23,21	21,29	
16	БЕТОН МАРКИ М300, М ³	113	1,34	1,27	1,21	1,15	1,08	1,02	1,34	1,27	1,21	1,15	1,08	1,02	1,34	1,27	1,21	1,15	
17	ПОРТЛАНЦЕМЕНТ МАРКИ 400, Т	168	0,37	0,36	0,34	0,32	0,30	0,29	0,37	0,36	0,34	0,32	0,30	0,29	0,37	0,36	0,34	0,32	

				1.141-1 66 000 РМ				
И КОНТР	ГИБЕРМАН	<i>Гиберман</i>		ВЕДОМОСТЬ РАСХОДА МАТЕРИАЛОВ		СТАДИЯ	ЛИСТ	ЛИСТОВ
НАЧ ОТА	РОСИНСКИЙ	<i>Росинский</i>				Р	1	12
ТА КОНСТ	ПАЛЬМАН	<i>Пальман</i>				ЦНИИЭП ЖИЛИЩА		
РУК ГР	ЛИХАНСКАЯ	<i>Лиханская</i>						
СТ ИНЖ	МИЛОСЕРДОВА	<i>Милосердова</i>						

НОМЕР СТОКИ	НАИМЕНОВАНИЕ МАТЕРИАЛА И ЕДИНИЦЫ ИЗМЕРЕНИЯ	КОД		КОД И МАРКА ИЗДЕЛИЯ, КОЛИЧЕСТВО НА МАРКУ																
		МАТЕРИАЛА	ЕД. ИЗМ	ПК 57.15-6ВрIIТ	ПК 54.15-6ВрIIТ	ПК 51.15-6ВрIIТ	ПК 48.15-6ВрIIТ	ПК 63.15-4ВрIIТ	ПК 60.15-4ВрIIТ	ПК 57.15-4ВрIIТ	ПК 54.15-4ВрIIТ	ПК 51.15-4ВрIIТ	ПК 48.15-4ВрIIТ	ПК 63.15-3ВрIIТ	ПК 60.15-3ВрIIТ	ПК 57.15-3ВрIIТ	ПК 54.15-3ВрIIТ	ПК 51.15-3ВрIIТ	ПК 48.15-3ВрIIТ	
1	ИЗДЕЛИЯ АРМАТУРНЫЕ																			
2	АРМАТУРА СТЕРЖНЕВАЯ КЛАССА А-I ГОСТ 5781-82																			
3	φ10 КГ	166																		
4	φ12 КГ	166		4,28	4,28	4,28	4,28	4,28	4,28	4,28	4,28	4,28	4,28	4,28	4,28	4,28	4,28	4,28	4,28	4,28
5	φ14 КГ	166																		
6	АРМАТУРА ПРОВОЛОЧНАЯ КЛАССА В _p I ГОСТ 6727-80																			
7	φ3 КГ	166		3,72	3,57	3,34	4,87	4,80	4,65	4,60	4,45	4,22	3,25	4,39	4,33	4,60	4,23	4,00	3,85	
8	φ4 КГ	166		6,90	6,80	6,00	2,80	3,60	3,60	2,80	2,80	2,80	2,80	2,80	2,80	2,80	2,80	2,80	2,80	2,80
9	φ5 КГ	166																		
10	АРМАТУРА ПРОВОЛОЧНАЯ КЛАССА В _p II ГОСТ 7348-81																			
11	φ5 КГ	166		45,13	41,62	40,44	8,44	16,49	12,88	11,57	9,13	8,58	7,40	12,61	10,12	9,79	7,47	7,02	6,66	
12	ОБЩИЙ РАСХОД СТАЛИ,	КГ	166	29,93	26,27	23,76	20,09	29,17	25,41	23,25	20,66	19,88	18,33	24,67	22,03	21,47	18,78	18,10	17,59	
13	ОБЩИЙ РАСХОД СТАЛИ, ПРивЕДЕННый К КЛАССу А-I, КГ	166		62,10	52,06	46,40	38,35	62,80	52,47	47,58	40,50	38,62	34,77	51,03	43,84	42,57	35,53	33,94	32,70	
14	СТАЛЬ МЕЛКОСОРТНАЯ,	КГ	166	4,28	4,28	4,28	4,28	4,28	4,28	4,28	4,28	4,28	4,28	4,28	4,28	4,28	4,28	4,28	4,28	4,28
15	МЕТАЛЛИЗДЕЛИЯ ПРОМЫШЛЕННОГО НАЗНАЧ.	КГ	166	25,65	21,99	19,48	15,31	24,89	21,13	18,97	16,38	15,60	14,05	20,39	17,75	17,49	14,50	13,82	13,31	
16	БЕТОН МАРКИ 300,	М ³	113	1,07	1,01	0,96	0,90	1,18	1,12	1,07	1,01	0,96	0,90	1,18	1,12	1,07	1,01	0,96	0,90	
17	ПОРТЛАНЦЕМЕНТ МАРКИ 400,	Т	168	0,30	0,28	0,27	0,25	0,33	0,31	0,30	0,28	0,27	0,25	0,33	0,31	0,30	0,28	0,27	0,25	

1.141-1.66 000 РМ

Лист

3

НОМЕР СТРОКИ	НАИМЕНОВАНИЕ МАТЕРИАЛА И ЕДИНИЦЫ ИЗМЕРЕНИЯ	КОД		КОД И МАРКА ИЗДЕЛИЯ, КОЛИЧЕСТВО НА МАРКУ															
		МАТЕРИАЛА	ЕД ИЗМ	ПК 63.12-8Вр1Т	ПК 60.12-8Вр1Т	ПК 57.12-8Вр1Т	ПК 54.12-8Вр1Т	ПК 51.12-8Вр1Т	ПК 48.12-8Вр1Т	ПК 63.12-6Вр1Т	ПК 60.12-6Вр1Т	ПК 57.12-6Вр1Т	ПК 54.12-6Вр1Т	ПК 51.12-6Вр1Т	ПК 48.12-6Вр1Т	ПК 63.12-4Вр1Т	ПК 60.12-4Вр1Т	ПК 57.12-4Вр1Т	ПК 54.12-4Вр1Т
1	ИЗДЕЛИЯ АРМАТУРНЫЕ																		
2	АРМАТУРА СТЕРЖНЕВАЯ КЛАССА А1 ГОСТ 5781-82																		
3	φ10 КГ	166			2,72	2,72	2,72	2,72			2,72	2,72	2,72	2,72				2,72	2,72
4	φ12 КГ	166	4,28	4,28						4,28	4,28					4,28	4,28		
5	φ14 КГ	166																	
6	АРМАТУРА ПРОВОЛОЧНАЯ КЛАССА Вр1 ГОСТ 6777-80																		
7	φ3 КГ	166	3,56	3,43	3,23	3,10	2,90	4,45	3,56	3,43	3,23	3,10	2,90	4,45	4,12	3,99	4,11	3,76	
8	φ4 КГ	166	4,92	4,92	4,92	5,64	5,64	2,44	5,64	5,64	5,64	5,64	5,64	2,44	3,08	3,08	2,44	2,44	
9	φ5 КГ	166	1,20	1,20	1,20														
10	АРМАТУРА ПРОВОЛОЧНАЯ КЛАССА Вр1 ГОСТ 7348-81																		
11	φ5 КГ	166	21,34	18,40	14,24	13,28	10,92	9,62	17,46	14,72	11,57	9,96	8,58	7,40	15,52	11,96	10,68	8,30	
12	Общий расход стали, КГ	166	35,30	32,23	25,31	24,74	22,18	19,23	30,94	28,07	23,16	21,42	19,84	17,01	27,00	23,31	19,95	17,22	
13	Общий расход стали, приведенный к классу А1, КГ	166	78,26	69,84	56,33	52,74	45,85	39,78	66,69	58,83	48,16	43,46	39,29	33,57	58,32	48,16	42,26	35,07	
14	Сталь мелкосортная, КГ	166	4,28	4,28	2,72	2,72	2,72	2,72	4,28	4,28	2,72	2,72	2,72	2,72	4,28	4,28	2,72	2,72	
15	Металлоизделия промышленного назначения, кг	166	31,02	27,95	23,50	22,02	19,46	16,51	26,66	23,79	20,44	18,70	17,12	14,29	22,72	19,03	17,23	14,50	
16	Бетон марки 300, м ³	113	0,88	0,84	0,80	0,76	0,72	0,68	0,88	0,84	0,80	0,76	0,72	0,68	0,88	0,84	0,80	0,76	
17	Портландцемент марки 400, т	168	0,25	0,23	0,22	0,21	0,20	0,19	0,25	0,23	0,22	0,21	0,20	0,19	0,25	0,23	0,22	0,21	

Инв. № подл. Подпись и дата. Взам. инв. №

1.141-1.66 000 РМ

Лист
4

КОД

КОД И МАРКА ИЗДЕЛИЯ, КОЛИЧЕСТВО НА МАРКУ

НОМЕР СТРОКИ	НАИМЕНОВАНИЕ МАТЕРИАЛА И ЕДИНИЦЫ ИЗМЕРЕНИЯ	КОД		КОД И МАРКА ИЗДЕЛИЯ, КОЛИЧЕСТВО НА МАРКУ																
		МАТЕРИАЛА	ЕД ИЗМ	ПК 51.12-48р/т	ПК 48.12-48р/т	ПК 53.12-38р/т	ПК 60.12-38р/т	ПК 57.12-38р/т	ПК 54.12-38р/т	ПК 51.12-38р/т	ПК 48.12-38р/т	ПК 63.10-88р/т	ПК 60.10-88р/т	ПК 57.10-88р/т	К 54.10-88р/т	ПК 51.10-88р/т	ПК 48.10-88р/т	ПК 63.10-68р/т	ПК 60.10-68р/т	
1	ИЗДЕЛИЯ АРМАТУРНЫЕ																			
2	АРМАТУРА СТЕРЖНЕВАЯ КЛАССА А I ГОСТ 5781-87																			
3	φ 10 КГ	166		2,72	2,72			2,72	2,72	2,72	2,72	2,72	2,72	2,72	2,72	2,72	2,72	2,72	2,72	2,72
4	φ 12 КГ	166				4,28	4,28													
5	φ 14 КГ	166																		
6	АРМАТУРА ПРОВОЛОЧНАЯ КЛАССА Вр I ГОСТ 6777 80																			
7	φ 3 КГ	166		3,56	3,43	4,44	4,09	3,89	3,76	3,56	3,43	3,02	2,91	2,74	2,63	2,46	4,03	3,02	2,51	
8	φ 4 КГ	166		2,44	2,44	2,44	2,44	2,44	2,44	2,44	2,44	4,84	4,84	4,84	5,56	5,56	2,36	5,56	5,56	
9	φ 5 КГ	166										1,20	1,20	1,20						
10	АРМАТУРА ПРОВОЛОЧНАЯ КЛАССА Вр II ГОСТ 7348-81																			
11	φ 5 КГ	166		7,02	5,92	0,67	8,28	8,01	6,64	6,24	5,92	18,43	15,64	14,24	14,62	9,36	7,40	15,52	12,88	
12	ОБЩИЙ РАСХОД СТАЛИ КГ	166		15,74	14,54	24,83	19,09	17,06	15,56	14,96	14,51	30,21	27,31	25,74	22,53	20,10	16,51	26,82	24,07	
13	ОБЩИЙ РАСХОД СТАЛИ, ПРИВЕДЕННЫЙ К КЛАССу А I, КГ	166		31,20	27,93	44,27	37,06	34,45	30,42	29,94	27,93	67,64	59,67	55,50	47,29	40,71	32,83	58,78	50,23	
14	СТАЛЬ МЕЛКОСОРТНАЯ, КГ	166		2,72	2,72	4,28	4,28	2,72	2,72	2,72	2,72	2,72	2,72	2,72	2,72	2,72	2,72	2,72	2,72	
15	МЕТАЛЛОИЗДЕЛИЯ ПРОМЫШЛЕННОГО НАЗНАЧ, КГ	166		13,02	11,79	17,55	14,84	14,34	12,84	12,24	14,79	27,49	24,59	23,02	19,81	17,38	13,79	24,10	21,35	
16	БЕТОН МАРКИ 300, М ³	113		0,72	0,68	0,88	0,84	0,80	0,76	0,72	0,68	0,73	0,69	0,66	0,63	0,59	0,56	0,73	0,69	
17	ПОРТЛАНДЕМЕНТ МАРКИ 400, Т	168		0,20	0,19	0,25	0,23	0,22	0,21	0,20	0,19	0,20	0,19	0,18	0,18	0,16	0,16	0,20	0,19	

1.141-1.66 000 PM

Лист
5

НОМЕР СТРОКИ	НАИМЕНОВАНИЕ МАТЕРИАЛА И ЕДИНИЦЫ ИЗМЕРЕНИЯ	КОД		КОД И МАРКА ИЗДЕЛИЯ, КОЛИЧЕСТВО НА МАРКУ																
		МАТЕРИАЛА	ЕД ИЗМ.	ПК 57.10-6ВрПТ	ПК 54.10-6ВрПТ	ПК 51.10-6ВрПТ	ПК 48.10-6ВрПТ	ПК 63.10-4ВрПТ	ПК 60.10-4ВрПТ	ПК 57.10-4ВрПТ	ПК 54.10-4ВрПТ	ПК 51.10-4ВрПТ	ПК 48.10-4ВрПТ	ПК 63.10-3ВрПТ	ПК 60.10-3ВрПТ	ПК 57.10-3ВрПТ	ПК 54.10-3ВрПТ	ПК 51.10-3ВрПТ	ПК 48.10-3ВрПТ	
1	ИЗДЕЛИЯ АРМАТУРНЫЕ																			
2	АРМАТУРА СТЕРЖНЕВАЯ КЛАССА А-І ГОСТ 5781-82																			
3	∅10 КГ	166		2,72	2,72	2,72	2,72	2,72	2,72	2,72	2,72	2,72	2,72	2,72	2,72	2,72	2,72	2,72	2,72	2,72
4	∅12 КГ	166																		
5	∅14 КГ	166																		
6	АРМАТУРА ПРОВОЛОЧНАЯ КЛАССА ВрІ ГОСТ 6727-80																			
7	∅3 КГ	166		2,74	2,63	2,46	4,03	3,58	3,47	3,67	3,29	3,12	3,01	3,90	3,57	3,40	3,29	3,12	3,01	
8	∅4 КГ	166		5,56	5,56	5,56	2,96	3,00	3,00	2,36	2,36	2,36	2,36	2,36	2,36	2,36	2,36	2,36	2,36	2,36
9	∅5 КГ	166																		
10	АРМАТУРА ПРОВОЛОЧНАЯ КЛАССА ВрІІ ГОСТ 7348-81																			
11	∅5 КГ	166		10,68	8,30	7,80	5,92	10,67	9,20	8,04	6,64	5,48	5,18	8,73	7,36	7,12	5,84	4,68	4,44	
12	ОБЩИЙ РАСХОД СТАЛИ КГ	166		21,70	19,21	18,54	15,03	19,97	18,39	16,74	15,04	13,66	13,27	17,74	16,04	15,60	14,18	12,88	12,53	
13	ОБЩИЙ РАСХОД СТАЛИ, ПРИБАВЕННЫЙ К КЛ. АІ, КГ	166		44,82	38,00	36,35	28,69	42,27	37,99	33,93	29,61	26,06	25,14	36,36	32,04	31,13	27,30	23,83	23,04	
14	СТАЛЬ МЕЛКОСОРТНАЯ, КГ	166		2,72	2,72	2,72	2,72	2,72	2,72	2,72	2,72	2,72	2,72	2,72	2,72	2,72	2,72	2,72	2,72	2,72
15	МЕТАЛЛОИЗДЕЛИЯ ПРОМЫШЛЕННОГО НАЗНАЧ., КГ	166		18,98	16,49	15,82	12,31	17,25	15,67	13,99	12,29	10,94	10,55	14,99	13,23	12,88	11,46	10,16	9,76	
16	БЕТОН МАРКИ 300, М ³	113		0,66	0,63	0,59	0,56	0,73	0,69	0,66	0,63	0,59	0,56	0,73	0,69	0,66	0,63	0,59	0,56	
17	ПОРТЛАНДЦЕМЕНТ МАРКИ 400, Т	168		0,18	0,18	0,16	0,16	0,20	0,19	0,18	0,18	0,16	0,16	0,20	0,19	0,18	0,18	0,16	0,16	

ИНВ. № ПОДА
ПОДПИСЬ И ДАТА
ВЗМ. ИНВ. №

НОМЕР СТРОКИ	НАИМЕНОВАНИЕ МАТЕРИАЛА И ЕДИНИЦЫ ИЗМЕРЕНИЯ	Код		Код и марка изделия, количество на марку.															
		МАТЕРИАЛА	ЕД. ИЗМ	ПК 63.18-88р IIТ-а	ПК 60.18-88р IIТ-а	ПК 57.18-88р IIТ-а	ПК 54.18-88р IIТ-а	ПК 51.18-88р IIТ-а	ПК 48.18-88р IIТ-а	ПК 63.18-68р IIТ-а	ПК 60.18-68р IIТ-а	ПК 57.18-68р IIТ-а	ПК 54.18-68р IIТ-а	ПК 51.18-68р IIТ-а	ПК 48.18-68р IIТ-а	ПК 63.18-48р IIТ-а	ПК 60.18-48р IIТ-а	ПК 57.18-48р IIТ-а	ПК 54.18-48р IIТ-а
1	ИЗДЕЛИЯ АРМАТУРНЫЕ																		
2	АРМАТУРА СТЕРЖНЕВАЯ КЛАССА А-Э ГОСТ 5781-82																		
3	φ 10 КГ	166																	
4	φ 12 КГ	166		4,28	4,28	4,28	4,28	4,28		4,28	4,28	4,28	4,28	4,28		4,28	4,28	4,28	
5	φ 14 КГ	166	6,68							6,68						6,68			
6	АРМАТУРА ПРОВОЛОЧНАЯ КЛАССА В _р -I ГОСТ 16727-80																		
7	φ 3 КГ	166	5,18	4,99	4,70	4,51	4,22	6,55	5,18	4,99	4,70	4,51	4,22	4,03	6,02	5,83	5,80	5,61	
8	φ 4 КГ	166	7,78	7,78	7,78	8,86	8,86	4,06	8,86	8,86	8,86	8,86	8,06	6,16	5,02	5,02	4,06	4,06	
9	φ 5 КГ	166	1,80	1,80	1,80														
10	АРМАТУРА ПРОВОЛОЧНАЯ КЛАССА В _р -II ГОСТ 17348-81																		
11	φ 5 КГ	166	31,04	26,68	23,44	19,09	14,82	13,32	25,22	21,16	16,91	14,94	12,48	9,62	18,43	16,56	13,35	11,62	
12	Общий расход стали, КГ	166	52,48	45,53	41,70	36,74	32,18	28,21	46,94	39,29	34,75	32,59	29,04	24,09	36,15	31,69	27,49	25,57	
13	Общий расход стали, приведенный к кл. А-Э, КГ	166	115,29	100,40	90,06	77,38	65,00	57,18	97,83	82,13	70,09	65,76	57,28	46,19	74,51	66,60	56,15	51,04	
14	Сталь мелкосортовая, КГ	166	6,68	4,28	4,28	4,28	4,28	4,28	6,68	4,28	4,28	4,28	4,28	4,28	6,68	4,28	4,28	4,28	
15	Металлоизделия промышленного назначения, кг	166	45,80	41,25	37,42	32,46	27,90	23,93	39,26	35,01	30,47	28,31	24,76	19,81	29,47	27,41	23,71	21,23	
16	Бетон марки М300, м ³	113	1,36	1,30	1,23	1,17	1,11	1,04	1,36	1,30	1,23	1,17	1,11	1,04	1,36	1,30	1,23	1,17	
17	Портландцемент марки 400, т	168	0,38	0,36	0,34	0,33	0,31	0,29	0,38	0,36	0,34	0,33	0,31	0,29	0,38	0,36	0,34	0,33	

НОМЕР СТРОКИ	НАИМЕНОВАНИЕ МАТЕРИАЛА И ЕДИНИЦЫ ИЗМЕРЕНИЯ	КОД		КОД И МАРКА ИЗДЕЛИЯ, КОЛИЧЕСТВО НА МАРКУ.															
		МАТЕРИАЛА	ЕД ИЗМ	ПК 51 18-48рп1т-а	ПК 48.15-48рп1т-а	ПК 63.18-38рп1т-а	ПК 60.18-38рп1т-а	ПК 57.18-38рп1т-а	ПК 54.18-38рп1т-а	ПК 51.18-38рп1т-а	ПК 48.18-38рп1т-а	ПК 63.15-88рп1т-а	ПК 60.15-88рп1т-а	ПК 57.15-88рп1т-а	ПК 54.15-88рп1т-а	ПК 51.15-88рп1т-а	ПК 48.15-88рп1т-а	ПК 63.15-68рп1т-а	ПК 60.15-68рп1т-а
1	ИЗДЕЛИЯ АРМАТУРНЫЕ																		
2	АРМАТУРА СТЕРЖНЕВАЯ КЛАССА А-1, ГОСТ 5781-82																		
3	φ 10 КГ		166																
4	φ 12 КГ		166	4,28	4,28		4,28	4,28	4,28	4,28	4,28	4,28	4,28	4,28	4,28	4,28	4,28	4,28	4,28
5	φ 14 КГ		166			6,68													
6	АРМАТУРА ПРОВОЛОЧНАЯ КЛАССА Вр-I, ГОСТ 6727-80																		
7	φ 3 КГ		166	5,10	4,91	6,28	6,09	5,58	5,39	4,88	4,69	4,10	3,95	3,72	3,57	3,34	5,29	4,10	3,95
8	φ 4 КГ		166	4,06	4,06	4,06	4,06	4,06	4,06	4,06	4,06	5,90	5,90	5,90	6,80	6,80	2,80	6,80	6,80
9	φ 5 КГ		166									1,50	1,50	1,50					
10	АРМАТУРА ПРОВОЛОЧНАЯ КЛАССА Вр-II ГОСТ 7348-81																		
11	φ 5 КГ		166	3,36	8,80	14,55	11,96	10,68	9,96	7,80	6,66	26,19	23,00	19,58	15,77	12,48	14,84	24,34	17,48
12	ОБЩИЙ РАСХОД СТАЛИ	КГ	166	22,80	22,43	34,57	26,39	24,60	23,69	24,02	19,69	41,97	38,63	34,98	30,42	26,90	24,21	36,52	32,51
13	ОБЩИЙ РАСХОД СТАЛИ ПРИВЕДЕННЫЙ К КЛАССу А1, КГ		166	43,95	42,33	62,62	52,69	48,35	46,06	39,28	35,79	94,51	85,36	75,45	63,68	54,12	49,32	80,05	69,02
14	СТАЛЬ МЕЛКОСОРТНАЯ	КГ	166	4,28	4,28	6,68	4,28	4,28	4,28	4,28	4,28	4,28	4,28	4,28	4,28	4,28	4,28	4,28	4,28
15	МЕТАЛЛОИЗДАНИЯ ПРОМЫШЛЕННОГО НАЗНАЧЕНИЯ, КГ		166	18,52	17,85	24,89	22,11	20,32	19,41	16,74	15,41	37,69	34,35	30,70	26,14	22,62	19,93	32,24	28,24
16	БЕТОН МАРКИ 300,	м ³	113	1,11	1,04	1,36	1,30	1,23	1,17	1,11	1,04	1,19	1,14	1,08	1,03	0,97	0,92	1,19	1,14
17	ПОРТЛАНДЦЕМЕНТ МАРКИ 400,	Т	168	0,31	0,29	0,38	0,36	0,34	0,33	0,31	0,29	0,33	0,32	0,30	0,29	0,27	0,26	0,33	0,32

НОМЕР СТРОКИ	НАИМЕНОВАНИЕ МАТЕРИАЛА И ЕДИНИЦЫ ИЗМЕРЕНИЯ	КОД		КОД И МАРКА ИЗДЕЛИЯ, КОЛИЧЕСТВО НА МАРКУ															
		МАТЕРИАЛА	ЕД. ИЗМ.	ПК 57,15-68рпг-а	ПК 54,15-68рпг-а	ПК 51,15-68рпг-а	ПК 48,15-68рпг-а	ПК 63,15-48рпг-а	ПК 60,15-48рпг-а	ПК 57,15-48рпг-а	ПК 54,15-48рпг-а	ПК 51,15-48рпг-а	ПК 48,15-48рпг-а	ПК 63,15-38рпг-а	ПК 60,15-38рпг-а	ПК 57,15-38рпг-а	ПК 54,15-38рпг-а	ПК 51,15-38рпг-а	ПК 48,15-38рпг-а
1	ИЗДЕЛИЯ АРМАТУРНЫЕ																		
2	АРМАТУРА СТЕРЖНЕВАЯ КЛАССА А-I ГОСТ 5781-82																		
3	φ 10 КГ		166																
4	φ 12 КГ		166	4,28	4,28	4,28	4,28	4,28	4,28	4,28	4,28	4,28	4,28	4,28	4,28	4,28	4,28	4,28	4,28
5	φ 14 КГ		166																
6	АРМАТУРА ПРОВОЛОЧНАЯ КЛАССА ВрI ГОСТ 6727-80																		
7	φ 3 КГ		166	3,72	3,57	3,34	4,87	4,80	4,65	4,60	4,45	4,22	3,85	4,98	4,83	4,60	4,23	4,00	3,85
8	φ 4 КГ		166	6,80	6,80	6,00	2,80	3,60	3,60	2,80	2,80	2,80	2,80	2,80	2,80	2,80	2,80	2,80	2,80
9	φ 5 КГ		166																
10	АРМАТУРА ПРОВОЛОЧНАЯ КЛАССА ВрII ГОСТ 7348-81																		
11	φ 5 КГ		166	15,13	11,62	10,44	8,44	16,49	12,08	11,57	3,13	8,58	7,40	12,61	10,42	9,79	7,47	7,02	6,66
12	ОБЩИЙ РАСХОД СТАЛИ, КГ		166	29,93	26,27	23,76	20,09	29,47	25,41	23,25	20,66	19,88	18,33	24,67	22,03	21,47	18,78	18,10	17,59
13	ОБЩИЙ РАСХОД СТАЛИ, ПРИВЕДЕННЫЙ К КЛАССу, КГ		166	62,10	52,06	46,40	38,35	62,80	52,47	47,58	40,50	38,62	34,77	51,03	43,84	42,57	35,53	33,91	32,70
14	СТАЛЬ МЕЛКОСОРТНАЯ, КГ		166	4,28	4,28	4,28	4,28	4,28	4,28	4,28	4,28	4,28	4,28	4,28	4,28	4,28	4,28	4,28	4,28
15	МЕТАЛЛОИЗДЕЛИЯ ПРОМЫШЛЕННОГО НАЗНАЧЕНИЯ		166	25,65	21,99	19,48	15,84	24,89	21,43	18,97	16,38	15,60	14,05	20,39	17,75	17,49	14,50	13,82	13,31
16	БЕТОН МАРКИ 300, М ³		113	1,08	1,03	0,97	0,92	1,19	1,14	1,08	1,03	0,97	0,92	1,19	1,14	1,08	1,03	0,97	0,92
17	ПОРТЛАНДЕМЕНТ МАРКИ 400, Т.		168	0,30	0,29	0,27	0,26	0,33	0,32	0,30	0,29	0,27	0,26	0,33	0,32	0,30	0,29	0,27	0,26

1.141-1.66 000 РМ

Лист

9

НОМЕР СТРОКИ	НАИМЕНОВАНИЕ МАТЕРИАЛА И ЕДИНИЦЫ ИЗМЕРЕНИЯ	КОД		КОД И МАРКА ИЗДЕЛИЯ, КОЛИЧЕСТВО НА МАРКУ.																
		МАТЕРИАЛА	ЕД ИЗМ.	ПК 63.12-8ВрIIТ-а	ПК 60.12-8ВрIIТ-а	ПК 57.12-8ВрIIТ-а	ПК 54.12-8ВрIIТ-а	ПК 51.12-8ВрIIТ-а	ПК 48.12-8ВрIIТ-а	ПК 63.12-6ВрIIТ-а	ПК 60.12-6ВрIIТ-а	ПК 57.12-6ВрIIТ-а	ПК 54.12-6ВрIIТ-а	ПК 51.12-6ВрIIТ-а	ПК 48.12-6ВрIIТ-а	ПК 63.12-4ВрIIТ-а	ПК 60.12-4ВрIIТ-а	ПК 57.12-4ВрIIТ-а	ПК 54.12-4ВрIIТ-а	
1	ИЗДЕЛИЯ АРМАТУРНЫЕ																			
2	АРМАТУРА СТЕРЖНЕВАЯ КЛАССА А-I ГОСТ 5781-82																			
3	φ 10 КГ	166				2,72	2,72	2,72	2,72				2,72	2,72	2,72	2,72			2,72	2,72
4	φ 12 КГ	166	4,28	4,28						4,28	4,28					4,28	4,28			
5	φ 14 КГ	166																		
6	АРМАТУРА ПРОВОЛОЧНАЯ КЛАССА ВрI ГОСТ 6727-80																			
7	φ 3 КГ	166	3,56	3,43	3,23	3,10	2,90	4,45	3,56	3,43	3,23	3,10	2,90	4,45	4,12	3,99	4,11	3,76		
8	φ 4 КГ	166	4,92	4,92	4,92	5,64	5,64	2,44	5,64	5,64	5,64	5,64	5,64	2,44	3,08	3,08	2,44	2,44		
9	φ 5 КГ	166	1,20	1,20	1,20															
10	АРМАТУРА ПРОВОЛОЧНАЯ КЛАССА ВрII ГОСТ 7348-81																			
11	φ 5 КГ	166	21,34	18,40	14,24	13,28	10,92	9,62	17,46	14,72	11,57	9,96	8,58	7,40	15,52	11,96	10,68	8,30		
12	ОБЩИЙ РАСХОД СТАЛИ КГ	166	35,30	32,23	26,31	24,74	22,18	19,23	30,94	28,07	23,16	21,42	19,84	17,01	27,00	23,31	19,95	17,22		
13	ОБЩИЙ РАСХОД СТАЛИ, ПРИВЕДЕННЫЙ К КЛАССу АТ, КГ	166	78,26	69,84	56,33	52,74	45,85	39,78	66,69	58,83	48,16	43,46	39,29	33,57	58,32	48,16	42,26	35,07		
14	СТАЛЬ МЕЛКОСОРТНАЯ, КГ	166	4,28	4,28	2,72	2,72	2,72	2,72	4,28	4,28	2,72	2,72	2,72	2,72	4,28	4,28	2,72	2,72		
15	МЕТАЛЛОИЗДЕЛИЯ ПРОМЫШЛЕННОГО НАЗНАЧЕН. КГ	166	31,02	27,95	23,59	22,02	19,46	16,51	26,66	23,79	20,44	18,70	17,12	14,29	22,72	19,03	17,23	14,50		
16	БЕТОН МАРКИ 300, М ³	113	0,90	0,86	0,82	0,78	0,73	0,69	0,90	0,86	0,82	0,78	0,73	0,69	0,90	0,86	0,82	0,78		
17	ПОРТАНДЦЕМЕНТ МАРКИ 400, Т	168	0,25	0,24	0,23	0,22	0,20	0,19	0,25	0,24	0,23	0,22	0,20	0,19	0,25	0,24	0,23	0,22		

НОМЕР СТОКИ	НАИМЕНОВАНИЕ МАТЕРИАЛА И ЕДИНИЦЫ ИЗМЕРЕНИЯ	КОД		КОД И МАРКА ИЗДЕЛИЯ, КОЛИЧЕСТВО НА МАРКУ																
		МАТЕРИАЛА	ЕД ИЗМ	ПК 51.12-4 ВрIIТ-а	ПК 48.12-4 ВрIIТ-а	ПК 63 12-3 ВрIIТ-а	ПК 60 12-3 ВрIIТ-а	ПК 57.12-3 ВрIIТ-а	ПК 54 12-3 ВрIIТ-а	ПК 51.12-3 ВрIIТ-а	ПК 48 12-3 ВрIIТ-а	ПК 63 10-8 ВрIIТ-а	ПК 60.10-8 ВрIIТ-а	ПК 57.10-8 ВрIIТ-а	ПК 54 10-3 ВрIIТ-а	ПК 51.10-8 ВрIIТ-а	ПК 48 10-8 ВрIIТ-а	ПК 63 10-6 ВрIIТ-а	ПК 60 10-6 ВрIIТ-а	
1	ИЗДЕЛИЯ АРМАТУРНЫЕ																			
2	АРМАТУРА СТЕРЖНЕВАЯ КЛАССА А-3 ГОСТ 5781 82																			
3	φ10	КГ	166	2,72	2,72			2,72	2,72	2,72	2,72	2,72	2,72	2,72	2,72	2,72	2,72	2,72	2,72	2,72
4	φ12	КГ	166			4,28	4,28													
5	φ14	КГ	166																	
6	АРМАТУРА ПРОВОЛОЧНАЯ КЛАССА ВрII ГОСТ 6727-80																			
7	φ3	КГ	166	3,56	3,43	4,44	4,09	3,89	3,76	3,56	3,43	3,02	2,91	2,74	2,63	2,46	4,03	3,02	2,91	2,91
8	φ4	КГ	166	2,44	2,44	2,44	2,44	2,44	2,44	2,44	2,44	4,84	4,84	4,84	5,56	5,56	2,36	5,56	5,56	5,56
9	φ5	КГ	166									1,20	1,20	1,20						
10	АРМАТУРА ПРОВОЛОЧНАЯ КЛАССА ВрII ГОСТ 7348 81																			
11	φ5	КГ	166	7,02	5,92	10,67	8,28	8,01	6,64	6,24	5,92	16,43	15,64	14,24	11,62	9,36	7,40	15,52	12,88	12,88
12	ОБЩИЙ РАСХОД СТАЛИ	КГ	166	15,74	14,54	21,83	19,09	17,06	15,56	14,96	14,49	30,21	29,31	25,74	22,53	20,10	16,51	26,82	24,07	24,07
13	ОБЩИЙ РАСХОД СТАЛИ ПРИВЕДЕННЫЙ К КЛАССу А1, КГ		166	31,20	27,93	44,25	37,06	34,45	30,42	29,01	27,93	67,54	59,67	55,50	47,29	40,71	32,83	58,78	50,23	50,23
14	СТАЛЬ МЕЛКОСОРТНАЯ,	КГ	166	2,72	2,72	4,28	4,28	2,72	2,72	2,72	2,72	2,72	2,72	2,72	2,72	2,72	2,72	2,72	2,72	2,72
15	МЕТАЛЛОИЗДЕЛИЯ ПРОМЫШЛЕННОГО НАЗНАЧЕНИЯ, КГ		166	13,02	11,79	17,55	14,81	14,34	12,84	12,24	11,77	27,49	24,59	23,02	19,81	17,38	13,79	24,10	21,35	21,35
16	БЕТОН МАРКИ 300,	м ³	113	0,73	0,69	0,90	0,86	0,82	0,78	0,73	0,69	0,74	0,71	0,67	0,64	0,64	0,57	0,74	0,71	0,71
17	ПОРТАНДЦЕМЕНТ МАРКИ 400,	Т	168	0,20	0,19	0,25	0,24	0,23	0,22	0,20	0,19	0,21	0,20	0,19	0,18	0,17	0,16	0,21	0,20	0,20

НОМЕР СТРОКИ	НАИМЕНОВАНИЕ МАТЕРИАЛА И ЕДИНИЦЫ ИЗМЕРЕНИЯ	КОД		КОД И МАРКА ИЗДЕЛИЯ, КОЛИЧЕСТВО НА МАРКУ																	
		МАТЕРИАЛА	ЕД ИЗМ.	ПК 57.10-6ВрIIТ-а	ПК 54.10-6ВрIIТ-а	ПК 51.10-6ВрIIТ-а	ПК 48.10-6ВрIIТ-а	ПК 63.10-4ВрIIТ-а	ПК 60.10-4ВрIIТ-а	ПК 57.10-4ВрIIТ-а	ПК 54.10-4ВрIIТ-а	ПК 51.10-4ВрIIТ-а	ПК 48.10-4ВрIIТ-а	ПК 63.10-3ВрIIТ-а	ПК 60.10-3ВрIIТ-а	ПК 57.10-3ВрIIТ-а	ПК 54.10-3ВрIIТ-а	ПК 51.10-3ВрIIТ-а	ПК 48.10-3ВрIIТ-а		
1	ИЗДЕЛИЯ АРМАТУРНЫЕ																				
2	АРМАТУРА СТЕРЖНЕВАЯ КЛАССА А-1 ГОСТ 5781-82																				
3	φ10 кг		166	2,72	2,72	2,72	2,72	2,72	2,72	2,72	2,72	2,72	2,72	2,72	2,72	2,72	2,72	2,72	2,72	2,72	
4	φ12 кг		166																		
5	φ14 кг		166																		
6	АРМАТУРА ПРОВОЛОЧНАЯ КЛАССА Вр II ГОСТ 6727-80																				
7	φ3 кг		166	2,74	2,63	2,46	4,03	3,58	3,47	3,62	3,29	3,12	3,01	3,90	3,57	3,40	3,28	3,12	3,01	3,01	
8	φ4 кг		166	5,56	5,56	5,56	2,36	3,00	3,00	2,36	2,36	2,36	2,36	2,36	2,36	2,36	2,36	2,36	2,36	2,36	
9	φ5 кг		166																		
10	АРМАТУРА ПРОВОЛОЧНАЯ КЛАССА Вр II ГОСТ 7340-81																				
11	φ5 кг		166	10,68	8,30	7,80	5,92	10,67	9,20	8,01	6,64	5,46	5,18	8,73	7,36	7,12	5,81	4,68	4,44	4,44	
12	ОБЩИЙ РАСХОД СТАЛИ		166	21,70	19,21	18,54	15,03	19,97	18,39	16,11	15,01	13,66	13,27	17,71	16,01	15,60	14,18	12,88	12,53	12,53	
13	ОБЩИЙ РАСХОД СТАЛИ, ПРИВЕДЕННЫЙ К КЛАССу А-1, кг		166	44,82	38,00	36,35	28,69	42,27	37,99	33,93	29,64	26,06	25,11	36,36	32,04	31,43	27,30	23,88	23,04	23,04	
14	СТАЛЬ МЕЛКОСОРТНАЯ, кг		166	2,72	2,72	2,72	2,72	2,72	2,72	2,72	2,72	2,72	2,72	2,72	2,72	2,72	2,72	2,72	2,72	2,72	
15	МЕТАЛЛОИЗДЕЛИЯ ПРОМЫШЛЕННОГО НАЗНАЧЕНИЯ, кг		166	18,98	16,49	15,82	12,31	17,25	15,67	13,99	12,29	10,94	10,55	14,99	13,29	12,88	11,46	10,16	9,76	9,76	
16	БЕТОН МАРКИ 300, м ³		113	0,67	0,64	0,61	0,57	0,74	0,71	0,67	0,64	0,61	0,57	0,74	0,71	0,67	0,64	0,61	0,57	0,57	
17	ПОРТЛАНДЦЕМЕНТ МАРКИ 400, т		168	0,19	0,18	0,17	0,16	0,21	0,20	0,19	0,18	0,17	0,16	0,21	0,20	0,19	0,18	0,17	0,17	0,16	0,16

ИНВ. № ПЛАНДА ПОДПИСЬ И ДАТА ВЗАИМ. ИНВ. №