

ТИПОВЫЕ КОНСТРУКЦИИ, ИЗДЕЛИЯ И УЗЛЫ ЗДАНИЙ И СООРУЖЕНИЙ

СЕРИЯ 1.117.1—21

# ПАНЕЛИ НАРУЖНЫХ ЦОКОЛЬНЫХ СТЕН

ЖЕЛЕЗОБЕТОННЫЕ ТРЕХСЛОЙНЫЕ С ЭФФЕКТИВНЫМ УТЕПЛИТЕЛЕМ И ГИБКИМИ СВЯЗЯМИ ОДНОРЯДНОЙ РАЗРЕЗКИ ДЛЯ КРУПНОПАНЕЛЬНЫХ ЖИЛЫХ ЗДАНИЙ С МАЛЫМ ШАГОМ ПОПЕРЕЧНЫХ СТЕН И ВЫСОТОЙ ТЕХНИЧЕСКОГО ЭТАЖА 2,5 м

ВЫПУСК 2

ПАНЕЛИ ТОЛЩИНОЙ 350 мм

АРМАТУРНЫЕ И ЗАКЛАДНЫЕ ИЗДЕЛИЯ

РАБОЧИЕ ЧЕРТЕЖИ

ТИПОВЫЕ КОНСТРУКЦИИ, ИЗДЕЛИЯ И УЗЛЫ ЗДАНИЙ И СООРУЖЕНИЙ

СЕРИЯ 1.117.1-21

# ПАНЕЛИ НАРУЖНЫХ ЦОКОЛЬНЫХ СТЕН

ЖЕЛЕЗОБЕТОННЫЕ ТРЕХСЛОЙНЫЕ С ЭФФЕКТИВНЫМ УТЕПЛИТЕЛЕМ И ГИБКИМИ СВЯЗЯМИ ОДНОРЯДНОЙ РАЗРЕЗКИ ДЛЯ КРУПНОПАНЕЛЬНЫХ ЖИЛЫХ ЗДАНИЙ С МАЛЫМ ШАГОМ ПОПЕРЕЧНЫХ СТЕН И ВЫСОТОЙ ТЕХНИЧЕСКОГО ЭТАЖА 2,5 м

ВЫПУСК 2

ПАНЕЛИ ТОЛЩИНОЙ 350 мм  
АРМАТУРНЫЕ И ЗАКЛАДНЫЕ ИЗДЕЛИЯ  
РАБОЧИЕ ЧЕРТЕЖИ

РАЗРАБОТАНЫ ЛЕНЗНИИЭП

ГЛ. ИНЖЕНЕР  
ИНСТИТУТА



Е.Б. НИКИФОРОВ

ГЛ. КОНСТРУКТОР  
ИНСТИТУТА



Р.А. ПОПОВ

ГЛ. КОНСТРУКТОР  
А П М - 1



М.Н. СМОЛИЧ

ГЛ. ИНЖЕНЕР  
ПРОЕКТА



Е.П. ГУРОВ

УТВЕРЖДЕНЫ И ВВЕДЕНЫ  
В ДЕЙСТВИЕ

с 30.01.86

ГОСТРАЖДАНСТРОЕМ  
ПРИКАЗ № 23

ОТ 20.01.86

Обозначение	Наименование	Стр.
1.117.1-21.2 0.0.00 Т0	Техническое описание	3
1.117.1-21.2 1.0.00	Каркас пространственный	
	КПВ, КПН (КПВ1, КПВ2, КПВ4... КПВ7, КПН 14, КПН 15)	4
1.117.1-21.2 1.0.00 СБ	Каркас пространственный	
	КПВ, КПН (КПВ1, КПВ2, КПВ4... КПВ7, КПН 14, КПН 15). Сборочный чертеж	6
1.117.1-21.2 2.0.00	Каркас пространственный КПВ	
	(КПВ8, КПВ9, КПВ 12... КПВ 16)	7
1.117.1-21.2 2.0.00 СБ	Каркас пространственный КПВ	
	(КПВ8, КПВ9, КПВ 12... КПВ 16). Сборочный чертеж	9
1.117.1-21.2 3.0.00	Каркас пространственный КПН	
	(КПН1, КПН2, КПН6... КПН 13, КПН 16... КПН 18)	10
1.117.1-21.2 3.0.00 СБ	Каркас пространственный	
	КПН (КПН1, КПН2, КПН6... КПН 13, КПН 16... КПН 18) Сборочный чертеж	12

Обозначение	Наименование	Стр.
1.117.1-21.2 0.1.00	Сетка арматурная С,	
	Стержень гнутый СГ (СГ... С26, СГ-1, СГ-2)	15
1.117.1-21.2 0.1.00 СБ	Сетка арматурная С,	
	Стержень гнутый СГ (СГ... С26, СГ-1, СГ-2) Сборочный чертеж	16
1.117.1-21.2 1.1.00	Каркас плоский К (К1... К13)	18
1.117.1-21.2 1.1.00 СБ	Каркас плоский К (К1... К13)	
	Сборочный чертеж	19
1.117.1-21.2 1.2.00	Изделие закладное (П1, АН2)	19
1.117.1-21.2 1.3.00	Изделие закладное АН1,	
	АН1, МН1, МН1	20

ИЗМ. № 4  
Подп. и дата

				1.117.1-21.2 0.0.00		
Нач. отд.	Гуров	[Подпись]	[Подпись]	[Подпись]	[Подпись]	[Подпись]
Н.контр.	Канцья					
ГЦП	Гуров					
Рук. гр.	Канцья					
Содержание				Страниц	Лист	Листов
				Р		
				ЛенЗНИИЭП		

1. Армирование панелей выполняется пространственными арматурными каркасами, собираемыми из плоских сеток, каркасов и отдельных арматурных стержней. Сварка каркасов должна выполняться с применением контактной точечной сварки. Дуговая сварка не допускается.

2. Петлевые выпуски типа Мн, Ан должны быть временно закреплены на пространственном каркасе вязальной проволокой, в дальнейшем в форме они фиксируются в проектное положение согласно опалубочным узлам.

3. Арматурные сетки разработаны с учетом их машинного изготовления. Изготовление сеток должно отвечать требованиям ГОСТ 10922-75, ГОСТ 14098-68.

4. Приварку анкеров в закладных изделиях выполнять в соответствии с требованиями:

- при соединениях „в тавр“ - под слоем флюса
- при нахлесточных соединениях - дуговой сваркой электродами Э 42 А.

5. Все виды сварочных работ должны отвечать требованиям СН 393-78.

6. Арматурные изделия выполняются из стали классов Вр-I по ГОСТ 6727-80 и А-III по ГОСТ 5781-82 (марка стали 25Г2С по ГОСТ 380-71\*).

7. Материал связей (П1, Ан2) - арматура классов А-I (марка стали В Ст.3 сп 2) и Ас-II (марка стали 10ГТ) по ГОСТ 5781-82 и ГОСТ 380-71\*.

8. Прокат для закладных изделий МН1 и МН1А выполнен из стали марки В Ст.3 сп 5 по ГОСТ 380-71\*.

				1.117.1 - 21.2 0.0.00 ТД			
Нач.вм.	Гуров			Техническое описание	Стальная	Лист	Листов
Н.контр.	Ильина				Р		1
Гип	Гуров						
Рук.гр.	Канцня						
Ст.инж.	Галь						
				ЛенЗНИИЭП			

Формат	ШТАРП	Пос.	Обозначение	Наименование	Количество на исполнение: 1.117.1-21.2 1.0.00-										Примечание	
					01	02	03	04	05	06	07					
				<u>Документация</u>												
А3			1.117.1-21.2 1.0.00 СБ	Сборочный чертеж												
А3			1.117.1-21.2 0.0.00 ТО	Техническое описание												
				<u>Сборочные единицы</u>												
				<u>Каркас плоский</u>												
А3	1		1.117.1-21.2 1.1.00	К1	3	4	4	4	2	3	2	3				
А3	2		-03	К4			2									
			-04	К5	2											
			-05	К6		2										
			-06	К7			2									
			-07	К8				2								
			-08	К9					2							
				<u>Издвлия закладное</u>												
А3	3		1.117.1-21.2 1.3.00-02	Мна1	2	2	2	2	2	2						
А4	4		1.117.1-21.2 1.2.00	П1	3	3	3	2	2	2						

			1.117.1-21.2 1.0.00			
Нач. отд.	Гуров	<i>Гуров</i>	Каркас пространственный КПВ. КПН (кпв 1, кпв 2, кпв 4 ... кпв 7 кпн 14, кпн 15)	Стадия	Лист	Листов
Н. контр.	Ильина	<i>Ильина</i>		Р	1	2
Т.П.	Гуров	<i>Гуров</i>				
Рук. гр.	Кянина	<i>Кянина</i>				
Инжен.	Сяльков	<i>Сяльков</i>				
			ЛенЗНИИЭП			

Формат	Зона	Поз.	Обозначение	Наименование	Количество на исполнении: 1.117.1-21.2 1.0.00-										Проч. Часть	
					—	01	02	03	04	05	06	07				
				<u>детали</u>												
				ФБАТ ГОСТ 5781-82												
БЧ	5		1.117.1-21.2 1.0.01	в= 1340							4					0,30 кг
БЧ	6		1.117.1-21.2 1.1.05	в= 2010	4											0,45 кг
			1.117.1-21.2 1.1.08	в= 2610		4										0,58 кг
			1.117.1-21.2 1.1.10	в= 3170				4								0,70 кг
			1.117.1-21.2 1.1.01	в= 700					4							0,16 кг
			1.117.1-21.2 1.1.03	в= 1480						4						0,33 кг
			1.117.1-21.2 1.0.02	в= 1570								4				0,35 кг
			1.117.1-21.2 1.1.07	в= 2570			4									0,57 кг
			1.117.1-21.2 1.0.03	в= 1080							4					0,24 кг
БЧ	7		1.117.1-21.2 1.0.04	в= 1890								4				0,42 кг
БЧ	8		1.117.1-21.2 1.1.09	в= 2480							1	2				0,55 кг
				<u>Изделие закладное</u>												
А3	9		1.117.1-21.2 1.3.00-01	АН1	4	4	4	4	2	4						
А3	10		1.117.1-21.2 1.3.00	АН1	2	2	2	2	2	2						
А4	11		1.117.1-21.2 1.2.00-01	АН2	12	12	12	12	6	9						

ИВАН ПОДЛ. ПОДП. И ДАМА ВЗАМ. ИВАН

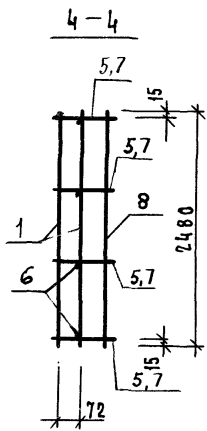
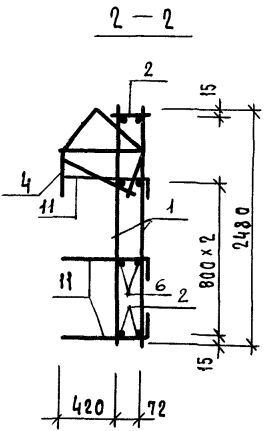
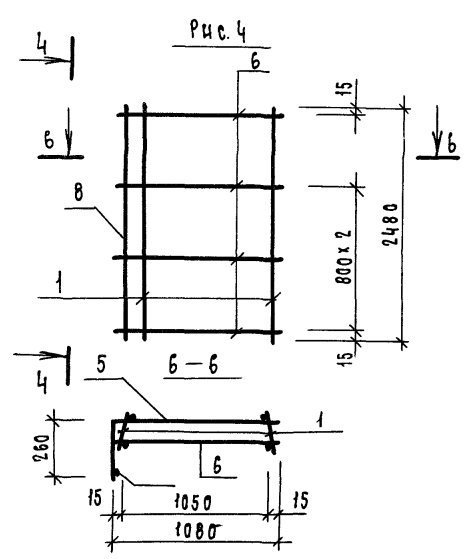
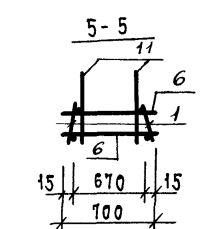
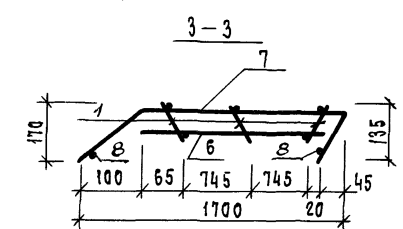
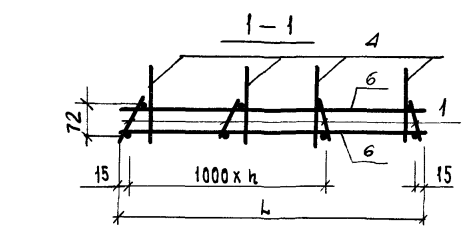
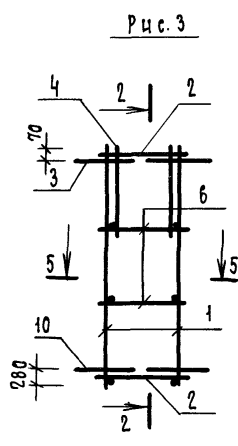
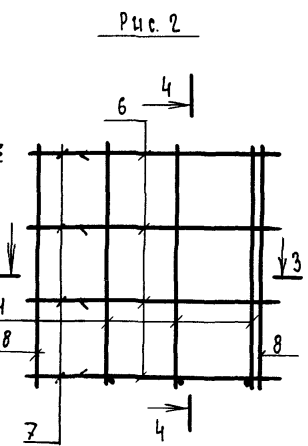
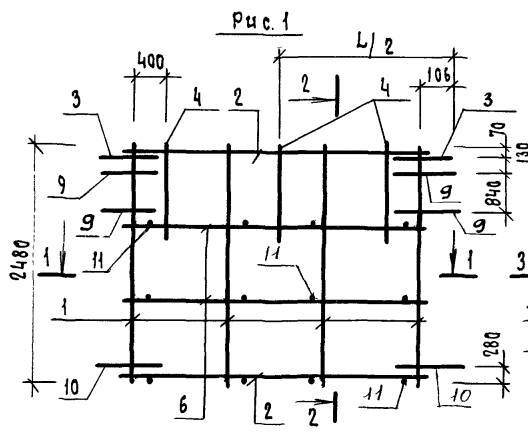

Обозначение	Марка	Рис.	Размеры, мм		п	Масса, кг
			L			
1.117.1-21.2 1.000	кпв 1	1	2010		1	23,49
-01	кпв 2	1	2610		2	26,24
-02	кпв 4	1	2570		2	26,16
-03	кпв 5	1	3170		2	27,24
-04	кпв 6	3	700		-	15,78
-05	кпв 7	1	1480		1	22,51
-06	кпн 14	4	1080		-	4,91
-07	кпн 15	2	1700		-	7,48

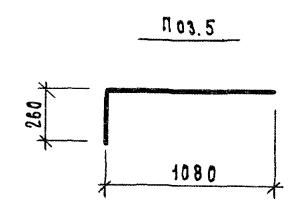
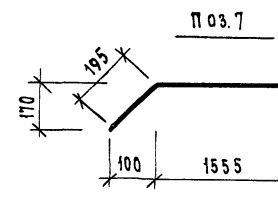

				1.117.1-21.2 1.000 СБ		
Каркас пространственный				Станция	Масса	Масштаб
кпв, кпн.				Р	СМ. ТАБА.	
(кпв 1, кпв 2, кпв 4... кпв 7, кпн 14, кпн 15).						
Нач. отд.	гуров			лист		
Н. контр.	Ильина			листов 1		
тип	гуров					
рук. гр.	Канина					
инженер	Сальков			ЛенЗНИИЭП		

И.В.И. ПОДЛ.	ПОДП. И ДАТА	ВЗАМ. ЦИВ.И
--------------	--------------	-------------

Формат	Знак	Поз.	Обозначение	Наименование	Кол. на исполн. 1.117.1-21.2 2.0.00							Примечание	
					—	01	02	03	04	05	06		
				<u>Документация</u>									
А3			1.117.1-21.2 2.0.00СБ	Сборочный чертёж									
А3			1.117.1-21.2 0.0.00ТО	Техническое описание									
				<u>Сборочные единицы</u>									
				Каркас									
А3	1		1.117.1-21.2 1.1.00	К1	4	4	4	4	4	4	4		
А3	2		-01	К2	1	1	1	1	1	1	1		
А3	3		-05	К6	1								

Нач. отд.	Гурова	<i>[Signature]</i>
Н. контр.	Ильина	<i>[Signature]</i>
Гип	Гуров	<i>[Signature]</i>
Рук. гр.	Канина	<i>[Signature]</i>
Инженер	Сальков	<i>[Signature]</i>

1.117.1-21.2 2.0.00		
Каркас пространственный кпв (кпв 8; кпв 9; кпв 12...кпв 16)		
Стадия	Лист	Листов
Р	1	3
ЛенЗНИИЭП		



ИНВ.Н ПОДА.	ПОАП. И ДАТА	ВЗАМ. ИНВ.Н

ФОРМАТ	ЗОНА	ПОЗ.	ОБОЗНАЧЕНИЕ	НАИМЕНОВАНИЕ	КОЛ. НА ИСПОЛН. 1.117.1-21.2 2.0.00-							ПРИМЕЧАНИЕ	
					—	01	02	03	04	05	06		
			1.117.1-21.2 1.1.00-03	К4			1	1					
			-06	К7					1	1			
			-11	К12							1		
			-12	К13		1							
А3		4	-09	К10	2	2	2	2	2	2			
			-10	К11							2		
				Изделие закладное									
А3		5	1.117.1-21.2 1.3.00-02	МН1	2	2	2	2	2	2	2		
А4		6	1.117.1-21.2 1.2.00	П1	2	2	2	2	2	2	2		

1.117.1-21.2 2.0.00

ФОРМАТ	ЗОНА	ПОС.	Обозначение	Наименование	Количество на исполнении: 1.117.1-21.2 2.0.00-										ПРИМЕЧАНИЕ	
					—	01	02	03	04	05	06					
				<u>Детали</u>												
				Ф6А1; ГОСТ 5781-82												
Б4	7	1.117.1-21.2 1.1.08	ℓ= 2610	4												0,58кг
		1.117.1-21.2 1.1.11	ℓ= 3210		4											0,71кг
		1.117.1-21.2 2.0.01	ℓ= 2570			4	4									0,57кг
		1.117.1-21.2 1.1.10	ℓ= 3170					4	4							0,70кг
		1.117.1-21.2 1.1.04	ℓ= 1940								4					0,43кг
Б4	8	1.117.1-21.2 2.0.02	ℓ= 450	8												0,10кг
		1.117.1-21.2 2.0.03	ℓ= 750		8											0,17кг
		1.117.1-21.2 2.0.04	ℓ= 410			4	4				8					0,09кг
		1.117.1-21.2 1.1.01	ℓ= 700					4	4							0,16кг
Б4	9	1.117.1-21.2 2.0.05	ℓ= 760					4	4							0,17кг
		1.117.1-21.2 2.0.02	ℓ= 450			4	4									0,10кг
Б4	11		Проволока φ4 Вр 1													
		1.117.1-21.2 1.1.14	ГОСТ 6727-80 ℓ= 80	14	14	14	14	14	14	14	14					0,01кг
А3	12	1.117.1-21.2 1.3.00-01	Ан а 1	4	4	4	4	4	4	4						
А3	13	1.117.1-21.2 1.3.00	Ан 1	2	2	2	2	2	2	2						
А4	14	1.117.1-21.2 1.2.00-01	Ан 2	15	15	15	15	15	15	15						

О.Я.М. И.Ч.Е.В.

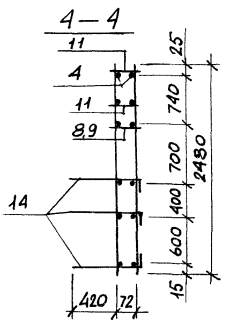
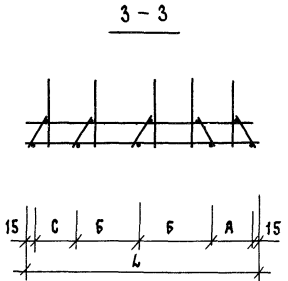
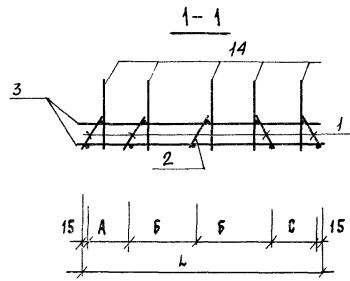
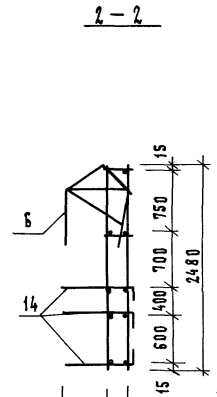
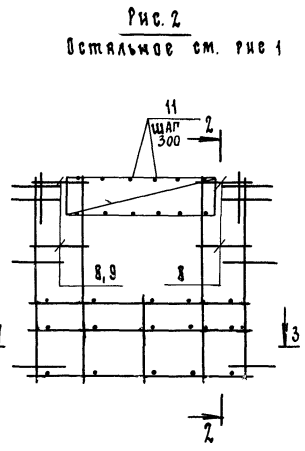
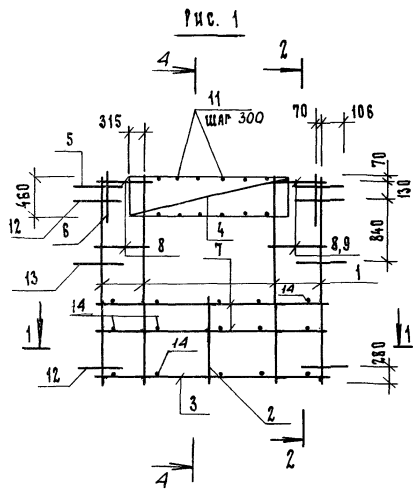

Обозначение	Марка	Рис.	Размеры, мм				Масса, кг
			L	A	Б	С	
1.117.1-21.2 2.0.00	КПВ 8	1	2510	420	870	420	34,09
-01	КПВ 9	1	3210	720	870	720	35,45
-02	КПВ 12	1	2570	380	870	420	33,99
-03	КПВ 13	2	2570	380	870	420	33,99
-04	КПВ 14	1	3170	670	870	730	35,35
-05	КПВ 15	2	3170	670	870	730	35,35
-06	КПВ 16	1	1940	385	570	385	31,21

1.117.1-21.2 2.0.00 СБ			Стандия	Масса	Масштаб
Нач. отд.	Гуров	Каркас пространственный КПВ (КПВ 8, КПВ 9, КПВ 12... КПВ 16) Сборочный чертёж	Р	Ем. табл.	
Н.контр.	Ильина				
Гип	Гуров		Лист	Листов 1	
Рук. пр.	Калина				
Инженер	Сальков	ЛенЗНИИЭП			

Формат	Зона	Поз.	Обозначение	Наименование	Количество на исполнение: 1.117.1-21.2 30.00-															Примечание	
					-	01	02	03	04	05	06	07	08	09	10	11					
				<u>Документация</u>																	
A3			1.117.1-21.2 3.0.00 СБ	Сборочный чертеж																	
A3			1.117.1-21.2 0.0.00ТО	Техническое описание																	
				<u>Сборочные единицы</u>																	
A3	1		1.117.1-21.2 0.1.00-07	Сетка С6	1																
			-08	С7		1															
			-17	С16			1	1													
			-19	С18					1												
			-20	С18А						1											
			-22	С20							1										
			-23	С20А								1									
			-26	С23									1	1							
			-29	С26											1	1					
A3	2		-10	Сетка С9	2		1	1													
			-11	С10		2															
			-12	С11											1	1					
			-21	С19					1	1											
			-24	С21							1	1									
			-28	С25											1	1					

Изд. отд.	Гуров	<i>Гуров</i>	1.117.1-21.2 3.0.00			
И.компр.	Ильина	<i>Ильина</i>	Каркас пространственный кпн (кпн1, кпн2, кпн6... кпн13) кпн16 ... кпн18	Стандия	Лист	Листов
тип	Гуров	<i>Гуров</i>		Р	1	2
Рук. гр.	Каминия	<i>Каминия</i>		ЛенЗНИИЭП		
Исполнитель	Сальков	<i>Сальков</i>				

1.117.1-21.2 3.0.00 СБ  
 1.117.1-21.2 0.0.00ТО  
 1.117.1-21.2 0.1.00-07  
 1.117.1-21.2 0.1.00-08  
 1.117.1-21.2 0.1.00-17  
 1.117.1-21.2 0.1.00-19  
 1.117.1-21.2 0.1.00-20  
 1.117.1-21.2 0.1.00-22  
 1.117.1-21.2 0.1.00-23  
 1.117.1-21.2 0.1.00-26  
 1.117.1-21.2 0.1.00-29  
 1.117.1-21.2 0.1.00-10  
 1.117.1-21.2 0.1.00-11  
 1.117.1-21.2 0.1.00-12  
 1.117.1-21.2 0.1.00-21  
 1.117.1-21.2 0.1.00-24  
 1.117.1-21.2 0.1.00-28

Формат Зона пос.	Обозначение	Наименование	Количество на исполнение: 1.117.1-21.2 3.0.00-																При чань
			-	01	02	03	04	05	06	07	08	09	10	11					
		<u>Сборочные единицы</u>																	
A3	3	1.117.1-21.2 01.00-09	Сетка С 8	1	1	1	1	1	1	1	1								
		-27	С24										1	1	1	1			
A3	4	-15	Сетка С14	4	4	4	4	4	4	4	4	4	4	4	4	4			
A3	5	-10	Сетка С9					1	1										
		-16	С15										1	1	1	1			
		-18	С17			1	1												
		-25	С22									1	1						

Имя, № подл., полн. и дата всяж. инв. №

Рис. 1

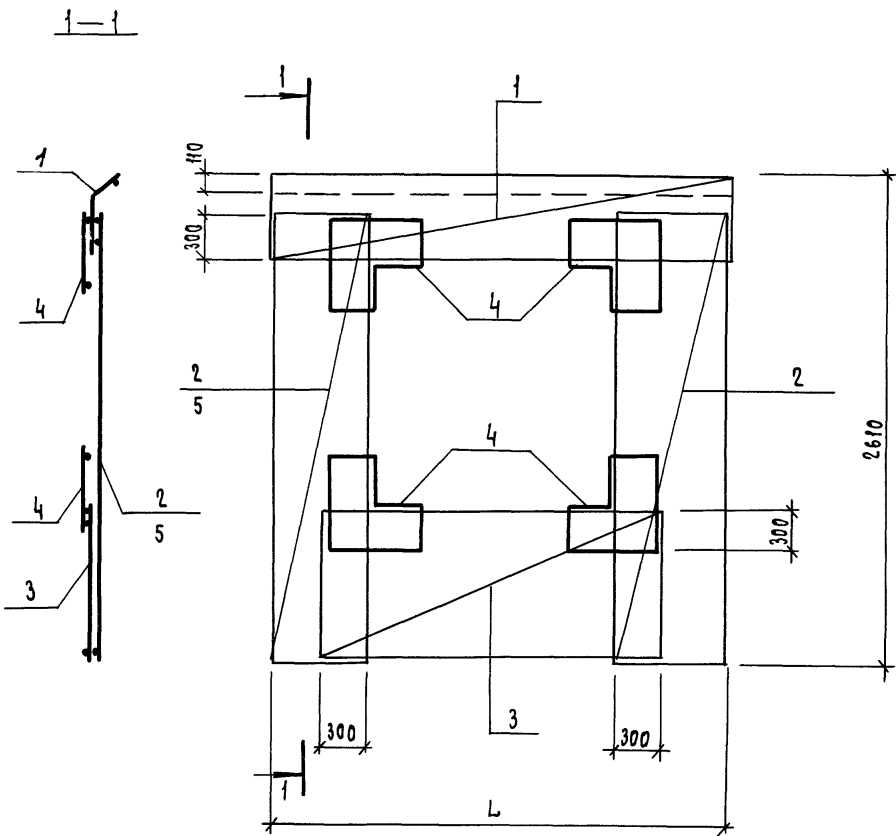

Обозначение	Марка	Рис.	L	Масса, кг
1.117.1-21.2 3.0.00 -	КПН 1	1	2970	8,97
-01	КПН 2	1	3570	10,29
-02	КПН 6	1	2740	8,49
-03	КПН 7	1	2740	8,49
-04	КПН 9	1	3825	9,89
-05	КПН 10	1	3825	9,89
-06	КПН 11	1	3825	11,25
-07	КПН 12	1	3825	11,25
-08	КПН 13	1	2370	8,13
-09	КПН 16	1	2370	8,13
-10	КПН 17	1	2470	8,33
-11	КПН 18	1	2470	8,33

1.117.1-21.2 3.0.00СБ			
		Каркас пространственный КПН (КПН1, КПН2, КПН6... КПН13 КПН16... КПН18) Сборочный чертеж	Складная Р
			Масса см. табл.
			Масштаб Листов 1
Исполн.	САЛЬКОВ	Сальков	
Провер.			
Инженер	САЛЬКОВ	Сальков	
			ЛенЗНИИЭП

ФОРМАТ	ЗОНА	ПОЗ.	ОБОЗНАЧЕНИЕ	НАИМЕНОВАНИЕ	КОЛ.
				1.117.1-21.2 0.1.00-04,-05	с4; 6
				<u>Детали</u>	
				Ф3ВрI ГОСТ 6727-80	
Б4	1	1.117.1-21.2 0.1.01		В=2630	39 0,13 кг
Б4	2	1.117.1-21.2 0.1.05		В=3920	14 0,20 кг
				1.117.1-21.2 0.1.00-06	с5
				<u>Детали</u>	
				Ф3ВрI ГОСТ 6727-80	
Б4	1	1.117.1-21.2 0.1.01		В=2630	14 0,13 кг
Б4	2	1.117.1-21.2 0.1.06		В=1 0	14 0,07 кг
				1.117.1-21.2 0.1.00-07	с6
				<u>Детали</u>	
				Ф3ВрI ГОСТ 6727-80	
Б4	1	1.117.1-21.2 0.1.07		В=730	30 0,04 кг
Б4	2	1.117.1-21.2 0.1.03		В=2960	8 0,15 кг
				1.117.1-21.2 0.1.00-08	с7
				<u>Детали</u>	
				Ф3ВрI ГОСТ 6727-80	
Б4	1	1.117.1-21.2 0.1.07		В=730	36 0,04 кг
Б4	2	1.117.1-21.2 0.1.08		В=3560	8 0,18 кг
				1.117.1-21.2 0.1.00-09	с8
				<u>Детали</u>	
				Ф3ВрI ГОСТ 6727-80	
Б4	1	1.117.1-21.2 0.1.09		В=1070	21 0,05 кг
Б4	2	1.117.1-21.2 0.1.10		В=2050	6 0,10 кг

ИЗВ. Н. ПОДЛ. И ДАТА. ВЗАМ. ИЗВ. Н.

1.117.1-21.2 0.1.00

Лист

2

ФОРМАТ	ЗОНА	ПОЗ.	Обозначение	Наименование	Кол.	Примечание
				<u>Документация</u>		
А3			1.117.1-21.2 01.00 СБ	Сборочный чертеш		
А3			1.117.1-21.2 00.00ТО	Техническое описание		
			<u>Переменные данные</u>	<u>для исполнений:</u>		
				<u>1.117.1-21.2 01.00</u>		<u>с1</u>
				<u>Детали</u>		
				Ф38рI ГОСТ 6727-80		
Б4	1		1.117.1-21.2 01.01	φ=2630	24	0,13 кг
Б4	2		1.117.1-21.2 01.02	φ=2360	14	0,12 кг
				<u>1.117.1-21.2 01.00-01</u>		<u>с2</u>
				<u>Детали</u>		
				Ф38рI ГОСТ 6727-80		
Б4	1		1.117.1-21.2 01.01	φ=2630	30	0,13 кг
Б4	2		1.117.1-21.2 01.03	φ=2960	14	0,15 кг
				<u>1.117.1-21.2 01.00-02, 03</u>		<u>с3, с3А</u>
				<u>Детали</u>		
				Ф38рI ГОСТ 6727-80		
Б4	1		1.117.1-21.2 01.01	φ=2630	33	0,13 кг
Б4	2		1.117.1-21.2 01.04	φ=3320	14	0,17 кг

ИЗВ. И ПОДЛ. ПОДП. И ДАТА ВЗАМ. ИЗВН

Изд. отд. ГУРОВ *[подпись]*  
 Я. контр. ИЛЬИНА *[подпись]*  
 ГИП ГУРОВ *[подпись]*  
 Рук. гр. КЯНИНА *[подпись]*  
 Инженер СЯЛКОВ *[подпись]*

1.117.1-21.2 01.00  
 сетка арматурная с,  
 стержень гнутый СГ  
 (с1... с26, ст-1, ст-2)

станция	лист	листов
Р	1	6

ЛенЗНИИЭП



ФОРМАТ	ЗНАК	ПОЗ.	ОБОЗНАЧЕНИЕ	НАИМЕНОВАНИЕ	КОЛ.	ПРИМЕЧАНИЕ
				1.117.1-21.2 0.1.00-15		С14
				<u>Детали</u>		
				φ38p I ГОСТ 6727-80		
Б4	1	1.117.1-21.2 0.1.17		В: 640	14	0,03 кг
Б4	2	1.117.1-21.2 0.1.18		В: 340	12	0,02 кг
				1.117.1-21.2 0.1.00-16		С15
				<u>Детали</u>		
				φ38p I ГОСТ 6727-80		
Б4	1	1.117.1-21.2 0.1.11		В: 2270	8	0,12 кг
Б4	2	1.117.1-21.2 0.1.19		В: 810	12	0,04 кг
				1.117.1-21.2 0.1.00-17		С16
				<u>Детали</u>		
				φ38p I ГОСТ 6727-80		
Б4	1	1.117.1-21.2 0.1.07		В: 730	28	0,04 кг
Б4	2	1.117.1-21.2 0.1.20		В: 2740	8	0,14 кг
				1.117.1-21.2 0.1.00-18		С17
				<u>Детали</u>		
				φ38p I ГОСТ 6727-80		
Б4	1	1.117.1-21.2 0.1.11		В: 2270	6	0,12 кг
Б4	2	1.117.1-21.2 0.1.21		В: 550	12	0,03 кг
				1.117.1-21.2 0.1.00-19, 20		С18; С18с
				<u>Детали</u>		
				φ38p I ГОСТ 6727-80		
Б4	1	1.117.1-21.2 0.1.07		В: 730	33	0,04 кг
Б4	2	1.117.1-21.2 0.1.04		В: 3320	8	0,17 кг
				1.117.1-21.2 0.1.00		АНСТ 4

ИНВ. И ПОДЛ. ПОДП. И ДАТА ВЗАМ. ИНВ. И

ФОРМАТ	ЗНАЧ	Поз.	Обозначение	Наименование	Кол.	Примечание
				<u>1.117.1-21.2 01.00-10</u>		<u>С 9</u>
				<u>Детали</u>		
				<u>φ 38p I ГОСТ 6727-80</u>		
Б4	1	1.117.1-21.2 01.11		ℓ=2270	8	0,12 кг
Б4	2	1.117.1-21.2 01.12		ℓ=770	12	0,04 кг
				<u>1.117.1-21.2 01.00-11</u>		<u>С 10</u>
				<u>Детали</u>		
				<u>φ 38p I ГОСТ 6727-80</u>		
Б4	1	1.117.1-21.2 01.11		ℓ=2270	11	0,12 кг
Б4	2	1.117.1-21.2 01.09		ℓ=1070	12	0,05 кг
				<u>1.117.1-21.2 01.00-12</u>		<u>С 11</u>
				<u>Детали</u>		
				<u>φ 38p I ГОСТ 6727-80</u>		
Б4	1	1.117.1-21.2 01.11		ℓ=2270	9	0,12 кг
Б4	2	1.117.1-21.2 01.13		ℓ=830	12	0,04 кг
				<u>1.117.1-21.2 01.00-13</u>		<u>С 12</u>
				<u>Детали</u>		
				<u>φ 38p I ГОСТ 6727-80</u>		
Б4	1	1.117.1-21.2 01.09		ℓ=1070	15	0,05 кг
Б4	2	1.117.1-21.2 01.14		ℓ=1450	8	0,07 кг
				<u>1.117.1-21.2 01.00-14</u>		<u>С 13</u>
				<u>Детали</u>		
				<u>φ 38p I ГОСТ 6727-80</u>		
Б4	1	1.117.1-21.2 01.15		ℓ=310	19	0,07 кг
Б4	2	1.117.1-21.2 01.16		ℓ=1870	6	0,10 кг
1.117.1-21.2 01.00						Лист 3

ФОРМАТ	ЗОНА	ПОЗ.	Обозначение	Наименование	Кол.	Приме- чание	
				<u>1.117.1-21.2 0.1.00-27</u>		<u>С24</u>	
				<u>Детали</u>			
				<u>Ф3 Вр I ГОСТ 6727-80</u>			
Б4	1	1.117.1-21.2	0.1.25	В=1070	15	0,05 кг	
Б4	2	1.117.1-21.2	0.1.26	В=1440	6	0,07 кг	
				<u>1.117.1-21.2 0.1.00-28</u>		<u>С25</u>	
				<u>Детали</u>			
				<u>Ф3 Вр I ГОСТ 6727-80</u>			
Б4	1	1.117.1-21.2	0.1.11	В=2270	8	0,12 кг	
Б4	2	1.117.1-21.2	0.1.27	В=740	12	0,04 кг	
				<u>1.117.1-21.2 0.1.00-29</u>		<u>С26</u>	
				<u>Детали</u>			
				<u>Ф3 Вр I ГОСТ 6727-80</u>			
Б4	1	1.117.1-21.2	0.1.07	В=730	25	0,04 кг	
Б4	2	1.117.1-21.2	0.1.28	В=2450	8	0,13 кг	
				<u>1.117.1-21.2 0.1.00-30</u>		<u>СГ-1</u>	
				<u>Детали</u>			
А3	1			Ф10А III ГОСТ 5781-82 В=1800	1	1,1	
				<u>1.117.1-21.2 0.1.00-31</u>		<u>СГ-2</u>	
				<u>Детали</u>			
А3	1			Ф10А III ГОСТ 5781-82 В=1200		0,74	
			1.117.1-21.2 0.1.00				Итого 6

ВЗЯТ. ИНВ. Л

ИНВ. Л ПОДЛ. ПОДЛ. И ДАТА

ИМВ. К ПОДА. ПОДА. И ДАТА ВЗЛМ. ИМВ. К

Объем Зона Поз.	Обозначение	Наименование	Кол.	Примечание
		1.117.1-21.2 01.00-21		с 19
		<u>Детали</u>		
		φ 38p I ГОСТ 6727-80		
Б4	1	1.117.1-21.2 01.11	В-2270	12 0,12 кг
Б4	2	1.117.1-21.2 01.22	В-1140	12 0,06 кг
		1.117.1-21.2 01.00-22,-23		с 20, с 20а
		<u>Детали</u>		
		φ 38p I ГОСТ 6727-80		
Б4	1	1.117.1-21.2 01.07	В-730	40 0,04 кг
Б4	2	1.117.1-21.2 01.05	В-3920	8 0,20 кг
		1.117.1-21.2 01.00-24		с 21
		<u>Детали</u>		
		φ 38p I ГОСТ 6727-80		
Б4	1	1.117.1-21.2 01.11	В-2270	14 0,12 кг
Б4	2	1.117.1-21.2 01.23	В-1420	12 0,07 кг
		1.117.1-21.2 01.00-25		с 22
		<u>Детали</u>		
		φ 38p I ГОСТ 6727-80		
Б4	1	1.117.1-21.2 01.11	В-2270	11 0,12 кг
Б4	2	1.117.1-21.2 01.24	В-1080	12 0,06 кг
		1.117.1-21.2 01.00-26		с 23
		<u>Детали</u>		
		φ 38p I ГОСТ 6727-80		
Б4	1	1.117.1-21.2 01.07	В-730	24 0,04 кг
Б4	2	1.117.1-21.2 01.02	В-2360	8 0,12 кг
		1.117.1-21.2 01.00		лист 5

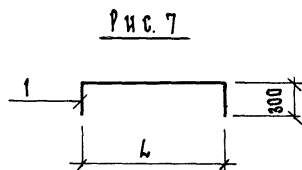
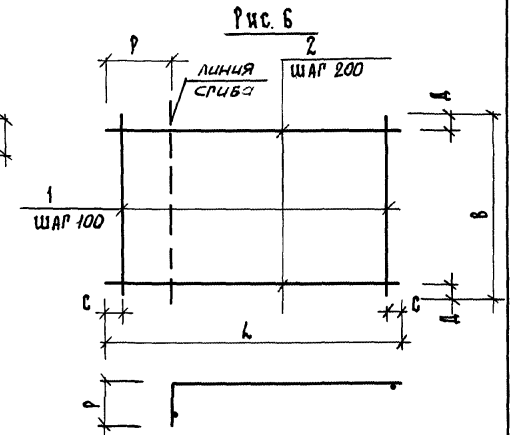
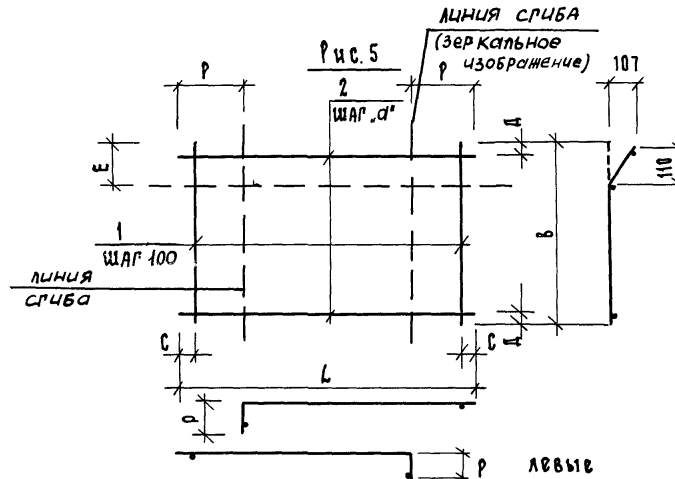
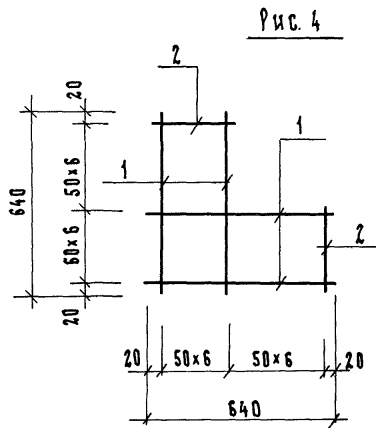
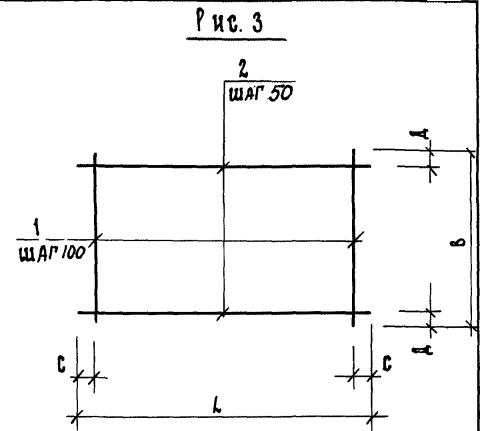
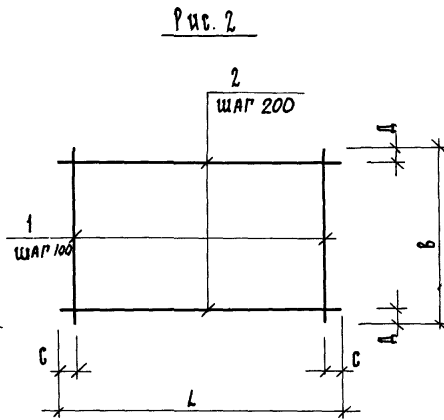
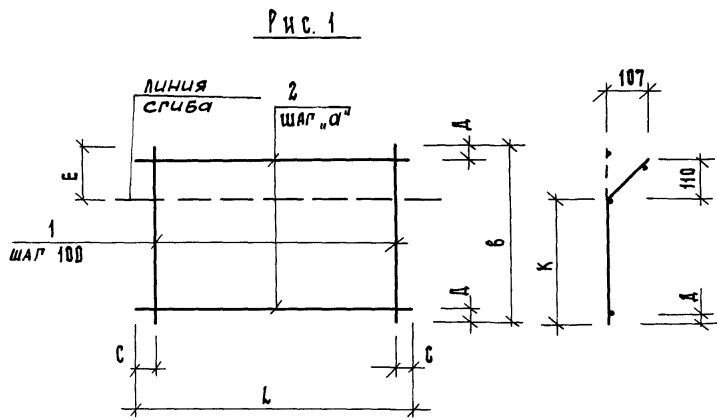

1.117.1-21.2 0.1.00 СБ

Сетка арматурная с  
стержень гнутый СТ  
(С 1 ... С 26, СТ-1, СТ-2)  
Сборочный чертеж

СТЯЖА ЖЕЛЕЗА		МАСШТАБ
?	СМ. ТАБЛ.	
Лист 1	Из листов 2	

Иш. отд.	Гуров	<i>[Signature]</i>
В.Контр.	Ильина	<i>[Signature]</i>
Р.ИП	Гуров	<i>[Signature]</i>
Рук. гр.	Кайина	<i>[Signature]</i>
Инженер	Сялков	<i>[Signature]</i>

ЛенЗНИИЭП

Обозначение	Марка	рис.	Размеры, мм								Масса, кг
			Л	В	С	Д	Е	а	р	к	
1,117.1-21.2 01.00	С1	1	2360	2630	30	15	155	200	—	2475	4,80
-01	С2	1	2360	2630	30	15	155	200	—	2475	6,00
-02	С3	5	3320	2630	60	15	—	200	180	—	6,67
-03	С3А	5	3320	2630	60	15	—	200	180	—	6,67
-04	С4	5	3920	2630	60	15	—	200	180	—	7,87
-05	С4А	5	3920	2630	60	15	—	200	180	—	7,87
-06	С5	6	4270	2630	50	15	—	—	180	—	2,80
-07	С6	1	2960	730	30	15	155	100	—	575	2,40
-08	С7	1	3560	730	30	15	155	100	—	575	2,76
-09	С8	2	2050	1070	25	35	—	—	—	—	1,65
-10	С9	2	770	2270	35	35	—	—	—	—	1,44
-11	С10	2	1070	2270	35	35	—	—	—	—	1,92
-12	С11	2	830	2270	15	35	—	—	—	—	1,56
-13	С12	2	1450	1070	25	35	—	—	—	—	1,31
-14	С13	3	1870	310	35	30	—	—	—	—	0,98
-15	С14	4	—	—	—	—	—	—	—	—	0,66
-16	С15	2	810	2270	55	35	—	—	—	—	1,44
-17	С16	1	2740	730	20	15	155	100	—	575	2,38
-18	С17	2	550	2270	35	35	—	—	—	—	2,16
-19	С18	5	3320	730	60	15	155	100	180	—	2,70
-20	С18А	5	3320	730	60	15	155	100	180	—	2,70
-21	С19	6	1140	2270	20	35	—	—	180	—	2,16

Обозначение	Марка	рис.	Размеры, мм								М. кг
			Л	В	С	Д	Е		р	к	
-22	С20	5	3920	730	60	15	155	100	180		3,20
-23	С20А	5	3920	730	60	15	155	100	180		3,20
-24	С21	6	1420	2270	60	35	—	—	180		2,52
-25	С22	2	1080	2270	40	35	—	—	—	—	2,04
-26	С23	1	2360	730	30	15	155	100	—	575	1,94
-27	С24	2	1440	1070	20	35	—	—	—	—	1,17
-28	С25	2	740	2270	20	35	—	—	—	—	1,44
-29	С26	1	2450	730	25	15	155	100	—	575	2,02
-30	СР-1	7	1200	—	—	—	—	—	—	—	1,10
-31	СР-2	7	600	—	—	—	—	—	—	—	0,74

ИНВ Л ПОДА. ПОДЛ. И ДАТА. 833АМ ИНВ. Л

1,117.1-21.2 01.00 С6

ИНВМ  
2

Формат Зона	Пос.	Обозначение	Наименование	Количество на исполнение: 1.117.1-21.2 1.1.00-												Примечание	
				-	01	02	03	04	05	06	07	08	09	10	11		12
			<u>Документация</u>														
A3		1.117.1-21.2 1.1.00СБ	Сборочный чертеж														
A3		1.117.1-21.2 0.0.00ТО	Техническое описание														
			<u>Детали</u>														
			Ф 6 А I; ГОСТ 5781-82;														
B4	1	1.117.1-21.2 1.1.01	В-700									2					0,16 кг
		1.117.1-21.2 1.1.02	В-1030	2													0,23 кг
		1.117.1-21.2 1.1.03	В-1480										2				0,33 кг
		1.117.1-21.2 1.1.04	В-1940												2		0,43 кг
		1.117.1-21.2 1.1.05	В-2010					2									0,45 кг
		1.117.1-21.2 1.1.06	В-2510			2											0,56 кг
		1.117.1-21.2 1.1.07	В-2570				2										0,57 кг
		1.117.1-21.2 1.1.08	В-2610						2								0,58 кг
		1.117.1-21.2 1.1.09	В-2480	2													0,55 кг
		1.117.1-21.2 1.1.10	В-3170									2					0,70 кг
		1.117.1-21.2 1.1.11	В-3210													2	0,71 кг
			Ф 10 А Ш; ГОСТ 5781-82														
		1.117.1-21.2 1.1.12	В-2370										2				1,46 кг
		1.117.1-21.2 1.1.13	В-1740											2			1,07 кг
B4	2		Ф 4 В Р I; ГОСТ 5727-80														
		1.117.1-21.2 1.1.14	В-80			13	13	10	13	16	4	8			10	16	0,007 кг
		1.117.1-21.2 1.1.15	В-100	13	6												0,009 кг
		1.117.1-21.2 1.1.16	В-480										17	13			0,04 кг

Нач. отд.	Руров	<i>Евгений</i>
Инж. контр.	Ильина	<i>Ирина</i>
Гл. инж.	Руров	<i>Евгений</i>
Рук. пр.	Ильина	<i>Ирина</i>
Инженер	Салыков	<i>Вадим</i>

1.117.1-21.2 1.1.00  
 Каркас плоский К  
 (К1 ... К13)

Стандия	Лист	Листов
Р		1

ЛенЗНИИЭП

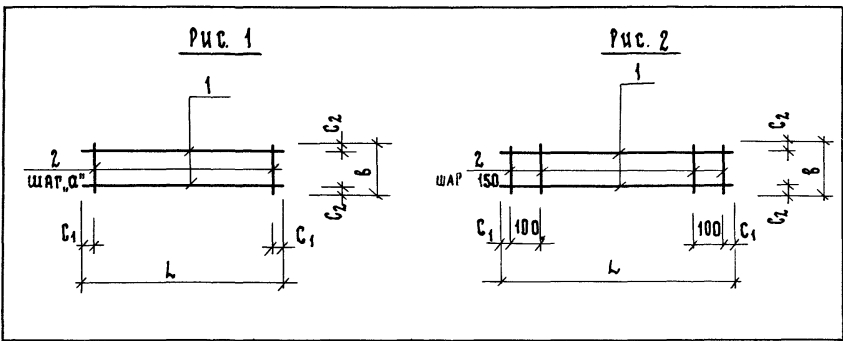

Обозначение	Марка	Рис.	Размеры, мм					Масса кг
			L	b	c <sub>1</sub>	c <sub>2</sub>	a	
1.117.1-21.2 1.1.00	K1	1	2480	100	40	10	200	1,22
-01	K2	1	1030	100	15	10	200	0,51
02	K3	1	2510	80	55	10	200	1,21
03	K4	1	2570	80	85	10	200	1,23
04	K5	1	2010	80	105	10	200	0,97
05	K6	1	2610	80	105	10	200	1,25
06	K7	1	3170	80	85	10	200	1,51
07	K8	1	700	80	50	10	200	0,35
08	K9	1	1480	80	40	10	200	0,72
09	K10	2	2370	460	35	20	-	3,60
10	K11	2	1740	460	20	20	-	2,66
11	K12	1	1940	80	70	10	200	0,93
12	K13	1	3210	80	105	10	200	1,93

ШИВ. Л. ПОДА. ПОДА. И ДАТА  
 ОБЛ. ИИИ. Л.

		1.117.1-21.2 1.1.00 СБ			
		Каркас плоский К (К1 ... К13) Сборочный чертеж			
		СТАДИЯ		МАССА	МАСШТАБ
		Р		СМ.	ТАБЛ.
		ЛИСТ		ЛИСТОВ	
		ЛенЗНИИЭП			

Исполн.	Гуров	<i>Гуров</i>
Нач. отд.	Ильина	<i>Ильина</i>
Гип	Гуров	<i>Гуров</i>
Рук. гр.	Качина	<i>Качина</i>
Инженер	Бальков	<i>Бальков</i>



Рис. 1



Рис. 2



а — а  
сварка дуговая  
фланцевыми  
швами

Обозначение	Марка	Рис.	Масса кг
1,117.1-21.2 1.2.00	П1	1	3,67
	-01 АН 2	2	0,15

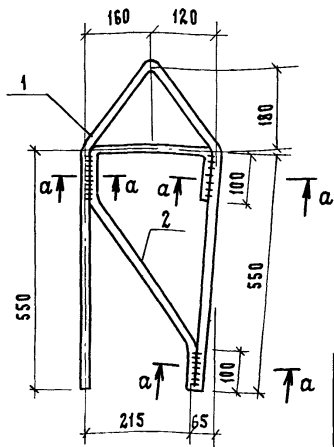
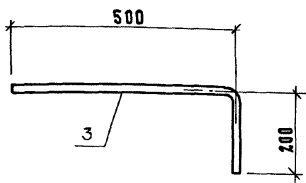
ФОРМАТ	ЗОНА	ПОС.	Обозначение	Наименование	Кол.	Приме- чание
				<u>Документация</u>		
Аб			1,117.1-21.2 0.0.00 ТО	Техническое описание 1,117.1-21.2 1.2.00		П1
				<u>Детали</u>		
Б4	1		1,117.1-21.2 1.2.01	φ 14А ГОСТ 5781-82 В=1600	1	1,92 кг
Б4	2		1,117.1-21.2 1.2.02	φ 16А ГОСТ 5781-82 В=1100	1	1,75 кг
				1,117.1-21.2 1.2.00-01		АН 2
				<u>Детали</u>		
Б4	1		1,117.1-21.2 1.2.03	6А ГОСТ 5781-82 В=700	1	0,15 кг

1,117.1-21.2 1.2.00

Изделие закладное  
(П1, АН 2)

СТАДИЯ	МАССА	МЯСШТАБ
Р	СМ. МЯСА.	
Лист	Листов 1	

ЛенЗНИИЭП

ИНВ. Ж. ПОДЛ. ПОДП. И ДАТА ВЗАМ. ИНВ. Ж.

Нач. отд.	Гуров	<i>Гуров</i>
Н.комстр.	Ильина	<i>Ильина</i>
Рук. пр.	Гуров	<i>Гуров</i>
	Канина	<i>Канина</i>
Инженер	Сальков	<i>Сальков</i>

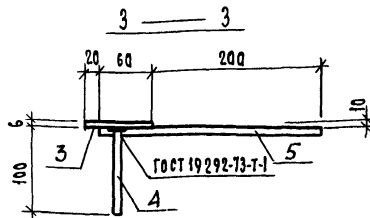
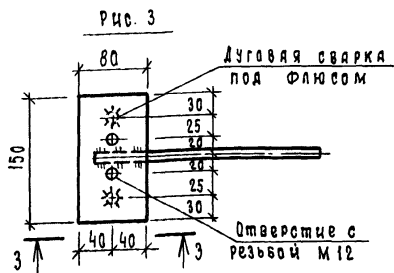
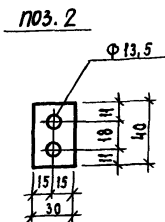
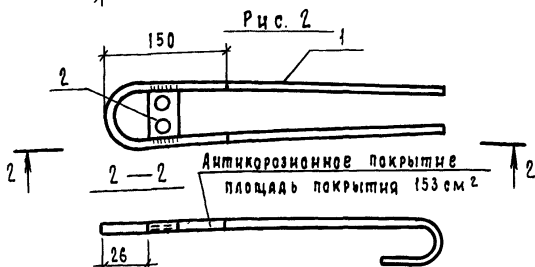
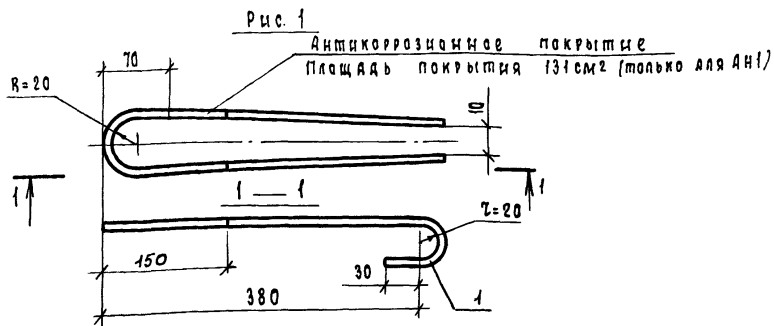

ФОРМАТ	ЗОНА	ПОЗ.	Обозначение	Наименование	кол.	Примечание
				Документация		
			1.117.1-21.2 0.0.0070	Техническое описание		
				переменные данные для исполнений:		
				1.117.1-21.2 1.3.00		АН1
				Детали		
			1.117.1-21.2 1.3.01	12 А I, ГОСТ 5781-82, $\epsilon=1030$	1	0,91
				1.117.1-21.2 1.3.00-01		АН1
				Детали		
			1.117.1-21.2 1.3.01	12 А I, ГОСТ 5781-82, $\epsilon=1030$	1	0,91
				1.117.1-21.2 1.3.00-02		МН1
				Детали		
			1.117.1-21.2 1.3.01	12 А I ГОСТ 5781-82, $\epsilon=1030$	1	0,91
			1.117.1-21.2 1.3.02	Полоса 30х6 ГОСТ 103-76 вст 3 кн 2 ГОСТ 380-71*		
				$\epsilon=40$	1	0,06
				1.117.1-21.2 1.3.00-03		МН1
				Детали		
			1.117.1-21.2 1.3.03	Полоса 80х6 ГОСТ 103-76 вст 3 кн 2 ГОСТ 380-71*		
				$\epsilon=150$	1	0,57
			1.117.1-21.2 1.3.04	10 А III, ГОСТ 5781-82, $\epsilon=100$	2	0,06
			1.117.1-21.2 1.3.05	$\epsilon=260$	1	0,16

Обозначение	Марка	Рис.	Масса, кг	1.117.1-21.2 1.3.00		
1.117.1-21.2 1.3.00	АН1	1	0,91			
-01	АН1	1	0,91	И.контр.	Гуров	
-02	МН1	2	0,97	И.контр.	Ильина	
				Г.кп.	Гуров	
				Р.к.г.р.	Каминя	
				Ст.инж.	Тихоменко	
				Изделие заводное		
				АН1, АН1, МН1, МН1		
		Стандарт	Масса	Масштаб		
		Р	См. табл.	—		
		Лист	Листов 1			
ЛенЗНИИЭП						