

ТИПОВЫЕ КОНСТРУКЦИИ, ИЗДЕЛИЯ И УЗЛЫ ЗДАНИЙ И СООРУЖЕНИЙ

СЕРИЯ 1.165.1-10

ПАНЕЛИ ПОКРЫТИЙ

ОДНОСЛОЙНЫЕ ЯЧЕИСТОБЕТОННЫЕ ДЛЯ ЖИЛЫХ И
ОБЩЕСТВЕННЫХ ЗДАНИЙ

ВЫПУСК 2

ПАНЕЛИ ВЕНТИЛИРУЕМЫЕ ТОЛЩИНОЙ 350.400 мм ПОД РАСЧЕТНУЮ
НАГРУЗКУ 200 И 300 кг/м² (БЕЗ УЧЕТА СОБСТВЕННОГО ВЕСА)

ОПАЛУБКА И АРМИРОВАНИЕ
РАБОЧИЕ ЧЕРТЕЖИ

ЦЕНТРАЛЬНЫЙ ИНСТИТУТ ТИПОВОГО ПРОЕКТИРОВАНИЯ
ГОССТРОЯ СССР

Москва, А-445, Смольная ул. 22

Сдано в печать XI 1982 года

Заказ № 11918 Тираж 3250 экз.

ТИПОВЫЕ КОНСТРУКЦИИ, ИЗДЕЛИЯ И УЗЛЫ ЗДАНИЙ И СООРУЖЕНИЙ

СЕРИЯ 1.165.1-10

ПАНЕЛИ ПОКРЫТИЙ

ОДНОСЛОЙНЫЕ ЯЧЕЙСТОБЕТОННЫЕ ДЛЯ ЖИЛЫХ И
ОБЩЕСТВЕННЫХ ЗДАНИЙ

ВЫПУСК 2

ПАНЕЛИ ВЕНТИЛИРУЕМЫЕ ТОЛЩИНОЙ 350,400 мм ПОД РАСЧЕТНУЮ
НАГРУЗКУ 200 И 300 кг/м² (БЕЗ УЧЕТА СОБСТВЕННОГО ВЕСА)

ОПАЛУБКА И АРМИРОВАНИЕ
РАБОЧИЕ ЧЕРТЕЖИ

РАЗРАБОТАНЫ ЛЕНЗНИИЭП

ГЛАВНЫЙ ИНЖЕНЕР ИНСТИТУТА
ГЛАВНЫЙ КОНСТРУКТОР ИНСТИТУТА
ГЛАВНЫЙ ИНЖЕНЕР ПРОЕКТА

 /А.Т. КОТЛОВОЙ/
/Р.А. ПОПОВ/
/Н.А. БАХИРОВА/

УТВЕРЖДЕНЫ
ГОСГРАЖДАНСТРОЕМ
ПРИКАЗ ОТ 13.10.1982г. N 272
Введены в действие с 01.01.83г.

СОДЕРЖАНИЕ

Обозначение	Наименование	Стр. выпуска
—	Содержание	2
1.165.1-10.2 00 70	Техническое описание	3... 24
1.165.1-10.2 01	Панель покрытия шириной 590 мм толщиной 350 мм	25, 26
1.165.1-10.2 01 С6	Панель покрытия шириной 590 мм толщ. 350 мм. Сборочный чертёж. Деталь I	27
1.165.1-10.2 02	Панель покрытия шириной 890 мм толщиной 350 мм	28, 29
1.165.1-10.2 02 С6	Панель покрытия шириной 890 мм толщиной 350 мм. Сборочный чертёж	30
1.165.1-10.2 03	Панель покрытия шириной 1190 мм толщиной 350 мм	31... 33
1.165.1-10.2 03 С6	Панель покрытия шириной 1190 мм толщиной 350 мм. Сборочный чертёж	34
1.165.1-10.2 04	Панель покрытия шириной 1490 мм толщиной 350 мм	35... 37
1.165.1-10.2 04 С6	Панель покрытия шириной 1490 мм толщиной 350 мм. Сборочный чертёж	38
1.165.1-10.2 05	Панель покрытия шириной 1790 мм толщиной 350 мм	39... 41
1.165.1-10.2 05 С6	Панель покрытия шириной 1790 мм толщиной 350 мм. Сборочный чертёж	42

Обозначение	Наименование	Стр. выпуска
1.165.1-10.2 06	Панель покрытия шириной 590 мм толщиной 400 мм	43, 44
1.165.1-10.2 06 С6	Панель покрытия шириной 590 мм толщиной 400 мм. Сборочный чертёж. Деталь I	45
1.165.1-10.2 07	Панель покрытия шириной 890 мм толщиной 400 мм	46, 47
1.165.1-10.2 07 С6	Панель покрытия шириной 890 мм толщиной 400 мм. Сборочный чертёж	48
1.165.1-10.2 08	Панель покрытия шириной 1190 мм толщиной 400 мм	49, 50
1.165.1-10.2 08 С6	Панель покрытия шириной 1190 мм толщиной 400 мм. Сборочный чертёж	51
1.165.1-10.2 09	Панель покрытия шириной 1490 мм толщиной 400 мм	52, 53
1.165.1-10.2 09 С6	Панель покрытия шириной 1490 мм толщиной 400 мм. Сборочный чертёж	54
1.165.1-10.2 10	Панель покрытия шириной 1790 мм толщиной 400 мм	55, 56
1.165.1-10.2 10 С6	Панель покрытия шириной 1790 мм толщиной 400 мм. Сборочный чертёж	57
1.165.1-10.2 00 С6	Выборка стали	58..(61)

Инв. № подл. Подл. и дата. Взам. инв. №

1. В серии 1.165.1-10 выпуск 2 разработаны панели покрытий из ячеистого бетона. Панели покрытия однослойные сплошные, вентилируемые для жилых и общественных зданий с шагом несущих стен 2,4...6,3 м. Чертежи изделий предназначены для предприятий автоклавных ячеистых бетонов.

2. Изделия замаркированы по ГОСТ 23009-78 "Конструкции и изделия бетонные и железобетонные сборные. Условные обозначения марок".

Пример маркировки: ПБ54.12.35-24 плита покрытия вентилируемая сплошная длиной 5370 мм, шириной 1190 мм, толщиной 350 мм, под расчетную нагрузку 200 кгс/м² (без собственного веса) из ячеистого бетона. Внесение изменений в обозначения марок изделий не допускается. Марки изделий проставляются на чертежах и в спецификациях проектов, в заказах заводам изготовителям и на изделиях.

3. Панели покрытий рассчитаны на унифицированные нагрузки 200 и 300 кгс/м² без учета собственного веса.

4. Состав нагрузок, приложенных к панелям покрытий, и коэффициенты перегрузок приводятся в таблице 1

Таблица 1

Состав нагрузок	Нормативная нагрузка, кгс/м ²	расчетная нагрузка, кгс/м ²	длительнейшая часть нормативной нагрузки, кгс/м ²
Гидроизоляционный ковер	16 (16)	16 × 1,3 = 21 (16 × 1,3 = 21)	
Цементная стяжка	30 (53)	30 × 1,3 = 39 (53 × 1,3 = 69)	120 (150)
вес снегового покрова	100 (150)	100 × 1,4 = 140 (150 × 1,4 = 210)	

В скобках приведены значения для унифицированной расчетной нагрузки на панель покрытия 300 кгс/м² без учета массы панели.

5. Расчет плит покрытий производится в соответствии с СНиП II-21-75 "Бетонные и железобетонные конструкции", "Руководство по проектированию бетонных и железобетонных конструкций из ячеистых бетонов" (НИИЖБ) Москва. Стройиздат, 1977 г., а также "Рекомендации по изготовлению и применению ячеистых бетонов в гражданском строительстве", Ленинград, ЛенЗНИИЭП, 1975 г., рассмотрены и одобрены МТС Госгражданстрой 9. XII-74 г. Распространяет ЛенЗНИИЭП, 191065 Ленинград, наб. р. Мойки, 45.

6. Толщина плит покрытия выбирается в зависимости от теплотехнического расчета и расчета по несущей способности.

7. Панели покрытий должны изготавливаться в соответствии с СН 277-80 "Инструкцией по технологии изготовления изделий из ячеистых бетонов", а также ГОСТ 17077-71* "Панели железобетонные для покрытий жилых и общественных зданий. Общие технические требования".

8. Панели покрытий изготавливаются из автоклавного ячеистого бетона плотностью в сухом состоянии 600 кг/м³ проектной марки по прочности М75. Отклонение плотности ячеистого бето-

ИНВ. ЛЕПОДЛ. ПОДП. И ДАТА
ВЗАМ. ИМБ. ЛЭ

			1.165.1-102 0010			
Нач. отд.	Коровкина	7.05.82	Техническое описание	Стандия	Лист	Листов
Н. контр.	Бахирова	6.05.82		Р	1	22
Гип	Бахирова	6.05.82		ЛенЗНИИЭП		
Рук. гр.	Тернова	6.05.82				
Инженер	Тернова	6.05.82				

Копировал

18341 4

Формат А3

на панелей покрытий (при испытании образцов в высушенном до постоянной массы состоянии) от проектной величины не должно превышать $\pm 7\%$.

9. При проектной прочности бетона на сжатие 25 контрольная характеристика ячеистого бетона в панелях покрытий должна быть не менее 35 кгс/см^2 .

Влажность ячеистого бетона в панелях при отпуске их потребителю не должна превышать 25% .

Марка ячеистобетонных панелей по морозостойкости должна быть не менее $M_r 35$. Морозостойкость бетона следует определять по ГОСТ 12352.4-77.

10. Панели покрытий армируются пространственными каркасами. Они собираются из плоских каркасов и сеток контактно-точечной сваркой с помощью сварочных клещей. Изготовление, приемка, контроль плоских каркасов и сеток должны производиться в соответствии с требованиями следующих нормативных документов ГОСТ 10922-75;

Арматурные изделия и закладные детали сварные для железобетонных конструкций" ГОСТ 14098-68 "Соединение сварной арматуры железобетонных изделий и конструкций, контактная и ванная сварка. Основные типы и конструктивные элементы" и Руководство по производству арматурных работ (ЦНИИОМТП Госстроя СССР) Москва.

Стройиздат, 1977 г. Плоские каркасы и сетки изготавливаются при помощи контактно-точечной электросварки на многоточечных автоматических машинах. Сборку каркасов следует производить на стеллажах с применением шаблонов, обеспечивающих точное расположе-

ние элементов. Допускается отклонение в размерах плоских каркасов и сеток, а также отклонение от прямолинейности арматурных стержней на всю длину не должны превышать величин нормированных ГОСТом 10922-75. В плоских сетках с расчетной рабочей продольной арматурой дополнительные поперечные стержни по концам сеток привариваются к готовым сварным сеткам с помощью клещей. Применение электродуговой сварки вместо контактно-точечной во всех случаях не допускается.

Условное обозначение арматурных стержней в рабочих чертежах принято по ГОСТ 21.503-80; ГОСТ 5781-75.

11. Пространственный арматурный каркас защищается от коррозии цементно-полистирольной или цементно-битумной холодной мастикой в соответствии с СН 277-80. Антикоррозийная защита наносится путем погружения готовых арматурных каркасов в ванну или методом распыления в электростатическом поле. Пространственный и арматурный каркас должен устанавливаться в форму после сушки антикоррозийного покрытия.

12. Для обеспечения проектной толщины защитного слоя бетона должны применяться пластмассовые или бетонные фиксаторы, прикрепляемые к поперечным стержням арматурных сеток, а не к рабочей арматуре.

13. Изделия запроектированы без монтажных петель и рассчитаны на подъем механизмами, оборудованными захватами, разработанными институтами "НИПИ силикатобетон" МПС СССР 2000/2. Сталин, Мянникутез 123 и "ВНИИСтром" им. Будникова, Калининский филиал. 170000 г. Калинин, ул. Урицкого 36. В случае отсутствия захватных устройств в

изделия дополнительно устанавливаются подъемные петли. Для подъемных петель следует применять арматурную сталь класса А-I марки ВСтЗ сп 2 и ВСтЗ сп 2. Петли при установке не должны выходить за грани панели.

14. Все изменения и дополнения к рабочим чертежам панелей ко-крупности приводятся в пояснительной записке в техническом пояснении к техническому проекту и в случае необходимости, на специальных схематических чертежах панелей с приложением измененных спецификаций арматурных изделий и выборок стали.

15. Профилей боковых граней плит покрытий заданы из условия изготовления их по резательной технологии и послеавтоклавной калибровкой поверхности путем фрезерования. Резательная технология для заводов ячеистобетонных изделий разработана "НИИ санкиа-бетонном" МПС МССР г. Тяллин. Вентиляционные отверстия образуются с помощью пуансонов, которые извлекаются из массива до начала его резки и автоклавной обработки. Допускается, впредь до пуска резательного оборудования на заводах, изготавливать изделия в индивидуальных горизонтальных формах.

Нижние поверхности панелей должны быть подготовлены под окраску. На чертежах эти поверхности обозначены 

16. Методы испытаний и оценка прочности, жесткости и трещиностойкости плит покрытий должны соответствовать ГОСТ 8823-77, ГОСТ 12852.3-77, ГОСТ 12852.6-77 и ГОСТ 12730.0-78, 12730.5-78 (см. табл. 2).

17. Изготовление, приемку, паспортизацию, хранение и транспортирование панелей производить с учетом указаний ГОСТ 17077-74. При транспортировке и складировании изделия должны защищаться от увлажнения.

18. Согласно СНиП II-2-80 "Противопожарные нормы проектирования зданий и сооружений" панели плит покрытий относятся к группе негорючих с пределом огнестойкости 2,40 часа при толщине слоя бетона от нижней грани до центра тяжести растянутой рабочей арматуры из стали класса А-I равной 30 мм.

Схема опирания и нагружения панелей при испытаниях

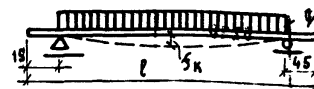

Контрольные показатели при кратковременном испытании панелей покрытий сведены в таблицу 2.

Таблица 2

Контролируемые показатели при кратковременных
испытаниях панелей покрытия

Марка панели	Длина панели мм	Проверка прочности						Проверка жесткости и ширины раскрытия трещин						
		Вид разрушения						Q доп. дополнительно прикладываемая нагрузка (без собственного веса панели)	f _к полный контроль. прогиб от Q доп.	f _{длит.} f _{пред.}	Максимально допустимое превышение замерженого прогиба над контрольным	Контрольная ширина раскрытия трещин		
		Текучесть продольной растянутой арматуры до наступления раздробления бетона сжатой зоны сечения	Разрыв продольной арматуры, раздробление бетона сжатой зоны сечения до наступления текучести продольной растянутой арматуры или разрушение по сечением, наклонным к продольной оси конструкции.	Q полн. контрольная нагрузка, включающая собственный вес панели кгс/м ²	Q доп. дополнительно прикладываемая нагрузка (без собственного веса панели) кгс/м ²	Максимально допустимое уменьшение, контрольной нагрузки при повторном испытании кгс/м ²	Q полн. контрольная нагрузка, включающая собственный вес панели кгс/м ²						Q доп. дополнительно прикладываемая нагрузка (без собственного веса панели) кгс/м ²	Максимально допустимое уменьшение, контрольной нагрузки при повторном испытании кгс/м ²
ПВ 63.6.35-2я	6270													
ПВ 63.9.35-2я														
ПВ 63.12.35-2я														
ПВ 63.15.35-2я														
ПВ 63.18.35-2я														
ПВ 60.6.35-2я	5970													
ПВ 60.9.35-2я														
ПВ 60.12.35-2я		708	453	106	810	555	122	$\frac{120}{375}$	7,0	$\frac{27,2}{29,3} = 0,93$	0,7 (1,0)	0,25		
ПВ 60.15.35-2я														
ПВ 60.18.35-2я														
ПВ 57.9.35-2я	5670													
ПВ 57.12.35-2я														
ПВ 57.15.35-2я														
ПВ 57.18.35-2я														

* Общие примечания см. на листе 16.

Продолжение табл. 2

Марка панели	Длина панели мм	Проверка прочности						Проверка жесткости и ширины раскрытия трещин					
		Вид разрушения						q доп. дополнительно прикладываемая нагрузка (без собственного веса панели)	f _к полный контрольн. прогиб от q доп.	f _{длит.} f _{пред.}	Максимально допустимое превышение замеренного прогиба над контрольным	Контрольная ширина раскрытия трещин	
		Текучесть продольной растянутой арматуры до наступления раздробления бетона снятой зоны сечения	Разрыв продольной арматуры, раздробление бетона снятой зоны сечения до наступления текучести продольной растянутой арматуры или разрушение по сечению, наклонным к продольной оси конструкции	q полн. полная контрольная нагрузка, включающая собственный вес панели кгс/м ²	q доп. дополнительно прикладываемая нагрузка (без собственного веса панели) кгс/м ²	Максимально допустимое уменьшение контрольной нагрузки при повторном испытании кгс/м ²	q полн. полная контрольная нагрузка, включающая собственный вес панели кгс/м ²						q доп. дополнительно прикладываемая нагрузка (без собственного веса панели) кгс/м ²
пв 54. 6. 35 - 2я	5370									5,3	$\frac{20,8}{26,3} = 0,79$	1,1 (1,6)	
пв 54. 9. 35 - 2я													
пв 54. 12. 35 - 2я													
пв 54. 15. 35 - 2я													
пв 54. 18. 35 - 2я													
пв 51. 6. 35 - 2я	5070	708	453	106	810	555	122	$\frac{120}{375}$	4,8	$\frac{18,3}{24,8} = 0,74$	1,0 (1,4)	0,25	
пв 51. 9. 35 - 2я													
пв 51. 12. 35 - 2я													
пв 51. 15. 35 - 2я													
пв 51. 18. 35 - 2я													
пв 48. 6. 35 - 2я	4770								4,3	$\frac{16,1}{23,3} = 0,69$	0,9 (1,3)		
пв 48. 9. 35 - 2я													
пв 48. 12. 35 - 2я													
пв 48. 15. 35 - 2я													
пв 48. 18. 35 - 2я													
пв 45. 12. 35 - 2я	4470								3,2	$\frac{11,9}{21,8} = 0,55$	0,6 (1,0)		
пв 45. 15. 35 - 2я													
пв 45. 18. 35 - 2я													

ИНВ. № ПОДА. Подпись и дата Взам. инв. №

1.165.1-10.2.00 ТО

Лист

5

марка панели	Длина панели мм	Проверка прочности						Проверка жесткости и ширины раскрытия трещин				
		Вид разрушения						φ доп. Дополнительно прикладываем. нагрузка (без собственного веса панели)	f _к полный контрольный прогиб от φ доп.	f _{длит} f _{пред.}	Максимально допустимое превышение замеряемого прогиба над контрольным	Контрольная ширина раскрытия трещин
		Текучесть продольной растянутой арматуры до наступления разрушения бетона сжатой зоны			Разрыв продольной арматуры, раздробление бетона сжатой зоны сечения до наступления текучести продольной растянутой арматуры или разрушение по сечениям, наклонным к продольной оси конструкции.							
		φ полн. контрольная нагрузка, включающая вес панели	φ доп. дополнительно прикладываемая нагрузка (без собственного веса панели)	Максимально допустимое уменьшение контрольной нагрузки при повторном испытании	φ полн. контрольная нагрузка, включающая вес панели	φ доп. дополнительно прикладываемая нагрузка (без собственного веса панели)	Максимально допустимое уменьшение контрольной нагрузки при повторном испытании	φ	мм	мм	мм	
ПВ 42.9.35-2Я	4170	708	453	106	810	555	122	$\frac{120}{375}$	2,9	$\frac{10,6}{20,3} = 0,52$	0,6 (0,9)	0,25
ПВ 42.12.35-2Я												
ПВ 42.13.35-2Я												
ПВ 42.18.35-2Я												
ПВ 63.6.35-3Я	6270								8,8	$\frac{28,7}{30,8} = 0,93$	0,9 (1,3)	
ПВ 63.9.35-3Я												
ПВ 63.12.35-3Я												
ПВ 63.15.35-3Я												
ПВ 63.18.35-3Я	5970	848	593	127	970	715	146	$\frac{170}{425}$	8,1	$\frac{25,9}{29,3} = 0,88$	0,8 (1,2)	
ПВ 60.6.35-3Я												
ПВ 60.9.35-3Я												
ПВ 60.12.35-3Я												
ПВ 60.15.35-3Я	5670								6,3	$\frac{20,5}{27,8} = 0,74$	1,3 (1,9)	
ПВ 60.18.35-3Я												
ПВ 57.6.35-3Я												
ПВ 57.9.35-3Я												
ПВ 57.12.35-3Я												
ПВ 57.15.35-3Я												
ПВ 57.18.35-3Я												

И-В.М.ПСАД. ПСАД. К.А.А.ПА 83А.М.ИВ.В

Марка панели	Длина панели	Проверка прочности						Проверка жесткости и ширины раскрытия трещин				
		Вид разрушения						φ доп. дополнительно прикладываем, нагрузка (без собственного веса панели)	f _к полный контрольн. прогиб от φ доп.	f _{длит.} f _{пред.}	Максимально допустимое превышение замеренного прогиба над контрольным	Контрольная ширина раскрытия трещин
		Текучесть продольной растянутой арматуры до наступления раздробления бетона сжатой зоны сечения			Разрыв продольной арматуры, раздробление бетона сжатой зоны сечения до наступления текучести продольной растянутой арматуры или разрушение по сечениям, наклонным и продольной оси конструкции							
		φ полн. полная контрольная нагрузка, включающая собственный вес панели	φ доп. дополнительно прикладываемая нагрузка (без собственного веса панели)	Максимально допустимое уменьшение контрольной нагрузки при повторном испытании	φ полн. полная контрольная нагрузка, включающая собственный вес панели	φ доп. дополнительно прикладываемая нагрузка (без собственного веса панели)	Максимально допустимое уменьшение контрольной нагрузки при повторном испытании	φ полная контрольная нагрузка	мм	мм	мм	
мм	кгс/м ²	кгс/м ²	кгс/м ²	кгс/м ²	кгс/м ²	кгс/м ²	кгс/м ²	мм	мм	мм		
пв 54. 6. 35-3Я	5370							5,7	$\frac{18,4}{26,3} = 0,70$	1,1 (1,1)		
пв 54. 9. 35-3Я												
пв 54. 12. 35-3Я												
пв 54. 15. 35-3Я												
пв 54. 18. 35-3Я												
пв 51. 6. 35-3Я	5070	848	593	127	970	715	146	$\frac{170}{425}$	3,6	$\frac{17,6}{24,8} = 0,71$	1,1 (1,1)	0,25
пв 51. 9. 35-3Я												
пв 51. 12. 35-3Я												
пв 51. 15. 35-3Я												
пв 51. 18. 35-3Я												
пв 48. 6. 35-3Я	4770							4,9	$\frac{15,1}{23,3} = 0,65$	1,0 (1,5)		
пв 48. 9. 35-3Я												
пв 48. 12. 35-3Я												
пв 48. 15. 35-3Я												
пв 48. 18. 35-3Я												
пв 45. 6. 35-3Я	4470							3,6	$\frac{11,2}{21,8} = 0,51$	0,7 (1,1)		
пв 45. 9. 35-3Я												
пв 45. 12. 35-3Я												
пв 45. 15. 35-3Я												
пв 45. 18. 35-3Я												

Изм. № 001. ПОДП. И ДАТА. 33 АМ. КН В. №

Продолжение табл. 2

Марка панели	Длина панели мм	Проверка прочности						Проверка жесткости и ширины раскрытия трещин				
		Вид разрушения						φ доп. дополнительно прикладываемая нагрузка (без собственного веса панели)	f _к полный контроль от φ доп	f _{аллп.} f _{прод.}	Максимально допустимое превышение замеченного прогиба над контрольным	Контрольная ширина раскрытия трещин
		Текучесть продольной растянутой арматуры до наступления раздробления бетона снятой зоны сечения			Разрыв продольной арматуры, раздробление бетона снятой зоны сечения до наступления текучести продольной растянутой арматуры или разрушение по сечениям, наклонным к продольной оси конструкции							
		φ полн. контрольная нагрузка, включающая собственный вес панели, кгс/м ²	φ доп. дополнительно прикладываемая нагрузка (без собственного веса панели), кгс/м ²	Максимально допустимое уменьшение контрольной нагрузки при повторных испытаниях, кгс/м ²	φ полн. контрольная нагрузка, включающая собственный вес панели, кгс/м ²	φ доп. дополнительно прикладываемая нагрузка (без собственного веса панели), кгс/м ²	Максимально допустимое уменьшение контрольной нагрузки при повторном испытании, кгс/м ²	φ полная контрольная нагрузка, кгс/см ²				
пв 42.6.35-3я	4170	848	593	127	970	715	146	$\frac{170}{475}$	3,1	$\frac{9,4}{20,3} = 0,46$	0,6 (0,9)	0,25
пв 42.9.35-3я												
пв 42.12.35-3я												
пв 42.15.35-3я												
пв 42.18.35-3я												
пв 63.12.40-2я	6270								6,2	$\frac{26,6}{30,8} = 0,86$	0,6 (0,9)	
пв 63.15.40-2я												
пв 63.18.40-2я												
пв 60.9.40-2я	5970	770	478	116	880	588	132	$\frac{170}{412}$	5,0	$\frac{22,0}{29,3} = 0,75$	1,0 (1,5)	
пв 60.12.40-2я												
пв 60.15.40-2я												
пв 60.18.40-2я												
пв 57.9.40-2я	5670								5,0	$\frac{20,6}{27,8} = 0,74$	1,0 (1,5)	
пв 57.15.40-2я												
пв 54.6.40-2я	5370								4,6	$\frac{18,6}{26,3} = 0,71$	0,9 (1,4)	
пв 54.9.40-2я												

Продолжение табл. 2

МАРКА ПАНЕЛИ	ДЛИНА ПАНЕЛИ мм	Проверка прочности						Проверка жесткости и ширины раскрытия трещин																
		Вид разрушения						Q доп. дополнительно прикладываемая нагрузка (без собственного веса панели)	f _к полный контрольный прогиб от Q доп.	f _{длкт.} f преа.	Максимально допустимое превышение замеренного прогиба над контрольным	Контрольная ширина раскрытия трещин мм												
		Пекучесть арматуры до наступления дробления бетона		продольной растянутой арматуры до наступления разрывания бетона		Разрыв продольной арматуры, раздробление бетона сжатой зоны сечения до наступления текучести продольной арматуры или разрушение по сечению наклонным к продольной оси конструкции																		
		Q полн. контрольная нагрузка, включающая собственный вес панели кгс/м ²	Q доп. дополнительно прикладываемая нагрузка (без собственного веса панели) кгс/м ²	Максимально допустимое уменьшение контрольной нагрузки при повторном испытании кгс/м ²	Q полн. контрольная нагрузка, включающая собственный вес панели кгс/м ²	Q доп. дополнительно прикладываемая нагрузка (без собственного веса панели) кгс/м ²	Максимально допустимое уменьшение контрольной нагрузки при повторном испытании кгс/м ²																	
пв 54.12.40-2я	5370	770	478	116	880	588	132	Q полная контрольная нагрузка	мм	мм	мм													
пв 54.18.40-2я												4,6	$\frac{18,6}{26,3} = 0,71$	0,9 (1,4)										
пв 51.6.40-2я	5070											770	478	116	880	588	132	Q	мм	мм	мм			
пв 51.9.40-2я																						3,4	$\frac{14,7}{24,8} = 0,59$	0,7 (1,0)
пв 51.12.40-2я																								
пв 51.18.40-2я	4770											770	478	116	880	588	132	Q	мм	мм	мм			
пв 48.6.40-2я																						3,2	$\frac{12,7}{23,3} = 0,54$	0,6 (1,0)
пв 48.9.40-2я																								
пв 48.12.40-2я																								
пв 48.15.40-2я	4470											770	478	116	880	588	132	Q	мм	мм	мм			
пв 48.18.40-2я																						2,9	$\frac{11,8}{21,8} = 0,54$	0,6 (0,9)
пв 45.9.40-2я																								
пв 45.12.40-2я	4170	770	478	116	880	588	132	Q	мм	мм	мм													
пв 45.15.40-2я												2,1	$\frac{8,5}{20,3} = 0,42$	0,4 (0,6)										
пв 42.9.40-2я																								
пв 42.12.40-2я																								
пв 42.15.40-2я																								
пв 42.18.40-2я																								

ИНВ. № ПОДЛ. ПОДП. И ДАТА ВЗАМ. ИВ. И

Продолжение табл. 2

Марка панели	Длина панели мм	Проверка прочности						Проверка жесткости и ширины раскрытия трещин				
		Вид разрушения						φ Доп. Дополнительно прикладываемая нагрузка (без собственного веса панели)	f _к полный контрольный прогиб от φ Доп.	f _{длит.} f _{пред.}	Максимально допустимое превышение замеренного прогиба над контрольным	Контрольная ширина раскрытия трещин
		Текучесть арматуры до наступления зоны дробления бетона	растянутой до наступления зоны сжатия бетона	РАЗРЫВ ПРОДОЛЬНОЙ АРМАТУРЫ. РАЗДРОБЛЕНИЕ БЕТОНА СЖАТОЙ ЗОНЫ СЕЧЕНИЯ	РАЗРЫВ ПРОДОЛЬНОЙ АРМАТУРЫ. РАЗДРОБЛЕНИЕ БЕТОНА СЖАТОЙ ЗОНЫ СЕЧЕНИЯ ДО НАСТУПЛЕНИЯ ТЕКУЧЕСТИ ПРОДОЛЬНОЙ РАСТЯНУТОЙ АРМАТУРЫ ИЛИ РАЗРУШЕНИЕ ПО СЕЧЕНИЯМ, НАКЛОННЫМ К ПРОДОЛЬНОЙ ОСИ КОНСТРУКЦИИ	φ полн. полная контрольная нагрузка, включающая собственный вес панели	φ Доп. Дополнительно прикладываемая нагрузка (без собственного веса панели)					
кгс/м ²	кгс/м ²	кгс/м ²	кгс/м ²	кгс/м ²	кгс/м ²	кгс/м ²	φ полная контрольная нагрузка кгс/м ²	мм	мм	мм		
ПВ 63. 6. 40-3Я	6270							7,2	$\frac{24,4}{30,8} = 0,79$	1,4 (2,2)		
ПВ 63. 9. 40-3Я												
ПВ 63. 12. 40-3Я												
ПВ 63. 15. 40-3Я												
ПВ 60. 6. 40-3Я	5970	910	618	136	1040	748	156	$\frac{170}{462}$	5,6	$\frac{19,4}{29,3} = 0,66$	1,1 (1,7)	0,25
ПВ 60. 9. 40-3Я												
ПВ 60. 12. 40-3Я												
ПВ 60. 15. 40-3Я												
ПВ 60. 18. 40-3Я	5670								5,3	$\frac{18,2}{27,8} = 0,65$	1,1 (1,6)	
ПВ 57. 6. 40-3Я												
ПВ 57. 9. 40-3Я												
ПВ 57. 12. 40-3Я												
ПВ 57. 15. 40-3Я												
ПВ 57. 18. 40-3Я												

Продолжение табл. 2

Марка панели	Длина панели мм	Проверка прочности						Проверка жесткости и ширины раскрытия трещин				
		Вид разрушения						q доп. дополнительно прикладываемая нагрузка (без собственного веса панели)	f _к полный контрольный прогиб от q доп.	f _{длит.} f _{пред.}	Максимально допустимое превышение замеренного прогиба над контрольным	Контрольная ширина раскрытия трещин
		Текучесть арматуры до наступления зоны сжатия	продольной арматуры до наступления зоны сжатия	растянутой арматуры до наступления зоны сжатия	Разрыв продольной арматуры, раздробление бетона сжатой зоны сечения до наступления текучести продольной арматуры или разрушение по сечениям, наклонным к продольной оси конструкции	q полн. контрольная нагрузка, включающая собственный вес панели	q доп. дополнительно прикладываемая нагрузка (без собственного веса панели)					
кгс/м ²	кгс/м ²	кгс/м ²	кгс/м ²	кгс/м ²	кгс/м ²	кгс/м ²	кгс/м ²	мм	мм	мм		
ПВ 54. 6. 40 - 3Я	5370								5,2	$\frac{17,3}{26,3} = 0,66$	1,0 (1,6)	
ПВ 54. 9. 40 - 3Я												
ПВ 54. 12. 40 - 3Я												
ПВ 54. 15. 40 - 3Я												
ПВ 54. 18. 40 - 3Я												
ПВ 51. 6. 40 - 3Я	5070	910	618	136	1040	748	156	$\frac{170}{462}$	4,0	$\frac{13,4}{24,8} = 0,54$	0,8 (1,2)	0,25
ПВ 51. 9. 40 - 3Я												
ПВ 51. 12. 40 - 3Я												
ПВ 51. 15. 40 - 3Я												
ПВ 51. 18. 40 - 3Я	4770								3,5	$\frac{11,6}{23,3} = 0,50$	0,7 (1,0)	
ПВ 48. 6. 40 - 3Я												
ПВ 48. 9. 40 - 3Я												
ПВ 48. 12. 40 - 3Я												
ПВ 48. 15. 40 - 3Я												
ПВ 48. 18. 40 - 3Я												

И.В.Н.П.О.Д.А. Подпись и дата Взам. инв. №

1994 1 14

Марка панели	Длина панели мм	Проверка прочности					Проверка жесткости и ширины раскрытия трещин					
		Вид разрушения					φ доп. Дополнительно прикладываемая нагрузка (без собственного веса панели)	f _к явления прогиб от φ доп.	f _{длит.} φ пред.	Максимально допустимое превышение замеренного прогиба над контрольным	Контрольная ширина раскрытия трещин	
		Текучесть продольной растянутой арматуры до наступления раздробления бетона сжатой зоны сечения		Разрыв продольной арматуры раздробление бетона сжатой зоны сечения до наступления текучести продольной растянутой арматуры или разрушение по сечениям, наклонным к продольной оси конструкции.								
		φ полн. полная контрольная нагрузка, включающая собственный вес панели	φ доп. дополнительно прикладываемая нагрузка / без собственного веса панели)	Максимально допустимое уменьшение контрольной нагрузки при повторном испытании	φ полн. полная контрольная нагрузка, включающая собственный вес панели	φ доп. дополнительно прикладываемая нагрузка / без собственного веса панели)	Максимально допустимое уменьшение контрольной нагрузки при повторном испытании	φ полная контрольная нагрузка	мм	мм	мм	
кгс/м ²	кгс/м ²	кгс/м ²	кгс/м ²	кгс/м ²	кгс/м ²	кгс/м ²	мм	мм	мм			
пв 45.6.40-3я	4470							3,1	$\frac{10,2}{21,8} = 0,47$	0,6 (0,9)		
пв 45.9.40-3я												
пв 45.12.40-3я												
пв 45.15.40-3я												
пв 45.18.40-3я	4170							2,9	$\frac{9,3}{20,3} = 0,46$	0,6 (0,9)	0,25	
пв 42.6.40-3я		910	618	136	1040	748	156					$\frac{170}{462}$
пв 42.9.40-3я												
пв 42.12.40-3я												
пв 42.15.40-3я												
пв 42.18.40-3я												

ИНВЕНТАРЬ ПОДПИСАНИЕ И ДАТА

1. Испытания панелей производить в соответствии с ГОСТ 8829-77.
2. Контрольные нагрузки включают все загрузочных устройств
3. При испытании балочных плит опирание их следует делать на две шарнирные опоры, одна из которых должна иметь свободное перемещение вдоль оси изделия.
4. Если разрушение произошло при нагрузках меньше контрольных и отклонения не превосходят указанные максимальные величины, требуется повторное испытание.
5. В скобках приведены значения отклонений замеренного прогиба от контрольного, при которых требуется повторное испытание

6. f_{длит.} - прогиб, вычисленный согласно указаниям норм проектирования от полной контрольной нагрузки по проверке жесткости, принимая ее длительно действующей
- f_{пред.} - предельно допустимый прогиб.

Номенклатура изделий выпуска

Таблица 3

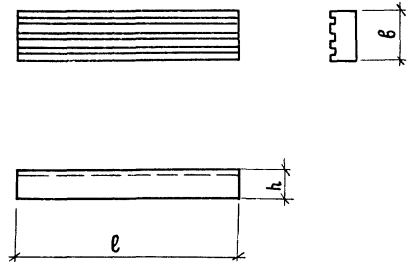
Марка изделия	Эскиз изделия	Габариты изделия в мм			Марка ячеистого бетона по прочн.	Объем ячеистого бетона, м ³	Расход стали, кг	Масса изделия, т	Расчетная нагрузка без учета собств. веса панелей кс/м ²	Стр.
		Длина е	Ширина в	Толщина h						
ПВ 42.6.35-3я		4170	590	350	25	0,79	9,37	0,59	300	
ПВ 45.6.35-3я		4470				0,85	9,98	0,64		
ПВ 48.6.35-2я		4770				0,89	10,64	0,67	200	
ПВ 48.6.35-3я		4770				0,89	11,70	0,67	300	
ПВ 51.6.35-2я		5070				0,95	12,40	0,71	200	
ПВ 51.6.35-3я		5070				0,95	13,52	0,71	300	
ПВ 54.6.35-2я		5370				1,01	14,27	0,76	200	
ПВ 54.6.35-3я		5370				1,01	15,08	0,76	300	
ПВ 57.6.35-3я		5670				1,07	15,94	0,80		
ПВ 60.6.35-2я		5970				1,13	17,14	0,85	200	
ПВ 60.6.35-3я		5970				1,13	19,49	0,85	300	
ПВ 63.6.35-2я		6270				1,18	20,37	0,88	200	
ПВ 63.6.35-3я		6270				1,18	22,84	0,88	300	

ЛАВ. ЛАВ. ЯЧ. БЕТ. ПАНЕЛИ
 С ИВ. НА ПДАА. ПОДАТЬ И ДАТА ОБЪЕМ. ИНВ. №

Продолжение табл. 3

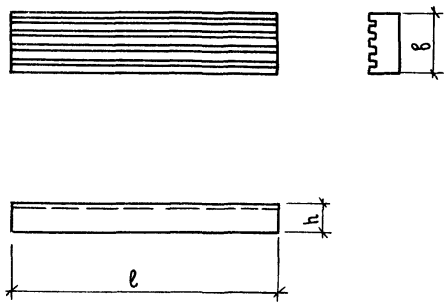
Марка изделия	Эскиз изделия	Габариты изделия в мм			Марка ячеистого бетона по прочн.	Объем ячеистого бетона, м ³	Расход стали, кг	Масса изделия, т	Расчетная нагрузка без учета веса панелей ктс/м ²	Стр.
		Длина l	Ширина b	Толщина h						
ПВ 42.9.35 - 2я		4170	890	350	25	1,22	13,70	0,92	200	
ПВ 42.9.35 - 3я		4170				1,22	14,62	0,92	300	
ПВ 45.9.35 - 3я		4470				1,30	15,57	0,98		
ПВ 48.9.35 - 2я		4770				1,39	16,79	1,04	200	
ПВ 48.9.35 - 3я		4770				1,39	17,85	1,04	300	
ПВ 51.9.35 - 2я		5070				1,48	18,72	1,11	200	
ПВ 51.9.35 - 3я		5070				1,48	20,60	1,11	300	
ПВ 54.9.35 - 2я		5370				1,57	21,68	1,18	200	
ПВ 54.9.35 - 3я		5370				1,57	23,80	1,18	300	
ПВ 57.9.35 - 2я		5670				1,65	25,12	1,24	200	
ПВ 57.9.35 - 3я		5670				1,65	27,36	1,24	300	
ПВ 60.9.35 - 2я		5970				1,74	27,04	1,30	200	
ПВ 60.9.35 - 3я		5970				1,74	29,39	1,30	300	
ПВ 63.9.35 - 2я		6270				1,83	30,71	1,37	200	
ПВ 63.9.35 - 3я	6270	1,83	33,18	1,37	300					

ИНВ.№ ПОДЛ. ПОДПИСЬ И ДАТА ВЗАМ. ИНВ.№

1.165.1-10.2 00 Т0

Лист

14

Продолжение табл. 3

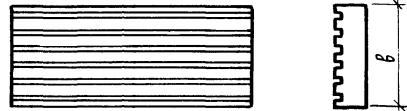
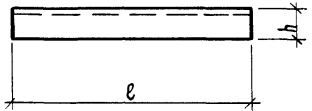
Марка изделия	Эскиз изделия	Габариты изделия в мм			Марка ячеистого бетона по прочности	Объем ячеистого бетона, м ³	Расход стали, кг	Масса изделия, т	Расчетная нагрузка без учета собственного веса панели, кгс/м ²	Стр.	
		Длина е	Ширина в	Толщина h							
ПВ 42.12.35-2Я		4170	1190	350	25	1,63	17,99	1,22	200	31	
ПВ 42.12.35-3Я		4170				1,63	18,91	1,22	300		
ПВ 45.12.35-2Я		4470				1,74	20,45	1,30	200		
ПВ 45.12.35-3Я		4470				1,74	21,14	1,30	300		
ПВ 48.12.35-2Я		4770				1,87	21,47	1,40	200		
ПВ 48.12.35-3Я		4770				1,87	21,59	1,40	300		
ПВ 51.12.35-2Я		5070				1,98	23,88	1,48	200		
ПВ 51.12.35-3Я		5070				1,98	26,80	1,48	300		
ПВ 54.12.35-2Я						5370	2,10	28,21	1,58		200
ПВ 54.12.35-3Я						5370	2,10	30,33	1,58		300
ПВ 57.12.35-2Я	5670		2,22	31,99	1,66	200					
ПВ 57.12.35-3Я	5670		2,22	36,47	1,66	300					
ПВ 60.12.36-2Я	5970		2,33	34,49	1,75	200					
ПВ 60.12.35-3Я	5970		2,33	39,19	1,75	300					
ПВ 63.12.35-2Я		6270	2,45	40,95	1,84	200					
ПВ 63.12.35-3Я		6270	2,45	43,42	1,84	300					

ИВН ПОД ПЛОД. К ДАМА
ВСАМ. ИВН

18341 18

Марка изделия	Эскиз изделия	Габариты изделия в мм			Марка ячеистого бетона по прочности	Объем ячеистого бетона, м ³	Расход ст. а. к. кг	Масса изделия, т	Расчетная нагрузка без учета сам. веса панели кгс/м ²	Стр.
		Длина е	Ширина б	Толщина н						
пв 42.15.35-2я		4170	1490	350	25	2,06	20,18	1,54	200	35
пв 42.15.35-3я		4170				2,06	21,10	1,54	300	
пв 46.15.35-2я		4470				2,20	22,45	1,65	200	
пв 46.15.35-3я		4470				2,20	23,44	1,65	300	
пв 48.15.35-2я		4770				2,36	25,00	1,77	200	
пв 48.15.35-3я		4770				2,36	28,80	1,77	300	
пв 51.15.35-2я		5070				2,50	28,72	1,88	200	
пв 51.15.35-3я		5070				2,50	30,52	1,88	300	
пв 54.15.35-2я		5370				2,65	32,10	1,99	200	
пв 54.15.35-3я		5370				2,65	34,22	1,99	300	
пв 57.15.35-2я		5670				2,80	38,34	2,10	200	
пв 57.15.35-3я		5670				2,80	42,82	2,10	300	
пв 60.15.35-2я		5970				2,95	41,36	2,21	200	
пв 60.15.35-3я		5970				2,95	46,06	2,21	300	
пв 63.15.35-2я		6270				3,09	48,12	2,32	200	
пв 63.15.35-3я	6270	3,09	50,59	2,32	300					

1:5 и 1:10
ПОД. И. А. М. А.
ВЗ. А. К. В. В.

Продолжение табл. 3

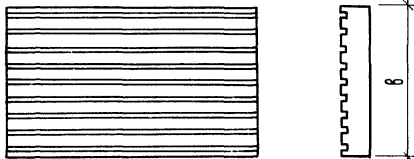
Марка изделия	Эскиз изделия	Размеры изделия в мм			Марка ячеистого бетона по прочности	Объем ячеистого бетона, м ³	Расход стали, кг	Масса изделий, т	Расчетная нагрузка без учета собственного веса панели кгс/м ²	Стр.
		Длина L	Ширина B	Толщина h						
пв 42.18.35-2я		4170	1790	350	25	2,48	24,48	1,86	200	39
пв 42.18.35-3я		4170				2,48	26,32	1,86	300	
пв 45.18.35-2я		4470				2,65	28,01	1,99	200	
пв 45.18.35-3я		4470				2,65	30,98	1,99	300	
пв 48.18.35-2я		4770				2,82	29,87	2,12	200	
пв 48.18.35-3я		4770				2,82	36,57	2,12	300	
пв 51.18.35-2я		5070				3,01	35,00	2,26	200	
пв 51.18.35-3я		5070				3,01	38,76	2,26	300	
пв 54.18.35-2я		5370				3,19	38,66	2,39	200	
пв 54.18.35-3я		5370				3,19	42,90	2,39	300	
пв 57.18.35-2я		5670				3,36	45,26	2,52	200	
пв 57.18.35-3я		5670				3,36	51,98	2,52	300	
пв 60.18.35-2я		5970				3,55	48,86	2,66	200	
пв 60.18.35-3я		5970				3,55	55,91	2,66	300	
пв 63.18.35-2я	6270	3,72	58,42	2,79	200					
пв 63.18.35-3я	6270	3,72	60,89	2,79	300					

Инв. № 1004. Подп. и дата Взам. инв. №

Марка изделия	Эскиз изделия	Габариты изделия в мм			Марка ячеистого бетона по прочности	Объем ячеистого бетона м ³	Расход стали, кг	Масса изделия, т	Расчетная нагрузка без учета собственного веса панелей кгс/м ²	Стр.
		Длина l	Ширина b	Толщина h						
пв 42.6.40-3я		4170	590	400	25	0,90	9,47	0,68	300	
пв 45.6.40-3я		4470				0,97	10,10	0,73		
пв 48.6.40-2я		4770				1,03	10,76	0,77		200
пв 48.6.40-3я		4770				1,03	11,82	0,77	300	
пв 51.6.40-2я		5070				1,10	12,52	0,82	200	
пв 51.6.40-3я		5070				1,10	13,64	0,82	300	
пв 54.6.40-2я		5370				1,16	13,22	0,87	200	
пв 54.6.40-3я		5370				1,16	14,41	0,87	300	
пв 57.6.40-3я		5670				1,23	16,08	0,92		
пв 60.6.40-3я		5970				1,30	17,28	0,98		
пв 63.6.40-3я	6270	1,35	20,53	1,01						

Инв. № подл. Подп. и дата Взам. инв. №

Продолжение табл. 3

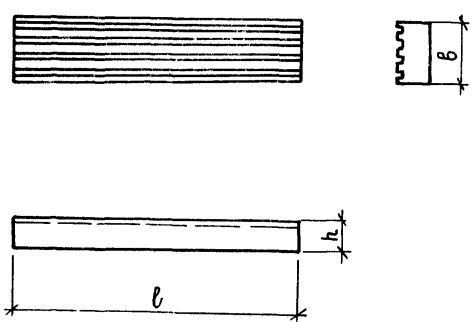
Марка изделия	Эскиз изделия	Габариты изделия в мм			Марка ячеистого бетона по прочности	Объем ячеистого бетона, м ³	Расход стали, кг	Масса изделия, т	Расчетная нагрузка без учета собств. веса панелей кгс/м ²	Стр
		Длина l	Ширина b	Толщина h						
ПВ 42.9.40-2Я		4170	890	400	25	1,40	13,82	1,05	200	46
ПВ 42.9.40-3Я		4170				1,40	14,77	1,05	300	
ПВ 45.9.40-2Я		4470				1,50	14,76	1,12	200	
ПВ 45.9.40-3Я		4470				1,50	15,75	1,12	300	
ПВ 48.9.40-2Я		4770				1,59	16,79	1,19	200	
ПВ 48.9.40-3Я		4770				1,59	17,85	1,19	300	
ПВ 51.9.40-2Я		5070				1,69	18,90	1,27	200	
ПВ 51.9.40-3Я		5070				1,69	20,78	1,27	300	
ПВ 54.9.40-2Я		5370				1,80	19,95	1,35	200	
ПВ 54.9.40-3Я		5370				1,80	21,89	1,35	300	
ПВ 57.9.40-2Я		5670				1,89	25,33	1,42	200	
ПВ 57.9.40-3Я		5670				1,89	23,61	1,42	300	
ПВ 60.9.40-2Я		5970				1,99	27,25	1,49	200	
ПВ 60.9.40-3Я		5970				1,99	29,60	1,49	300	
ПВ 63.9.40-3Я		6270				2,10	30,95	1,58		

ИЗМ. № ПО ДЛ. ПОДПИСЬ И ДАТА ВЗЛАН ИВБ №

I.165.1-10.2.00 ТО

Лист

19

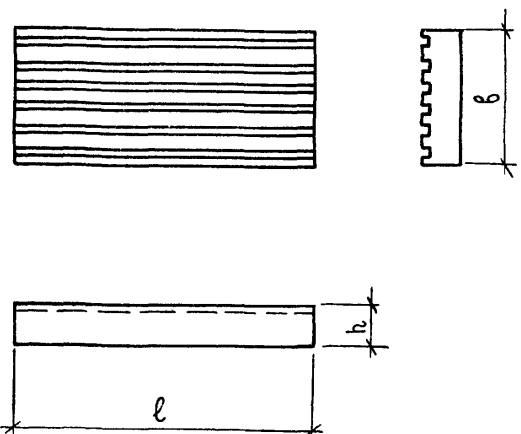
Марка изделия	Эскиз изделия	Габариты изделия в мм			Марка ячеистого бетона по прочности	Объем ячеистого бетона, м ³	Расход стали, кг	Масса изделия, т	Расчетная нагрузка без учета собств. веса панелей кгс/м ²	Стр.
		Длина <i>l</i>	Ширина <i>b</i>	Толщина <i>h</i>						
ПВ 42.12.40-2Я		4170	1190	400	25	1.87	18,19	1,40	200	49
ПВ 42.12.40-3Я		4170				1.87	19,11	1,40	300	
ПВ 45.12.40-2Я		4470				2,00	19,40	1,50	200	
ПВ 45.12.40-3Я		4470				2,00	20,39	1,50	300	
ПВ 48.12.40-2Я		4770				2,15	21,71	1,61	200	
ПВ 48.12.40-3Я		4770				2,15	23,83	1,61	300	
ПВ 51.12.40-2Я		5070				2,27	24,12	1,70	200	
ПВ 51.12.40-3Я		5070				2,27	27,04	1,70	300	
ПВ 54.12.40-2Я		5370				2,41	26,65	1,81	200	
ПВ 54.12.40-3Я		5370				2,41	28,49	1,81	300	
ПВ 57.12.40-3Я		5670				2,55	32,27	1,91		
ПВ 60.12.40-2Я		5970				2,68	34,77	2,01	200	
ПВ 60.12.40-3Я		5970				2,68	39,47	2,01	300	
ПВ 63.12.40-2Я		6270				2,82	36,33	2,12	200	
ПВ 63.12.40-3Я	6270	2,82	41,27	2,12	300					

ИВБ.№ подл. Подпись и дата Взам. инв. №

Продолжение табл. 3

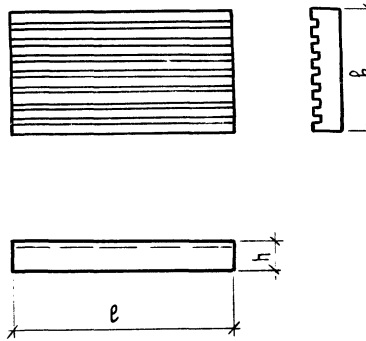
Марка изделия	Эскиз изделия	Габариты изделия в мм			Марка ячеистого бетона по прочности	Объем ячеистого бетона, м ³	Расход стали, кг	Масса изделия, т	Расчетная нагрузка без учета веса бетона в панели кгс/м ²	Стр
		Длина е	Ширина в	Толщина h						
пв 42.15.40-2Я		4170	1490	400	25	2,36	20,38	1,77	200	52
пв 42.15.40-3Я		4170				2,36	21,30	1,77	300	
пв 45.15.40-2Я		4470				2,53	21,70	1,90	200	
пв 45.15.40-3Я		4470				2,53	23,68	1,90	300	
пв 48.15.40-2Я		4770				2,70	24,18	2,02	200	
пв 48.15.40-3Я		4770				2,70	27,36	2,02	300	
пв 51.15.40-3Я		5070				2,87	30,76	2,15		
пв 54.15.40-3Я		5370				3,05	32,38	2,29	200	
пв 57.15.40-2Я		5670				3,21	34,14	2,41		
пв 57.15.40-3Я		5670				3,21	38,62	2,41	300	
пв 60.15.40-2Я		5970				3,39	41,64	2,54	200	
пв 60.15.40-3Я		5970				3,39	46,34	2,54	300	
пв 63.15.40-2Я		6270				3,55	43,50	2,66	200	
пв 63.15.40-3Я		6270				3,55	48,44	2,66	300	

1.165.1-10.2.00 ТО

Лист

21

Марка изделия	Эскиз изделия	Габариты изделия в мм			Марка ячеистого бетона по прочности	Объем ячеистого бетона, м ³	Расход стали, кг	Масса изделия, т	Расчетная нагрузка без учета собственного веса панели кгс/м ²	Стр.
		Длина l	Ширина b	Толщина h						
пв 42.18.40-2я		4170	1790	400	25	2,84	24,73	2,13	200	
пв 42.18.40-3я		4170				2,84	26,57	2,13	300	
пв 45.18.40-3я		4470				3,05	28,31	2,29	200	
пв 48.18.40-2я		4770				3,25	30,17	2,44	200	
пв 48.18.40-3я		4770				3,25	33,35	2,44	300	
пв 51.18.40-2я		5070				3,46	35,30	2,60	200	
пв 51.18.40-3я		5070				3,46	39,06	2,60	300	
пв 54.18.40-2я		5370				3,66	39,01	2,74	200	
пв 54.18.40-3я		5370				3,66	43,25	2,74	300	
пв 57.18.40-3я		5670				3,86	46,61	2,90	200	
пв 60.18.40-2я		5970				4,07	49,21	3,05	200	
пв 60.18.40-3я		5970				4,07	56,26	3,05	300	
пв 63.18.40-2я		6270				4,27	51,41	3,20	200	
пв 63.18.40-3я		6270				4,27	58,82	3,20	300	

ИВ № 0040, Подп. К. Д. А. М. А. ВЗМ. КИВ. №

Формат	Зона	Поз.	Обозначение	Наименование	Кол.	Примечание
				Документация		
A3			1.165.1-10.2 01СБ	Сборочный чертеж		
A3			1.165.1-10.2 00ТО	Техническое описание		
A3			1.165.1-10.2 00ВС	Выборка стали		
			<u>Переменные данные</u>	<u>для исполнений</u>		
			1.165.1-10.2 01	Сборочные единицы		
A4	1		1.165.1-10.3 01.00.00-06	Каркас пространств Кп 9 Материалы Бетон ячеистый М 25 $\rho_0 = 600 \text{ кг/м}^3$	1 0,79	 м^3
			1.165.1-10.2 01-01	Сборочные единицы		
A4	1		1.165.1-10.3 01.00.00-07	Каркас пространств в Кп 8 Материалы Бетон ячеистый М 25 $\rho_0 = 600 \text{ кг/м}^3$	1 0,85	 м^3

1.165.1-10.2 01

Панель покрытия
шириной 590мм
толщиной 350мм

Стадия Лист Листов
Р 1 4

ЛенЗНИИЭП

Формат	Зона	Поз.	Обозначение	Наименование	Кол.	Примечание
				1.165.1-10.2 01-02		
				Сборочные единицы		
A4	1		1.165.1-10.3 01.00.00-15	Каркас пространственный Кл 16 Материалы Бетон ячеистый М 25 $\rho_0 = 600 \text{ кг/м}^3$	1 0,89	 м^3
			1.165.1-10.2 01-03	Сборочные единицы		
A4	1		1.165.1-10.3 01.00.00-09	Каркас пространственный Кл 10 Материалы Бетон ячеистый М 25 $\rho_0 = 600 \text{ кг/м}^3$	1 0,89	 м^3
			1.165.1-10.2 01-04	Сборочные единицы		
A4	1		1.165.1-10.3 01.00.00-11	Каркас пространственный Кл 12 Материалы Бетон ячеистый М 25 $\rho_0 = 600 \text{ кг/м}^3$	1 0,95	 м^3

1.165.1-10.2 01

Лист
2

ИВ № ПОД. ПОДПИСЬ И ДАТА ВЗАМ. ИВ №

ФОРМАТ	ЗОНА	ПОЗ.	ОБОЗНАЧЕНИЕ	НАИМЕНОВАНИЕ	КОЛ.	ПРИМЕЧАНИЕ
				1.165.1-10.2 01-05		
				СБОРОЧНЫЕ ЕДИНИЦЫ		
А4	1		1.165.1-10.3 01.00.00-16	КАРКАС ПРОСТРАНСТВ.КП17	1	
				МАТЕРИАЛЫ		
				Бетон ячеистый		
				М 25 $\rho_0=600\text{ кг/м}^3$	0,95	м ³
				1.165.1-10.2 01-06		
				СБОРОЧНЫЕ ЕДИНИЦЫ		
		1	1.165.1-10.3 01.00.00-17	КАРКАС ПРОСТРАНСТВ.КП18	1	
				МАТЕРИАЛЫ		
				Бетон ячеистый		
				М 25 $\rho_0=600\text{ кг/м}^3$	1,01	м ³
				1.165.1-10.2 01-07		
				СБОРОЧНЫЕ ЕДИНИЦЫ		
А4	1		1.165.1-10.3 01.00.00-13	КАРКАС ПРОСТРАНСТВ.КП14	1	
				МАТЕРИАЛЫ		
				Бетон ячеистый		
				М 25 $\rho_0=600\text{ кг/м}^3$	1,01	м ³
				1.165.1-10.2 01-08		
				СБОРОЧНЫЕ ЕДИНИЦЫ		
А4	1		1.165.1-10.3 01.00.00-18	КАРКАС ПРОСТРАНСТВ.КП19	1	
				МАТЕРИАЛЫ		
				Бетон ячеистый		
				М 25 $\rho_0=600\text{ кг/м}^3$	1,07	м ³
						Лист
						3

ИВ № ПОД. ПОДПИСЬ И ДАТА ВЗАМ. ИВ №

ФОРМАТ	ЗОНА	ПОЗ.	ОБОЗНАЧЕНИЕ	НАИМЕНОВАНИЕ	КОЛ.	ПРИМЕЧАНИЕ
				1.165.1-10.2 01-09		
				СБОРОЧНЫЕ ЕДИНИЦЫ		
А4	1		1.165.1-10.3 01.00.00-19	КАРКАС ПРОСТРАНСТВ.КП20	1	
				МАТЕРИАЛЫ		
				Бетон ячеистый		
				М 25 $\rho_0=600\text{ кг/м}^3$	1,13	м ³
				1.165.1-10.2 01-10		
				СБОРОЧНЫЕ ЕДИНИЦЫ		
А4	1		1.165.1-10.3 01.00.00-20	КАРКАС ПРОСТРАНСТВ.КП21	1	
				МАТЕРИАЛЫ		
				Бетон ячеистый		
				М 25 $\rho_0=600\text{ кг/м}^3$	1,13	м ³
				1.165.1-10.2 01-11		
				СБОРОЧНЫЕ ЕДИНИЦЫ		
А4	1		1.165.1-10.3 01.00.00-21	КАРКАС ПРОСТРАНСТВ.КП22	1	
				МАТЕРИАЛЫ		
				Бетон ячеистый		
				М 25 $\rho_0=600\text{ кг/м}^3$	1,18	м ³
				1.165.1-10.2 01-12		
				СБОРОЧНЫЕ ЕДИНИЦЫ		
А4	1		1.165.1-10.3 01.00.00-22	КАРКАС ПРОСТРАНСТВ.КП23	1	
				МАТЕРИАЛЫ		
				Бетон ячеистый		
				М 25 $\rho_0=600\text{ кг/м}^3$	1,18	м ³
						Лист
						4

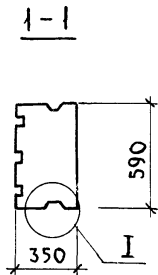
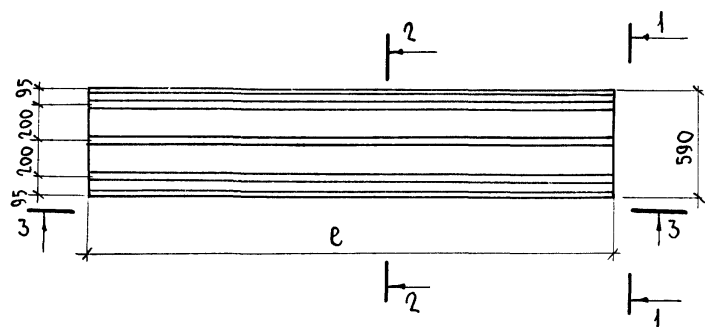

3-3

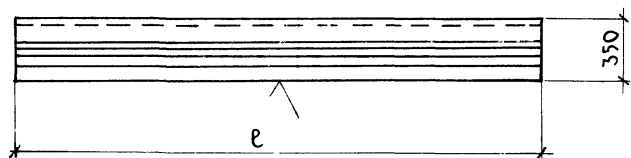

2-2

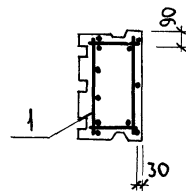

I

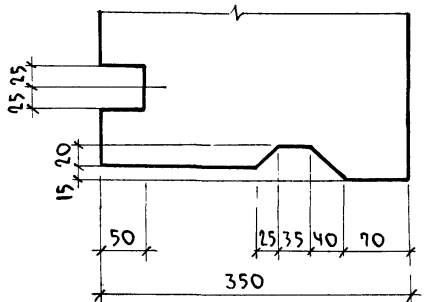

ОБОЗНАЧЕНИЕ	МАРКА	е мм	МАССА, п
1.165.1-10.201	пв 42.6.35-3Я	4170	0,59
-01	пв 45.6.35-3Я	4470	0,64
-02	пв 48.6.35-2Я	4770	0,67
-03	пв 48.6.35-3Я	4770	0,67
-04	пв 51.6.35-2Я	5070	0,71
-05	пв 51.6.35-3Я	5070	0,71
-06	пв 54.6.35-2Я	5370	0,76
-07	пв 54.6.35-3Я	5370	0,76
-08	пв 57.6.35-3Я	5670	0,80
-09	пв 60.6.35-2Я	5970	0,85
-10	пв 60.6.35-3Я	5970	0,85
-11	пв 63.6.35-2Я	6270	0,88
-12	пв 63.6.35-3Я	6270	0,88

И.И.В.Н.О.А.А. ПОДПИСЬ И ДАТА В.З.А.М. И.И.В.Н.О. ЗАДАЧА ЧАСТЬ ЛИСТОВ

1.165.1-10.201 СБ				СТАДИЯ	МАССА	МАСШТАБ
Панель покрытия шириной 590мм толщиной 350мм Сборочный чертеж Деталь I				Р	СМ. ТАБЛИЦУ	—
				Лист	Листов	
И.И.В.Н.О.А.А.	КОРОВКЕВИЧ	7.05.82		ЛенЗНИИЭП		
И.И.В.Н.О.А.А.	БАХИРОВА	6.05.82				
И.И.В.Н.О.А.А.	БАХИРОВА	6.05.82				
И.И.В.Н.О.А.А.	ТРОФИМОВА	6.05.82				

ФОРМАТ	ЗОНА	ПОЗ	Обозначение	Наименование	Кол	Примечание
				<u>Документация</u>		
A3			1 165 1-10 2 02 СБ	Сборочный чертеж		
A3			1 165 1-10 2 00 ТО	Техническое описание		
A3			1 165.1-10 2 00 ВС	Выборка стали		
				<u>переменные данные для исполнения</u>		
				<u>1 165 1-10 2 02</u>		
				<u>Сборочные единицы</u>		
A4	1		1 165 1-10 3 03 00 00-16	Каркас пространств Кп62	1	
				<u>Материалы</u>		
				Бетон ячеистый		
				M 25 ρо = 600 кг/м³	1,22 м³	
				<u>1 165 1-10 2 02-01</u>		
				<u>Сборочные единицы</u>		
A4	1		1 165.1-10 3 03 00 00-07	Каркас пространств Кп53	1	
				<u>Материалы</u>		
				Бетон ячеистый		
				M 25 ρо = 600 кг/м³	1,22 м³	

Инв. № подл. Подпись и дата Взам. инв. №

Иач. ОТА	Коровкович	7.05.22
И. КОНТР.	Бахирова	6.05.22
Р. И П.	Бахирова	6.05.22
Р. У. К. Г. Р.	Терчовова	6.05.22
Инженер	Трофимова	6.05.22

Панель покрытия шириной 890 мм толщиной 350 мм

Стадия	Лист	Листов
Р	1	4

ЛенЗНИИЭП

ФОРМАТ	ЗОНА	ПОЗ	Обозначение	Наименование	Кол	Примечание
				<u>1 165 1-10 2 02-02</u>		
				<u>Сборочные единицы</u>		
A4	1		1 165 1-10 3 03 00 00-08	Каркас пространств Кп 54	1	
				<u>Материалы</u>		
				Бетон ячеистый		
				M 25 ρо = 600 кг/м³	1,30 м³	
				<u>1 165 1-10 2 02-03</u>		
				<u>Сборочные единицы</u>		
A4	1		1 165 1-10 3 03 00 00-17	Каркас пространств Кп63	1	
				<u>Материалы</u>		
				Бетон ячеистый		
				M 25 ρо = 600 кг/м³	1,39 м³	
				<u>1 165 1-10 2 02-04</u>		
				<u>Сборочные единицы</u>		
A4	1		1 165 1-10 3 03 00 00-11	Каркас пространств Кп 57	1	
				<u>Материалы</u>		
				Бетон ячеистый		
				M 25 ρо = 600 кг/м³	1,39 м³	
				<u>1 165 1-10 2 02-05</u>		
				<u>Сборочные единицы</u>		
A4	1		1 165 1-10 3 03 00 00-12	Каркас пространств Кп 58	1	
				<u>Материалы</u>		
				Бетон ячеистый		
				M 25 ρо = 600 кг/м³	1,48 м³	
				<u>1 165 1-10 2 02-06</u>		
				<u>Сборочные единицы</u>		
A4	1		1 165.1-10 3 03 00 00-18	Каркас пространств Кп 64	1	
				<u>Материалы</u>		
				Бетон ячеистый		
				M 25 ρо = 600 кг/м³	1,48 м³	

Инв. № подл. Подпись и дата Взам. инв. №

1 165 1-10 2 02 Лист 2

ФОРМАТ	ЗОНА	ПОЗ.	ОБОЗНАЧЕНИЕ	НАИМЕНОВАНИЕ	КОЛ.	ПРИМЕЧАНИЕ
				1.165.1-10.2 02-07		
				СБОРОЧНЫЕ ЕДИНИЦЫ		
А4	1	1.165.1-10.3 03.00.00-19	КАРКАС ПРОСТРАНСТВ. КЛ65	1		
			МАТЕРИАЛЫ			
			Бетон ячеистый			
			м 25 $\rho_0 = 600 \text{ кг/м}^3$	1,57	м ³	
				1.165.1-10.2 02-08		
				СБОРОЧНЫЕ ЕДИНИЦЫ		
А4	1	1.165.1-10.3 03.00.00-14	КАРКАС ПРОСТРАНСТВ. КЛ60	1		
			МАТЕРИАЛЫ			
			Бетон ячеистый			
			м 25 $\rho_0 = 600 \text{ кг/м}^3$	1,57	м ³	
				1.165.1-10.2 02-09		
				СБОРОЧНЫЕ ЕДИНИЦЫ		
А4	1	1.165.1-10.3 03.00.00-20	КАРКАС ПРОСТРАНСТВ. КЛ66	1		
			МАТЕРИАЛЫ			
			Бетон ячеистый			
			м 25 $\rho_0 = 600 \text{ кг/м}^3$	1,65	м ³	
				1.165.1-10.2 02-10		
				СБОРОЧНЫЕ ЕДИНИЦЫ		
А4	1	1.165.1-10.3 03.00.00-21	КАРКАС ПРОСТРАНСТВ. КЛ67	1		
			МАТЕРИАЛЫ:			
			Бетон ячеистый			
			м 25 $\rho_0 = 600 \text{ кг/м}^3$	1,65	м ³	
			1.165.1-10.2 02			3

ФОРМАТ	ЗОНА	ПОЗ.	ОБОЗНАЧЕНИЕ	НАИМЕНОВАНИЕ	КОЛ.	ПРИМЕЧАНИЕ
				1.165.1-10.2 02-11		
				СБОРОЧНЫЕ ЕДИНИЦЫ		
А4	1	1.165.1-10.3 03.00.00-22	КАРКАС ПРОСТРАНСТВ. КЛ68	1		
			МАТЕРИАЛЫ			
			Бетон ячеистый			
			м 25 $\rho_0 = 600 \text{ кг/м}^3$	1,74	м ³	
				1.165.1-10.2 02-12		
				СБОРОЧНЫЕ ЕДИНИЦЫ		
А4	1	1.165.1-10.3 03.00.00-23	КАРКАС ПРОСТРАНСТВ. КЛ69	1		
			МАТЕРИАЛЫ			
			Бетон ячеистый			
			м 25 $\rho_0 = 600 \text{ кг/м}^3$	1,74	м ³	
				1.165.1-10.2 02-13		
				СБОРОЧНЫЕ ЕДИНИЦЫ		
А4	1	1.165.1-10.3 03.00.00-24	КАРКАС ПРОСТРАНСТВ. КЛ70	1		
			МАТЕРИАЛЫ			
			Бетон ячеистый			
			м 25 $\rho_0 = 600 \text{ кг/м}^3$	1,83	м ³	
				1.165.1-10.2 02-14		
				СБОРОЧНЫЕ ЕДИНИЦЫ		
А4	1	1.165.1-10.3 03.00.00-25	КАРКАС ПРОСТРАНСТВ. КЛ71	1		
			МАТЕРИАЛЫ			
			Бетон ячеистый			
			м 25 $\rho_0 = 600 \text{ кг/м}^3$	1,83	м ³	
			1.165.1-10.2 02			4

ИЗ № ГОДА, ПОДПИСЬ И ДАТА ВЗАМ. ИВМ/Р

ИЗ № ГОДА, ПОДПИСЬ И ДАТА ВЗАМ. ИВМ/Р

ЛИСТ
4

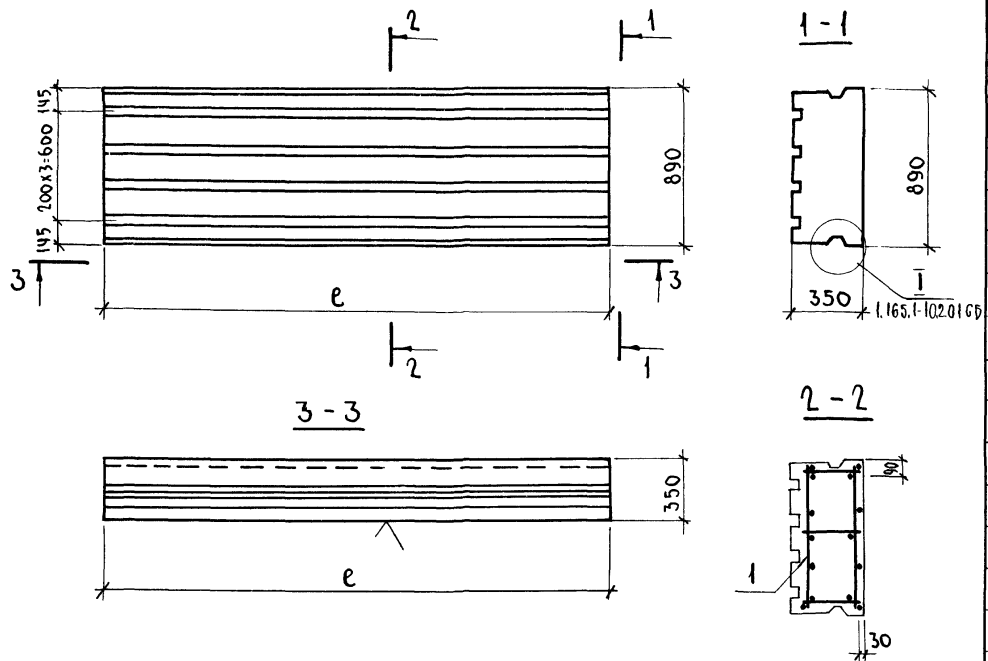

ОБОЗНАЧЕНИЕ	МАРКА	ℓ мм	МАССА, кг
1.165.1-10.202	ПВ 42.9.35-2Я	4170	0,92
-01	ПВ 42.9.35-3Я	4170	0,92
-02	ПВ 45.9.35-3Я	4470	0,98
-03	ПВ 48.9.35-2Я	4770	1,04
-04	ПВ 48.9.35-3Я	4770	1,04
-05	ПВ 51.9.35-2Я	5070	1,11
-06	ПВ 51.9.35-3Я	5070	1,11
-07	ПВ 54.9.35-2Я	5370	1,18
-08	ПВ 54.9.35-3Я	5370	1,18
-09	ПВ 57.9.35-2Я	5670	1,24
-10	ПВ 57.9.35-3Я	5670	1,24
-11	ПВ 60.9.35-2Я	5970	1,30
-12	ПВ 60.9.35-3Я	5970	1,30
-13	ПВ 63.9.35-2Я	6270	1,37
-14	ПВ 63.9.35-3Я	6270	1,37

ШАБ-ЛАБ Ч. БСМ П ИЖСЕР
 ДАВ Ч. ТОЛД. ПОДПИСЬ И ДАТА ВЗЯТИЯ ШИФРА

				1.165.1-10.202СБ		
				Панель покрытия шириной 890мм толщиной 350мм Сборочный чертеж		
				Р	СМ. ТАБЛИЦУ	—
				Лист	Листов 1	
НАЧ. ОТА	КОРОВКЕВИЧ		7.05.82	ЛенЗНИИЭП		
И. КОНТР.	БАХИРОВА		6.05.82			
Г И П	БАХИРОВА		6.05.82			
РУК. ГР.	ТЕРНОВА	1.11.82	6.05.82			
ИЖСЕР	ТРОФИМОВА	1.11.82	4.05.82			

ФОРМАТ	ЗОНА	ПОЗ.	Обозначение	Наименование	Кол.	Примечание
				Документация		
A3			1.165.1-10.2 03СБ	Сборочный чертеж.		
A3			1.165.1-10.2 00ТО	Техническое описание		
A3			1.165.1-10.2 00BC	Выборка стали		
Переменные данные для исполнений:						
1.165.1-10.2 03						
Сборочные единицы						
A4	1		1.165.1-10.3 05.00.00-17	Каркас пространств. Кп113	1	
Материалы						
Бетон ячеистый						
					м ³	1,63
1.165.1-10.2 03-01						
Сборочные единицы						
A4	1		1.165.1-10.3 05.00.00-07	Каркас пространств. Кп104	1	
Материалы						
Бетон ячеистый						
					м ³	1,63

ФОРМАТ	ЗОНА	ПОЗ.	Обозначение	Наименование	Кол.	Примечание
1.165.1-10.2 03-02						
Сборочные единицы						
A4	1		1.165.1-10.3 05.00.00-08	Каркас пространственный		
Кп105						
1						
Материалы						
Бетон ячеистый						
					м ³	1,74
1.165.1-10.2 03-03						
Сборочные единицы						
A4	1		1.165.1-10.3 05.00.00-17	Каркас пространственный		
Кп114						
1						
Материалы						
Бетон ячеистый						
					м ³	1,74
1.165.1-10.2 03-04						
Сборочные единицы						
A4	1		1.165.1-10.3 00.00-18	Каркас пространственный		
Кп115						
1						
Материалы						
Бетон ячеистый						
					м ³	1,87

ИВ № ПОДА ПОДАТЬСЯ И ДАТА ВЗЛАСИ ИВ №

ИВ № ПОДА ПОДАТЬСЯ И ДАТА ВЗЛАСИ ИВ №

НАЧ. ОТА	КОРОВКЕВИЧ	2.05.82
И. КОНТР.	БАХИРОВА	6.05.82
Р И П	БАХИРОВА	6.05.82
РУК. ГР.	ТЕРНОВА	11.05.82
И. И. Ж.	И. И. Ж.	18.05.82

ПАНЕЛЬ покрытия
шириной 1190 мм
толщиной 350 мм

Стация	Лист	Листов
Р	1	6

ПО-3НИИЭП

1.165.1-10.2 03

Лист	2
------	---

№, № ПОД, ПОДПИСЬ И ДАТА ВЗАИМ. №

ФОРМАТ	ЗОНА	ПОЗ.	Обозначение	Наименование	Кол.	ПРИМЕЧАНИЕ
				1.165.1-10.2.03-05		
				Сборочные единицы		
А4	1	1.165.1-10.3.05.00.00-19	Каркас пространственный	КП 116	1	
				МАТЕРИАЛЫ		
				Бетон ячеистый		
				М 25 $\rho_0 = 600 \text{ кг/м}^3$	1,87	м ³
				1.165.1-10.2.03-06		
				Сборочные единицы		
А4	1	1.165.1-10.3.05.00.00-20	Каркас пространственный	КП 117	1	
				МАТЕРИАЛЫ		
				Бетон ячеистый		
				М 25 $\rho_0 = 600 \text{ кг/м}^3$	1,98	м ³
				1.165.1-10.2.03-07		
				Сборочные единицы		
А4	1	1.165.1-10.3.05.00.00-21	Каркас пространственный	КП 118	1	
				МАТЕРИАЛЫ		
				Бетон ячеистый		
				М 25 $\rho_0 = 600 \text{ кг/м}^3$	1,98	м ³

1.165.1-10.2.03

Лист
3

№, № ПОД, ПОДПИСЬ И ДАТА ВЗАИМ. №

ФОРМАТ	ЗОНА	ПОЗ.	Обозначение	Наименование	Кол.	ПРИМЕЧАНИЕ
				1.165.1-10.2.03-08		
				Сборочные единицы		
А4	1	1.165.1-10.3.05.00.00-22	Каркас пространственный	КП 119	1	
				МАТЕРИАЛЫ		
				Бетон ячеистый		
				М 25 $\rho_0 = 600 \text{ кг/м}^3$	2,10	м ³
				1.165.1-10.2.03-09		
				Сборочные единицы		
А4	1	1.165.1-10.3.05.00.00-14	Каркас пространственный	КП 111	1	
				МАТЕРИАЛЫ		
				Бетон ячеистый		
				М 25 $\rho_0 = 600 \text{ кг/м}^3$	2,10	м ³
				1.165.1-10.2.03-10		
				Сборочные единицы		
А4	1	1.165.1-10.3.05.00.00-23	Каркас пространственный	КП 120	1	
				МАТЕРИАЛЫ		
				Бетон ячеистый		
				М 25 $\rho_0 = 600 \text{ кг/м}^3$	2,22	м ³

1.165.1-10.2.03

Лист
4

ИНВ. № ПОДА. ПОДАПСЬ И ДАТА. ВЪЗМ. ИНВ. №

ФОРМАТ	ЗОНА	ПОЗ.	ОБОЗНАЧЕНИЕ	НАИМЕНОВАНИЕ	КОЛ.	ПРИМЕЧАНИЕ
				1.165.1-10.2.03-11		
				СБОРОЧНЫЕ ЕДИНИЦЫ		
А4	1	1.165.1-10.3.05.00.00-24	КАРКАС ПРОСТРАНСТВЕННЫЙ	КП121	1	
				МАТЕРИАЛЫ		
				Бетон ячеистый		
				М25 $\rho_0 = 600 \text{ кг/м}^3$	2,22	м ³
				1.165.1-10.2.03-12		
				СБОРОЧНЫЕ ЕДИНИЦЫ		
А4	1	1.165.1-10.3.05.00.00-25	КАРКАС ПРОСТРАНСТВЕННЫЙ	КП122	1	
				МАТЕРИАЛЫ		
				Бетон ячеистый		
				М25 $\rho_0 = 600 \text{ кг/м}^3$	2,33	м ³
				1.165.1-10.2.03-13		
				СБОРОЧНЫЕ ЕДИНИЦЫ		
А4	1	1.165.1-10.3.05.00.00-26	КАРКАС ПРОСТРАНСТВЕННЫЙ	КП123	1	
				МАТЕРИАЛЫ		
				Бетон ячеистый		
				М25 $\rho_0 = 600 \text{ кг/м}^3$	2,33	м ³

1.165.1-10.2.03

Лист
5

ФОРМАТ А4

ИНВ. № ПОДА. ПОДАПСЬ И ДАТА. ВЪЗМ. ИНВ. №

ФОРМАТ	ЗОНА	ПОЗ.	ОБОЗНАЧЕНИЕ	НАИМЕНОВАНИЕ	КОЛ.	ПРИМЕЧАНИЕ
				1.165.1-10.2.03-14		
				СБОРОЧНЫЕ ЕДИНИЦЫ		
А4	1	1.165.1-10.3.05.00.00-27	КАРКАС ПРОСТРАНСТВЕННЫЙ	КП124	1	
				МАТЕРИАЛЫ		
				Бетон ячеистый		
				М25 $\rho_0 = 600 \text{ кг/м}^3$	2,45	м ³
				1.165.1-10.2.03-15		
				СБОРОЧНЫЕ ЕДИНИЦЫ		
А4	1	1.165.1-10.3.05.00.00-28	КАРКАС ПРОСТРАНСТВЕННЫЙ	КП125	1	
				МАТЕРИАЛЫ		
				Бетон ячеистый		
				М25 $\rho_0 = 600 \text{ кг/м}^3$	2,45	м ³

1.165.1-10.2.03

Лист
6

Копировал

18341 34

СОГЛАСОВАНО
ЗАВ ЛАС КУ БЭМ ПИНСКР

ИЗВ № ПОДА ПОДАПИСЬ И ДАТА ВЗАМ ИЗВ №

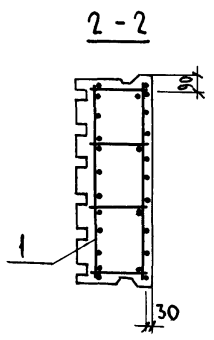
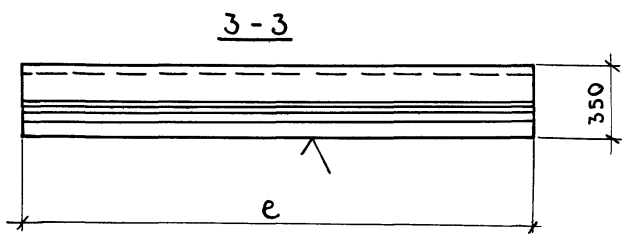
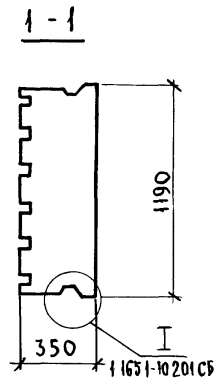
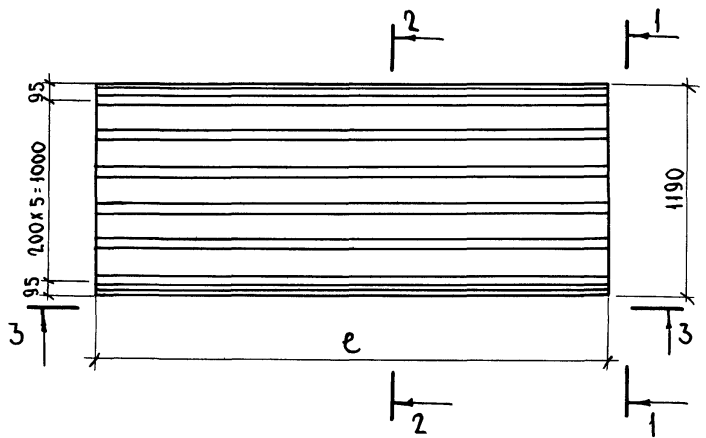

ОБОЗНАЧЕНИЕ	МАРКА	Е, мм	МАССА, м
1 1651-10.203	ПВ 42 12 35-2Я	4170	1,22
-01	ПВ 42 12 35-3Я	4170	1,22
-02	ПВ 45 12 35-2Я	4470	1,30
-03	ПВ 45 12 35-3Я	4470	1,30
-04	ПВ 48 12 35-2Я	4770	1,40
-05	ПВ 48 12 35-3Я	4770	1,40
-06	ПВ 51 12 35-2Я	5070	1,48
-07	ПВ 51 12 35-3Я	5070	1,48
-08	ПВ 54 12 35-2Я	5370	1,58
-09	ПВ 54 12 35-3Я	5370	1,58
-10	ПВ 57 12 35-2Я	5670	1,66
-11	ПВ 57 12 35-3Я	5670	1,66
-12	ПВ 60 12 35-2Я	5970	1,75
-13	ПВ 60 12 35-3Я	5970	1,75
-14	ПВ 63 12 35-2Я	6270	1,84
-15	ПВ 63 12 35-3Я	6270	1,84

НАЧ ОТА	КОРОВКЕВИЧ	7 05 82
И КОНТР	БАХИРОВА	6 05 82
ГИП	БАХИРОВА	6 05 82
РУК ГР	ТЕРНОВОВА	6 05 82
ИНЖЕНЕР	ТРОФИМОВА	7 05 82

1 1651-102 03СБ		
Панель покрытия шириной 1190мм толщиной 350мм Сборочный чертеж		
СТАДИЯ	МАССА	МАСС/ТАБ
Р	СМ ТАБЛИЦЫ	—
Лист	Листов 1	
ЛенЗНИИЭП		

ФОРМАТ	ЗОНА	ПОЗ	ОБОЗНАЧЕНИЕ	НАИМЕНОВАНИЕ	КОЛ	ПРИМЕЧАНИЕ
				<u>Документация</u>		
A3			1.165.1-10.204 СБ	Сборочный чертеж		
A3			1.165.1-10.200 ТО	Техническое описание		
A3			1.165.1-10.200 ВС	Выборка стали		
A3			1.165.1-10.201 СБ	Деталь I		
			<u>Переменные данные для исполнений:</u>			
				1.165.1-10.204		
				<u>Сборочные единицы</u>		
A4	I		1.165.1-10.307.00.00-2Я	Каркас пространств КП168	1	
				<u>Материалы</u>		
				Бетон ячеистый		
				M 25 $\rho_0 = 600 \text{ кг/м}^3$	2,06	м ³
				1.165.1-10.204-01		
				<u>Сборочные единицы</u>		
A4	I		1.165.1-10.307.00.00-07	Каркас пространств КП158	1	
				<u>Материалы</u>		
				Бетон ячеистый		
				M 25 $\rho_0 = 600 \text{ кг/м}^3$	2,06	м ³

1.165.1-10.204

Панель покрытия
шириной 1490 мм
толщиной 350 мм

Стадия / Анст / Анстов
Р / Г / Б
ЛенЗНИИЭП

ФОРМАТ	ЗОНА	ПОЗ	ОБОЗНАЧЕНИЕ	НАИМЕНОВАНИЕ	КОЛ	ПРИМЕЧАНИЕ
				1.165.1-10.204-02		
				<u>Сборочные единицы</u>		
A4	I		1.165.1-10.307.00.00-18	Каркас пространственный		
				КП169	1	
				<u>Материалы</u>		
				Бетон ячеистый		
				M 25 $\rho_0 = 600 \text{ кг/м}^3$	2,20	м ³
				1.165.1-10.204-03		
				<u>Сборочные единицы</u>		
A4	I		1.165.1-10.307.00.00-09	Каркас пространственный		
				КП160	1	
				<u>Материалы</u>		
				Бетон ячеистый		
				M 25 $\rho_0 = 600 \text{ кг/м}^3$	2,20	м ³
				1.165.1-10.204-04		
				<u>Сборочные единицы</u>		
A4	I		1.165.1-10.307.00.00-19	Каркас пространственный		
				КП170	1	
				<u>Материалы</u>		
				Бетон ячеистый		
				M 25 $\rho_0 = 600 \text{ кг/м}^3$	2,36	м ³

1.165.1-10.204

Анст
2

ИВ № ПОЛ / Подпись и дата / ВЗЛАН ИВ №

ИВ № ПОЛ / Нач. ОТА / Н. КОНТР / ГИП / РУК ГР / Инженер
Коровкевич / Бахирова / Бахирова / Терюмова / Трофимова
1.05.88 / 02.08.88 / 02.08.88 / 02.08.88 / 02.08.88

ИВ № ПОЛ / Подпись и дата / ВЗЛАН ИВ №

ФОРМАТ	ЗОНА	ПОЗ.	ОБОЗНАЧЕНИЕ	НАИМЕНОВАНИЕ	КОЛ.	ПРИМЕЧАНИЕ
				1.165.1-10.204-05		
				<u>СБОРОЧНЫЕ ЕДИНИЦЫ</u>		
А4	1	1.165.1-10.307.00.00-12	КАРКАС ПРОСТРАНСТВЕННЫЙ	КП 163	1	
				<u>МАТЕРИАЛЫ</u>		
				Бетон ячеистый		
				М 25 $\rho_0 = 600 \text{ кг/м}^3$	2,36	м ³
				1.165.1-10.204-06		
				<u>СБОРОЧНЫЕ ЕДИНИЦЫ</u>		
А4	1	1.165.1-10.307.00.00-20	КАРКАС ПРОСТРАНСТВЕННЫЙ	КП 171	1	
				<u>МАТЕРИАЛЫ</u>		
				Бетон ячеистый		
				М 25 $\rho_0 = 600 \text{ кг/м}^3$	2,50	м ³
				1.165.1-10.204-07		
				<u>СБОРОЧНЫЕ ЕДИНИЦЫ</u>		
А4	1	1.165.1-10.307.00.00-21	КАРКАС ПРОСТРАНСТВЕННЫЙ	КП 172	1	
				<u>МАТЕРИАЛЫ</u>		
				Бетон ячеистый		
				М 25 $\rho_0 = 600 \text{ кг/м}^3$	2,5	м ³
						Лист
1.165.1-10.204						3

ШИВ. № ПОДЛ. ПОДПИСЬ И ДАТА ВЗАИМ. ШИВ. №

ФОРМАТ	ЗОНА	ПОЗ.	ОБОЗНАЧЕНИЕ	НАИМЕНОВАНИЕ	КОЛ.	ПРИМЕЧАНИЕ
				1.165.1-10.204-08		
				<u>СБОРОЧНЫЕ ЕДИНИЦЫ</u>		
А4	1	1.165.1-10.307.00.00-22	КАРКАС ПРОСТРАНСТВЕННЫЙ	КП 173	1	
				<u>МАТЕРИАЛЫ</u>		
				Бетон ячеистый		
				М 25 $\rho_0 = 600 \text{ кг/м}^3$	2,65	м ³
				1.165.1-10.204-09		
				<u>СБОРОЧНЫЕ ЕДИНИЦЫ</u>		
А4	1	1.165.1-10.307.00.00-15	КАРКАС ПРОСТРАНСТВЕННЫЙ	КП 166	1	
				<u>МАТЕРИАЛЫ</u>		
				Бетон ячеистый		
				М 25 $\rho_0 = 600 \text{ кг/м}^3$	2,65	м ³
				1.165.1-10.204-10		
				<u>СБОРОЧНЫЕ ЕДИНИЦЫ</u>		
А4	1	1.165.1-10.307.00.00-23	КАРКАС ПРОСТРАНСТВЕННЫЙ	КП 174	1	
				<u>МАТЕРИАЛЫ</u>		
				Бетон ячеистый		
				М 25 $\rho_0 = 600 \text{ кг/м}^3$	2,80	м ³
						Лист
1.165.1-10.204						4

ШИВ. № ПОДЛ. ПОДПИСЬ И ДАТА ВЗАИМ. ШИВ. №

ИВБ № ПОДА ПОДАТЬСЯ И ДАТА ВЗАИМ ЧИВ №

ФОРМАТ	ЗОНА	ПОЗ	ОБОЗНАЧЕНИЕ	НАИМЕНОВАНИЕ	КОЛ	ПРИМЕЧАНИЕ
				1 165 1-10 2 04-11		
				СБОРОЧНЫЕ ЕДИНИЦЫ		
А4	1	1 165 1-10 3 07 00 00-24	КАРКАС ПРОСТРАНСТВЕННЫЙ	КП 175	1	
				МАТЕРИАЛЫ		
				БЕТОН ЯЧЕИСТЫЙ		
				М 25 $\rho_0 = 600 \text{ кг/м}^3$	2,80	м ³
				1 165 1-10 2 04-12		
				СБОРОЧНЫЕ ЕДИНИЦЫ		
А4	1	1 165 1-10.3 07 00 00-25	КАРКАС ПРОСТРАНСТВЕННЫЙ	КП 176	1	
				МАТЕРИАЛЫ		
				БЕТОН ЯЧЕИСТЫЙ		
				М 25 $\rho_0 = 600 \text{ кг/м}^3$	2,95	м ³
				1 165 1-10 2 04-13		
				СБОРОЧНЫЕ ЕДИНИЦЫ		
А4	1	1 165 1-10 3 07 00 00-26	КАРКАС ПРОСТРАНСТВЕННЫЙ	КП 177	1	
				МАТЕРИАЛЫ		
				БЕТОН ЯЧЕИСТЫЙ		
				М 25 $\rho_0 = 600 \text{ кг/м}^3$	2,95	м ³
						Лист
1 165 1-10 2 04						5

ИВБ № ПОДА ПОДАТЬСЯ И ДАТА ВЗАИМ ЧИВ №

ФОРМАТ	ЗОНА	ПОЗ	ОБОЗНАЧЕНИЕ	НАИМЕНОВАНИЕ	КОЛ	ПРИМЕЧАНИЕ
				1 165 1-10 2 04-14		
				СБОРОЧНЫЕ ЕДИНИЦЫ		
А4	1	1 165 1-10 3 07 00 00-27	КАРКАС ПРОСТРАНСТВЕННЫЙ	КП 178	1	
				МАТЕРИАЛЫ		
				БЕТОН ЯЧЕИСТЫЙ		
				М 25 $\rho_0 = 600 \text{ кг/м}^3$	3,09	м ³
				1 165 1-10 2 04-15		
				СБОРОЧНЫЕ ЕДИНИЦЫ		
А4	1	1 165 1-10 3 07 00 00-28	КАРКАС ПРОСТРАНСТВЕННЫЙ	КП 179	1	
				МАТЕРИАЛЫ		
				БЕТОН ЯЧЕИСТЫЙ		
				М 25 $\rho_0 = 600 \text{ кг/м}^3$	3,09	м ³
						Лист
1 165 1-10.2 04						6

СОГЛАСОВАНО

ЗАДАВАЮЩИЙ РАБОТУ

ИЗМ. ПОДА. ПОДАТЬ И ДАТА ВЗАМ. ИЛИ ВП

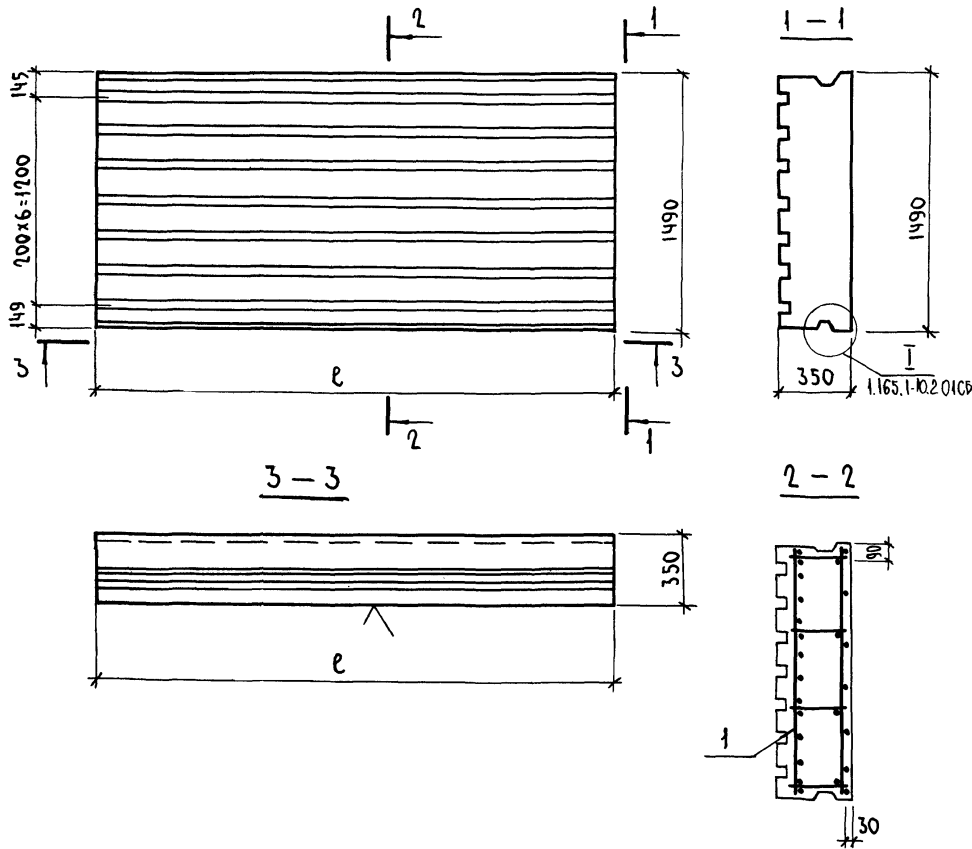

ОБОЗНАЧЕНИЕ	МАРКА	Е мм	МАССА, п
1.165.1-10.2 04	ПВ 42.15.35-2Я	4170	1,54
- 01	ПВ 42.15.35-3Я	4170	1,54
- 02	ПВ 45.13.35-2Я	4470	1,65
- 03	ПВ 45.15.35-3Я	4470	1,65
- 04	ПВ 48.15.35-2Я	4770	1,77
- 05	ПВ 48.15.35-3Я	4770	1,77
- 06	ПВ 51.15.35-2Я	5070	1,88
- 07	ПВ 51.15.35-3Я	5070	1,88
- 08	ПВ 54.15.35-2Я	5370	1,99
- 09	ПВ 54.15.35-3Я	5370	1,99
- 10	ПВ 57.15.35-2Я	5670	2,10
- 11	ПВ 57.15.35-3Я	5670	2,10
- 12	ПВ 60.15.35-2Я	5970	2,21
- 13	ПВ 60.15.35-3Я	5970	2,21
- 14	ПВ 63.15.35-2Я	6270	2,32
- 15	ПВ 63.15.35-3Я	6270	2,32

1.165.1-10.2 04 СБ				
ПАНЕЛЬ ПОКРЫТИЯ ШИРИНОЙ 1490мм ТОЛЩИНОЙ 350мм СБОРОЧНЫЙ ЧЕРТЕЖ		СТАДИЯ	МАССА	МАСШТ.
		р	см. ТАБЛИЦА	—
		Лист / листов 1		
ЛЕНЗНИИЭП				
НАЧ. ОТД.	КОРОВКЕВИЧ		4.05.82	
И. КОНТР.	БАХИРОВА		6.05.82	
ТИП	БАХИРОВА		6.05.82	
РУК. ГР.	ТЕРНОВА		6.05.82	
ИНЖЕНЕР	ТРОФИМОВА		4.05.82	

ФОРМАТ	ЗОНА	ПОЗ.	ОБОЗНАЧЕНИЕ	НАИМЕНОВАНИЕ	КОЛ.	ПРИМЕЧАНИЕ
				<u>Документация</u>		
A3			1.165.1-10.2 05 СБ	Сборочный чертеж		
A3			1.165.1-10.2 00 ТО	Техническое описание		
A3			1.165.1-10.2 00 ВС	Выборка стали		
A3			1.165.1-10.2 01 СБ	Деталь I		
			<u>Переменные данные</u>	<u>для исполнения</u>		
				<u>1.165.1-10.2 05</u>		
				<u>Сборочные единицы</u>		
A4	1		1.165.1-10.3 09 00.00-16	Каркас пространств. Кп 223	1	
				<u>Материалы</u>		
				Бетон ячеистый		
				M 25 $\rho_0 = 600 \text{ кг/м}^3$	2,48 м ³	
				<u>1.165.1-10.2 05-01</u>		
				<u>Сборочные единицы</u>		
A4	1		1.165.1-10.3 09 00.00-07	Каркас пространств. Кп 214	1	
				<u>Материалы</u>		
				Бетон ячеистый		
				M 25 $\rho_0 = 600 \text{ кг/м}^3$	2,48 м ³	

1.165.1-10.2 05

СТАДНЯ Лист Листов

Р 1 6

ПАНЕЛЬ ПОКРЫТИЯ
ШИРИНОЙ 1790 мм
ТОЛЩИНОЙ 350 мм

ЛенЗНИИЭП

ФОРМАТ	ЗОНА	ПОЗ.	ОБОЗНАЧЕНИЕ	НАИМЕНОВАНИЕ	КОЛ.	ПРИМЕЧАНИЕ
				<u>1.165.1-10.2 05-02</u>		
				<u>Сборочные единицы</u>		
A4	1		1.165.1-10.3 09 00.00-08	Каркас пространственный		
				Кп 215	1	
				<u>Материалы</u>		
				Бетон ячеистый		
				M 25 $\rho_0 = 600 \text{ кг/м}^3$	2,65 м ³	
				<u>1.165.1-10.2 05-03</u>		
				<u>Сборочные единицы</u>		
A4	1		1.165.1-10.3 09 00.00-09	Каркас пространственный		
				Кп 216	1	
				<u>Материалы</u>		
				Бетон ячеистый		
				M 25 $\rho_0 = 600 \text{ кг/м}^3$	2,65 м ³	
				<u>1.165.1-10.2 05-04</u>		
				<u>Сборочные единицы</u>		
A4	1		1.165.1-10.3 09 00.00-18	Каркас пространственный		
				Кп 214	1	
				<u>Материалы</u>		
				Бетон ячеистый		
				M 25 $\rho_0 = 600 \text{ кг/м}^3$	2,82 м ³	

1.165.1-10.2 05

Лист

2

ИВ № ПОЛ. ПОДЛ. И ДАТА ВЗЛОМ ИВ №

ИЗЧ. ОТА	КОРОВОКВИЧ	1.05.82
Ш. КОНТР.	БАХИРОВА	6.05.82
Г И П	БАХИРОВА	6.05.82
РУК. ГР.	ТЕРНОВА	6.05.82
ИНЖЕНЕР	ТРОФИМОВА	6.05.82

ИВ № ПОЛ. ПОДЛ. И ДАТА ВЗЛОМ ИВ №

ФОРМАТ	ЗОНА	ПОЗ.	ОБОЗНАЧЕНИЕ	НАИМЕНОВАНИЕ	КОЛ.	ПРИМЕЧАНИЕ
				1.165.1-10.2 05-05		
				<u>Сборочные единицы</u>		
А4	1	1.165.1-10.309.00.00-18	Каркас пространственный	КП 225	1	
				<u>Материалы</u>		
				Бетон ячеистый		
				М 25 $\rho_0 = 600 \text{ кг/м}^3$	2,82	м ³
				1.165.1-10.2 05-06		
				<u>Сборочные единицы</u>		
А4	1	1.165.1-10.309.00.00-19	Каркас пространственный	КП 226	1	
				<u>Материалы</u>		
				Бетон ячеистый		
				М 25 $\rho_0 = 600 \text{ кг/м}^3$	3,01	м ³
				1.165.1-10.2 05-07		
				<u>Сборочные единицы</u>		
А4	1	1.165.1-10.309.00.00-20	Каркас пространственный	КП 227	1	
				<u>Материалы</u>		
				Бетон ячеистый		
				М 25 $\rho_0 = 600 \text{ кг/м}^3$	3,03	м ³

1.165.1-10.2 05

Лист

3

ФОРМАТ	ЗОНА	ПОЗ.	ОБОЗНАЧЕНИЕ	НАИМЕНОВАНИЕ	КОЛ.	ПРИМЕЧАНИЕ
				1.165.1-10.2 05-08		
				<u>Сборочные единицы</u>		
А4	1	1.165.1-10.305.00.00-21	Каркас пространственный	КП 228	1	
				<u>Материалы</u>		
				Бетон ячеистый		
				М 25 $\rho_0 = 600 \text{ кг/м}^3$	3,19	м ³
				1.165.1-10.2 05-09		
				<u>Сборочные единицы</u>		
А4	1	1.165.1-10.309.00.00-14	Каркас пространственный	КП 221	1	
				<u>Материалы</u>		
				Бетон ячеистый		
				М 25 $\rho_0 = 600 \text{ кг/м}^3$	3,19	м ³
				1.165.1-10.2 05-10		
				<u>Сборочные единицы</u>		
А4	1	1.165.1-10.309.00.00-22	Каркас пространственный	КП 229	1	
				<u>Материалы</u>		
				Бетон ячеистый		
				М 25 $\rho_0 = 500 \text{ кг/м}^3$	3,36	м ³

1.165.1-10.2 05

Лист

4

№ ПОДЛ. ПОДПИСЬ И ДАТА ВЗАИМ. ИВ №

ИВ № ПОДЛ. ПОДПИСЬ И ДАТА ВЗАИМ. ИВ №

ИВ. № ПОДЛ. ПОДАТЬСЯ И ДАТА ВЗАИМ. №

Формат	Зона	Поз.	Обозначение	Наименование	Кол.	Примечание
				1.165.1-10.2.05-11		
				Сборочные единицы		
A4	1		1.165.1-10.3.09.00.00-23	Каркас пространственный		
				Кл 230	1	
				Материалы		
				Бетон ячеистый		
				М 25 $\rho_0 = 600 \text{ кг/м}^3$	3,36	м ³
				1.165.1-10.2.05-12		
				Сборочные единицы		
A4	1		1.165.1-10.3.09.00.00-24	Каркас пространственный		
				Кл 231	1	
				Материалы		
				Бетон ячеистый		
				М 25 $\rho_0 = 600 \text{ кг/м}^3$	3,55	м ³
				1.165.1-10.2.05-13		
				Сборочные единицы		
A4	1		1.165.1-10.3.09.00.00-25	Каркас пространственный		
				Кл 232	1	
				Материалы		
				Бетон ячеистый		
				М 25 $\rho_0 = 600 \text{ кг/м}^3$	3,55	м ³
					Лист	5

Формат А4

ИВ. № ПОДЛ. ПОДАТЬСЯ И ДАТА ВЗАИМ. №

Формат	Зона	Поз.	Обозначение	Наименование	Кол.	Примечание
				1.165.1-10.2.05-14		
				Сборочные единицы		
A4	1		1.165.1-10.3.09.00.00-26	Каркас пространственный		
				Кл 233	1	
				Материалы		
				Бетон ячеистый		
				М 25 $\rho_0 = 600 \text{ кг/м}^3$	3,72	м ³
				1.165.1-10.2.05-15		
				Сборочные единицы		
A4	1		1.165.1-10.3.09.00.00-27	Каркас пространственный		
				Кл 234	1	
				Материалы		
				Бетон ячеистый		
				М 25 $\rho_0 = 600 \text{ кг/м}^3$	3,72	м ³
					Лист	6

КопироваА

18341 42

Формат А4

А С С О Е Т Н О
 ЗАВЛАД. ЧУБЕТ ПИНСКЕР
 И. И. В. П. ПОДАКО И ДАТА ВЗЯМ. КИВ. №

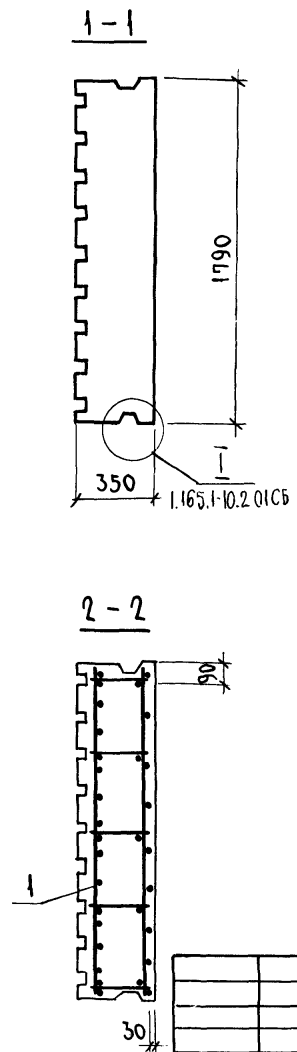
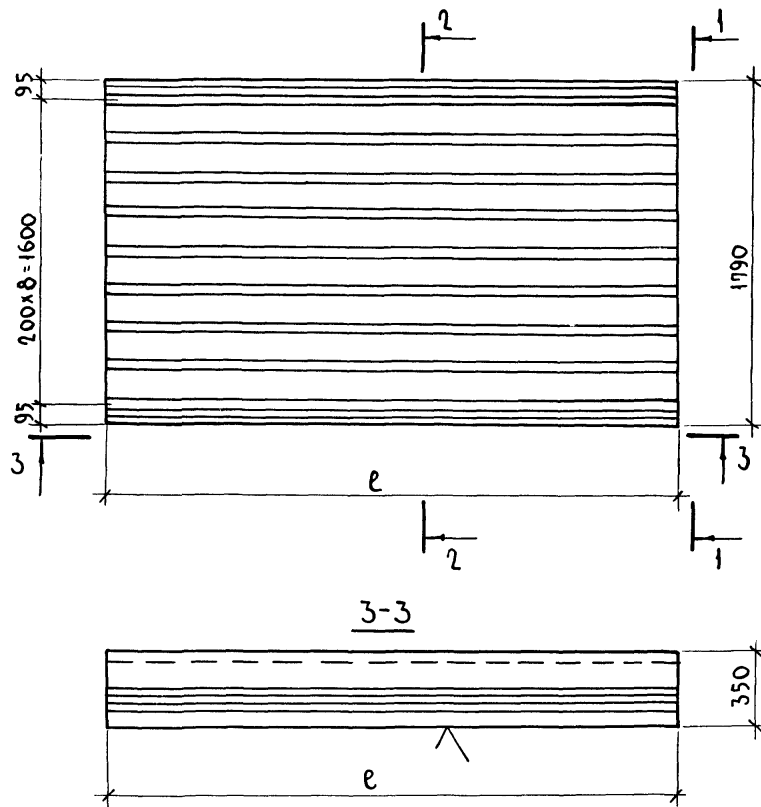

ОБОЗНАЧЕНИЕ	МАРКА	е мм	МАССА, п
1.165.1-10.2.05	пв 42.18.35-2Я	4170	1,86
- 01	пв 42.18.35-3Я	4170	1,86
- 02	пв 45.18.35-2Я	4470	1,99
- 03	пв 45.18.35-3Я	4470	1,99
- 04	пв 48.18.35-2Я	4770	2,12
- 05	пв 48.18.35-3Я	4770	2,12
- 06	пв 51.18.35-2Я	5070	2,26
- 07	пв 51.18.35-3Я	5070	2,26
- 08	пв 54.18.35-2Я	5370	2,39
- 09	пв 54.18.35-3Я	5370	2,39
- 10	пв 57.18.35-2Я	5670	2,52
- 11	пв 57.18.35-3Я	5670	2,52
- 12	пв 60.18.35-2Я	5970	2,66
- 13	пв 60.18.35-3Я	5970	2,66
- 14	пв 63.18.35-2Я	6270	2,79
- 15	пв 63.18.35-3Я	6270	2,79

1.165.1-10.2.05 СБ			СТАДИЯ	МАССА	МАШТАБ
ПАНЕЛЬ ПОКРЫТИЯ шириной 1790 мм толщиной 350 мм СБОРОЧНЫЙ ЧЕРТЕЖ			Р	СМ. ТАБАНЦУ	—
			Лист	Листов 1	
			ЛенЗНИИЭП		

И. А. С. О. Е. Т. Н. О.	КОРОВКЕВИЧ	7.05.82
И. К. О. Н. Т. Р.	БАХИРОВА	7.05.82
Г. И. П.	БАХИРОВА	6.05.82
Р. У. К. Р. Р.	ТЕРНОВА	6.05.82
И. Н. Ж. Е. Н. Е. Р.	ТРОФИМОВА	4.05.82

Формат	Зона	Поз.	Обозначение	Наименование	Кол.	Примечание
				<u>Документация</u>		
A3			1.165.1-10.2 06 СБ	Сборочный чертеж		
A3			1.165.1-10.2 00ТО	Техническое описание		
A3			1.165.1-10.2 00 ВС	Выборка стали		
A3			1.165.1-10.2 06 СБ	Деталь I		
			<u>Переменные данные</u>	<u>для исполнений:</u>		
			<u>1.165.1-10.2 06</u>	<u>Сборочные единицы</u>		
A4	I		1.165.1-10.3 02 00.00-06	Каркас пространств. КЛЗ0	I	
				<u>Материалы</u>		
				Бетон ячеистый		
				M25 $\rho_0 = 600 \text{ кг/м}^3$	0,90	м ³
				<u>1.165.1-10.2 06-01</u>		
				<u>Сборочные единицы</u>		
A4	I		1.165.1-10.3 02 00.00-07	Каркас пространств. КЛЗ1	I	
				<u>Материалы</u>		
				Бетон ячеистый		
				M25 $\rho_0 = 600 \text{ кг/м}^3$	0,97	м ³

1.165.1-10.2 06

ИВ. № ПОЛ.	ПОДПИСЬ И ДАТА	ВЗАИМ. ИВ. №
НАЧ. ОТД.	Коровкевич	7.05.82
И. КОНТР.	Бахирова	6.06.82
Г. И. П.	Бахирова	6.06.82
РУК. Г. Р.	Терцова	6.06.82
И. И. КОЩЕР.	Трофимова	6.06.82

панель покрытия
шириной 590мм
толщиной 400мм

Стандия	Лист	Листов
Р	1	4

ЛенЗНИИЭП

Формат	Зона	Поз.	Обозначение	Наименование	Кол.	Примечание
				<u>1.165.1-10.2 06-02</u>		
				<u>Сборочные единицы</u>		
A4	I		1.165.1-10.3 02 00.00-09	Каркас пространств. КЛЗ3	I	
				<u>Материалы</u>		
				Бетон ячеистый		
				M25 $\rho_0 = 600 \text{ кг/м}^3$	1,03	м ³
				<u>1.165.1-10.2 06-03</u>		
				<u>Сборочные единицы</u>		
A4	I		1.165.1-10.3 02 00.00-10	Каркас пространств. КЛЗ4	I	
				<u>Материалы</u>		
				Бетон ячеистый		
				M25 $\rho_0 = 600 \text{ кг/м}^3$	1,03	м ³
				<u>1.165.1-10.2 06-04</u>		
				<u>Сборочные единицы</u>		
A4	I		1.165.1-10.3 02 00.00-11	Каркас пространств. КЛЗ5	I	
				<u>Материалы</u>		
				Бетон ячеистый		
				M25 $\rho_0 = 600 \text{ кг/м}^3$	1,10	м ³
				<u>1.165.1-10.2 06-05</u>		
				<u>Сборочные единицы</u>		
A4	I		1.165.1-10.3 02 00.00-12	Каркас пространств. КЛЗ6	I	
				<u>Материалы</u>		
				Бетон ячеистый		
				M25 $\rho_0 = 600 \text{ кг/м}^3$	1,10	м ³

1.165.1-10.2 06

Лист
2

ФОРМАТ	ЗОНА	ПОЗ.	ОБОЗНАЧЕНИЕ	НАИМЕНОВАНИЕ	КОЛ.	ПРИМЕЧАНИЕ
				<u>1.165.1-10.2.06-06</u>		
				<u>СБОРОЧНЫЕ ЕДИНИЦЫ</u>		
А4	1	1.165.1-10.3.02.00.00-13	Каркас пространственный			
			КП 37		1	
			<u>МАТЕРИАЛЫ</u>			
			Бетон ячеистый			
			М 25 $\rho_0=600\text{кг/м}^3$	1,16	м ³	
				<u>1.165.1-10.2.06-07</u>		
				<u>СБОРОЧНЫЕ ЕДИНИЦЫ</u>		
А4	1	1.165.1-10.3.02.00.00-21	Каркас пространственный			
			КП 45		1	
			<u>МАТЕРИАЛЫ</u>			
			Бетон ячеистый			
			М 25 $\rho_0=600\text{кг/м}^3$	1,16	м ³	
				<u>1.165.1-10.2.06-08</u>		
				<u>СБОРОЧНЫЕ ЕДИНИЦЫ</u>		
А4	1	1.165.1-10.3.02.00.00-15	Каркас пространственный			
			КП 39		1	
			<u>МАТЕРИАЛЫ</u>			
			Бетон ячеистый			
			М 25 $\rho_0=600\text{кг/м}^3$	1,23	м ³	

1.165.1-10.2.06

Лист

3

ФОРМАТ А4

ФОРМАТ	ЗОНА	ПОЗ.	ОБОЗНАЧЕНИЕ	НАИМЕНОВАНИЕ	КОЛ.	ПРИМЕЧАНИЕ
				<u>1.165.1-10.2.06-09</u>		
				<u>СБОРОЧНЫЕ ЕДИНИЦЫ</u>		
А4	1	1.165.1-10.3.02.00.00-17	Каркас пространственный			
			КП 41		1	
			<u>МАТЕРИАЛЫ</u>			
			Бетон ячеистый			
			М 25 $\rho_0=600\text{кг/м}^3$	1,30	м ³	
				<u>1.165.1-10.2.06-10</u>		
				<u>СБОРОЧНЫЕ ЕДИНИЦЫ</u>		
А4	1	1.165.1-10.3.02.00.00-19	Каркас пространственный			
			КП 43		1	
			<u>МАТЕРИАЛЫ</u>			
			Бетон ячеистый			
			М 25 $\rho_0=600\text{кг/м}^3$	1,35	м ³	

1.165.1-10.2.06

Лист

4

Копировал

18341 45

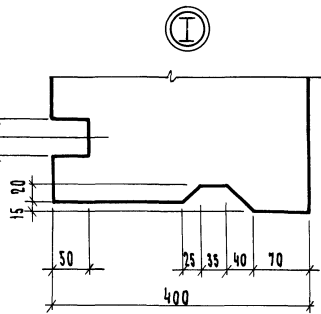
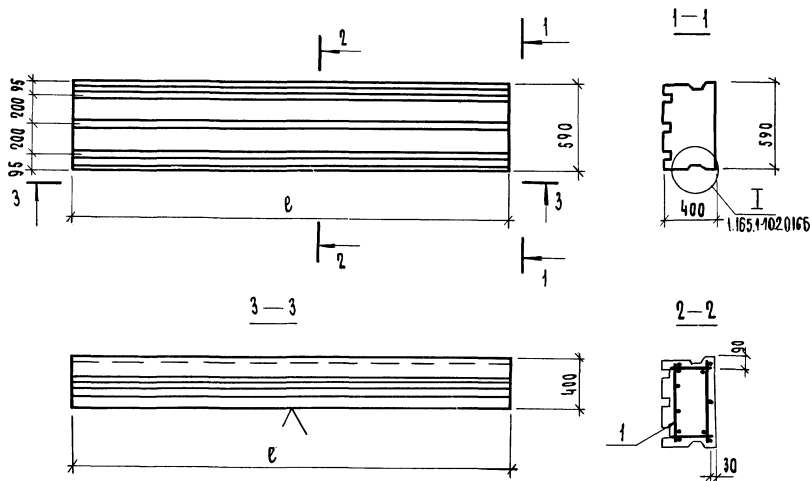

Обозначение	Марка	е мм	Масса, т
1.165.1-10.2 06	ПВ 42.6.40-3Я	4170	0,60
-01	ПВ 45.6.40-3Я	4470	0,73
-02	ПВ 48.6.40-2Я	4770	0,77
-03	ПВ 48.6.40-3Я	4770	0,77
-04	ПВ 51.6.40-2Я	5070	0,82
-05	ПВ 51.6.40-3Я	5070	0,82
-06	ПВ 54.6.40-2Я	5370	0,87
-07	ПВ 54.6.40-3Я	5370	0,87
-08	ПВ 57.4.40-3Я	5670	0,92
-09	ПВ 60.6.40-3Я	5970	0,98
-10	ПВ 63.6.40-3Я	6270	1,01

1.165.1-10.2 06 СБ				Стация	Масса	Мощность
Нач. отд.	Королевич	6.05.82	7.05.82	р	СМ. таблицы	—
Н.контр.	Бакчурова	6.05.82	6.05.82			
Рук.пр.	Бакчурова	6.05.82	6.05.82	Лист	Листов	1
Инженер	Трофимова	6.05.82	6.05.82	ЛенЗНИИЭП		

И.С.А.008.Э.НО
 ЗАДАЧА № 880
 ВРАЧ. И.В.М.
 И.В.П.СОД. ПОДП. И ДАТА.

Формат	Зона	Поз.	Обозначение	Наименование	Кол.	Примечание
				Документация		
А3			1.165.1-10.2 07 СБ	Сборочный чертеш		
А3			1.165.1-10.2 00 70	Техническое описание		
А3			1.165.1-10.2 00 ВС	Выборка стали		
А3			1.165.1-10.2 06 СБ	Деталь I		
Переменные данные для исполнения:						
1.165.1-10.2 07 Сборочные единицы						
А4	1		1.165.1-10.3 04.00.00-06	Каркас пространств. КЛ78	1	
Материалы						
Бетон ячеистый						
			М25 $\rho_0 = 600$ кг/м ³	1,40	м ³	
1.165.1-10.2 07-04 Сборочные единицы						
А4	1		1.165.1-10.3 04.00.00-07	Каркас пространств. КЛ79	1	
Материалы						
Бетон ячеистый						
			М25 $\rho_0 = 600$ кг/м ³	1,40	м ³	

Формат	Зона	Поз.	Обозначение	Наименование	Кол.	Примечание
1.165.1-10.2 07-02						
Сборочные единицы						
А4	1		1.165.1-10.3 04.00.00-02	Каркас пространств. КЛ94	1	
Материалы						
Бетон ячеистый						
			М25 $\rho_0 = 600$ кг/м ³	1,50	м ³	
1.165.1-10.2 07-03						
Сборочные единицы						
А4	1		1.165.1-10.3 04.00.00-08	Каркас пространств. КЛ80	1	
Материалы						
Бетон ячеистый						
			М25 $\rho_0 = 600$ кг/м ³	1,50	м ³	
1.165.1-10.2 07-04						
Сборочные единицы						
А4	1		1.165.1-10.3 04.00.00-10	Каркас пространств. КЛ82	1	
Материалы						
Бетон ячеистый						
			М25 $\rho_0 = 600$ кг/м ³	1,59	м ³	
1.165.1-10.2 07-5						
Сборочные единицы						
А4	1		1.165.1-10.3 04.00.00-11	Каркас пространств. КЛ83	1	
Материалы						
Бетон ячеистый						
			М25 $\rho_0 = 600$ кг/м ³	1,59	м ³	
1.165.1-10.2 07-06						
Сборочные единицы						
А4	1		1.165.1-10.3 04.00.00-12	Каркас пространств. КЛ84	1	
Материалы						
Бетон ячеистый						
			М25 $\rho_0 = 600$ кг/м ³	1,69	м ³	

ИНВ ПОАЛ. ПОД. И ЛАТА

НАЧ. ОФД.	Коровкевич	7.05.82
Н. КОМПР.	Бахирова	6.05.82
ГИП.	Бахирова	6.05.82
РЧМ. ГР.	Тершова	6.05.82
ИНЖЕНЕР.	Трофимова	6.05.82

Панель покрытия
шириной 890 мм
толщиной 400 мм

Стандия	Лист	Листов
	Р	4

ЛенЗНИИЭП

1.165.1-10.2 07

Лист
2

Формат	Зона	Поз.	Обозначение	Наименование	Кол.	Примечание
				<u>1.165.1-10.2 01-01</u> Сборочные единицы		
АЧ	1		1.165.1-10.3 04.00.00-13	Каркас пространств. КП85 Материалы	1	
				Бетон ячеистый М25 $\rho_0 = 600 \text{ кг/м}^3$	1,69	м ³
				<u>1.165.1-10.2 01-08</u> Сборочные единицы		
АЧ	1		1.165.1-10.3 04.00.00-14	Каркас пространств. КП86 Материалы	1	
				Бетон ячеистый М25 $\rho_0 = 600 \text{ кг/м}^3$	1,80	м ³
				<u>1.165.1-10.2 01-09</u> Сборочные единицы		
АЧ	1		1.165.1-10.3 04.00.00-23	Каркас пространств. КП95 Материалы	1	
				Бетон ячеистый М25 $\rho_0 = 600 \text{ кг/м}^3$	1,80	м ³
				<u>1.165.1-10.2 01-10</u> Сборочные единицы		
АЧ	1		1.165.1-10.3 04.00.00-16	Каркас пространств. КП88 Материалы	1	
				Бетон ячеистый М25 $\rho_0 = 600 \text{ кг/м}^3$	1,89	м ³

1.165.1-10.2 01

Лист

3

Формат	Зона	Поз.	Обозначение	Наименование	Кол.	Примечание
				<u>1.165.1-10.2 01-11</u> Сборочные единицы		
АЧ	1		1.165.1-10.3 04.00.00-24	Каркас пространств. КП96 Материалы	1	
				Бетон ячеистый М25 $\rho_0 = 600 \text{ кг/м}^3$	1,89	м ³
				<u>1.165.1-10.2 01-12</u> Сборочные единицы		
АЧ	1		1.165.1-10.3 04.00.00-18	Каркас пространств. КП90 Материалы	1	
				Бетон ячеистый М25 $\rho_0 = 600 \text{ кг/м}^3$	1,99	м ³
				<u>1.165.1-10.2 01-13</u> Сборочные единицы		
АЧ	1		1.165.1-10.3 04.00.00-19	Каркас пространств. КП91 Материалы	1	
				Бетон ячеистый М25 $\rho_0 = 600 \text{ кг/м}^3$	1,99	м ³
				<u>1.165.1-10.2 01-14</u> Сборочные единицы		
АЧ	1		1.165.1-10.3 04.00.00-20	Каркас пространств. КП92 Материалы	1	
				Бетон ячеистый М25 $\rho_0 = 600 \text{ кг/м}^3$	2,10	м ³

1.165.1-10.2 01

Лист

4

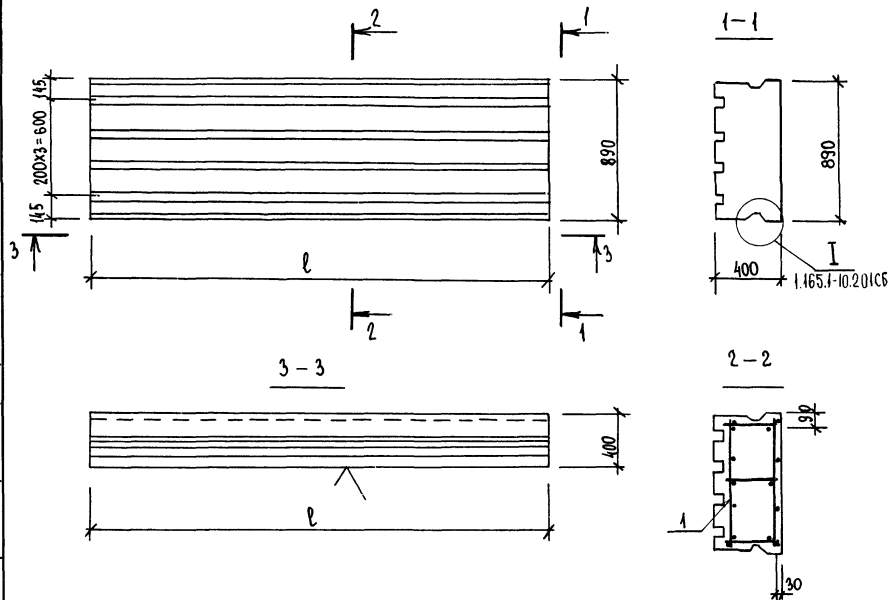

Обозначение	МАРКА	ℓ мм	МАССА, т
1.165.1-10.2.07	ПВ 42.9.40-2Я	4470	1,05
-01	ПВ 42.9.40-3Я	4470	1,05
-02	ПВ- 45.9.40-2Я	4470	1,12
-03	ПВ 45.9.40-3Я	4470	1,12
-04	ПВ 48.9.40-2Я	4770	1,19
-05	ПВ 48.9.40-3Я	4770	1,19
-06	ПВ 51.9.40-2Я	5070	1,27
-07	ПВ 51.9.40-3Я	5070	1,27
-08	ПВ 54.9.40-2Я	5370	1,35
-09	ПВ 54.9.40-3Я	5370	1,35
-10	ПВ 57.9.40-2Я	5670	1,42
-11	ПВ 57.9.40-3Я	5670	1,42
-12	ПВ 60.9.40-2Я	5970	1,49
-13	ПВ 60.9.40-3Я	5970	1,49
-14	ПВ 63.9.40-3Я	6270	1,58

СОГЛАСОВАН

ЗАВ. ЛИБ. СЛ. БЕГ. ПИКСЕР

И. ИВАНОВ ПОМ. ПОДПИСЬ И ДАТА. ВЗАМ. КИВАНОВ

1.165.1-10.2.07 СБ			СТАЖАЯ	МАССА	МАССШВАБ
Панель покрытия шириной 880мм толщиной 400мм сборочный чертеш			Р	СМ. ТАБЛИЦУ	—
			Лист	Листов 1	
			ЛенЗНИИЭП		

НАЧ. ОТА	КОРЖЕВУЧ	7.03.82
И. КОНТР	БАХИРОВА	6.03.82
Г. ИП	БАХИРОВА	6.05.82
РУК. РР.	ТЕРНОВА	26.05.82
ИНЖЕНЕР	ТРОФИМОВА	30.05.82

Формат	Зона	Поз.	Обозначение	Наименование	Кол.	Примечание
				<u>Документация</u>		
А3			1.165.1-10.2.08 СБ	Сборочный чертеш		
А3			1.165.1-10.2.00 Т0	Техническое описание		
А3			1.165.1-10.2.00 В0	Выборка стали		
А3			1.165.1-10.2.06 СБ	Деталь I		
				<u>Переменные данные для исполнений</u>		
				<u>1.165.1-10.2.08</u>		
				<u>Сборочные единицы</u>		
А4	1		1.165.1-10.3.06.00.00-06	Каркас пространств. кп132	1	
				<u>Материалы</u>		
				Бетон ячеистый		
				М25 $\rho_0 = 600 \text{ кг/м}^3$	1,87	м ³
				<u>1.165.1-10.2.08-01</u>		
				<u>Сборочные единицы</u>		
А4	1		1.165.1-10.3.06.00.00-07	Каркас пространств. кп133	1	
				<u>Материалы</u>		
				Бетон ячеистый		
				М25 $\rho_0 = 600 \text{ кг/м}^3$	1,87	м ³

Формат	Зона	Поз.	Обозначение	Наименование	Кол.	Примечание
				<u>1.165.1-10.2.08-02</u>		
				<u>Сборочные единицы</u>		
А4	1		1.165.1-10.3.06.00.00-22	Каркас пространств. кп148	1	
				<u>Материалы</u>		
				Бетон ячеистый		
				М25 $\rho_0 = 600 \text{ кг/м}^3$	2,00	м ³
				<u>1.165.1-10.2.08-03</u>		
				<u>Сборочные единицы</u>		
А4	1		1.165.1-10.3.06.00.00-06	Каркас пространств. кп134	1	
				<u>Материалы</u>		
				Бетон ячеистый		
				М25 $\rho_0 = 600 \text{ кг/м}^3$	2,00	м ³
				<u>1.165.1-10.2.08-04</u>		
				<u>Сборочные единицы</u>		
А4	1		1.165.1-10.3.06.00.00-10	Каркас пространств. кп136	1	
				<u>Материалы</u>		
				Бетон ячеистый		
				М25 $\rho_0 = 600 \text{ кг/м}^3$	2,15	м ³
				<u>1.165.1-10.2.08-05</u>		
				<u>Сборочные единицы</u>		
А4	1		1.165.1-10.3.06.00.00-11	Каркас пространств. кп137	1	
				<u>Материалы</u>		
				Бетон ячеистый		
				М25 $\rho_0 = 600 \text{ кг/м}^3$	2,15	м ³
				<u>1.165.1-10.2.08-06</u>		
				<u>Сборочные единицы</u>		
А4	1		1.165.1-10.3.06.00.00-12	Каркас пространств. кп138	1	
				<u>Материалы</u>		
				Бетон ячеистый		
				М25 $\rho_0 = 600 \text{ кг/м}^3$	2,27	м ³

ИЗМ. ПОД. ПОД. К ДАТА

ИЗМ. ПОД. ПОД. К ДАТА

ИЗМ. ПОД. ПОД. К ДАТА

ИЗМ. ПОД. ПОД. К ДАТА

1.165.1-10.2.08

нач. ошд.	Каровкевич	16.08	Панель покрытия шириной 1190 мм толщиной 400 мм	ЛенЗНИИЭП
н. контр.	Бакирова	16.08.82		
гип	Бакирова	16.08.82		
р. инж. г.р.	Терцова	16.08.82		

Стаяко р 1 4

ИЗМ. ПОД. ПОД. К ДАТА

ИЗМ. ПОД. ПОД. К ДАТА

ИЗМ. ПОД. ПОД. К ДАТА

ИЗМ. ПОД. ПОД. К ДАТА

1.165.1-10.2.08

Лист	2
------	---

КВН ПОСЛ. ПОДП. И ДАТА ВЗЯТ. КВН

Формат	Зона	Поз.	Обозначение	Наименование	Кол.	Примечание
				<u>1.165.1-10.2 08-07</u> Сборочные единицы		
A4	1		1.165.1-10.3 06.00.00-13	Каркас пространств. кп139 Материалы Бетон ячеистый М25 $\rho_0 = 600 \text{ кг/м}^3$	1 2,27	 м ³
				<u>1.165.1-10.2 08-08</u> Сборочные единицы		
		1	1.165.1-10.3 06.00.00-14	Каркас пространств. кп140 Материалы Бетон ячеистый М25 $\rho_0 = 600 \text{ кг/м}^3$	1 2,41	 м ³
				<u>1.165.1-10.2 08-09</u> Сборочные единицы		
A4	1		1.165.1-10.3 06.00.00-23	Каркас пространств. кп149 Материалы Бетон ячеистый М25 $\rho_0 = 600 \text{ кг/м}^3$	1 2,41	 м ³
				<u>1.165.1-10.2 08-10</u> Сборочные единицы		
A4	1		1.165.1-10.3 06.00.00-16	Каркас пространств. кп142 Материалы Бетон ячеистый М25 $\rho_0 = 600 \text{ кг/м}^3$	1 2,55	 м ³
						Лист
1.165.1-10.2 08						3

Формат А4

КВН ПОСЛ. ПОДП. И ДАТА ВЗЯТ. КВН

Формат	Зона	Поз.	Обозначение	Наименование	Кол.	Примечание
				<u>1.165.1-10.2 08-11</u> Сборочные единицы		
A4	1		1.165.1-10.3 06.00.00-10	Каркас пространств. кп144 Материалы Бетон ячеистый М25 $\rho_0 = 600 \text{ кг/м}^3$	1 2,68	 м ³
				<u>1.165.1-10.2 08-12</u> Сборочные единицы		
A4	1		1.165.1-10.3 06.00.00-19	Каркас пространств. кп145 Материалы Бетон ячеистый М25 $\rho_0 = 600 \text{ кг/м}^3$	1 2,68	 м ³
				<u>1.165.1-10.2 08-13</u> Сборочные единицы		
A4	1		1.165.1-10.3 06.00.00-24	Каркас пространств. кп150 Материалы Бетон ячеистый М25 $\rho_0 = 600 \text{ кг/м}^3$	1 2,82	 м ³
				<u>1.165.1-10.2 08-14</u> Сборочные единицы		
A4	1		1.165.1-10.3 06.00.00-20	Каркас пространств. кп146 Материалы Бетон ячеистый М25 $\rho_0 = 600 \text{ кг/м}^3$	1 2,82	 м ³
						Лист
1.165.1-10.2 08						4

Копировал

18341 51

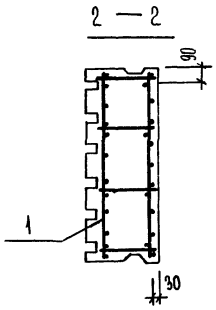
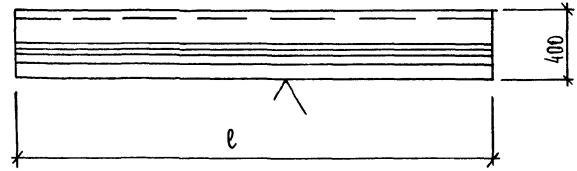
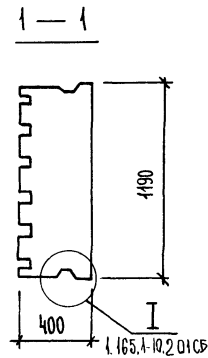
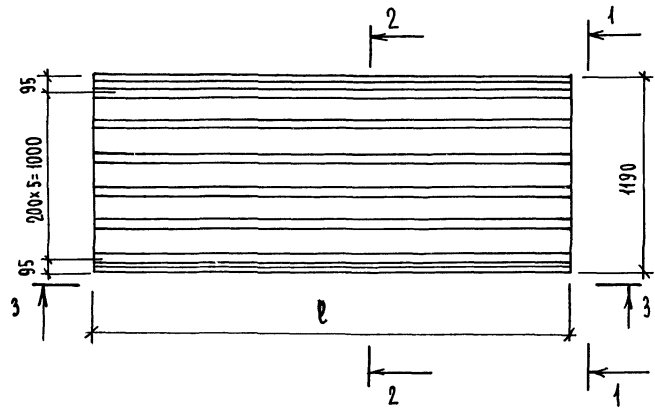

Обозначение	Марка	l, мм	Масса, т
1.165.1-10.2.08	ПВ 42.12.40-2Я	4170	1,40
- 01	ПВ 42.12.40-3Я	4170	1,40
- 02	ПВ 45.12.40-2Я	4470	1,50
- 03	ПВ 45.12.40-3Я	4470	1,50
- 04	ПВ 48.12.40-2Я	4770	1,61
- 05	ПВ 48.12.40-3Я	4770	1,61
- 06	ПВ 51.12.40-2Я	5070	1,70
- 07	ПВ 51.12.40-3Я	5070	1,70
- 08	ПВ 54.12.40-2Я	5370	1,81
- 09	ПВ 54.12.40-3Я	5370	1,81
- 10	ПВ 57.12.40-3Я	5670	1,91
- 11	ПВ 60.12.40-2Я	5970	2,01
- 12	ПВ 60.12.40-3Я	5970	2,01
- 13	ПВ 63.12.40-2Я	6270	2,12
- 14	ПВ 63.12.40-3Я	6270	2,12

СОГЛАСОВАНО

3 АВ. АВ. РУ. БЕГ. ПИЩЕВ. № 3
 ИНВ. № ПОДЛ. ПОДПИСЬ К ДАТА ВЗАК. ИНВ. №

1.165.1-10.2.08 СБ			
Панель покрытия шириной 1190 мм толщиной 400 мм сборочный чертёж			СТАДЯ
			МАССА
			МАСШТ.
НАЧ.ОТД. КОРОБКОВИЧ	7.05.82	П	СМ. ПАВЛИЦУ
Н.КОНТР. БАХИРОВА	6.05.82		
Г.ИП. БАХИРОВА	6.05.82	Лист	Листов
РУК.ГР. ТЕРКОВА	6.05.82		
ИНЖЕНЕР ТРОФИМОВА	5.05.82	ЛенЗНИИЭП	

Формат	Зона	Поз.	Обозначение	Наименование	Кол.	Примечание
				<u>Документация</u>		
A3			1.165.1-10.2 09 CB	Сборочный чертеж		
A3			1.165.1-10.2 00 TO	Техническое описание		
A3			1.165.1-10.2 00 BC	Выборка стали		
A3			1.165.1-10.2 06 CB	Деталь I		
			<u>переменные данные для исполнений:</u>			
				<u>1.165.1-10.2 09</u>		
				<u>Сборочные единицы</u>		
A4	1		1.165.1-10.3 08.00.00-06	Каркас пространств. кл 18б 1		
				<u>Материалы</u>		
				Бетон ячеистый		
				M25 $\rho_o = 600 \text{ кг/м}^3$	2,36	м ³
				<u>1.165.1-10.2 09-01</u>		
				<u>Сборочные единицы</u>		
A4	1		1.165.1-10.3 08.00.00-07	Каркас пространств. кл 18Т 1		
				<u>материалы</u>		
				Бетон ячеистый		
				M25 $\rho_o = 600 \text{ кг/м}^3$	2,36	м ³

КМБ.Н ПОДЛ. ПОДЛ.И ДАТА ВЗАМ.ИМЕН

И.И.Н. ПОДЛ.					
И.И.Н. ПОДЛ.	КОРОВАЕВИЧ		4.05.87		
И.И.Н. ПОДЛ.	БАХТРОВА		6.05.82		
И.И.Н. ПОДЛ.	БАХТРОВА		6.03.87		
И.И.Н. ПОДЛ.	ТЕРЕСОВА		6.05.82		
И.И.Н. ПОДЛ.	РОФИМОВА		4.05.82		

Панель покрытия
шириной 1190 мм
толщиной 400 мм

ЛенЗНИИЭП

Формат	Зона	Поз.	Обозначение	Наименование	Кол.	Примечание
				<u>1.165.1-10.2 09-02</u>		
				<u>Сборочные единицы</u>		
A4	1		1.165.1-10.3 08.00.00-22	Каркас пространств. кл 202 1		
				<u>Материалы</u>		
				Бетон ячеистый		
				M25 $\rho_o = 600 \text{ кг/м}^3$	2,53	м ³
				<u>1.165.1-10.2 09-03</u>		
				<u>Сборочные единицы</u>		
A4	1		1.165.1-10.3 08.00.00-23	Каркас пространств. кл 203 1		
				<u>Материалы</u>		
				Бетон ячеистый		
				M25 $\rho_o = 600 \text{ кг/м}^3$	2,53	м ³
				<u>1.165.1-10.2 09-04</u>		
				<u>Сборочные единицы</u>		
A4	1		1.165.1-10.3 08.00.00-24	Каркас пространств. кл 204 1		
				<u>МАТЕРИАЛЫ</u>		
				Бетон ячеистый		
				M25 $\rho_o = 600 \text{ кг/м}^3$	2,70	м ³
				<u>1.165.1-10.2 09-05</u>		
				<u>Сборочные единицы</u>		
A4	1		1.165.1-10.3 08.00.00-11	Каркас пространств. кл 191 1		
				<u>МАТЕРИАЛЫ</u>		
				Бетон ячеистый		
				M25 $\rho_o = 600 \text{ кг/м}^3$	2,70	м ³

КМБ.Н ПОДЛ. ПОДЛ.И ДАТА ВЗАМ.ИМЕН

1.165.1-10.2 09

Лист
2

ФОРМА	ЗОНА	ПОЗ.	Обозначение	Наименование	кол.	приме- чание
				<u>1.165.1-10.2.09-06</u>		
				<u>Сборочные единицы</u>		
A4	1		1.165.1-10.3.08.00.00-13	Каркас пространств. кл 193	1	
				<u>Материалы</u>		
				Бетон ячеистый М25		
				$\rho_0 = 600 \text{ кг/м}^3$	2,87	м ³
				<u>1.165.1-10.2.09-07</u>		
				<u>Сборочные единицы</u>		
A4	1		1.165.1-10.3.08.00.00-14	Каркас пространств. кл 194	1	
				<u>Материалы</u>		
				Бетон ячеистый		
				М25 $\rho_0 = 600 \text{ кг/м}^3$	3,05	м ³
				<u>1.165.1-10.2.09-08</u>		
				<u>Сборочные единицы</u>		
A4	1		1.165.1-10.3.08.00.00-25	Каркас пространств. кл 205	1	
				<u>Материалы</u>		
				Бетон ячеистый		
				М25 $\rho_0 = 600 \text{ кг/м}^3$	3,21	м ³
				<u>1.165.1-10.2.09-09</u>		
				<u>Сборочные единицы</u>		
A4	1		1.165.1-10.3.08.00.00-16	Каркас пространств. кл 196	1	
				<u>Материалы</u>		
				Бетон ячеистый		
				М25 $\rho_0 = 600 \text{ кг/м}^3$	3,21	м ³
1.165.1-10.2.09						Итого 3

ИНВ. ПОДЛ. ЛОДЛ. И ДАТА ЛОДЛ. И ДАТА ФАМ. ИМ. Ф.И.В.

ФОРМА	ЗОНА	ПОЗ.	Обозначение	Наименование	кол.	приме- чание
				<u>1.165.1-10.2.09-10</u>		
				<u>Сборочные единицы</u>		
A4	1		1.165.1-10.3.08.00.00-18	Каркас пространств. кл 198	1	
				<u>Материалы</u>		
				Бетон ячеистый		
				М25 $\rho_0 = 600 \text{ кг/м}^3$	3,39	м ³
				<u>1.165.1-10.2.09-11</u>		
				<u>Сборочные единицы</u>		
A4	1		1.165.1-10.3.08.00.00-19	Каркас пространств. кл 199	1	
				<u>Материалы</u>		
				Бетон ячеистый		
				М25 $\rho_0 = 600 \text{ кг/м}^3$	3,39	м ³
				<u>1.165.1-10.2.09-15</u>		
				<u>Сборочные единицы</u>		
A4	1		1.165.1-10.3.08.00.00-26	Каркас пространств. кл 206	1	
				<u>Материалы</u>		
				Бетон ячеистый		
				М25 $\rho_0 = 600 \text{ кг/м}^3$	3,55	м ³
				<u>1.165.1-10.2.09-13</u>		
				<u>Сборочные единицы</u>		
A4	1		1.165.1-10.3.08.00.00-20	Каркас пространств. кл 200	1	
				<u>Материалы</u>		
				Бетон ячеистый		
				М25 $\rho_0 = 600 \text{ кг/м}^3$	3,35	м ³
1.165.1-10.2.09						Итого 4

ИНВ. ПОДЛ. ЛОДЛ. И ДАТА ЛОДЛ. И ДАТА ФАМ. ИМ. Ф.И.В.

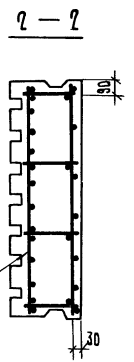
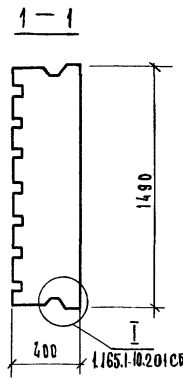
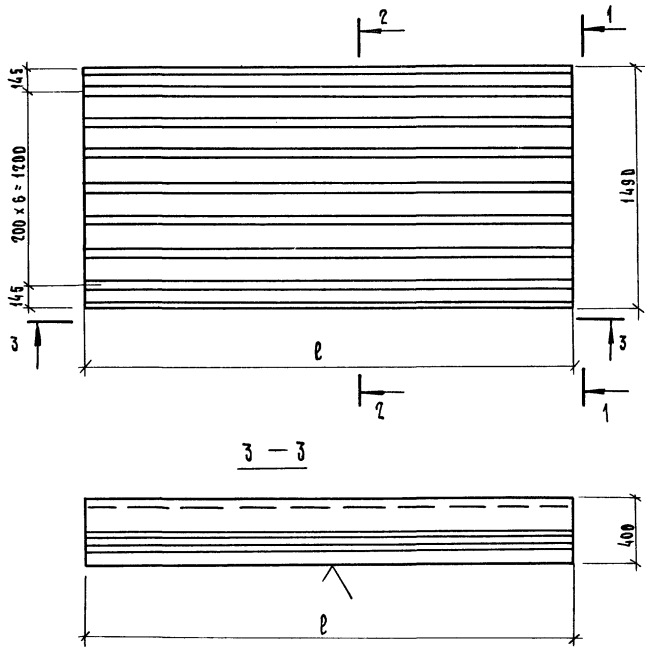

Обозначение	МАРКА	ρ, мм	МАССА, т
1. 165.1-10. 209	пв 42.15.40-2я	4170	1,77
-01	пв 42.15.40-3я	4170	1,77
-02	пв 45.15.40-2я	4470	1,90
-03	пв 45.15.40-3я	4470	1,90
-04	пв 48.15.40-2я	4770	2,02
-05	пв 48.15.40-3я	4770	2,02
-06	пв 51.15.40-3я	5070	2,15
-07	пв 54.15.40-3я	5370	2,29
-08	пв 57.15.40-2я	5670	2,41
-09	пв 57.15.40-3я	5670	2,41
-10	пв 60.15.40-2я	5970	2,54
-11	пв 60.15.40-3я	5970	2,54
-12	пв 63.15.40-2я	6270	2,66
-13	пв 63.15.40-3я	6270	2,66

СОГЛАСОВАНО
ЗАВ.ЛАБ.ЭЧ.БЕП.ИНЖЕНЕР
ИНЖ.ПРАД. ПОДП. И. АЛТА. ВЗАМ. ИНЖ.А.

1. 165.1 - 10. 2 09 СБ			СТАНАЯ	МАССА	МАСШТ.
Панель покрытия шириной 1490 мм толщиной 400 мм СБОРЧНЫЙ ЧЕРТЕЖ			Р	СМ. ТАБЛИЦУ	—
			Лист	Листов 1	
ИЗЧ.ОТД.	КОРОВКЕВИЧ	7.05.82	ЛенЗНИИЭП		
Н.КОМПР.	БАХИРОВА	6.05.82			
ТИП	БАХИРОВА	6.05.82			
РУК. ГР	ПЕРНОВА	6.05.82			
ИНЖЕНЕР	ПРОФИМОВА	4.05.82			

ФОРМАТ	ЗОНА	ПОЗ.	Обозначение	Наименование	КОЛ.	Примечание
				<u>Документация</u>		
A3			1.165.1-10.210.06	Сборочный чертеж		
A3			1.165.1-10.2.0010	Техническое описание		
A3			1.165.1-10.2.00.00.00	Выборка стали		
A3			1.165.1-10.2.06.05	Деталь I		
				<u>Переменные данные для исполнений:</u>		
				1.165.1-10.2.10		
				<u>Сборочные единицы</u>		
A4	1		1.165.1-10.310.00.00-06	Каркас пространств. кп241	1	
				<u>Материалы</u>		
				Бетон ячеистый М25		
				ρ ₀ = 600 кг/м ³	2,84	м ³
				1.165.1-10.2.10-01		
				<u>Сборочные единицы</u>		
A4	1		1.165.1-10.310.00.00-07	Каркас пространств. кп242	1	
				<u>Материалы</u>		
				Бетон ячеистый М25		
				ρ ₀ = 600 кг/м ³	2,84	м ³
				1.165.1-10.2.10-02		
				<u>Сборочные единицы</u>		
A4	1		1.165.1-10.310.00.00-08	Каркас пространств. кп243	1	
				1.165.1-10.2.10		
ИМ.ОТД.	Коровичев	7.05.82	Панель покрытия шириной 1790 толщиной 400мм	Стадия	Лист	Листов
И.КОМП.	Бахирова	6.05.82		р	1	4
ГМП	Бахирова	6.05.82				
РЧ.ГР.	Терновва	6.05.82				
ИИ.ИНЖЕР	Трофимова	7.11.84 4.05.87				
				ЛенЗНИИЭП		

ФОРМАТ	ЗОНА	ПОЗ.	Обозначение	Наименование	КОЛ.	Примечание
				<u>Материалы</u>		
				Бетон ячеистый М25		
				ρ ₀ = 600 кг/м ³	3,05	м ³
				1.165.1-10.2.10-03		
				<u>Сборочные единицы</u>		
A4	1		1.165.1-10.310.00.00-10	Каркас пространств. кп245	1	
				<u>Материалы</u>		
				Бетон ячеистый М25		
				ρ ₀ = 600 кг/м ³	3,25	м ³
				1.165.1-10.2.10-04		
				<u>Сборочные единицы</u>		
A4	1		1.165.1-10.310.00.00-11	Каркас пространств. кп246	1	
				<u>Материалы</u>		
				Бетон ячеистый М25		
				ρ ₀ = 600 кг/м ³	3,25	м ³
				1.165.1-10.2.10-05		
				<u>Сборочные единицы</u>		
A4	1		1.165.1-10.310.00.00-12	Каркас пространств. кп247	1	
				<u>Материалы</u>		
				Бетон ячеистый М25		
				ρ ₀ = 600 кг/м ³	3,46	м ³
				1.165.1-10.2.10-06		
				<u>Сборочные единицы</u>		
A4	1		1.165.1-10.310.00.00-22	Каркас пространств. кп257	1	
				1.165.1-10.2.10		
				Лист		
				2		

ИМ.ОТД. ПОДЛ.КАТА ВБАН.КВБН

ИМ.ОТД. ПОДЛ.КАТА ВБАН.КВБН

Формат	Зона	Поз.	Обозначение	Наименование	Кол.	Примечание
				<u>Материалы</u>		
				Бетон ячеистый		
				M25 $\rho_0 = 600$ кг/м ³	3,46	м ³
				<u>1.165.1-10.2.10-07</u>		
				<u>Сборочные единицы</u>		
A4	1		1.165.1-10.3.10.00.00-14	Каркас пространств.кп249	1	
				<u>Материалы</u>		
				Бетон ячеистый		
				M25 $\rho_0 = 600$ кг/м ³	3,10	м ³
				<u>1.165.1-10.2.10-08</u>		
				<u>Сборочные единицы</u>		
A4	1		1.165.1-10.3.10.00.00-15	Каркас пространств.кп250	1	
				<u>Материалы</u>		
				Бетон ячеистый		
				M25 $\rho_0 = 600$ кг/м ³	3,66	м ³
				<u>1.165.1-10.2.10-09</u>		
				<u>Сборочные единицы</u>		
A4	1		1.165.1-10.3.10.00.00-16	Каркас пространств.кп251	1	
				<u>Материалы</u>		
				Бетон ячеистый		
				M25 $\rho_0 = 600$ кг/м ³	3,86	м ³
				<u>1.165.1-10.2.10-10</u>		
				<u>Сборочные единицы</u>		
A4	1		1.165.1-10.3.10.00.00-18	Каркас пространств.кп253	1	
				<u>Материалы</u>		
				Бетон ячеистый		
				M25 $\rho_0 = 600$ кг/м ³	4,07	м ³

1.165.1-10.2.10

Лист
3

Формат	Зона	Поз.	Обозначение	Наименование	Кол.	Примечание
				<u>1.165.1-10.2.10-11</u>		
				<u>Сборочные единицы</u>		
A4	1		1.165.1-10.3.10.00.00-19	Каркас пространств.кп254	1	
				<u>Материалы</u>		
				Бетон ячеистый		
				M25 $\rho_0 = 600$ кг/м ³	4,07	м ³
				<u>1.165.1-10.2.10-12</u>		
				<u>Сборочные единицы</u>		
A4	1		1.165.1-10.3.10.00.00-23	Каркас пространств.кп258	1	
				<u>Материалы</u>		
				Бетон ячеистый		
				M25 $\rho_0 = 600$ кг/м ³	4,27	м ³
				<u>1.165.1-10.2.10-13</u>		
				<u>Сборочные единицы</u>		
A4	1		1.165.1-10.3.10.00.00-20	Каркас пространств.кп255	1	
				<u>Материалы</u>		
				Бетон ячеистый		
				M25 $\rho_0 = 600$ кг/м ³	4,27	м ³

1.165.1-10.2.10

Лист
4

ИВН.Н.ПОДЛ. ПОДЛ.КАДАСТРА

ИВН.Н.ПОДЛ. ПОДЛ.КАДАСТРА

ВЗЛ.М.ИВН.Ж

ВЗЛ.М.ИВН.Ж

ПОДЛ.КАДАСТРА

ПОДЛ.КАДАСТРА

СОГЛАСОВАНО

ЗАВ. ЛАБ. СЧ. БЕЛ. ИНЖЕНЕР

ДИВ. Н. ПОДА. Ч. ПОДА. Ч. ДАТА ВЗАИМ. Н. В. Н.

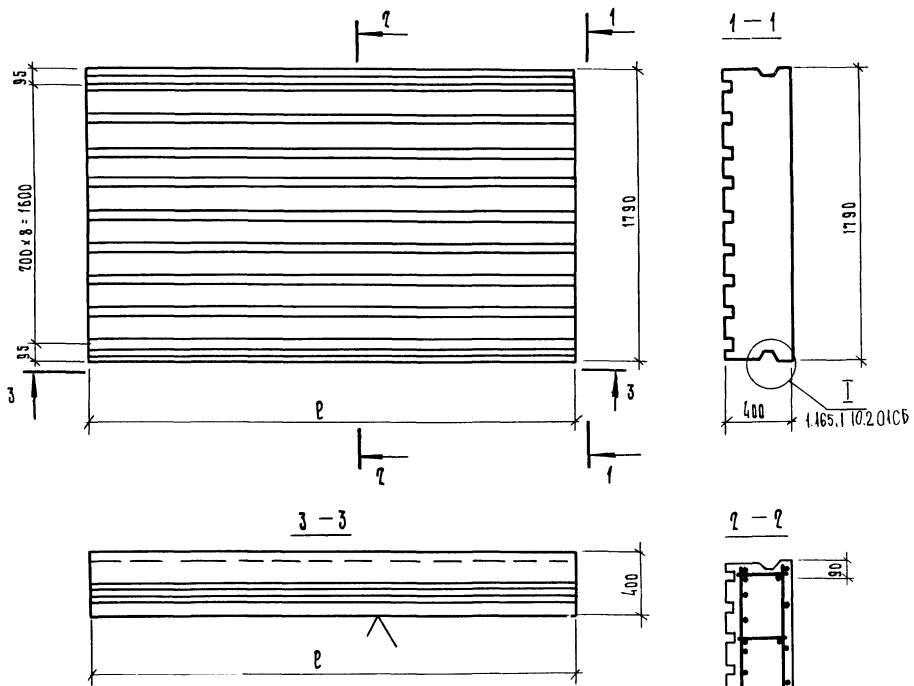

Обозначение	Марка	ρ, мм	Масса, т
1.165.1-10.2 10	пв 42.18.40-2Я	4170	2,13
-01	пв 42.18.40-3Я	4170	2,13
-02	пв 45.18.40-3Я	4470	2,29
-03	пв 48.18.40-2Я	4770	2,44
-04	пв 48.18.40-3Я	4770	2,44
-05	пв 51.18.40-2Я	5070	2,60
-06	пв 51.18.40-3Я	5070	2,60
-07	пв 54.18.40-2Я	5370	2,74
-08	пв 54.18.40-3Я	5370	2,74
-09	пв 57.18.40-3Я	5670	2,90
-10	пв 60.18.40-2Я	5970	3,05
-11	пв 60.18.40-3Я	5970	3,05
-12	пв 63.18.40-2Я	6270	3,20
-13	пв 63.18.40-3Я	6270	3,20

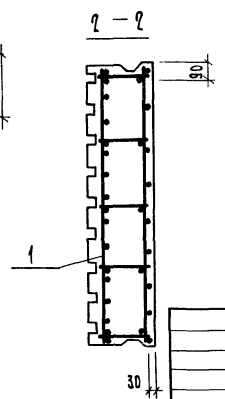

1.165.1-10.2 10 СБ				СТАДИЯ	МАССА	МАСШТ			
Панель покрытия шириной 1790 мм толщиной 400 мм сборочный чертёж				Р	см. таблицу	—			
				Лист	Листов 1				
Нач. отд. Коровкевич 7.05.82 Н. контр. Бахирова 6.05.82 РИП Бахирова 6.05.82 Рук. гр. Тернова 24.05.82 Инженер Профимова 4.05.82				ЛенЗНИИЭП					

МАРКА	Арматурные изделия									
	Сталь А-I			Сталь А-III			Сталь Вр-I			Всего,
	ГОСТ 5781-75			ГОСТ 5781-75			ТУ 14-4-659-75			
Ф 6		Итого, кг	Ф 6	Ф 8	Итого, кг	Ф 3		Итого, кг	кг	
пв 4г.6.35-3Я	3,68		3,68	3,24	—	3,24	2,45		2,45	9,37
пв 4с.6.35-3Я	3,96		3,96	3,45	—	3,45	2,57		2,57	9,98
пв 4в.6.35-2Я	4,20		4,20	3,66	—	3,66	2,78		2,78	10,64
пв 4б.6.35-3Я	4,20		4,20	4,72	—	4,72	2,78		2,78	11,70
пв 5г.6.35-2Я	4,48		4,48	4,96	—	4,96	2,96		2,96	12,40
пв 5г.6.35-3Я	4,48		4,48	6,08	—	6,08	2,96		2,96	13,52
пв 5г.6.35-2Я	4,76		4,76	6,43	—	6,43	3,08		3,08	14,27
пв 5д.6.35-3Я	4,76		4,70	—	1,24	1,24	3,08		3,08	15,08
пв 5г.6.35-3Я	5,00		5,00	—	1,60	1,60	3,34		3,34	15,94
пв 6г.6.35-2Я	5,28		5,28	—	8,37	8,37	3,49		3,49	17,14
пв 6г.6.35-3Я	5,28		5,28	—	10,72	10,72	3,49		3,49	19,49
пв 6з.6.35-2Я	5,56		5,56	—	11,20	11,20	3,61		3,61	20,37
пв 6з.6.35-3Я	5,56		5,56	—	13,67	13,67	3,61		3,61	22,84
пв 4г.9.35-2Я	5,52		5,52	4,44	—	4,44	3,74		3,74	13,70
пв 4г.9.35-3Я	5,52		5,52	5,36	—	5,36	3,74		3,74	14,62
пв 4с.9.35-3Я	5,94		5,94	5,71	—	5,71	3,92		3,92	15,57
пв 4в.9.35-2Я	6,30		6,30	6,03	—	6,03	4,25		4,25	16,61
пв 4в.9.35-3Я	6,30		6,30	—	8,88	8,88	4,25		4,25	19,43
пв 5г.9.35-2Я	6,72		6,32	7,48	—	7,48	4,52		4,52	18,72

МАРКА	Арматурные изделия									
	Сталь А-I			Сталь А-III			Сталь Вр-I			Всего,
	ГОСТ 5781-75			ГОСТ 5781-75			ТУ 14-4-659-75			
Ф 6		Итого, кг	Ф 6	Ф 8	Итого, кг	Ф 3		Итого, кг	кг	
пв 5г.9.35-3Я	6,72		6,72	—	9,36	9,36	4,52		4,52	20,60
пв 5д.9.35-2Я	7,14		7,14	—	9,84	9,84	4,70		4,70	21,68
пв 5д.9.35-3Я	7,14		7,17	—	11,96	11,96	4,70		4,70	23,80
пв 5г.9.35-2Я	7,50		7,50	—	12,56	12,56	5,06		5,06	25,12
пв 5г.9.35-3Я	7,50		7,50	—	14,80	14,80	5,06		5,06	27,36
пв 6г.9.35-2Я	7,92		7,92	—	13,79	13,79	5,33		5,33	27,04
пв 6г.9.35-3Я	7,92		7,92	—	16,14	16,14	5,33		5,33	29,39
пв 6з.9.35-3Я	8,34		8,34	—	16,86	16,86	5,51		5,51	30,71
пв 6з.9.35-3Я	8,34		8,34	—	19,33	19,33	5,51		5,51	33,18
пв 4г.12.35-2Я	7,36		7,36	5,64	—	5,64	4,99		4,99	17,99
пв 4г.12.35-3Я	7,36		7,36	6,56	—	6,56	4,99		4,99	18,91
пв 4с.12.35-2Я	7,92		7,92	6,98	—	6,98	5,25		5,25	20,15
пв 4с.12.35-3Я	7,92		7,92	7,97	—	7,97	5,25		5,25	21,14
пв 4в.12.35-2Я	8,40		8,40	7,40	—	7,40	5,67		5,67	21,47
пв 4в.12.35-3Я	8,40		8,40	8,52	—	8,52	5,67		5,67	23,89
пв 5г.12.35-2Я	8,96		8,96	8,88	—	8,88	6,04		6,04	23,88
пв 5г.12.35-3Я	8,96		8,96	—	11,80	11,80	6,04		6,04	26,80

1-165-1-10-2 00BC

нач. отд.	Королевич	7.05.72
И. Кв. инт.	Бахирова	6.06.72
тип	Бахирова	7.06.72
рук. пр.	Терехова	7.06.72
Исполн.	Терехова	7.06.72

Выборка стали

Листья 1 4

ЛенЗНИИЭГ

В. А. К. ПОДА. ПОДА. И. А. ПОДА. ВЗАМ. КВ. И. Н.

МАРКА	Арматурные изделия									
	Сталь А-I ГОСТ 5781-75			Сталь А-III ГОСТ 5781-75			Сталь Вр-I ТУ 14-4-659-75			Всего, кг
	Ф6		Итого, кг	Ф6	Ф8	Итого, кг	Ф3		Итого, кг	
пв 54.12.35-2я	9,57		9,57	—	12,40	12,40	6,29		6,29	28,21
пв 54.12.35-3я	9,57		9,57	—	14,52	14,52	6,29		6,29	30,33
пв 57.12.35-2я	10,00		10,00	—	15,24	15,24	6,75		6,75	31,99
пв 57.12.35-3я	10,00		10,00	—	19,72	19,72	6,75		6,75	36,47
пв 60.12.35-2я	10,56		10,56	—	16,80	16,80	7,13		7,13	34,49
пв 60.12.35-3я	10,56		10,56	—	21,50	21,50	7,13		7,13	39,19
пв 63.12.35-2я	11,12		11,12	—	22,46	22,46	7,37		7,37	40,95
пв 63.12.35-3я	11,12		11,12	—	24,93	24,93	7,37		7,37	43,42
пв 42.15.35-2я	7,36		7,36	6,80	—	6,80	6,02		6,02	20,18
пв 42.15.35-3я	7,36		7,36	7,72	—	7,72	6,02		6,02	21,10
пв 45.15.35-2я	7,92		7,92	8,21	—	8,21	6,32		6,32	22,45
пв 45.15.35-3я	7,92		7,92	9,20	—	9,20	6,32		6,32	23,44
пв 48.15.35-2я	8,40		8,40	9,76	—	9,76	6,84		6,84	25,00
пв 48.15.35-3я	8,40		8,40	—	13,56	13,56	6,84		6,84	28,00
пв 51.15.35-2я	8,96		8,96	12,48	—	12,48	7,28		7,28	28,72
пв 51.15.35-3я	8,96		8,96	—	14,28	14,28	7,28		7,28	30,52
пв 54.15.35-2я	9,52		9,52	—	15,00	15,00	7,58		7,58	32,10
пв 54.15.35-3я	9,52		9,52	—	17,12	17,12	7,58		7,58	34,22
пв 57.15.35-2я	10,00		10,00	—	20,20	20,20	8,14		8,14	38,34

МАРКА	Арматурные изделия									
	Сталь А-I ГОСТ 5781-75			Сталь А-III ГОСТ 5781-75			Сталь Вр-I ТУ 14-4-659-75			Всего, кг
	Ф6		Итого, кг	Ф6	Ф8	Итого, кг	Ф3		Итого, кг	
пв 57.15.35-3я	10,00		10,00	—	24,68	24,68	8,14		8,14	42,82
пв 60.15.35-2я	10,56		10,56	—	22,22	22,22	8,58		8,58	41,36
пв 60.15.35-3я	10,56		10,56	—	26,92	26,92	8,58		8,58	46,06
пв 63.15.35-2я	11,12		11,12	—	28,12	28,12	8,88		8,88	48,12
пв 63.15.35-3я	11,12		11,12	—	30,59	30,59	8,88		8,88	50,59
пв 42.18.35-2я	9,20		9,20	8,00	—	8,00	7,28		7,28	24,48
пв 42.18.35-3я	9,20		9,20	9,84	—	9,84	7,28		7,28	26,32
пв 45.18.35-2я	9,90		9,90	10,47	—	10,47	7,64		7,64	28,01
пв 45.18.35-3я	9,90		9,90	13,42	—	13,42	7,64		7,64	30,98
пв 48.18.35-2я	10,50		10,50	11,10	—	11,10	8,27		8,27	29,87
пв 48.18.35-3я	10,50		10,50	—	17,80	17,80	8,27		8,27	36,57
пв 51.18.35-2я	11,20		11,20	15,00	—	15,00	8,80		8,80	35,00
пв 51.18.35-3я	11,20		11,20	—	18,76	18,76	8,80		8,80	38,76
пв 54.18.35-2я	11,80		11,80	—	17,60	17,60	9,16		9,16	38,66
пв 54.18.35-3я	11,80		11,80	—	21,84	21,84	9,16		9,16	42,90
пв 57.18.35-2я	12,50		12,50	—	22,92	22,92	9,84		9,84	45,26
пв 57.18.35-3я	12,50		12,50	—	29,64	29,64	9,84		9,84	51,98
пв 60.18.35-2я	13,20		13,20	—	25,29	25,29	10,37		10,37	48,86
пв 60.18.35-3я	13,20		13,20	—	32,34	32,34	10,37		10,37	55,91

МАРКА	Арматурные изделия								Всего
	Сталь А-I ГОСТ 5781-75			Сталь А-II ГОСТ 5781-75			Сталь Вр-I ТУ 14-4-659-75		
	Ф6		Итого	Ф6	Ф8	Итого	Ф3	Итого	
пв 63.18.35-2я	13,90		13,90	-	33,78	33,78	10,74	10,74	58,42
пв 63.18.35-3я	13,90		13,90	-	36,25	36,25	10,74	10,74	60,89
пв 47.6.40-3я	3,68		3,68	3,24	-	3,24	2,55	2,55	9,47
пв 45.6.40-3я	3,96		3,96	3,45	-	3,45	2,69	2,69	10,10
пв 48.6.40-2я	4,20		4,20	3,66	-	3,66	2,90	2,90	10,76
пв 48.6.40-3я	4,20		4,20	4,72	-	4,72	2,90	2,90	11,82
пв 51.6.40-2я	4,48		4,48	4,96	-	4,96	3,08	3,08	12,52
пв 51.6.40-3я	4,48		4,48	6,08	-	6,08	3,08	3,08	13,64
пв 54.6.40-2я	4,76		4,76	5,24	-	5,24	3,22	3,22	13,22
пв 54.6.40-3я	4,76		4,76	6,43	-	6,43	3,22	3,22	14,41
пв 57.6.40-3я	5,00		5,00	-	7,60	7,60	3,48	3,48	16,08
пв 60.6.40-3я	5,28		5,28	-	8,37	8,37	3,63	3,63	17,28
пв 63.6.40-3я	5,56		5,56	-	11,20	11,20	3,77	3,77	20,53
пв 47.9.40-2я	5,92		5,92	4,44	-	4,44	3,89	3,89	13,85
пв 47.9.40-3я	5,92		5,92	5,36	-	5,36	3,89	3,89	14,77
пв 45.9.40-2я	5,94		5,94	4,72	-	4,72	4,10	4,10	14,76
пв 45.9.40-3я	5,94		5,94	5,71	-	5,71	4,10	4,10	15,75
пв 48.9.40-2я	6,30		6,30	6,06	-	6,06	4,43	4,43	16,79

МАРКА	Арматурные изделия								Всего
	Сталь А-I ГОСТ 5781-75			Сталь А-II ГОСТ 5781-75			Сталь Вр-I ТУ 14-4-659-75		
	Ф6		Итого	Ф6	Ф8	Итого	Ф3	Итого	
пв 48.9.40-3я	6,30		6,30	7,12	-	7,12	4,43	4,43	17,85
пв 51.9.40-2я	6,72		6,72	7,48	-	7,48	4,70	4,70	18,90
пв 51.9.40-3я	6,72		6,72	-	9,36	9,36	4,70	4,70	20,78
пв 54.9.40-2я	7,14		7,14	7,90	-	7,90	4,91	4,91	19,95
пв 54.9.40-3я	7,14		7,14	-	9,84	9,84	4,91	4,91	21,89
пв 57.9.40-2я	7,50		7,50	-	12,56	12,56	5,27	5,27	25,33
пв 51.9.40-3я	7,50		7,50	10,84	-	10,84	5,27	5,27	23,61
пв 60.9.40-2я	7,92		7,92	-	13,79	13,79	5,54	5,54	27,25
пв 60.9.40-3я	7,92		7,92	-	16,14	16,14	5,54	5,54	29,60
пв 63.9.40-3я	8,30		8,34	-	16,86	16,86	5,75	5,75	30,95
пв 42.12.40-2я	7,36		7,36	5,64	-	5,64	5,19	5,19	18,19
пв 47.12.40-3я	7,36		7,36	6,56	-	6,56	5,19	5,19	19,11
пв 45.12.40-2я	7,92		7,92	5,99	-	5,99	5,49	5,49	18,40
пв 45.12.40-3я	7,92		7,92	6,98	-	6,98	5,49	5,49	20,39
пв 48.12.40-2я	8,40		8,40	7,40	-	7,40	5,91	5,91	21,71
пв 48.12.40-3я	8,40		8,40	9,52	-	9,52	5,91	5,91	23,83
пв 51.12.40-2я	8,96		8,96	8,88	-	8,88	6,28	6,28	24,12
пв 51.12.40-3я	8,96		8,96	-	11,80	11,80	6,28	6,28	27,04
пв 54.12.40-2я	9,52		9,52	10,56	-	10,56	6,57	6,57	26,65
пв 54.12.40-3я	9,52		9,52	-	12,40	12,40	6,57	6,57	28,49

ИЗД. В ПОД. Л. ПОД. И. А. ПИ. БЗ. АМ. ЧЕР. Н.

МАРКА	АРМАТУРНЫЕ ИЗДЕЛИЯ									
	Сталь А-I ГОСТ 5781-75			Сталь А-II ГОСТ 5781-75			Сталь Вр-I ТУ 14-4-659-75			Всего
	Ф6	Итого		Ф6	Ф8	Итого	Ф3	Итого		
ПВ 57.12.40-3Я	10,00		10,00	—	15,24	15,24	7,03		7,03	32,27
ПВ 60.12.40-2Я	10,56		10,56	—	16,80	16,80	7,41		7,41	34,77
ПВ 60.12.40-3Я	10,56		10,56	—	21,50	21,50	7,41		7,41	39,47
ПВ 63.12.40-2Я	11,12		11,12	—	17,52	17,52	7,69		7,69	36,33
ПВ 63.12.40-3Я	12,12		12,12	—	22,46	22,46	7,69		7,69	41,27
ПВ 42.15.40-2Я	7,36		7,36	6,80	—	6,80	6,22		6,22	20,38
ПВ 42.15.40-3Я	7,36		7,36	7,72	—	7,72	6,22		6,22	21,30
ПВ 45.15.40-2Я	7,92		7,92	7,22	—	7,22	6,56		6,56	21,70
ПВ 45.15.40-3Я	7,92		7,92	9,20	—	9,20	6,56		6,56	23,68
ПВ 48.15.40-2Я	8,40		8,40	8,70	—	8,70	7,08		7,08	24,18
ПВ 48.15.40-3Я	8,40		8,40	11,88	—	11,88	7,08		7,08	27,36
ПВ 51.15.40-3Я	8,96		8,96	—	14,28	14,28	7,52		7,52	30,76
ПВ 54.15.40-3Я	9,52		9,52	—	15,00	15,00	7,86		7,86	32,38
ПВ-57.15.40-2Я	10,00		10,00	—	15,72	15,72	8,42		8,42	34,14
ПВ 57.15.40-3Я	10,00		10,00	—	20,20	20,20	8,42		8,42	38,62
ПВ 60.15.40-2Я	10,56		10,56	—	22,22	22,22	8,86		8,86	41,64
ПВ 60.15.40-3Я	10,56		10,56	—	26,92	26,92	8,86		8,86	46,34
ПВ 63.15.40-2Я	11,12		11,12	—	23,18	23,18	9,20		9,20	43,50
ПВ 63.15.40-3Я	11,12		11,12	—	28,12	28,12	9,20		9,20	48,44

МАРКА	АРМАТУРНЫЕ ИЗДЕЛИЯ									
	Сталь А-I ГОСТ 5781-75			Сталь А-II ГОСТ 5781-75			Сталь Вр-I ТУ 14-4-656-75			Всего
	Ф6	Итого		Ф6	Ф8	Итого	Ф3	Итого		
ПВ 42.18.40-2Я	9,20		9,20	8,00	—	8,00	7,53		7,53	24,73
ПВ 42.18.40-3Я	9,20		9,20	9,84	—	9,84	7,53		7,53	26,57
ПВ 45.18.40-3Я	9,90		9,90	10,47	—	10,47	7,94		7,94	22,31
ПВ 48.18.40-2Я	10,50		10,50	11,10	—	11,10	8,57		8,57	30,17
ПВ 48.18.40-3Я	10,50		10,50	14,28	—	14,28	8,57		8,57	33,35
ПВ 51.18.40-2Я	11,20		11,20	15,00	—	15,00	9,10		9,10	35,30
ПВ 51.18.40-3Я	11,20		11,20	—	18,76	18,76	9,10		9,10	39,06
ПВ 54.18.40-2Я	11,90		11,90	—	17,60	17,60	9,51		9,51	39,01
ПВ 54.18.40-3Я	11,90		11,90	—	21,84	21,84	9,51		9,51	43,25
ПВ-57.18.40-3Я	12,50		12,50	—	22,92	22,92	10,19		10,19	46,51
ПВ 60.18.40-2Я	13,20		13,20	—	25,29	25,29	10,72		10,72	49,21
ПВ 60.18.40-3Я	13,20		13,20	—	32,34	32,34	10,72		10,72	56,26
ПВ 63.18.40-2Я	13,90		13,90	—	26,37	26,37	11,14		11,14	51,41
ПВ 63.18.40-3Я	13,90		13,90	—	33,78	33,78	11,14		11,14	58,82

В.В.М. И.В.Н. / Л.А.П.А. / Л.А.П.А. / Л.А.П.А.